

האנציקלופדיה העברית

בללית, יהודית וארצישראלית

כרך עשירי
ג-גנדהי



חברה להוצאת אנציקלופדיות בע"מ
ירושלים - תשי"ט - תל-אביב

ENCYCLOPAEDIA HEBRAICA

הנהלה ראשית של החברה להוצאת אנציקלופדיות בע"מ
מ. וב. פלארי

מהדורה שניה

הכרך סודר בדפוס מסדה בע"מ, רמת-גן. התמונות הצבעוניות נדפסו אף הן בדפוס מסדה.
הגלושות הוכנו בצינקוגראפיה של מ. פיקובסקי, ירושלים. שירטוט המפות נעשה על-ידי
ב. י. ברוייר ונחמה שפירא. ההגהות — על-ידי עוזר רבין, י. גבריאל ו.ב. אליצדק
סטיריוטיפ ומטריצות — מרדכי גזעדה. נדפס בדפוס הפועל הצעיר, תל-אביב

כל הזכויות שמורות להוצאה, ביחוד זכויות תרגום, קיצורים, צילומים והעתקות
COPYRIGHT BY ENCYCLOPAEDIA PUBLISHING COMPANY, LTD.
PRINTED IN ISRAEL

המערכת הכללית לברך י'

מנהל המערכת :
אלכסנדר פליא, M. A.

העורך הראשי :
ד"ר ישעיהו ליבוביץ

המערכת המרבזית

מחלקת מקצועות היהדות : ד"ר אפרים א. אורבך
מחלקת מקצועות הרוח : פרופ' ש. ה. ברנמן
מחלקת מקצועות הטבע : ד"ר ישעיהו ליבוביץ

המזכירות המדעית

המזכירה הכללית :
ד"ר גרטה ליבוביץ

יעקב לוינגר, M. A. / מקצועות היהדות ; ד"ר אירנה גרבל / מקצועות הרוח ; יפה שמני-כירנבוים / גאוגרפיה ;
ד"ר ג. ליבוביץ / מקצועות הטבע ; מלכה טרגן, M. Sc. / בוטאניקה ; זואולוגיה

עורכי המדורות הראשיים בברך

פרופ' ח. י. פולוצקי	בלשנות	מ. אביריונה, M. A.	ידיעת א"י ; ארכאולוגיה
ד"ר א. פוקס	היסטוריה עתיקה	פרופ' ש. אדלר (עורך יועץ)	ביולוגיה
פרנק פלג	מוסיקה	ד"ר א. א. אורבך	תלמוד ; ספרות רבנית
דוד ג. פלופר, M. A.	תרבות קלאסית ; נצרות	ד"ר ח. אורמיאן	פסיכולוגיה
ד"ר מ. פלסנר	איסלאם	ד"ר א. אלכסנדר	פיסיקה
פרופ' ח. פרי (פלאום)	ספרות רומאניות ; ספרות גרמנית	ד"ר ח. ה. כן-ששון	תולדות ישראל בימי הבינים ובזמן החדש
א. טרנב	גאוגרפיה ; זואולוגיה	ד"ר יעקב בך-תזר	מינראלוגיה ; פטרוגרפיה
פרופ' א. ה. פרנקל	מתמטיקה	ס' אלוף ד"ר י. בר	צבא ומלחמה
עו"ד שבתאי רוזן, L.L.B. יחסים ומשפט בין-לאומיים		פרופ' ש. ה. ברנמן	פילוסופיה
ד"ר בצלאל (ספיל) רות היסטוריה של ימי הבינים		ד"ר א. גרזון-קיוי	מוסיקה מורחית
פרופ' מרדכי ריינר	טכניקה	א. מ. חברמן	ביבליוגרפיה
שלמה רימר, B. Sc. (Econ.)	כלכלה	פרופ' מ. זחרי	בוטאניקה
ד"ר ס. שיף	אמנות	ד"ר מ. זיו	היסטוריה חדשה
פרופ' ג. שלום	קבלה	ד"ר יהושע ליבוביץ	תולדות-הרפואה
הנן שמרוק, B. A.	ספרות יידיש	ד"ר ישעיהו ליבוביץ	כימיה ; ביולוגיה ; רפואה
		א. ליפנא	צינות ; סוציאליזם

רשימת המחברים המשתתפים בכרך י'

- אבי-יונה מיכאל, M. A.**
ירושלים, מרצה באוניברסיטה העברית / ידיעת א"י; ארכאולוגיה
- אכנימלך משה, ד"ר**
ירושלים, פרופסור-חבר באוניברסיטה העברית / גאולוגיה
- אהרונסון אלכסנדר, ד"ר**
תל-אביב / הערך: גנדהי
- אוליצקי אריה ל., ד"ר**
ירושלים, פרופסור באוניברסיטה העברית / בקטריולוגיה
- אופנהיימר הלל, ר"ר**
רחובות, פרופסור באוניברסיטה העברית / חקלאות
- אורבך אפרים א., ד"ר**
ירושלים, מרצה באוניברסיטה העברית / תלמוד; הלכה; ספרות רבנית
- אחימאיר אב"א, ד"ר**
רמת-גן / היסטוריה וספרות רוסית
- אטינגר שמואל, M. A.**
ירושלים, אסיסטנט באוניברסיטה העברית / תולדות ישראל
- איל-גלעדי חסציה, ד"ר**
ירושלים, אסיסטנטית באוניברסיטה העברית / זואולוגיה
- אילני-פינגבאום יעקב, ד"ר**
ירושלים / תעשיית מזון
- אלהוארי מחמד נמר, עו"ד**
נצרת / משפט איסלאמי
- אליצור יהודה, M. A.**
ירושלים / מקרא
- אלכסנדר ארנסט, ד"ר אינג'**
ירושלים, מרצה באוניברסיטה העברית / פיסיקה
- אלכסנדר שלמה**
ירושלים / פיסיקה
- אלמאליה אברהם**
ירושלים / יהודים בארצות-המזרח
- אלקושי גדליהו, ד"ר**
ירושלים / ספרות עברית חדשה
- אמירה, בנימין ד"ר**
ירושלים, פרופסור-חבר באוניברסיטה העברית / מאתמאטיקה
- אסף שמוחה, הרב (ז"ל)**
ירושלים, פרופסור באוניברסיטה העברית, שופט בבית המשפט העליון / תקופת הגאונים
- אפטרגוט זנדה**
ירושלים / תאטרון; היסטוריה כללית
- אפלכאום שמעון, ד"ר**
ירושלים / היסטוריה עתיקה
- ארברי ארתור ג'ימז**
קימברג', פרופסור באוניברסיטה / איסלאם
- ארז יהודה**
תל-אביב / ציונות
- ארזי אברהם, ד"ר**
ירושלים / הלכה
- ארנולד פאולה**
בנימינה / ספרות אנגלית
- ארצי פנחס, ד"ר**
ירושלים / המזרח הקדום
- ארצי רפאל, ד"ר**
חיפה / מאתמאטיקה
- אשתור אליהו, ד"ר**
ירושלים, בית הספרים הלאומי והאוניברסיטאי / תולדות היהודים בארצות המזרח
- באב"ד יעקב, ד"ר אינג'**
רחובות, מנהל מרכז אימון בחלב ויעץ לענייני חלב במשרד המסחר והתעשייה / הערך: גבינה
- בינרט היים, M. A.**
ירושלים / תולדות ישראל בספרד
- בלום קארל היים, ד"ר**
ירושלים / ביזאנטיון; באלקאן; תרבות יה"ב
- בלומנטל פנחס, ד"ר**
ירושלים / ספרות אנגלית
- בן-יעקב אברהם**
ירושלים / תולדות היהודים בארצות המזרח
- בן-שמאי מאיר הלל, ד"ר**
ירושלים / פיסיקה; כימיה
- בן-ששון חיים הלל, ד"ר**
ירושלים, מדריך באוניבר. העברית / תולדות ישראל; גאופוליטיקה
- בן-תור יעקב, ד"ר**
ירושלים, מרצה באוניברסיטה העברית / מינראלוגיה; פטרולוגיה
- בילסקוביאנסן פ. י., ד"ר**
קופנהאגן, פרופסור באוניברסיטה / ספרות דנית
- בר ישראל ד"ר, ס. אלוף**
תל-אביב / צבא ומלחמה
- בראזור אברהם יעקב, ד"ר**
ירושלים / גאוגרפיה
- ברנמן שמואל הונג, ד"ר**
ירושלים, פרופסור באוניברסיטה העברית / פילוסופיה
- בר-הלל יהושע, ד"ר**
ירושלים, מרצה באוניברסיטה העברית / לוגיסיקה
- ברור משה, M. Sc.**
תל-אביב / גאוגרפיה
- ברכוז משה, ד"ר**
תל-אביב / המזרח הקדום
- ברנד יהושע, ד"ר**
ירושלים / ספרות הגאונים
- גבריהו חיים משה יצחק, M. A.**
ירושלים / המזרח הקדום
- גוננהיימר חיים היינריך, ד"ר**
ירושלים, מרצה באוניברסיטה העברית / מאתמאטיקה
- גוטמן אורי פליכס, ד"ר**
ירושלים / גאוגרפיה
- גולדברג אברהם, ד"ר**
ירושלים, מזכיר המכון למדעי היהדות של האוניברסיטה העברית / תולדות ישראל בארצות-העברית
- גולדשמיט אלישבע, ד"ר**
ירושלים, מרצה באוניברסיטה העברית / זואולוגיה; גנטיקה
- גלבר נתן מיכאל, ד"ר**
ירושלים / הערך: גליציה

- גרבל אורנה, ד"ר
ירושלים, מורה באוניברסיטה העברית / כלשנות, תולדות התרבות
- גרבצקי אורי, ד"ר
חיפה, מרצה בטכניון העברי / סכניקה
- גרזון-קיווי אמתר, ד"ר
ירושלים, חברת מהקר ומנהלת המכון למוסיקולוגיה העברית של האוניברסיטה העברית / מוסיקה
- גרינהוט אהרן, M. A.
ירושלים, בית הספרים הלאומי והאוניברסיטאי / ספרות יוגוסלאווית
- גריניץ יהושע מאיר, M. A.
ירושלים / מקרא: אנתרופולוגיה חברתית
- דוסטרובסקי אריה, ד"ר
ירושלים, פרופסור באוניברסיטה העברית / דדמאטולוגיה
- דיאמנט פאול יוסף, ד"ר
ירושלים / תולדות-ישראל: גנאלוגיה
- דיווים ב. קולין, ד"ר
אוכספורד, בילוד קולג' / המורה התיכון והודו
- הברמן אברהם מאיר
ירושלים, מנהל ספריית שוקן / ביבליוגרפיה; דפוס: ספרות עברית ביה"ב
- הד אוריאל, ד"ר
ירושלים, מרצה באוניברסיטה העברית / היסטוריה ותרבות של תורכיה ופרס
- הורוביץ שלמה, ד"ר
חיפה / היסטוריה חדשה
- הלפרין ליפמן, ד"ר
ירושלים, פרופסור באוניברסיטה העברית / נורולוגיה
- הרושובסקי בנימין, B. A.
ירושלים / ספרות יידיש
- זולמן משה, ד"ר
ירושלים, מרצה באוניברסיטה העברית / פאתולוגיה
- זיטנברג (זלצברג) לורה שולמית, ד"ר
ירושלים, מורה באוניברסיטה העברית / ספרות גרמנית
- זינטר אריה, ד"ר
תל-אביב / ספרות גרמנית
- זישינצ'ר מארק, ד"ר
ניר-זרק, פרופסור בשיבה-אוניברסיטה / תולדות-ישראל
- זלנמין חנוך, ד"ר
אופסלה, פרופסור באוניברסיטה / היסטוריה של שוודיה
- זלצר ריכרד, ד"ר
אוכספורד, מרצה באוניברסיטה / תרבות האיטלאם
- זהרי מיכאל, ד"ר
ירושלים, פרופסור באוניברסיטה העברית / בוטאניקה
- זוסמן יואל, ד"ר
ירושלים, שופט בית הדין העליון / משפט
- זיו מיכאל, ד"ר
ירושלים / היסטוריה חדשה
- זליגר מנחם (מרטין), M. A.
כפר סבא / היסטוריה חדשה
- חיים אביבה
סטוקהולם / ספרות סקאנדינאוית
- חשון שלמה זלמן, ד"ר
ירושלים, שופט בית הדין העליון / משפט
- סדסקי גד, ד"ר
ירושלים, פרופסור באוניברסיטה העברית / משפט
- טוביאנא יוסף
פריז, פרופסור בביה"ט הממלכתי ללשונות מזרחיות חיות / הערך: גלה
- טורו יעקב, M. A.
חיפה / היסטוריה חדשה
- טיברגר פריץ, ד"ר
ירושלים / ספרות גרמנית
- טרנן מלכה, M. Sc.
ירושלים / בוטאניקה; זואולוגיה
- טרזור ג'ק ס., ד"ר
קימברידג', מרצה באוניברסיטה / אנתרופולוגיה פיזית
- יהושע יעקב, M. A.
ירושלים / משפט איסלאמי
- ימר משה, ד"ר
ירושלים, אסיסטנט באוניברסיטה העברית / תולדות המדע
- ירדני-אנמון גליה
ירושלים / תאטרון
- ירושלם אדמונד מאיר, ד"ר
ירושלים / היסטוריה של יה"ב והזמן החדש
- כהן מאכסימיליאן, ד"ר
תל-אביב / ארדיכלות
- כ"ץ שמחה, M. A.
ירושלים / תולדות היהודים ברוסיה
- לב זאב, ד"ר
ירושלים, מדריך באוניברסיטה העברית / פסיקה
- לוי יהודה לאו, ד"ר
ירושלים / מוסיקה
- לוקן ישראל, ד"ר
ירושלים / שירה עברית ביה"ב
- לוינגר רוד שמואל, ד"ר
ירושלים, פרופסור, מנהל הארכיון של המכון לכתבי היד העבריים שליד משרד החינוך והתרבות / הערך: גוטמן יחיאל מיכל
- לוינגר יעקב, M. A.
ירושלים / פילוסופיה יהודית; תולדות ישראל
- לויצקי יעקב, ד"ר
ירושלים, פרופסור באוניברסיטה העברית / מאתמטיקה
- ליבוביץ גרטה, ד"ר
ירושלים / מאתמטיקה; פסיקה
- ליבוביץ יהושע, ד"ר
ירושלים / תולדות הרפואה
- ליבוביץ ישעיהו, ד"ר
ירושלים; מרצה באוניברסיטה העברית / כימיה; ביולוגיה; רפואה
- ליבנה אליעזר
ירושלים, חבר הכנסת / ציונות; סוציאליזם
- ליפשיץ ברוך, M. A.
ירושלים, אסיסטנט באוניברסיטה העברית / היסטוריה עתיקה
- לנג ד. מ., ד"ר
לונדון, מרצה באוניברסיטה / לשון ותרבות גאורגית
- לנדאו יעקב מ., ד"ר
ירושלים / מצרים המודרנית
- מארכום שמעון, ד"ר
ירושלים / תולדות ישראל בארצות הבאלקאן
- מנדלסון היינריך, ד"ר
תל-אביב, מנהל המכון האוניברסיטאי למדעי הטבע / זואולוגיה

נוח (בת-שלה) פנינה, ד"ר
ירושלים / שירה עברית ביה"ב

נוי דב, ד"ר
ירושלים / פולקלור

פנל משה צבי, ד"ר
ירושלים, פרופסור באוניברסיטה העברית / מקרא

פדובסקי אריה, ד"ר
ירושלים, פרופסור באוניברסיטה העברית / גניקולוגיה

פירמונטה יוסף ברוך, ד"ר
ירושלים / פילוסופיה של יה"ב; היסטוריה וספרות איטלקית

פמבורסקי שמואל, ד"ר
ירושלים, פרופסור-חבר באוניברסיטה העברית / תולדות המדע

פקלר צבי הרי
ניריווק / הערך: גצינט

עמירן דוד, M. A.
ירושלים, מרצה באוניברסיטה העברית / גאוגרפיה

פאפארלי יהויקים, ד"ר
ירושלים, מדייק באוניברסיטה העברית / ספרות איטלקית

פוזנר עקיבא ברוך, הרב ד"ר
ירושלים / תולדות ישראל

פולוצקי ת. יעקב, ד"ר
ירושלים, פרופסור באוניברסיטה העברית / בלשנות

פופטר אידריס לולין, M. A.
אוכספורד, פרופסור באוניברסיטה / בלשנות קלטית

פוקס אלכסנדר, ד"ר
ירושלים, מרצה באוניברסיטה העברית / היסטוריה עתיקה

פוקרני רפאל, ד"ר
תל-אביב / פסיכולוגיה

פסקין אליעזר, M. A.
ירושלים / גאוגרפיה

פינגבאום אריה, ד"ר
ירושלים, פרופסור באוניברסיטה העברית / אוסתאולוגיה

פינס שלמה, ד"ר
ירושלים, מרצה באוניברסיטה העברית / פילוסופיה יהודית
ואיסלאמית

פלג פרנק
חיפה / מוסיקה

פלדנקרייז משה, ד"ר אינג'
תל-אביב / ספורט

פלופר דוד ג., M. A.
ירושלים / תרבות קלאסית; תאולוגיה; נצרות

פלסנר מאיר, ד"ר
ירושלים, חבר-להוראה באוניברסיטה העברית / איסלאם; ספרות
ערבית; מרחנות

פלך זאב, M. A., עו"ד
ירושלים, אסיסטנט באוניברסיטה העברית / משפט עברי

פראוור יהושע, ד"ר
ירושלים, מרצה באוניברסיטה העברית / היסטוריה של יה"ב

פרוידנברג גרעון, ד"ר
נהלל / הערך: גורדון אברהם דוד

פרי (פלאום) חירם, ד"ר
ירושלים, פרופסור-חבר באוניברסיטה העברית / ספרות רומא-
ניות; ספרות גרמנית

פרנס אברהם
ירושלים / גאוגרפיה; גאולוגיה

פרנקל אברהם הלוי, ד"ר
ירושלים, פרופסור באוניברסיטה העברית / מאתמטיקה

פרנקל בנימין, ד"ר
ירושלים, אסיסטנט באוניברסיטה העברית / פסיקה

פרימין יצחק
ירושלים / ספרות רוסית

צלזוק אברהם, ד"ר
חיפה, חבר החברה הפוניטרית צרפתית / הערך: גמגום

קאפו ז'אן
פאריס, מנהל המוזיאון לאמנות מודרנית / אמנות

קופף לותר, ד"ר
ירושלים, הספריה הלאומית / ספרות ערבית

קטן משה, Lic. Lett.
ירושלים / היסטוריה וספרות צרפתית

קידר (קליון) בתיה
ירושלים / הערך: גיהנם (יהדות)

קפלן צבי
ירושלים / תלמוד

קרמיש יוסף, ד"ר
ירושלים, מנהל הארכיון של "יד ושם" / הערך: גטו בימי הנאצים

רוזלאר מרדכי, ד"ר
ירושלים / מוסיקה; תרבות קלאסית

רוזן חיים, ד"ר
ירושלים, מדייק באוניברסיטה העברית / בלשנות

רוזן שבתאי, עו"ד L. L. B.
ירושלים, היעץ המשפטי של משרד-החוץ / יחסים ומשפט בין-
לאומיים

רוזנבלית פנחס, ד"ר
מקוה-ישראל / תולדות ישראל בגרמניה

רוזנן נפתלי, ד"ר
תל-אביב, מנהל מחלקת-האקלים ורשת התחנות שליד משרד
התחבורה / גאוגרפיה; קלימטולוגיה; מטאורולוגיה

רות בצלאל (מסיל), ד"ר
אוכספורד, מרצה באוניברסיטה / היסטוריה של יה"ב; תולדות-
ישראל באנגליה ובאיטליה

רמזר יוחנן, ארדיבל
חיפה, פרופסור בטכניון / בנאות

ריינר מרדכי, ד"ר
חיפה, פרופסור בטכניון / טכניקה

רימר שלמה, B. Sc. (Econ.)
ירושלים / כלכלה

רמוס-גיל קארלוס, ד"ר
ירושלים, חבר להוראה באוניברסיטה העברית / ספרות ספרדית

שוהממן ברוך, M. A.
ירושלים, בית-הספרים הלאומי והאוניברסיטאי / עיתונות עברית

שולוב אהרן, ד"ר
ירושלים, מדייק באוניברסיטה העברית / זואולוגיה

שטייניץ גרעון, ד"ר
תל-אביב, השרות המטאורולוגי של משרד-התחבורה / גאופיסיקה

שטייניץ היינץ, ד"ר
ירושלים, מרצה באוניברסיטה העברית / זואולוגיה

שטייניץ חנן, ד"ר
רמות-השבים, מנהל הקונסרוואטוריון העירוני של פתח-תקופה /
מוסיקה

שטרן ולטר, ד"ר

ירושלים, המחלקה לחקר מקורות-המים של משרד-ההקלאות / באופטיקה

שטרנברג משה, M. A., עו"ד

ירושלים, חבר להוראה באוניברסיטה העברית / משפט

שיף פרוץ, ד"ר

חיפה, מנהל המוזיאון העירוני לאמנות חדישה / אמנות

שלום גרשם, ד"ר

ירושלים, סרוסור באוניברסיטה העברית / קבלה

שלם נתן, ד"ר

ירושלים / הערך: גלוף

שמואלי הרצל, ד"ר

תל-אביב / מוסיקה מזרחית

שמושי יצחק, ד"ר

ירושלים, מורה באוניברסיטה העברית / ספרות ערבית חדשה

שמניי-בירנבוים יפה

ירושלים / גאוגרפיה

שמרוק חנוך, B. A.

ירושלים / ספרות יידיה

שנברג פרנרד, אינג'

חיפה, סרוסור בטכניון / באודייה

שפיר אומן עמנואל

ירושלים / פילוסופיה

שפירא בנימין, ד"ר

ירושלים, סרוסור-חבר באוניברסיטה העברית / ביזכיסיה

תמר דוד, M. A.

ירושלים / תולדות ישראל

ראשי-תיבות של שמות המחברים

ישעיהו ליבוביץ =	י. ל.	ארנסט אלכסנדר =	א. א.
יהודה לאו לוי =	י. ל. ל.	אפרים א. אורבך =	א. א. א.
יעקב לויצקי =	י. לו.	אלכסנדר אהרונסון =	א. אה.
יחיאל לרר =	י. לר.	אברהם ארזי =	א. אר.
יהושע מאיר גרינץ =	י. מ. ג.	אב"א אחימאיר =	א. אח.
יעקב מ. לנדאו =	י. מ. ל.	אליהו אשתור =	א. אש.
יצחק פרסיץ =	י. פ.	אלישבע גולדשמיט =	א. ג.
יוסף קרמיש =	י. קר.	אתנור גימז ארביי =	א. ג. א.
יוחנן רטנר =	י. ר.	אברהם גולדברג =	א. גו.
יהושע ברנד =	י.ה. ב.	אורי גרובצקי =	א. ג.י.
יהושע ליבוביץ =	י.ה. ל.	אירנה גרבל =	א. ג.ל.
יהושע פראוור =	י.ה. פ.	אסתר גרוזן-קיווי =	א. ג.ק.
יוסף טוביאנא =	י.ו. ט.	אליה דוסטרויבסקי =	א. דו.
יעקב באב"ד =	י.ע. ב.	אברהם הלוי פרנקל =	א. ה. פ.
יעקב לוינגר =	י.ע. ל.	אוריאל הו =	א. הו.
יעקב אילני-סיגנבאום =	י.ע. ס.	אריך וינטר =	א. וי.
יפה שמני-בירנבוים =	י.פ. ש.	אברהם יעקב בראוור =	א. י. ב.
ישראל בר =	י.ש. ב.	אריה ליאו אזליצקי =	א. ל. א.
ישראל לוי =	י.ש. ל.	אירדיס לולין פוסטר =	א. ל. פ.
ליטמן הלפרין =	ל. הל.	אליעזר ליבנה =	א. ל.ב.
לורה שולמית ויסנברג (זלצברג) =	ל. ו. ל.	אברהם מאיר הברמן =	א. מ. ה.
לוטר קוסף =	ל. קו.	אדמונד מאיר ירושלם =	א. מ. י.
המערכת =	מ. א.	אריה סדובסקי =	א. ס.
משה אבנימלך =	מ. א.	שסיר אוטו עמנואל =	א. ע. ש.
מיכאל אבייזנה =	מ. א. י.	אריה סיגנבאום =	א. סי.
משה ברכוז =	מ. ב.	אורי סליקס גוטמן =	א. פ. ג.
משה ברור =	מ. בר.	אלכסנדר מוקס =	א. מו.
ד. מ. לנג =	ד. מ. ל.	אליעזר פסקין =	א. פ.ט.
מאיר הלל בן-שמאי =	מ. ה. ב.	אברהם פרנס =	א. פר.
מאדק וישניצר =	מ. וי.	אברהם צליוק =	א. צ.
מיכאל זהרי =	מ. ז.	אהרן שולוב =	א. שו.
מ. זליגר =	מ. זל.	בנימין אמירה =	ב. אמ.
מלכה טרגן =	מ. ט.	בנימין הרושובסקי =	ב. ה.
משה ימר =	מ. י.	בנימין פרנקל =	ב. פ.
מחמד גמר אלהוארי =	מ. ג. א.	בתיה קידר (קליין) =	ב. ק.
מאיר סלסנר =	מ. פ.	בצלאל (ססיל) רות =	ב. ר.
משה סלדגקרייז =	מ. פ.ל.	ברוך שוחטמן =	ב. ש.
משה קטן =	מ. ק.	ברנד שונברג =	ב. שו.
מאנסרד ריפר =	מ. ר.	בנימין שפירא =	ב. שפ.
מרדכי רוולאר =	מ. רו.	גדליה אלקושי =	ג. א.
מרדכי ריינר =	מ. ר.	ג'ק ס. טרוור =	ג. ט.
משה וולמן =	מ.ש. ו.	גרטה ליבוביץ =	ג. ל.
משה שטרנברג =	מ.ש. ש.	גדעון פרוידנברג =	ג. פ.
נח בריאון =	נ. בר.	ג'ואקינז פאטארלי =	ג. פ.
נתן מיכאל גלבר =	נ. מ. ג.	גרשם שלום =	ג. ש.
נפתלי רוזנן =	נ. ר.	גדעון שטייניץ =	ג. שט.
ס. קולין דיויס =	ס. ק. ד.	דוד עמירן =	ד. ע.
עקיבא ברוך פוונר =	ע. ב. פ.	דוד ג. פלוטר =	ד. פ.
פאולה ארגולד =	פ. א.	דוד תמר =	ד. ת.
פנחס ארצי =	פ. אר.	הלל אופנהיימר =	ה. א.
פנינה גוה (בת שלה) =	פ. ב.	חיים היינריך גונגהיימר =	ה. ג.
פנחס בלומנטל =	פ. בל.	הוגו זולנטיין =	ה. ז.
פריץ טיברגר =	פ. ט.	היינריך מנדלסון =	ה. מ.
פ. י. בילסקוביאנסן =	פ. י. ב.	צבי הרי סקלר =	ה. ס.
פאול יוסף דיאמנט =	פ. י. ד.	היינץ שטייניץ =	ה. ש.
טרנק סלג =	ט. ס.	הרצל שמואלי =	ה. שמ.
טריץ שיף =	ט. ש.	זדה אפטרגוט =	ז. א.
צבי קסלן =	צ. ק.	ולטר שטרן =	ו. ש.
קרל חיים בלום =	ק. ח. ב.	זאב לב =	ז. לב.
קארלוס רמוס-גיל =	ק. ר. ג.	ז'אן קאסו =	ז. ק.
רפאל ארצי =	ר. אר.	חפציבה איל-גלעדי =	ח. א. ג.
ריכרד ולצר =	ר. ול.	חיים ביינרט =	ח. ב.
רפאל פוקורני =	ר. פו.	חיים משה יצחק גבריהו =	ח. ג.
שמחה אסף =	ש. א.	חיים הלל בן-ששון =	ח. ה. ב.ש.
שמואל אטינגר =	ש. אט.	חירם פרי =	ח. פ.
שלמה אלכסנדר =	ש. אל.	חיים רוזן =	ח. ר.
שמעון אפלבאום =	ש. אפ.	חנן שטייניץ =	ח. שט.
שסואל הוגו ברגמן =	ש. ה. ב.	חנן שמרוק =	ח. שמ.
שלמה זלמן חשין =	ש. ז. ח.	יהודה אליצור =	י. א.
שמחה ב"ץ =	ש. ב.	יהודה ארז =	י. אר.
שמעון מארכוס =	ש. מ.	יעקב בן-תור =	י. ב.
שמואל סמבורסקי =	ש. ס.	יהושע בן-הלל =	י. ב. ה.
שלמה סינס =	ש. ס.	יוסף ברוך סירמונטה =	י. ב. ס.
שבתאי רוזן =	ש. לו.	יואל זוסמן =	י. זו.
שלמה רימר =	ש. רי.	יעקב טורי =	י. טו.
שלמה הורוביץ =	ש. הל.	יעקב יהושע =	י. י.

ראשי-תיבות וקיצורים

מ"ר = מטר מרובע	חול' = חולין	אב"ד = אב בית-דין
משנ' = משניות	חיר"א = חיים יוסף דוד אזולאי	אדר"ג = אבות דרבי נתן
מת' = מתיא	חיל' = חטיבה יהודית לוחמת	אה"ב = ארצות-הברית
נדר' = נדרים	חומ' = חושן משפט	אה"ע = אבן העזר
נו' = נולד	ח"ן = חכמה נסתרת	או"ח = אורה חיים
נחמ' = נחמיה	חשמ"א = חשמלונאים א'	איכ"ר = איכה רבתי
נ"י = ניו-יורק	חשמ"ב = חשמלונאים ב'	ארמ" = ארמית
ס' = ספר ; סימן	יבמ' = יבמות	ב' = בבלי
סס. = סנס	יה"ב = ימי הביניים	ב"ב = בבא בתרא
סי' = סימן	יה"ש = יהושע	ב"ה = בית חדש
ס"מ = סנטימטר	יור"ד = יורה דעה	ביבל. = ביבליוגרפיה
סמ"ג = ספר מצוות גדול	יחי' = יחזקאל	בי"ד = בית-דין
סמ"ק = סנטימטר מעוקב	ילק"ש = ילקוט שמעוני	ביהכ"ס = בית-הכנסת
סמ"ר = סנטימטר מרובע	יצ"ו = ישמרהו צורו וגואלו	ביהמ"ד = בית-המדרש
סנה' = סנהדרין	ירו' = ירושלמי	ביצ' = ביצה
ס"ת = ספר תורה	ירוש' = ירושלמי	בכור' = בכורות, בכורים
ע' = עיין ; עמוד ; ערך	ירמ' = ירמיהו	ב"מ = בבא מציעא
ע"א = עמוד א'	ישע' = ישעיהו	במד' = במדבר
ע"ב = עמוד ב'	ית"ש = יתברך שמו	במד"ר = במדבר רבה
עבה"י = עבר הירדן	כה"י = כתבי-יד	במ"ל = במדבר רבה
עוב' = עובדיה	כה"ע = כתבי-העת	בע"ח = בעלי-חיים
עו"ד = עורך דין	כה"ק = כתבי-הקודש	ב"ק = בבא קמא
עז' = עזרא	כ"י = כתבי-יד, כתבי-יד	ב"ד = בראשית רבה
ע"ז = עבודה זרה	כ"ח = כל ישראל חברים	בר' = בראשית
ע"ן = עיין	כ"ע = כתב-עת, כתבי-עת	ברא' = בראשית
עיר' = עירובין	כת' = כתובות	ברכ' = ברכות
עמ' = עמוד, עמודים	כתה"י = כתבי-היד, כתבי-היד	ג' = גראם
ע"ג = על גהר	כת"י = כתבי-יד, כתבי-יד	גיט' = גיטין
ענ"מ = על נהר מין	לסה"ג = לספירת הנוצרים	גל' = גליון
ע"ע = עיין ערך, עיין ערכים	לססה"ג = לפני ספירת הנוצרים	דב' = דברים
פדר"א = פרקי דרבי אליעזר	מ' = מטר ; משנה	דבה"א = דברי הימים א'
פוד"א = פנקס ועד ד' ארצות	מבי"ט = משה בן יוסף טראני	ד"ה = דיבור המתחיל
פי' = פירוש	מגל' = מגלה	דה"א = דברי הימים א'
פס' = פסחים	מדר' = מדרש	דה"ב = דברי הימים ב'
פסי' = פסיקתא	מהד' = מהדורה ; מהדורת	דה"ג = דברי הימים ב'
פסיר"כ = פסיקתא דרב כהנא	מהר"ל = מורנו הרב ר' ליווא (מפראג)	דנ' = דניאל
פסי"ד = פסיקתא רבהי	מו"ג = מורה נבוכים	ה"א = הלכה א'
פפד"מ = פראנקפורט דמיין	מו"צ = מורה צדק	ח' = חושע
צ"ל = צריך להיות	מו"ק = מועד קטן	הו"ל = הנציא לאור, הוצא לאור
ק"ג = קילוגראם	מ" = מיכה	הונג' = הונגאריה
קדמ' = קדמוניות	מל"א = מלכים א'	הוצ' = הוצאה, הוצאת
קה"ר = קותלת רבה	מל"ב = מלכים ב'	הוד' = הודיות
קיד' = קידושין	מלח' = מלחמות	הל' = הלכה, הלכות
ק"מ = קילומטר	מ"מ = מילימטר	וגו' = וגומר
קמ"ר = קילומטר מרובע	ממ"ע = מטר מעוקב	ויק' = ויקרא
ר' = ראה ; רבי, רב	מנח' = מנחות	ויק"ר = ויקרא רבה
ראב"ד = ר' אברהם אבן דאוד	מס' או מס. = מספר	זכר' = זכריות
ראב"ח = ר' אברהם בר חייא	מס' = מסכת	ח"א = חלק א'
ראב"ע = ר' אברהם אבן עזרא	מס"ב = מסילת-ברזל	ח"ב = חלק ב'
רא"מ = ר' אליהו מורחי, ר' אליעזר	מסה"ב = מסילת-הברזל	חג' = חגיגה
מגרמיוא, ר' אליעזר ממין	מ"ץ = מורה צדק	ח"ג = חלק ג'

ראשי-תיבות וקיצורים [המשך]

שמ"א = שמואל א'	רשב"א = דבי שלמה בן אדרת	רא"ש = רבנו אשר בן יחיאל
שמ"ב = שמואל ב'	רשב"ג = רבי שלמה אבן גבירול	רדב"ז = ר' דוד בן זמרא
שמ"ב = שמואל ב'	רשב"ם = רבי שמואל בן מאיר	רד"ק = ר' דוד קמחי
שמ"ד = שמות רבה	רשב"ץ = רבי שמעון בן צמח (דוראן)	ר"ה = ראש-השנה
ש"ץ = שבתאי צבי ; שליח-ציבור	רש"י = רבנו שלמה יצחקי	רח"ו — רבי חיים ויטאל
תהל' = תהלים	ר"ת = ראשי תיבות, רבנו תם	ר"י = רבי יצחק (הוקן, מבעלי התוספות)
תוס' = תוספות	ש' = שנה, שנת	ריב"ז = רבי יוחנן בן זכאי
תוספ' = תוספתא	ש"א = שמואל א'	ריב"ש = רבי יצחק בן-ששת
ת"ח = תלמיד חכם	ש"ב = שמואל ב'	רי"ף = רבי יצחק אלפסי
ת"י = תרגום יונתן בן עוזיאל ; תרגום ירושלמי	שד"ל = שמואל דוד לוצאטו	רלב"ג = רבי לוי בן גרשום
	שה"ש = שיר השירים	רמ"א = רבי משה איסרלש
	שהש"ל = שיר השירים רבה	רמב"ם = רבנו משה בן מימון
	שופ' = שופטים	רמב"ן = רבי משה בן נחמן
	שז"מ = שפיארא, ולמיזא, מנצא	רמב"ע = רבי משה אבן עזרא
	שו"ע = שולחן ערוך	רמח"ל = רבי משה חיים לוצאטו
	שו"ת = שאלות ותשובות	ר"ן = רבינו נסים
	שי"ר = שלמה יהודה לפאפורט	רנ"ק = רבי נחמן קרוכמאל
	שמ' = שמות	רס"ג = רבי סעדיה גאון

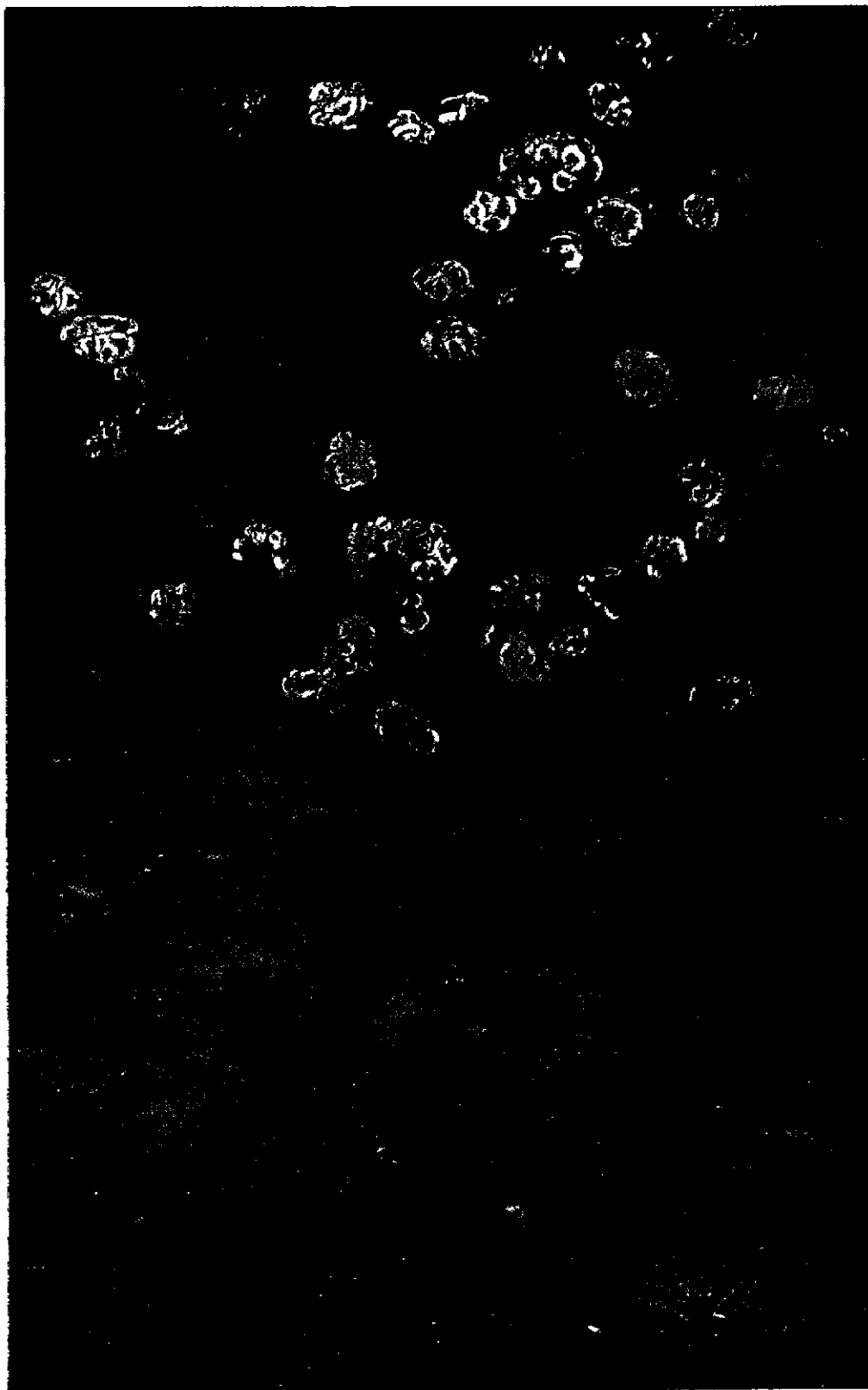

וינסנט ואן גוך : עץ אגס פורח (1888)
אוסף פרטי, אמסטרדאם

כגון בהודית עתיקה. נתפצלה בדרך דומה הפונמה /g/ לשתיים: לאחת הנכתבת c (צאצא ר של הכתב הררום-ערבי, שהוא תולדת א [ג=] כנענית), ולאחת s שמבטאה קרוב ל־g.

תולדות ההתפתחות הגראפית של האות האירופית משתקפות בציורים 1-3:



יוונית מורחית המאה ה-6 יוונית מערבית (איטלקית) המאות ה-5-6 איטלקית-רומית המאה ה-4 לפסה"ג

משלב זה ואילך ניכרת בהתפתחות האלפביתות המערב-אירופיות התפתחות האות לשתיים: במקום השלישי של סדרת-האותיות נשארה האות C (ציור 3), אך היא קיבלה ערך הגאי חדש (k): אות מורחבת בסימן-הבדלה קטן, נושאת את הערך ההגאי הישן, וזה למקום השביעי של הא"ב (במקום I הכנענית, שאין לה יורש בכתב הרומי המקורי):



ח. ר.

ג'אבר אַבן תַּיַאן (جابر ابن حيان), לפי המסורת אבי האלכימיה (ע"ע) באיסלאם. על זמנו וחייו מעולם לא היו ידיעות ודאיות. לפי אבן אַלְגִּיזִי (ע"ע), חי ג' בימי החליפים הראשונים לבית-עבאס; וכן נחשב לתלמידו של ג'עפר אַלְצַאדֶק, האמאם הששי של השיעה. המספר העצום של הספרים המיוחסים לג' כבר הדהים את אנשי המאה ה-10 ועורר ספקות באמינותם ובמציאותו ההיסטורית של מחברם. ספקות שהוגברו ע"י המחקר המדעי של המאה ה-19. הבעיה יושבה בדור האחרון ע"י מחקריו של פ. קראוס, שמסקנותיו העיקריות הן: א) כתבי ג' מהווים גוף אחד, כמוכח מן הרמיזות המרובות מספר לספר המצויות בכל חלקי גוף זה; ב) הספרים לא חוברו בידי מחבר אחד אלא בידי קבוצה של סופרים, שהשתמשו באלכימיה כדי להפיץ, תוך כדי לימוד מדעי, את תורות האסמאעיליה (ע"ע); ג) הספרים נתחברו בתקופת ייסוד השושלת האסמאעילית הפאטמית במצרים — סוף המאה ה-9 וראשית ה-10; הרמזים לראשית תקופת בני-עבאס אינם אלא אמצעי להעלמת הזמן האמיתי של המחבר-רים, מטעמים פוליטיים של תנועת המחתרת האסמאעילית. ספריו של ג' מסודרים בקבוצות, שהן לפי סדר-חיבורם: א) 112 הספרים, שהקשר ביניהם רופף ותכנם בעיקר מעשי; ב) 70 הספרים — הרצאה שיטתית של תורת ג' באלכימיה; ג) 144 הספרים או ספרי-המאזניים — ביסוס היסודות הפילוסופיים של האלכימיה וכל המדעים הקרובים לה; ד) 500 הספרים, המעמיקים בדיון על בעיות מסוימות של הקבוצה (ג). לגוף שייכים גם כמה ספרים בחדים על אלכימיה, על מדעים אחרים ועל עניינים דתיים.

האלכימיה של ג' מתרחקת לגמרי מתורתם של היוונים ושל רוב האלכימאים הערביים. אין היא מבוססת על חכמת-הנסתר הקשורה בשמו של הרַיִמֶס טְרִיסְמַגִּיסְטוֹס, אלא היא מדע נסיוני על יסוד תפיסה פילוסופית: כל הנמצאים מור-כבים מחומר קדמון אחד, שאחרי התגונותו בעזרת ארבעת הטבעים הוא מופיע בהרכבים שונים (מַאזֵן, יחסי-משקל).

ע"י שינוי ההרכב של חומר נתון אפשר להפוך דבר לדבר אחר, וכן גם ליצור כסף וזהב; לפיכך אפשר להשיג את האַלְפִּסְרִי גם מחמרים לא-מתכתיים.

רובם של כתבי ג' נשתמרו בכ"י; רק מעט מן האוסף נדפס עד היום. מספר ניכר מספרי ג' תורגם ללאטינית, ביניהם 70 הספרים, שיצאו גם בדפוס. — השפעתו של ג' על הספרות המדעית של האיסלאם היתה עצומה. תהילתו הביאה אף לידי חיבור ספרים לאטיניים מקוריים באלכימיה, שיחסרו ל„גבר“ (Geber). ספרים אלה שונים לגמרי בתכנם ובצורתם מן הספרים הערביים ולא חוברו אלא במאה ה-13; אולם הסיים שביססו את הערצת ג' במערב ביה"ב (וע"ע אלכימיה).

M. Berthelot, *La Chimie au Moyen-Âge*, III, 1893; E. Darmstaedter, *Die Alchemie des Geber*, 1922; E. J. Holmyard, *The Arabic Works of Jabir ibn Hayyan*, I, 1, 1928; P. Kraus, *Jabir ibn Hayyan. Textes choisis*, 1935; id., *J. i. H. Contribution à l'histoire des idées scientifiques dans l'Islam*, 2 vols., 1942-43.

מ. ס.

ג'אָהֶלְיָה, התקופה הטרום-איסלאמית בתולדות הערבים. ע"ע ערבים.

ג'אָוַאט, בֶּנְיַמִּין — Benjamin Jowett — (1817—1893), מלומד ותאולוג אנגלי. למד באוקספורד; ב-1842 היה לכומר אנגליקאני. ב-1855 נתמנה פרופסור ליוונית באוקספורד, ומשנת 1870 עד מותו היה ראש קולג' בָּלְיֹוֹל (Balliol) שם.

בתאולוגיה הושפע ג' מן הגישה חביקרתית-התפתחותית של באור (ע"ע) ואסכולתו; חיבורו *The Epistles of St. Paul* (אגרות פאולוס, 1855) עורר התנגדות חריפה בחוגי הכנסייה. עיקר חשיבותו של ג' היה בעבודותיו בתחום הספרות העתיקה. תרגומיו של כל כתבי אפלטון (1871, 1892²) ושל תוקידידס (1881) ושל „פוליטיקה“ לאריסטו (1885) היו לספרים קלאסיים. כן חיבר ג' פירוש „למדינה“ של אפלטון. ג' הצטיין כמורה מסור, ורבים מגדולי-אנגליה היו תלמידיו והושפעו מאישיותו.

E. Abbott - L. Campbell, *Life and Letters of B. J.*, 1897; G. Faber, *Ideas and Beliefs of the Victorians*, 1949.

ג'אָוַאֲרִי, צורת-הארץ האמיתית (ע"ע ארץ). ללא התחשבות בהרים ובקעי-ימים. צורת הג' נבדלת לא רק מן של כדור, אלא במקצת אף מן של אֵלִיפְסוֹאִיד (ע"ע). הג' הוא שטח-פנים בעל „פונקציה פוטנציאלית“ קבועה — שווה לזו של פני-הים; הפונקציה הפוטנציאלית מוגדרת בכל מקום על-ידי כוח הגְרָוִיטַצִיָה (ע"ע) עם התיקונים שמחמת פעולת סיבוב-הארץ. פנים מאתמאטיים אלה ניצבים בכל מקום לכיוון הכובד, וסטייתם מצורת אליפסואיד אינה עולה על ±100m.

ג'אָוַאֲרִי, ג'ון — John Gower — (1330—1408), משורר אנגלי, מאבות הספרות האנגלית. ג' היה בן למשפחה אצילה ואמידה וחיברו של צ'וסר (ע"ע). שלוש יצירותיו הראשיות הן: *Speculum meditantis*, *Vox clamantis*, *Con-fessio amantis*. הוא שיר-תוכחה לימודי, שבו מתאונן המשורר על פריעת המוסר בדורו; הוא נכתב צרפתית, ויש בו כ-30,000 שורה. השיר אבד ולא היה ידוע במשך שנים רבות עד שנתגלה מחדש ב-1895. *Vox clamantis* נכתב לאטינית; הוא שיר פוליטי-חברותי, שחיבר מתוך הרושם של התקוממות-האיכרים בהנהגת ואט

טילר (Wat Tyler) בימי ריצ'ארד II. ג' אינו אחד את המורדים, אולם את האשמה במצב הירוד של הממלכה הוא מטיל על כל המעמדות. השיר Confessio amantis נכתב ב-1383/4 לפי בקשתו של המלך ריצ'ארד. הוא כתוב אנגלית, אך מלא הערות-שוליים לאטיניות, המהוות כעין פירוש לו. השפעתו של צ'וסר הניעה, כנראה, את ג' לכתוב אנגלית. בשיר הובלעו בכשרון מאות סיפורים ממקורות שונים, גם מסיפורי קנטרברי של צ'וסר. ג' סייע ליצירת שפה אנגלית ספרותית אחידה, שדחקה בסוף המאה ה-14 את רגלי הניבים השונים — ובכך זכותו הגדולה. — ג' נזכר בפרולוג לפריק' לס' של שיקספיר כמשורר עתיק ומפורסם.

Complete Works, ed. G. C. Macaulay, 1899-1902.

פ. כל.

גאוגרפיה, ע"ע פיסמנאונרפיה; פיסוספולוגיה.

גאוגרפיה (יוו) γεωγραφία = כתיבת-הארץ, ז. א. תיאור-הארץ), המדע שנושאו הוא פני כדור-הארץ מבחינת הופעתם הכוללת בנוף. הג' חוקרת את כל הגורמים המרי-כיבים את הנוף ומפתחים ומשנים אותו, וכן את המערך המסויים של הגורמים היוצרים בכל איזור ואיזור את יחידת-הנוף האחת, שהיא מיוחדת לאיזור זה לבדו.

המחקר הגאוגרפי והגשת תוצאותיו נפרדים לשני כיוו-נים מקבילים, המפרים זה את זה ומסתייעים זה בזה: א) הג' הכוללת חוקרת את הגורמים השונים, את יסודות פעולתם ואת התוצאות שבהם; מחקר זה נערך בהיקף עולמי ומגיע לתמונה כוללת של כל תופעה מסויימת נידונה. — כגון מפת אקלימית-העולם. ב) הג' הרגיונאלית (האיזורית) חוקרת את האיזורים הגאוגרפיים השונים — לפי דרגות-גודל שונות: מהמקד העולמי היבשתי ועד ליחידה הגאוגרפית המצומצמת ביותר; לגבי כל אחת מיחידות רגיונאליות אלו נחקרים מידת השפעתו של כל גורם וגורם המעצב את נופה, התהליך המדוייק של פעולתו, יחס ההשפעה של הגורמים השונים והשינויים החלים ביחס זה. על סמך מחקר זה מובהרת היווצרותו של הנוף המסויים ומערכות התוצאות של שניו במערך הגורמים הגאוגרפיים בנוף זה.

המחקר הגאוגרפי מכונן, איפוא, לאיזורים הגאוגרא-פיים לדרגותיהם ולאיתור התופעות השונות, מערכן, הגאוגראפיה ותפוצתן. השאלה האפיינית הנשאלת בג' לגבי כל נושא של מחקרה היא: איפה? לשאלה זו מצטרפות מיד השאלות: למה דווקא כאן? למה לא במקומות אחרים? מה גורם לשילוב המסויים של הגורמים הגאוגרפיים השונים באיזור זה? ההכרח המתמיד לחקור את התופעות השונות בתפוצתן הגאוגרפית הוא שיצר לג' את כלי-מחקרה המובהק: את המפה. המפה מעמידה דרישות חמורות מאד בפני החוקר, אין להשאיר במפה, כתמים לבנים, — לפיכך לא ייתכן לצמצם את המחקר בקטעים נוחים, קלים או נבחרים של איזור מסויים בלבד; מיפוי אחראי מחייב מפה המכסה את כל השטח בשלמותו וברמה אחידה של דייקנות. כיצא בו, מתחייב שגם המחקר בג' הכללית יקיף את התופעות בהיקף עולמי. ההשוואה המתמדת של תופעות גאוגראפיות בארצות שונות, וכן המחקר המשווה של הארצות, משמשים אמצעים יעילים ביותר להבהרת תופעות דומות במסגרת רגיונאלית שונה או להבהרת ניגודים רגיונאליים אפייניים. גם כאן משמש המיפוי המדוייק והכולל של התופעה הנחקרת אמצעי יעיל למחקר.

הג' הכללית והג' הרגיונאלית ניתנות לחלוקת-משנה:

א. גאוגרפיה כללית:

- | | | |
|--------------------|---|--------------------|
| — ג' פיסית | } | 1. גאומורפולוגיה |
| | | 2. קלימטולוגיה |
| | | 3. הידרוגראפיה |
| | | 4. זינאוגראפיה |
| — אנתרופוגאוגראפיה | } | 5. ג' של האוכלוסיה |
| | | 6. " " " " " " " " |
| | | 7. כלכלית |
| | | 8. " " " " " " " " |

ב. גאוגרפיה רגיונאלית:

1. תורת-הנופים
2. תורת האזורים הגאוגראפיים
3. ג' היסטורית
4. היבשות ואיזורי-המשנה שלהן

א. 1) נושא הגאומורפולוגיה הוא צורות פני-האדמה לסוגיהן והתפתחותן. המחקר הגאומורפולוגי משולב בשני מקצועות גובלים: גאולוגיה — הכרת החומר הגאולוגי (הליתולוגי [אבני]) המרכיב את המבנים הגידונים, והכרת התהליכים הגאולוגיים הפנימיים המשפיעים עליהם, כגון הרמה, שקיעה, שבירה, קמיטה וכו'; קלימטולוגיה — הכרת השפעת האקלים כגורם ראשון במעלה בפעולת הכוחות החיצוניים המעצבים את צורות פני-הקרקע. פעולת הקלימה והחישוף, שני הכוחות הגאומורפולוגיים החשובים ביותר, נקבעת על-ידי אקלים-האיזור. הצורות המתפתחות באיזור חם וגשום, באיזור ממוזג וגשום, באקלים קר או באקלים מדברי, הן שונות ביותר זו מזו. הגאומורפולוגיה מגדירה את הבמה שעליה נערכים כל שאר הגורמים המעצבים יחד את הנוף הגאוגראפי.

2) הקלימטולוגיה דנה באקלימים השונים שעל פני כדור-הארץ ובחוקים הקובעים את התפתחותם. היא, הג' של האטמוספירה, ולא של שכבתה התחתונה ביותר בלבד, זו הבאה במגע ישיר עם פני כדור-הארץ, אלא אף של שכבה עבה שמעליה. האקלים של השכבה התחתונה, שהוא הקובע את תנאי-החיים של הצומח, לרבות גידולי-התרבות, נחקר במקצוע המיקרוקלימטולוגיה. עניין מיוחד מהווה בעיות אקלים-הפנים — התנאים האקלימיים השוררים בתוך המבנים המשמשים מגורי-האדם. מבחינה גאוגראפית ייתכן לראות כגורם האקלימי את הגורם החשוב ביותר, מאחר שהאקלים הוא הקובע את אפשרויות-החיים לכל היוצרים האורגאניים, לרבות האדם. מידות החום והאור, כמויות המשקעים וחלוקתם בשנה, הן הקובעות במישרין ובעקיפין את אפשרויות-היישוב בארצות שונות.

3) חשיבות דומה נודעת להידרוגראפיה, — שהיא היסוד הראשוני לכל החיים בעולם הם המים; מציאותם בכמות מספיקה ובטיב מתאים היא אחד הגורמים הגאוגראפיים המכריעים, ולא זו בלבד, אלא שהמים מספקים לכוחות הגאומורפולוגיים את המכשיר היעיל ביותר לפעולתם ונכללים בין היסודות הקובעים את האקלים. ההידרוגראפיה דנה במייהיבשה — מירתהום ומציינות, נהרות, קרחונים, אגמים (לימנולוגיה), ובמים שבים: תכונותיהם הכימיות והפיסיקאליות, תנועותיהם כגלים וזרמים, עמקיהם, צורות הקרקעיות, והחיים שבהם; האוקיאוגראפיה היא מקצוע אשר מבחינת הקפו ורמתו המדעית הגיע היום למעמד עצמאי.

הגאומורפולוגיה, הקלימטולוגיה וההידרוגראפיה מציינות כג' פיסית ליחידה הדקה, מאחר שאין אפשרות

סיפורי נופים גאוגראפיים



3 מדברחול

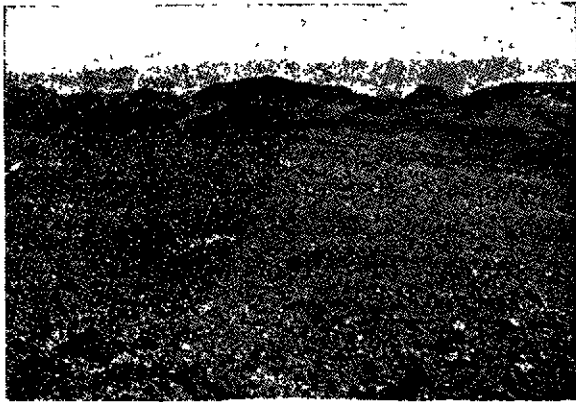

8 מדבר סלעי



2 יער סרפסי (צילוםאוויר)

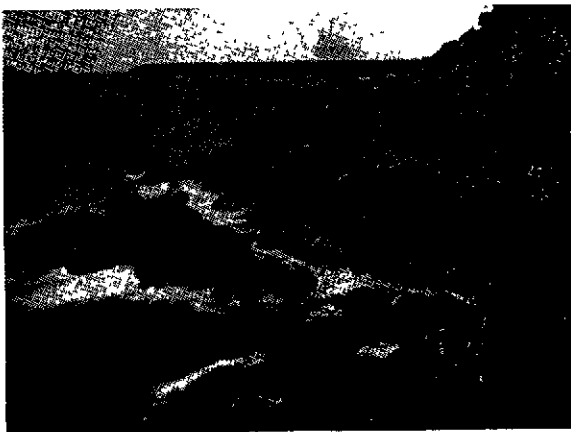

4 חוף סלעי

סיפוסים נוסים גאוגראפיים



5. נלחה (צילום אוויר)



6. פתוליינהר [סאנרה] (צילום אוויר)

טיפוסי נופים גאוגרפיים

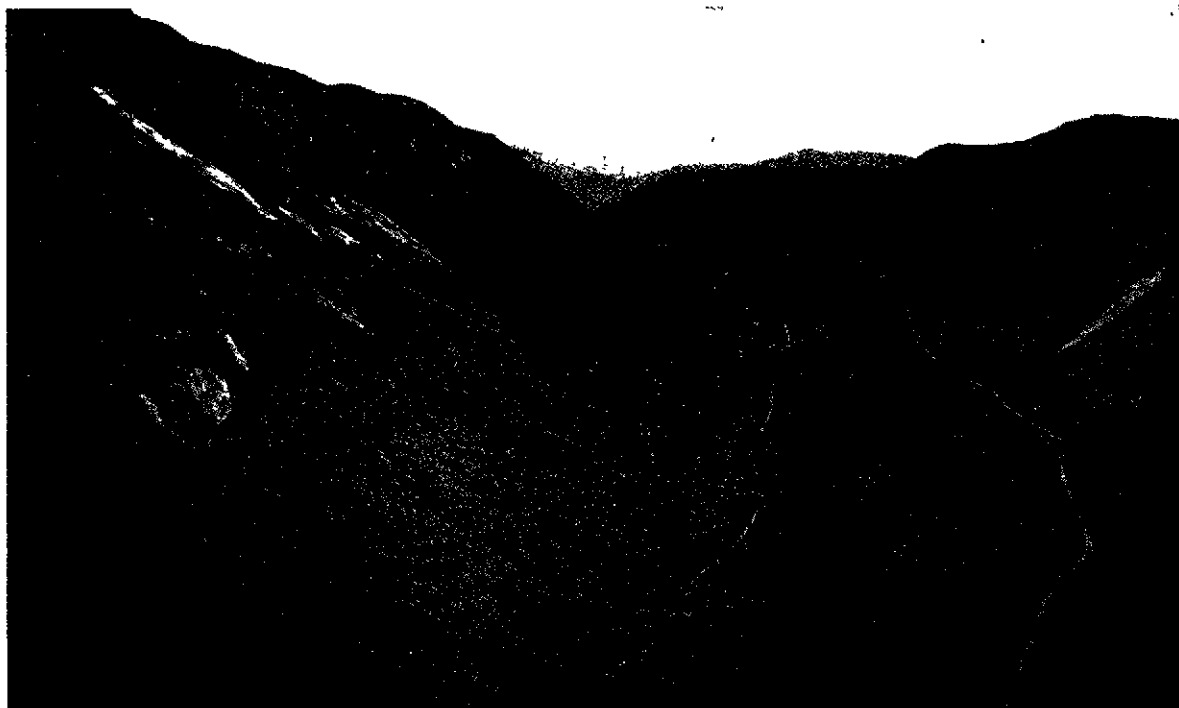

7. ניא קרחוני



הנהגים אליהם

טיפוסי נופים גאוגרפיים



5 קלחה (צילום אוויר)



6 מחליינהר (סאנר) (צילום אוויר)

טיפוסי נופים גאוגראפיים



ד. ניא קרחוני

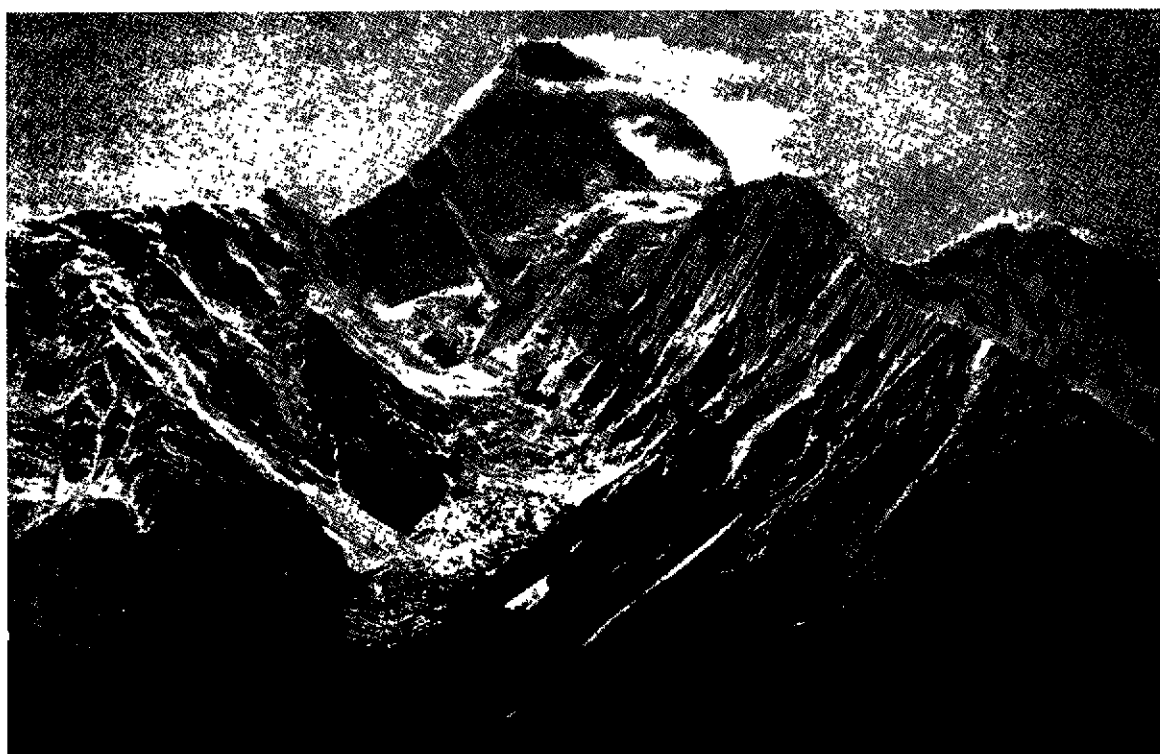

ה. נכחים אלפיניים

טיפוסי נופים גאוגראפיים

לדון באחת מהן בלי הסתייעות מתמידה בשני המקצועות האחרים. כל שינוי חשוב במערכת הרוחות, שהן נושא הקלי-מאטולוגיה, משנה את מערכת זרמי-הים ואת התנאים הפיסיקאליים. הכימיים וה-ביולוגיים של הים; אך אין לדון במי-הים או במי-היבשה ללא התחשבות בצו-רות האגנים הימיים או בצורות פני היב-שה ושינוייהן, שהם נושאים גאומורפ-ולוגיים. לזרמי-הים או לתנאים התרמיים של הים, וכן לשינויים בתנאי גובה-היבשה, יש השפעה מכרעת על מערך האקלים, ואילו לשינוי אקלימי או לשי-נוי התנאים ההידרוגראפיים יש השפעה מכרעת על פעולתם של הכוחות המעצ-בים את הצורות הגאומורפולוגיות.

דוגמה בולטת לכך הם התהוותם וה-עלמם של מכסות-קרח בממדים יבשתיים בעבר הגאולוגי הקרוב. תולדותיהם של גופי-קרח עצומים אלה קשורים בשינוי יסודי של אקלימי-העולם. הקפאת כמו-יות עצומות של מים (שמקורם בימים) והפשרתם, הגביהו והנמיכו חליפות את פני-הים בעולם והציפו או חשפו יבשות שלושות ענפים אלה של הג' הפיסית עוסקים במחקר גורמים של הטבע הדומם בשיטות המקובלות במדע-הטבע ומס-תייעים בניסויים כאמצעי-מחקר.

4) הביולוגיה והגאוגרפיה, בשני ענ-פיה — הפיטוגאוגראפיה והזואוגאוגרא-פיה, — חוקרת את תפוצתם הגאוגראפית של הצומח והחי ואת החוקים הקובעים תפוצה זו. — הדעות מחולקות בדבר מקומו של ענף זה של הג'. יש המצרפים יחד את הביולוגאוגראפיה עם הג' של האדם — כג' של החיים האורגאניים כנגד הג' של הטבע הדומם, ויש המצר-פים את הביולוגאוגראפיה לג' הפיסית, כדי להבליט את ייחודה של הג' של האדם כנגד הג' של הטבע.

מבחינת עיצוב הגוף אין חשיבותה של האנטרופוגאוגראפיה — הג' של האדם — פחותה מזו של הג' הפי-סית. לא זו בלבד שהאדם מביא לשי-נויים מכריעים בתפוצת הצומח והחי בעולם, אלא שהאדם באמצעיו הטכניים מחבר ימים, מרחיב את גבולות היבשות ע"י ייבוש שטחיים ניכרים מאחורי סו-ללות-ימין ומחבר ארצות במנהרות מתחת להרים. בימינו האדם הולך ומשתלט על תנאים אקלימיים בלתי-נוחים לו ע"י יצירת אקלים-פנים מלאכותי. מסתבר, שהיום האדם הוא הגורם הגאוגראפי הסעיל ביותר.

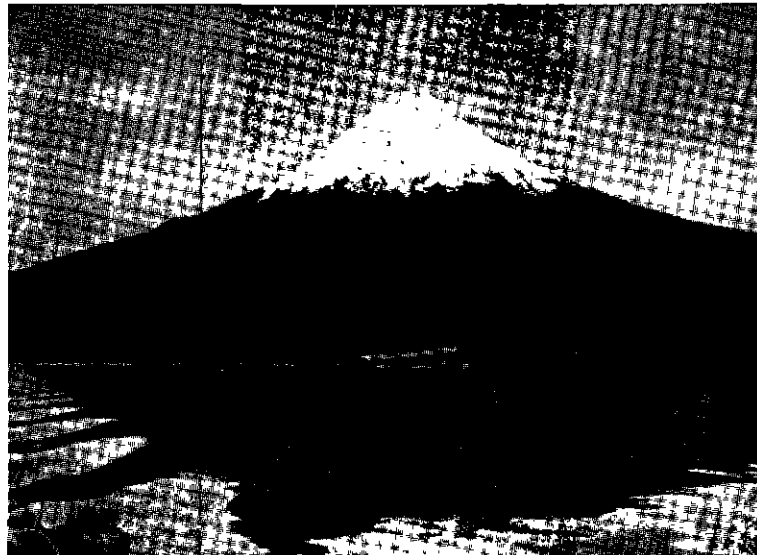

11 הרניעש

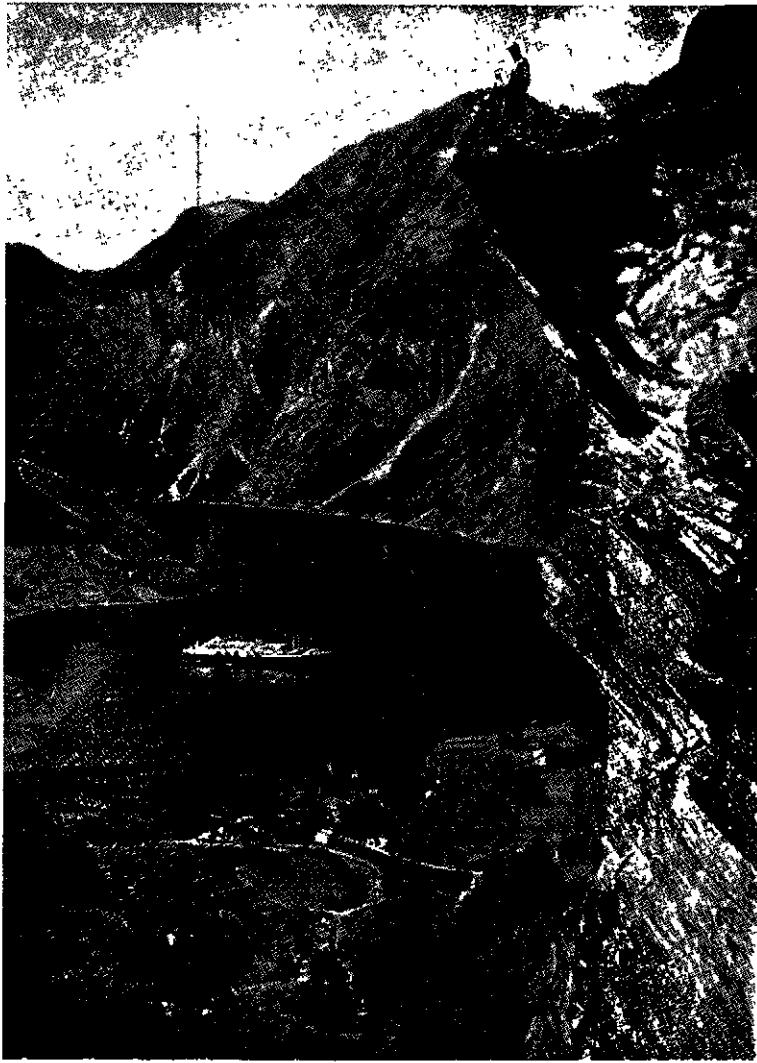

12 הסעיל ביותר

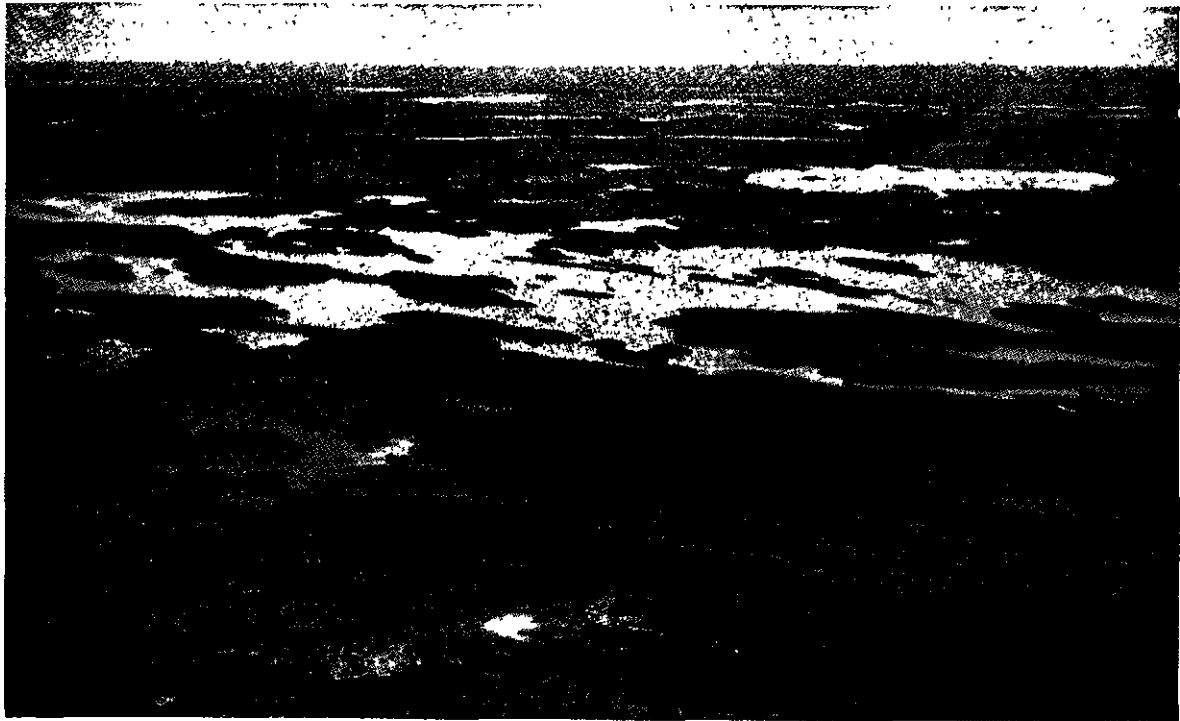

18. נוף אנטי

כגון מציאותם של אוצרות מינרליים, האקלים כגורם חק-לאי וכגורם המשפיע על הייצור, זרמי-מים כגורם לייצור כוח הידרו-שמלי, ריכוזי איכלוסין כיצרנים וצרננים גם יחד, אפשרויות-התחבורה ועוד.

8) הג' המדינית דנה במדינות כחידות גאוגרא-פיות ובנתונים הגאוגראפיים המשפיעים על תחום המדינות וגבולותיהן.

ב. ג' רגיונאלית: 1) הפרק הראשון דן בנופיים; הוא מסכם וממייין את הנחקר באיזורים הרגיונאליים השר-נים על סוגי הנוף השונים והתפתחותם. — 2) הפרק השני מסכם את הפרקים הרגיונאליים ומצרפם יחד ומגיע למיון פני כדור-הארץ ליחידות גאוגראפיות בדרגות שונות של גודל. — 3) הג' ההיסטורית משחזרת את התמונה הגאוגראפית של הארצות השונות בעבר. — 4) הפר-קים העיקריים של הג' הרגיונאלית דנים במחקר הכולל של כל יחידה גאוגראפית, החל מהיבשות והימים וכלה ביי-חידות הגאוגראפיות הקטנות — כעמקים, מערכות-הרים מסוימות, מפרץ ימי, וכד'.

המכשיר האופייני ביותר למחקר הגאוגראפי ולהצגת תוצאותיו: המפה — היא נושא הק' ס' ג' פ' ה, מקצוע שאינו שייך לג' כמובן המדוייק, אולם הוא מצורף אליה צירוף הדוק. מקצוע זה הגיע היום אחרי התפתחות רבה ומסועפת למעמד עצמאי; והוא הדין בשיטות-המדידה שהוא משתמש בהן, שהן נושא הג' א' ד' ז' ה.

C. Vallaux, *Les sciences géogr.*, 1924; S. Passarge, *Vergleichende Landschaftskunde*, I-V, 1922-1930; id., *Beschreibende Landschaftskunde*, 1929²; E. de Martonne, *Traité de G. physique*, 1925-1927⁴; A. Hettner, *Die G.*, 1927; id., *Vergleichende Länderkunde*, I-IV, 1930-1935; O. Kende, *Geogr. Wörterbuch*, 1928²; E. Banse, *Lexikon der G.*, 1933²; F. Klute, *Handbuch d. geogr. Wissenschaft.*, 1930 ff.; R. Hartshorne, *The Nature of G.*, 1939, P. Vidal de la Blanche-L. Gallois, *G. universelle*, I-XV, 1927-1947.

ה. ע.

הענפים העיקריים של האנתרופוגאוגראפיה הם:

5) הג' של האוכלוסיה — שהיא חוקרת את הקף השטח המיושב ע"י האדם (הישוב, oecumene) והתפתחותו; היא דגה בתפוצת האדם, בריכוזו ובמידת ריכוזו בשטחים בעלי צפיפות-אוכלוסין שונה, ובחוקים הקובעים תפוצה זו, באופיין הקמונאפיי של האוכלוסיות השונות וכדומה. פרקים מיוחדים דנים בתפוצת האוכלוסיה החקלאית והעיר-רנית, בתפוצת הקבוצות הפיסיות-גזעיות והדתיות, בתנר-עות-האוכלוסין בתוך הארצות ובתנועות-הגירה בין ארץ-לארץ.

6) הג' של הישובים דנה בישובי-האדם כגורם בנוף, הישוב הוא עפ"ר מרכז השטח המנוצל בידי אדם, האינטנסיוויזיות של עיבוד-השטחים, ועמה גם מידת השינויים הנגרמים בנוף על-ידי האדם, פוחתות והולכות עם ההת-רחקות ממרכז זה. שטחים ניכרים מכוסים היום מבני-מגורים של האדם ומבנים אחרים. הפרקים השונים של הג' של הישובים דנים בבית כביטוי לתנאים גאוגראפיים (תמרי-בניין מצויים, אקלים, ריכוז הישוב או בידודו) והיסטוריים שו-נים, וכן בחצר החקלאית, בעריכת הישוב החקלאי בפיוזור או בכפרים מכונסים, בתפוצת הישובים באיזורים שונים, בצפיפותם ובהתפתחותם. הג' העירונית ממיינת את הערים לפי מצבן הגאוגראפי: ערי מישור והר, ערי חוף ופנים-הארץ, ערי מעברות ליד נהר וכד'; היא בודקת את השפעת השטח על גידול העיר ואת מערך העיר לרבעים בעלי תפי-קידים שונים; וכן היא דנה ביחסי-גומלין אחרים בין העיר ובין השטח, כגון אספקת-המים והוצאת אשפה וביוב, דרכר-תחבורה, איזורי-נופש וכד'.

7) הג' הכלכלית דנה בפרקיה השונים בגידולים החקלאיים השונים ובתפוצתם ובתנאים הגאוגראפיים הקו-כעים אותה. באוצרות המינרליים השונים והפקתם, ובמקור רות-הכוח למיניהם. היא דנה בתעשייה, בתחבורה ובמסחר כתופעות המשפעות במידה מכריעה מגורמים גאוגראפיים.

במאה ה-6 מצייר אנכסימנדרוס (ע"ע) איש מילטוס את המפה הראשונה של הארץ הנושבת (oikouμένη). עבודתו שוכללה כחמישים שנה לאחר מותו על-ידי הקטיאוס (ע"ע), אף הוא איש מילטוס. תיאור כללי של מפה מאותה תקופה נמסר ע"י הרודוטוס (ד', 8, 36; ה', 49). המפה היתה, כנראה, מעור גל; האוקיינוס מקיף את היבשה מכל הצדדים, עד שהיא נראית כאי גדול בתוך הים; כמרכז היבשה נחשבת דלפוי. הקאטיאוס שיפר בהרבה את פרטי המפה, בהסתמכו על נסיעותיו הנרחבות ועל ידיעות מארצות-המזרח שהגיעו עם התפשטות מלכות-פרס. אך עיקר חשיבותו הוא בתיאור הארץ-צוף, המלווה את מפתו. בזכות תיאור זה נעשה הקאטיאוס לאבי הג' הספרותית. המקצוע נקרא תחילה περιόδος («שוט בארצות»), ואילו המונח ג' היה מציין את ציור-המפה בלבד. השפעתו של הקאטיאוס על התפתחות הג' היתה עצומה ונמשכה מכמה בחינות עד לתקופת אבות-הכנסיה. הקאטיאוס היה, כנראה, הראשון שחילק את היבשה לשלושת החלקים אסיה, אירופה, לוב. הארץ נחשבה כנחלקת לשני חצאים, והקו החוצה עבר בים מעמדי-הראקלס (מיצר-גיברלטאר) במערב עד שפכו של גהר-פסיס אל הים השחור המזרחי (ליד הרי-קאווקאז); נהר זה נחשב כוורם מן האוקיינוס המזרחי אל הים השחור. הגבול בין אסיה ולוב היה הנילוס. — ההתענינות בג' מתבטאת אף בטראגדיות של איסקילוס (פרומתוס) וסופוקלס (סריפטולמוס).

2. תקופת המעבר אל המחקר השיטתי. הביקורת שעירערה את תמונת-העולם היונית התבססה על ההכרה הגוברת והולכת בדבר כדוריות-הארץ ועל הרחבת ידיעת ארצות-המזרח באמצעות מלכות-פרס — ביחוד בדבר חים הכספי כאגם בפני עצמו ובדבר הגודל העצום של יבשת אסיה. כנגד זה, לא נתרחה ידיעת ארצות-המערב משום חסימת הים התיכון המערבי בפני הספנות היוונית על-ידי עליית קרת-חדשת. תחילה הוכחשה התאוריה בדבר הארץ-קיינוס המקיף ובדבר הצורה העגולה של היבשה. ראשי המדברים נגד הג' היונית היה הרודוטוס. אמנם, הוא עדיין מחזיק בדעה על הצורה השטוחה של האדמה, אולם הוא דחה את מציאותו של האוקיינוס מכל עברי-היבשה, וכן

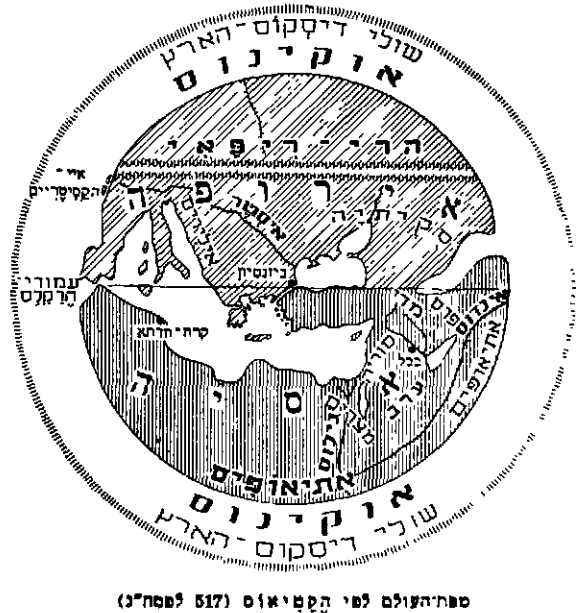

מפת העולם לפי הקטיאוס (517 לספ"ג)

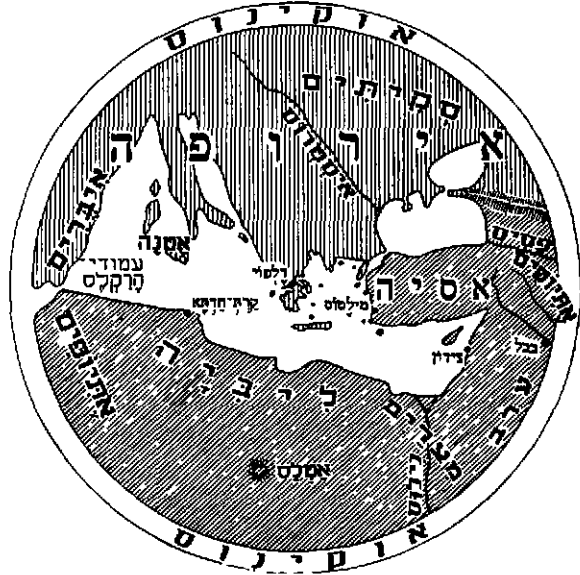

מפת העולם לפי אנכסימנדרוס (660 לספ"ג)

תולדות הג'. א. התחלות והמזרח הקדמון. נסיונות לתפיסת המציאות הגאוגראפית, הן של הסביבה הקרובה והן של הארץ בכללה, ניכרים כמעט בכל העמים מראשית התרבות האנושית. השקפות העמים הקדומים, שהגיעו לידיעתנו, כלולות בתעודות דתיות ומיתולוגיות; דוגמה — תיאור מקומו של גן-עדן במקרא (בר', ב, י"ד). הצד החשוב שבתיאורים אלה אינם הליקויים בהכרת המציאות — במקרה שלנו, למשל, ההנחה המוטעית שלפרת ולחידקל יש מקור משותף — אלא הרצון להכרה, המתבטא בהרחבת היריעה של השיקולים הגאוגראפיים אל מעבר לצרכים המעשיים. חומר גאוגראפי לפי שיטה ראציונאלית יותר מספק לנו המקרא, למשל, ברשימת מסעי בני-ישראל (במ' לג, ה'מט), אלא שכאן אין כל סימן של עיבוד גאוגראפי, כי אם דו"ח היסטורי בלבד. גם נסיון קארטוגראפי נמצא במקרא (במ' לד, ג"ב) בקביעת גבולות ארץ-ישראל. פירוט שמותיו של החרמון בפי עמים שונים הוא דוגמה של זיהוי גאוגראפי (דב' ג, ט). ידיעה גאוגראפית מתבטאת בעצם הזכרת שמותיהן של ארצות מרוחקות, כגון הודו, שהיתה ידועה כארץ הגבול המזרחי של מלכות פרס (מג' אסתר). — השפעות גאוגראפיות אפשר להכיר גם בלח הגויים (בר' י).

ידיעות גאוגראפיות חשובות היו לפני ימים, וביחוד לבני מושבתם קרת-חדשת. בידינו נמצאים תרגומים יווניים של דו"חי הנסיעות של חנו לאורך חופי אפריקה המערבית (במאה ה-6 לפסה"ג) ושל ברימנו אחי-מלכאת (בסכסטים היווניים: הזימילכון) לאורך חופי צרפת עד בריטניה; ייתכן שהדו"ח האחרון שימש מדריך לפיתאס (ע"ע).
 ב. המדע היווני. 1. התקופה המיתית והיונית הג' המדעית, ככל המדע היווני, מוצאה מן המושבות שבאסיה הקטנה. ביצירת הומרוס ההשקפה הגאוגראפית היא עדיין דמיונית כמעט בכל מה שחורג מתחומי הים האגאי, למשל: בתיאור של מיצר-מסינה («סקילה וכאריב-דיס»); רק פה ושם מתגלות בהומרוס ידיעות בודדות ממשיות על ארצות שממערב למצרים. הסיודוס מכיר את השמות אסיה ואירופה, אף כי משמעותם עדיין מצומצמת. אולם

שרידי השקפת-העולם היונית עדיין ניכרים בגאוגראפיה אחדים של המאה ה-4, למשל באפולוניוס, החותר לצורה הישנה של *περιήγησις* (תיאור-הארצות) ו *περίπλους* (תיאור-החופים); אעפ"כ ניכרת בו התקדמות בהכרת הפרטים, כגון בתיאור מיצר באבאלמנדב והחוף הקלטי. לאותה תקופה שייך ה *περίπλους* של "הים הפנימי" מאת סקילאס, שהגיע לדינו ושהוא חשוב מבחינת התפתחות הקארטוגרפיה.

4. התקופה ההלניסטית. מסע-הכיבוש של אלכסנדר מציין מהפכה בידיעה הגאוגראפית של היוונים. אלכסנדר עצמו וגם יורשיו תמכו בסיווריומומחים לשם הכרת-ארצות, פעולות מדידה, הקירת חופי-ימים. ידיעת מהלך האינדוס הורחבה, וכן הוכר החוף מן שפך-האינדוס עד שפך-הפרת, והוכרה צורתו האמיתית של חצי-האי ערב, ועי"כ נתבטלה סופית ההשקפה המקובלת בדבר קיום חיי בור בין האינדוס והנילוס. ההתקדמות הכללית של מדעי-הטבע בעקבות פעולתו של אריסטו תרמה הרבה לשיכלול מדע-הג'א, אף כי תפיסתו של אריסטו בדבר הארץ כמרכז העולם, בניגוד להשקפה ההליוצנטרית, נתחזקה ביד ה-ס'טו אה ונשארה שלטת עד לימי קופרניקוס. הקירת הנילוס עד סוגה שמה קץ לתאורייה המקובלת בדבר סיום תחום-המושב ליד קרהמיפנה.

בשלהי המאה ה-4 חלה נסיעתו של פיתאגורס (ע"ע) איש מסייליה לארצות-הצפון של האוקיינוס האטלאנטי. פיתאגורס הוכיח שתחום-המושב משתרע צפונה הרבה יותר מכפי ששיערו, שהרי גם "תול" (סקאנדינאווייה?) נמצאה נוש-בת. הוא ראה גם את זוהר-הצפון והיה הראשון שקבע את הקשר בין הגאות השפל ובין מהלך-הירח. הוא מסר ידיעות נכונות על צורת החוף האטלאנטי, שהשפיעו אחר-כך על תמונת-הארץ של אראטוסטנס, וכן יש לציין אותו כמגלה בריטיניה. מסתבר, שהוא חקר גם את חוף הים הצפוני עד שפך-האלבה. — על יסוד התגליות החדשות עיבד בן-דורו של פיתאגורס, דיקיארכוס איש מסינה, את מפת-הארץ מחודש, בעיקר ע"י הרחבה ניכרת של רוחב תחום-המושב מצפון לדרום. אולם אין ביכלתנו לשחזר בדיוק את פרטי מפתו. בשלטון מלכי בית-סלווקוס הורחבה בעיקר ידיעת הודו על-ידי מגאסטנס ואחרים, ואילו מלכי בית-תלמי דאגו להקירת המפרץ הערבי והחוף המזרחי של אפריקה. את סיכום הידיעות הגאוגראפיות של התקופה האלכסנדרונית נתן אראטוסטנס (ע"ע), גדול הגאוגראפים של התקופה העתיקה, הראשון ששקד על תולדות-מדעו, וגם הראשון שקרא לספרו — שממנו נשתמרו קטעים בלבד — בשם ג'אראטוסטנס חישוב בדיוק מפתיע את הקף כדור-הארץ, וכן הסתלק מן התאוריה שהאיזור הטרופי אינו מיושב, ולא הכיר בגבול לתחום-המושב מלבד הים. תחום זה משתרע, לדעתו, מן המשווה עד קו הקוטב הצפוני ("ממזואי עד תול" לאורך מחצית הקרה-משווה; רחבו כ-38,000 סטאדיות = 9/15 מן המרחק שבין המשווה והקוטב, וארכו כ-78,000 סטאדיות. חידושו המדעי החשוב ביותר של אראטוסטנס היה בשימוש בקווי רוחב ואורך לשם ציור מפתו; בזה נקבע לדורות העקרון של הקואורדינאטות הגאוגראפיות. הוא הנהיג חלוקת תחום-המושב מדרום לצפון ל-7 אקלימים, שגבולותיהם נקבעים לפי אורך היום הארוך ביותר, הגדל והולך מאקלים לאקלים בחצי-שעה. 13 שעות



את חלוקת היבשה לצפון ודרום; את הגבול בין אסיה ואפריקה הוא נוטה להעביר מן הנילוס אל מיצר-סואץ. הים המערבי מכונה אצלו לראשונה בשם אטלנטיס. צורת-הארץ היתה בעיניו, כנראה, מעין אליפסה; הוא הסתלק מן ההנחה שדלפוי היא מרכז-הארץ. הרודוטוס הירבה להשתמש בג'וביחוד בידיעת הארצות ע"פ ראייה ושמיעה, כמדוע-עור להיסטוריה. ידיעותיו בפרטי הג' של הארצות השונות אינו שוות; חשוב ביותר הוא תיאורה המפורט של מצרים.

3. נצחון ההכרה בכדוריות-הארץ. התורה בדבר כדוריות-הארץ גמלה במושבות היווניות בדרום-איטליה וסיציליה. על-סמך שיקול תאורטי בלבד כבר שיער אנכסימאנדרוס, שהשמים הם כדוריים ושהארץ מתקיימת במרכוס ללא משענת. ייתכן, שכדוריות-הארץ כבר היתה כלולה בתורתו של פיתגורס (ע"ע) עצמו, אך עכ"פ נכללה בתורותיהם של פרמנידס (ע"ע) ושל פילולאוס (ע"ע) ואריסטו (ע"ע). בימי אפלטון נתחזקה הכרה זו והיתה לקניין קבוע של המדע היווני. מיד החלו גם הנסיונות לקביעת גדלו של כדור-הארץ, אם כי המספרים הראשונים היו מגויזמים ביותר. בג' של אפלטון עצמו עדיין חזק היסוד המי-תולוגי, כמוכח, למשל, מן המיתוס על אטלאנטיס.

את כדור-הארץ חילקו תחילה לחמשה איזורים לפי קווי-רוחב. את האיזורים הממוזגים המיושבים תיארו כנמצאים צפונית ודרומית ל"איזור השרוף" שבאמצע (לפי פוטידור-ניוס מקד תפיסה זו הוא בפארמנידס). אודוקסוס (ע"ע) מתאר את תחום-המושב כמלבן הגזר מתוך כדור. הוא עדיין מחזיק בתאוריה היונית, ששוליו של מלבן זה הם איבריה (ספרד) במערב, הודו במזרח, סקיתיה בצפון וכוש (חבש) בדרום; אולם בהרבה פרטים הוא מסתמך על מחקר עצמי, ביחוד בתיאור הארצות. הוא גם כתב ספר בשם *Ἔως περιόδος* להסברת מפתו, והשפעתו עדיין היתה ניכרת זמן רב אחריו. אריסטו העשיר והעמיק את הידיעה הגאוגראפית ע"י הסברת גאות הנילוס כתוצאה מגשמי-חבש, ע"י תיאור ההרים של אירופה המרכזית שמהם זורמים נהרות רבים צפונה, ע"י ציון מקור הדנובה, וע"י העתקת מקורו של האינדוס מהרי-איראן אל ההימאלאיה; את הגאוגרף הכיר כגהר המזרחי ביותר. אריסטו ובית-מדרכו הצטיינו בתפיסה מעמיקה יותר של נופים ואקלימים שונים ושל טיבם של עצים וזים ע"פ הליכות חיהם ותוקותיהם.

עד 16 שעות; וכן הנהיג 7 מרידיאנים (שיחזור מפת־אראטוֹ־
טחנס: ע"ע ארטוטנס, 801—802).

5. מהסטואָה עד ראשית האימפריה הרומית. מן הבאים אחרי אראטוטנס היו שניסו לתאם בין ההשקפות האגדיות הקדמוניות ובין ההכרות החדשות. הנציג העיקרי של כיוון זה היה קראטס איש מלוס (כ160 לפסה"נ). חשובה יותר היתה הביקורת שנמתחה על אראטוטנס מבחינת המאטמטיקה והאסטרונומיה. היפרכוס (ע"ע) עירער בעיקר על קביעות הרוחב של מקומות רבים בידי אראטוטנס. הוא דרש הכנת מפה חדשה, והציע לבססה על מערכת רשת־מעלות הנהוגה עד היום הזה. אולם הוא הכיר, שעדיין לא הגיע הזמן לציור מפה כזו, מחמת העדר ידיעות מדויקות על הרוחב של מקומות רבים. הוא גם דחה את ההשקפה על "האיזור השרוף", שאין בו ישוב.

כיוון שלישי באותה תקופה הדגיש יותר את תיאור הארצות והעמים, בצירוף תיאורים היסטוריים, ללא זיקה למתמטיקה ואסטרונומיה. אַגְתֶּיֶכֶדֶס איש קנדיוס (כ185 לפסה"נ) תיאר את האוקיינוס ההודי ושם קץ לדעה על האוקיינוס המשווני. פּוֹלִיבְיוֹס (ע"ע) פעל הרבה לשיפור הידיעות על המקומות הגאוגרפיים באימפריה הרומית המתהווה, שהתהלך בה לארכה ולרחבה. בחיבורו ההיסטורי הגדול היה ספר ל"ד מוקדש כולו לג', כדי לשחרר את ההרצאה ההיסטורית מהסכרות גאוגרפיות. הוא הסתלק מרעיון המפה המראה רק חלק מפני־הארץ, ונעשה ע"י כך ליוצרו של "חוג־הארצות" (Orbis terrarum). הוא לא החשיב את החישוב המאטמטי, אלא את מדידת הארצות הידועות. בזה היה הולם את הרוח המעשית של הרומאים, שהשפעתם התחילה מעתה לדחוק את רגלי התאוריה היוונית. פוליביוס תיקן את צורת היס־התיכון, כפי שהיתה מקובלת מימי דיקיארכוס; הוא הכניס לראשונה את האלפים בתמונה הגאוגראפית. אחרי שחשיבותם הורגשה ע"י מסעו של תני־בעל; וכן היה הראשון שמסר ידיעות נכונות על ספרד ותיקן את ידיעת צפון־אפריקה.

אֶרֶטֶמֶדֶוֹרוֹס איש אֶפֶסוֹס (כ103 לפסה"נ) נתן ב"פריפלוס" שלו מדידה מדויקת של חופי הים הפנימי, המעברות ודרכי־היבשה; הוא הרחיב את ידיעת הצפון — בריטניה, שוודיה הדרומית והים הבאלטי.

פּוֹסִידוֹנְיוֹס (ע"ע) היה המחיה של הג' המדעית על יסוד שיטת אראטוטנס. אמנם, מחיבוריו לא נשתמרו אלא קטעים מפוזרים, שפירושם שנוי במקרים רבים במחלוקת. הוא שיפר את תורת־האקלימים, בהעמידו את האקלימיים לא על איזורים מצומצמים בעלי רוחב מסויים, שנקבע בדרך החישוב, כי אם על חגורות רחבות (ζώναι) גובלות זו בזו, שבתיאורן השתמש בסימני־הכר קלימאטולוגיים במובן המודרני של המלה, תוך שימת־לב לגזעיה־האדם, לעולם־החיי, לצמחיה ולמזג־האוויר; הוא השתדל לקבוע לכל ארץ את מקומה באחת הרצועות. מבחינת ידיעת הארצות פעל הרבה לשיפור הכרת ספרד, גאליה ואפילו גרמניה; הוא היה הראשון שהכיר את הרי היורה השוּבִי.

גם סְטְרַבּוֹן (ע"ע) חזר ונוקק לעקרונותיו של אראטוטנס, אך עוד יותר השפיע עליו פוליביוס. נקודת־מוצאו היתה כדוריות־הארץ והחלוקה לחמשה האיזורים האסטרונומיים המקובלים עד היום; אך הוא חזר לאמונה, שהאיזור המרכזי הוא "איזור שרוף" ללא אפשרות של יישוב. מבחינה

קארטוגראפית טעה כמה טעויות חמורות: את ארכו של הרינוס העמיד על קצת יותר ממחצית האורך הנכון, שכבר נקבע ע"י קודמיו; הוא התעלם מידיעותיו של פיתאס בדבר מציאותו של תציהאי ברטאן וצייר את חוף מערב־אירופה כקו אחד מצפון־מזרח לדרום־מערב משפך־הרינוס עד הרי־הפירנאים. עיקר חשיבותו של סטראבון בתיאוריו המקיפים של הארצות והעמים, שהם רבי־תוכן ונבדלים לטובה מן הסטאטיסטיקה היבשה של סופרים רומאים אחרים.

מהמאה ה־1 לסה"נ יש עוד להזכיר את ספר־השימוש המצויין לספנות באוקיינוס ההודי (Περὶ ἑσπέρου τῆς Ἐρυθρῆς θαλάσσης). המתאר את ים־סוף ואת הדרך להודו, אך מגלה גם ידיעה של הל־קיאסיה מזרחיים יותר.

6. תקופת הקיסרות הרומית מצטיינת בשתי תופעות עיקריות: פיתוח נוסף של ידיעת הארצות ונסיון יווני אחרון להחיות את הג' המדעית.

הרומאים היו מעוניינים בעיקר בחומר שימושי ולא התעניינו כלל בשאלות מדעיות; טאקטוס, למשל, מתעלם מכדוריות־הארץ. ההשג החשוב ביותר של הרומאים היתה מפתו של מַרְקוֹס אַגְרִיפָּא (ע"ע), המתארת את חוג־הארץ לפי מדידות ובניגוד גמור להשגי הג' האסטרונומית בפירוש למפה זו נמצאים הנתונים הקובעים את הציור.

ידיעת הארצות הורחבה בראשית תקופת הקיסרות ביתס לצפון (למשל ע"י תיאוריו של יוליוס קיסר על גאליה, גרמניה ובריטניה), ובתקופה שבין נירון וטראיאנוס ביתס למערב ולמזרח. סחרה של האימפריה הקיף את הארצות מבריטניה עד לסין ומהים הבאלטי עד למקורות־הנילוס. הודו המזרחית נכללה בתחום־הידיעה, וכן יבשת־אפריקה; וכן נודע על קיומם של האיים הקאנאריים. אך עזיבת הג' המדעית הביאה את הרומאים לידי חידוש השקפות שנת־יישנו מזמן ושמקורן בג' היוונית, בעיקר בהשפעת אֶפִיקורוס. עדים לכך הם לוקרטיוס (על טבע הדברים, ה', 650, ועוד) וְוֶרְגִילְיוֹס (גאורגיקה, א', 231 ועוד). הסופר הגאוגראפי הראשון בספרות הרומית היה פּוֹמְפּוֹנְיוֹס מְלָה (ע"ע), שהוא עדיין מזכיר את כדוריות־הארץ ואת תורת־האיזורים, וכן תחום־מושב שני דרומית מהמקובל. סדר הארצות בחיבורו הולם את מהלך חופי־הים, החל מאפריקה, אסיה ואירופה לאורך חופי הים הפנימי, עד לספרד, אח"כ החוף האטלנטי של אירופה. את הסינים הוא מתאר כיושבים בין ההודים בדרום והסקיתים בצפון, כדרך סטראבון. — פּוֹלִיבְיוֹס הוֹקֵן (ע"ע) דן בספר ב' של חיבורו בקוסמוס ובג' הפיסית ובספרים ג'—ד' — בארצות; זהו התיאור הגאו־גראפי המקיף ביותר של הרומאים. מבחינה מדעית הוא בלתי־שלם ובלתי־מושלם, תלוי בכל בגאוגראפיה היוונית ומחוסר כל עצמאות; הוא מצטיין בעיקר בחריצות באיסוף חומר רב. במקום האקלימים הוא גורס 7 עיגולים (circuli) בין אלכסנדריה וזאנקונה, המתאימים, איפוא, לאקלימים 3 עד 6, והחופים זה את זה בחלקם. יסודה של חלוקה זו הוא אסטרוולוגי, וממציאה הוא כְרִפְיוֹן איש אנטיוכיה, תלמידו האדוק של היפארכוס, מתנגדו של אראטוטנס וידידו של קיקרו. — סְקִיטוֹס ידע על מסעו של אַגְרִיקולה סביב בריטניה, אולם בדרך־כלל היה חסר חוש גאוגראפי. בימיו חיבר פּוֹנְיָאס חיבור יווני 10 ספרים, המתאר את יוון לפי מחונות בהדגשת השרידים הארכאולוגיים והנתונים לתולדות הדת המיתולוגית. סופרים רומאים מאוחרים, שהשפיעו

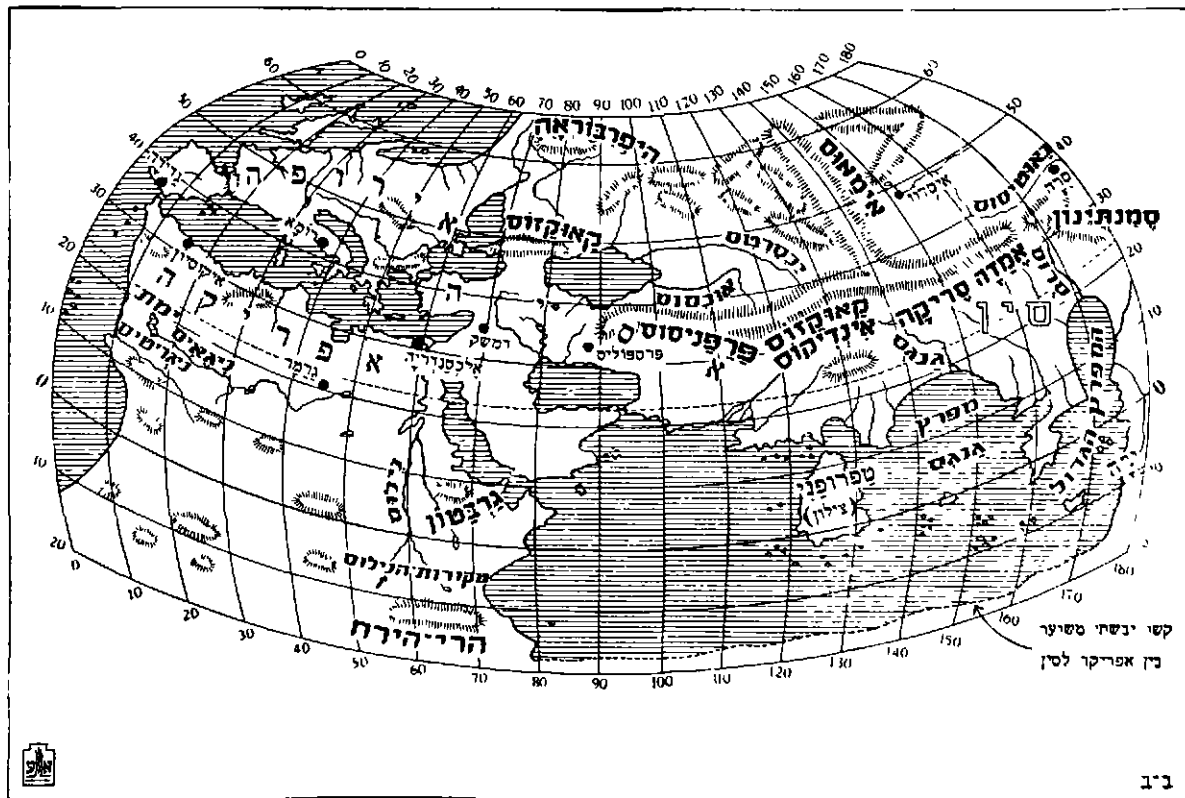

מפת העולם ימי פטלימיוס וכסוס (לסה 1)

על הספרות הגאוגראפית של ימי הביניים, היו: אמפליוס (בימי אדריאנוס קיסר); ג'יוס יוליוס סולינוס (אמי צע המאה ה-3); ההיסטוריון אמיאנוס מרצ'לינוס (ע"ע); יוליוס הונוריוס אורטור, שהקוסמוגראפיה שלו היא הדרכה להבנת המפה; מרטיאנוס קפלה (המאה ה-5), שהוסיף צפנית לאקלים השביעי עוד אקלים שמיני, דרך ההרים הדיפאיים (סקיתיה), ששם השמש אינה שוקעת במשך ששה חדשים — ידיעה ששאב, כנראה, מפרי סידוניוס; הספר *Expositio totius mundi et gentium* למכונת אטיקוס (המאה ה-5-6), ספר המבוסס על מקור יווני אבוד, ששייך לכל המוקדם למחצית השנייה של המאה ה-4. זמן חיבור המקור של "מפת פויטינגר" (ע"ע), המראה את דרכי התחבורה של האימפריה הרומית, שנוי במחלוקת; מסתבר, שמקור זה נערך סופית במאה ה-4. באותה תקופה (המאה ה-5-4) חבר ויביוס סקוסטר ספר גאוגראפי לשימוש משוררים.

אחרית הג' היוונית. הגאוגראפים היווניים של תקופת הקיסרות הרומית שאפו לשמור על המסורת המדעית. ספרו של קרינוס איש צור הוא המקור הישיר לפטולמאיוס. הוא הרחיב את גבולות תחום-המושג של אראטוסטנס והעריך את המרחק מן הקרה-משווה עד תולאי (שאותה קבע בצפון בריטניה, ברוחב 63°) ב-31,500 סטאדיות, ומן הקרה-משווה עד הקו הטרופי הדרומי (24°) ב-12,000 סטאדיות. הנקודה הדרומית ביותר בחוף המזרחי של אפריקה היתה בעיניו כף-דלגאדו, ברוחב אגס-ניאסה. את אורך תחום-המושג חישב בהפרזה רבה ל-91,280 סטאדיות או 225° . הוא מזכיר בדרום-מזרח את הסינים, ובצפון-מזרח את ית-אראל; במערב הכיר את "איי-המאזשרים", כלומר הקאנאריים, והיה הראשון להתחיל את ספירת-המרידיאנים מהם.

פטולמיוס (ע"ע) היה תוכן ונתן לתכונה השפעה גדולה בהרבה על הג' מאשר מרינוס. ההכרה בכדוריות הארץ נשארה ביה"ב כמורשת-פטולמאיוס קניין-הדרות אצל הערבים, ובמידה גדלה והולכת גם במערב. אולם פטולמאיוס הנחיל ליה"ב גם את מגרעותיו: את התפיסה הגאוצנטרית ואת הג' האסטרונוגית שלו. חיבורו הגאוגראפי הגדול של פטולמאיוס אינו אלא "מפה במלים", שהיא קובעת מרחקים בין נקודות מסוימות על-סמך ספרי-התיירים ומדידות-הדרכים, ובמידה מצומצמת גם על-סמך נתונים אסטרונומיים. פטולמאיוס תיקן את המידות המפורשות של מארינוס; הוא קובע את הרוחב של תחום-המושג ל-40,000 סטאדיות (63° צפון — $16^{\circ}25'$ דרום), ואת האורך ל- 180° . בפרטים ניכרת בו התקדמות לעומת קודמיו (כגון שיפור תיאור האינדוס), אולם הוא גם מחזיק בטעויות נושנות ואף מכניס חדשות. פטולמאיוס גותן רשימה של 134 ערים הנמצאות בשבעת האקלימים, רשימה שנקבעה ע"י סרפיון עברה במסורת לגאוגראפים של יה"ב. בסך-הכל קבע פטולמאיוס כ-8,000 נקודות לצרכי המפה, שלציורה משמש ספרו הדרכה. בקביעת רחבן של נקודות הסתמך על אורך-היום, בשביל האורך שימשו בעיקר מדידות. המרחקים שהוא קובע לוקים בדרך-כלל ביה"ב — מערבית לאלכסנדריה בערך בשליש ומזרחית לה בערך ברביעי; נמצא, שהוא הגזים בארכו של הים התיכון בהרבה. לפי הוראותיו של פטולמאיוס צויירו מפות, הנמצאות עדיין בכתבי-יד רבים, והשפעתו מוכחת במפות-הים ("מפות-מצפן" או "מפות פורטולניזות") עד סוף יה"ב.

במסורת של פטולמאיוס המשיכו פפוס איש אלכסנדריה (בימי דיוקלטיאנוס) ותאון איש אלכסנדריה (כתב 372), שניהם קיבלו את שבעת האקלימים של אראטוסטנס ומסרו רשימות של הערים החשובות. מרקיאנוס מהראקלאה כתב

מהמאה ה-3. הוא מרבה בהבאות מהמקרא וגם בדיונים תאולוגיים, אך מכיר גם את אורוזיוס, פטולמאיוס ואחרים. מחמשת ספרי-חיבורו מוקדש הראשון לחוג-הארץ, המחולק ל-12 שעות-היום ממזרח למערב; הלילה (צפון) כולל את שאר 12 השעות. 3 הספרים הבאים דנים באסיה, אפריקה ואירופה וכוללים רשימות של ערים ונהרות, אך לא תיאור ממשי. ספר 5 הוא פריפלוס של הים התיכון ותיאור החוף האטלנטי.

בְּרֵה (ע"ע) החזיק בכדוריות-הארץ; אולם כמה שנים אחרי מותו פסל האפיפיור את דעתו של וירגיליוס איש זאלצבורג, שגרס את האנטיפודים. מסעי מפיצי הנצרות ומסעי הנורמנים לא הביאו תוספת לידיעה הנגוראפית. כנגד זה עלה סוג חדש של ספריג, ספרים שבהם המחברים מתארים את ארצות מגוריהם. אָדָם מְבַרְמָן (אמצע המאה ה-10) כלל בספר „מעשי ראשי הכנסייה ההאמי בורגית” (Gesta Hammaburgensis ecclesiae pontificum) תיאור הארצות והערים, שבהם התרחשו המאורעות הנידו-נים, וידיעות על גדל הארצות ומרחקיה-הערים והאיים. גוֹיִדוֹ איש פיסה חיבר ב-1118 קומפילציה גאוגראפית והיסטורית, המבוססת בחלקה הגאוגראפית על הגאר גראף מְרֻנָה ועל איזידור; הספר כולל רק את איטליה ואת האיים הגדולים שממערבה, וכן פריפלוס של הים התיכון; חידושי הם הפרטים על הכנסיות והקדושים בערים הנידונות. 3 ספרים מקוריים חשובים חיבר גְרֵדוֹס דָה בְרֵי מקאמבריה (היא וֵילֶז) במאה ה-12, שהם ג' מפורטת של אירלנד ואיסלנד, תיאור מסעות בוֵילֶז, וידיעות על האוכלוסיה ותכונותיה של ארץ זו.

במאה ה-13 כתב הפילוסוף הביזנטי ניקפאורוס בְּלֶמִידָס שני חיבורים גאוגראפיים, שבהם הוא מגן על תורת כדור-ריות-הארץ; גם הוא גורס 7 אקלימים. באותה תקופה כבר חדרה הספרות הערבית למערב, ושיפור הג' המדעית, שנגרם עי"כ, כבר ניכר בדאנטה. רֵאָגֶר בֵּיקוֹן (ע"ע) גיסה להכין מפה ע"פ קביעת המקומות בידי פטולמאיוס.

בדיאלוג הרמיפוס מאת הביזנטי יוֹאֲנֵס קְטֶרְרִיוֹס (1322) נדחית הג' הדמיונית של האסטרונומים ונמסרת חלוקה חד-שה של כדור-הארץ: מעגליה-המילקה מחולק ל-28 חלקים שווים (קרוב ל-13° כל אחד); האקלימים מחולקים על-פני רבע המעגל, אך בהקף שניתן להם ע"י אראטוסטנס, אלא רחבם הולך ופוחת מ-8 מעלות (אקלים א': 13°—21° צפון) עד 2 (אקלים ז': 46°—48° צפון). יואנס שאב, כנראה, ממקורות ערבים.

2. הנוצרים המזרחיים והאסלאם. בין הנוצרים בפרס הסאסאנית נשתמר משהו מן המסורת הגאוגראפית של מורשת-יוון, ביחוד החלוקה המקובלת של תחום-המושב לאקלימים. בְּרֵדִיָּן (ע"ע) נלחם באצטגנינות המניחה שלטון כוכבילכת מסויים על כל אחד משבעת האקלימים, אך הוא מקבל את תורת-האקלימים עצמה כבלתי מנוגדת לנצרות. גם בקוסמוגראפיה של סְרֵרוֹס סַאבֹּכֶת (המאה ה-7) ובס' „ששת ימי בראשית” של יעקב איש אֶדְסָה ניתן תיאור מפורט של 7 האקלימים על יסוד פטולמאיוס; יעקב ידע גם על שתי העונות של 6 חדשים ליד שני הקטבים. עיבוד מקיף של פטולמאיוס בשפה הסורית משנת 555 נשתמר בשם „סְרֵרִיפּוֹס דֶתְבֵילִי” (תרשים התבל). רישומי התורה הגאוגראפית היוונית ניכרים בספרי הנוצרים

(בערך ב-400) פריפלוס של הים התיכון, פריפלוס של הים התיכון וקיצור של הג' של ארטמידורוס. הוא הפך את חישוביו של פטולמאיוס לערכי-מרחקים מדוייקים לפי סטאדיות.

ג. הג' בימי הביניים. 1. הנוצרים המערביים והביזנטיים. עם חורבן העולם העתיק נשתכחה והלכה בהדרגה תמונת-הארץ המדעית שהיתה פרי עבודתם של היוונים. בבואֶתיֹס, קְסִיֹדוֹרוֹס, ואיזידורוס איש סְבִילִיה עדיין ניכרת ידיעת-מה בפטולמאיוס. גורם חשוב לירידת המדע הגאוגראפית היתה המגמה לתאם את הידיעות הנגוראפיות להשקפה הגאוגראפית של המקרא (או למה שנחשב להשקפה זו). בעיקר גברה הנטייה לשוב לתיאור האדמה כשטוחה; אֶגְוֹסְטִינוֹס, וכן אבות-הכנסייה שבסוריה ובארם-נהריים, לחמו בתורת האנטיפודים. ידיעת הארצות הצטמצמה בעקבות צימצום המסחר הבינלאומי ואי-הביטחון בדרכי-התחבורה.

החיבור הגאוגראפי הטהור הראשון שנכתב בידי נוצרי הוא, לפי ידיעתנו היום, „מסע הנוסע מבורדו” (Itinerarium Burdigalense), תיאור של עליה-לרגל מבורדו לארץ-ישראל ומשם תורה דרך רומא למילאנו, משנת 333. על התיאורים הרבים של ארץ-ישראל והארצות השכנות, שהשאירו עולי-רגל נוצריים מאוחרים יותר, ע"ע ארץ-ישראל.

בראשית המאה ה-5 פתח פאולוס אורוזיוס (ע"ע) את ספרו „נגד עובדי-האלילים” בסקירה גאוגראפית כללית. ספר זה היה מכובד מאד ביה"ב הועתק הרבה; בין השאר הוא הספר היחידי בשפה הלאטינית שתורגם לערבית.

בימי יוסטיניאנוס חיבר קוֹסְמוֹס אֵינְדִיקוֹפֶלוֹסֶטוֹס „טופוגראפיה נוצרית”, שבה נתכוון להוכיח, שהארץ היא שטוחה ושהלילה הוא תוצאת היעלמה של השמש מעבר לשולי-הארץ הגבוהים שבצפון; גוף-הארץ הוא בעל צורת מלבן, שארכו כפול מרחבו, כדוגמת אהל-מועד. באותה תקופה סודרה מפת-מידבא. בנדוד אחר של יוסטיני-אנוס היה מחבר המקור היווני של Praeceptum canonis של Ptolemei, שחובר ב-534, תורגם ללאטינית במאה ה-12 והשפיע הרבה על חלוצי ההומאניזם. הוא פותח ברשימת האקלימים ורשימת הערים השייכות לכל אחד מהם; קביעת מעלות האקלימים נובעת דרך תאון מפטולמאיוס. — הזיס-טוריון שחיבר את ה-Chronicon paschale, דברי-הימים מאדם הראשון עד שנת 629, נותן את רשימת הערים של קראפיון לפי עריכה שנעשתה בתקופה שבין פטולמאיוס ובין פאפוס. איזידור איש סביליה (ע"ע) הקדיש שנים מספרי האנציקלופדיה שלו לקוסמוגראפיה וג'. הוא השווה את האדמה השטוחה לגלגל וגרם ע"כ ליצירת המפות הגלגליות של יח"ב. מפות אלו באות בצורת עיגול, שבתוכו מצוירת אות T. המפות מכוונות למזרח, לא לדרום כמפות הרומיות העתיקות, ומכאן הביטוי אורינטאציה. מעל לקו האפקי של ה-T נמצאת אסיה, משני צדדיו של הקו האנכי נמצאות אפריקה ואירופה. קווי-ה מסמלים את הנלוס בדרום, את הטנאס (דן) בצפון ואת הים התיכון במערב; ירושלים היתה המרכז. במפות אלו הוקצע מקום גם לעמים אגדיים, כגון גוג ומגוג. בתורת האקלימים חוזרים איזידור, וגם קְסִיֹדוֹרוֹס (ע"ע), לתורתו המקורית של אראטוסטנס. מפה מעין זו של איזידור גורס גם הגאוגראף האל-מוני מְרֻנָה (סוף המאה ה-7), שספרו מבוסס על מפה

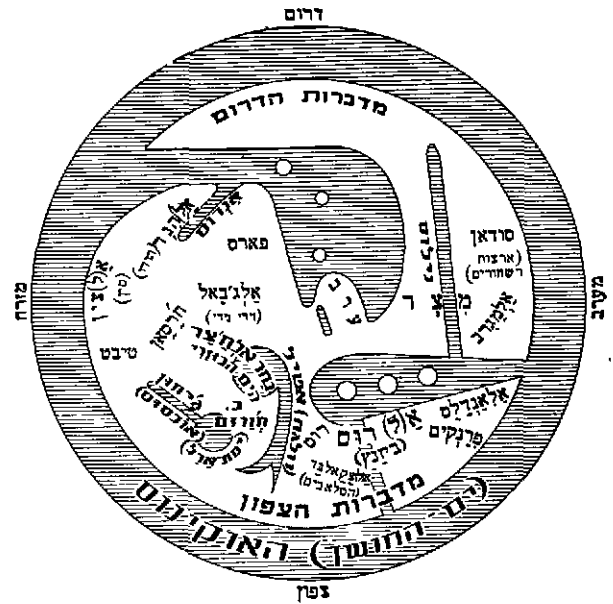

צפון
5 לפי אפריסי, 1154 לסה"נ

כמפות הערביות של י"ב כיוון דרום (הקיבלה, כיוון-סכה) עם תמונת-הספות הסקובלת אצלנו

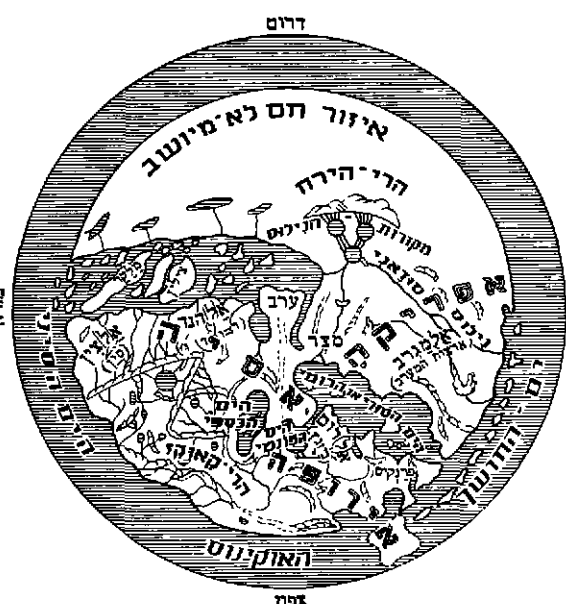

צפון

5 לפי אפריסי, 1154 לסה"נ

כמפות הערביות של י"ב כיוון דרום (הקיבלה, כיוון-סכה) עם תמונת-הספות הסקובלת אצלנו

מתקנות ע"פ הישובים עצמיים. אלבירוני נותן גם רשימה של ארצות לפי האקלימים, השונה בהרבה מו של אלפרגאני. המסורת הגאוגראפית הערבית המקורית ראשיתה בחיי הברווים במדבר הערבי, והיא משתקפת בשירת הג'אליה (ע"ע) ובפרשנותה, שמהן הגיע אלינו אוצר בלום של ידי-עות מקוריות על ארץ-ערב. הערבים פיתחו גם לפסיקר-גראפיה גאוגראפית מיוחדת, שנציגיה הידועים ביותר הם: אל-בכרי (1040—1094), אל-מח'שרי (1075—1144), וביחוד יאקות (ע' להלן); חיבור שיטתי מצויין, המוקדש לידיעת ארץ-ערב, הוא "ג'י'דת אל-ערב" (אי-ערב) לאל-המ'דאני (מת 945).

הספרות הערבית בתיאור-הארצות מקורה, כמו אצל הרומאים, בצרכים האדמיניסטרטיביים של מלכות החלי-פים, אולם גם בצרכיהם של עולי-הרגל למכה. הגאוגראפים השתמשו בתיאור-דרכים מפי סוחרים בינלאומיים, וכך נוצר הסוג של ספרי "אל-מסאלך ואל-ממאלך" (הדרכים והממלכות). נציגי הספרות הזאת הם: אבן ח'ר'דאדבה (ע"ע), אל-אצ'ט'ר'י, אבן ח'נקל (המאה ה-10). ספריהם של שני האי-הרונים מבוססים על ספר אבוד של אבו ז'יד אל-בל'חי (מת ב-934), שהיה, כנראה, טכסט מפרש ל"אטלאס איס-לאמי". אטלאס זה כלל מפה של העולם ומפות של ערב, האוקיינוס ההודי, מגרב מצרים, סוריה, הים התיכון, ו-14 מפות של ארצות-האיסלאם המרכזיות והמזרחיות. המפות אינן מתאחדות ליחידה אחת, אף אין קשר ביניהן ובין המפות של אל-ח'וארזמי. הספרות ה"בלחית", שהיא פרי המרכז התרי-פואי שמסביב לחצר הסאמאניים בתלראסאן, עומדת בניגוד לספרות הגאוגראפית המבוססת על העבודות שבהצר אל-מאמון: היא אינה נוקקת לג' האסטרונומית ומוותרת על תיאור שבעת האקלימים, אחרון הנציגים החשובים של אס-בולה זו היה אל-מק'דסי (מת בערך 1000) מירושלים.

מחיבורים אחרים בג' כללית ואיזורית יש להזכיר: את הספר האמנימי "הדוד אל-ע'אל'ם" (גבולות-העולם), המסודר לפי שיטת פטולמאיוס; את תיאוריהן של ארצות רבות בספריו של ההיסטוריון אל-מס'עודי (המאה ה-10),

כותבי-ארמית עד אמצע י"ב. גם ההיסטוריון הארמני משה איש כ'רן (המאה ה-9) חיבר ספר ג', שאיגו אלא עיבוד של פפוס בתוספת תיאור-הארצות ע"פ הג' של פטולמאיוס.

הספרות הגאוגראפית של האי-סלאם היא רחבה ועני-פה. הפרסים והערבים לא רק קיבלו את מורשת-יוון אלא גם הרחיבו והעשירוה ע"י הישובים ומדידות עצמאיים וע"י תיירות ומסעות-מחקר.

החליף אל-מאמון (813—833) ציווה לחבר לוחות ומפות אסטרונומיים וגאוגראפיים ע"פ מדידות חדשות. המלומדים שפעלו לפי הוראותיו קיבלו את גבולות תחום-המושב והאק-לימים של היוונים, אלא ששמות-הערים היווניים הוחלפו בערביים, והערבים עצמן סודרו ברשימה ממזרח למערב. הג' של פטולמאיוס תורגמה הרבה לערבית, וממנה חדרו לג' הערבית המושגים האסטרונומיים. אל-ח'וארזמי (ע"ע) חיבר ספר בשם "צורת אל-ארד" (צורת-הארץ), שהוא מעין ניסיון (לא-מוצלח ביותר) לאחד את המפה המאמונית עם הפטול-מאית. אולם בספרות הגאוגראפית הערבית קביעת המקומות היא לפעמים מדוייקת יותר מאשר בג' של פטולמאיוס.

טיפוס חדש של לוח אסטרונומי-גאוגראפי הוא זה של אל-פ'רגאני (המאה ה-9), המייצג מסורת עתיקה בלתי-תלויה: קרה-רוחב של כל אקלים ואקלים מהווה כאן את אמצעית-האקלים, עד שהגבול הדרומי של האקלים הראשון מצוין 123/4 שעות של היום הארוך ביותר, ממש כמו בChronicon Paschale. אלפ'רגאני מסתמך על האלמ'גסט ועל הלוחות של פטולמאיוס ונותן תמונת-עולם אחידה, מושתתת על גבולות תחום-המושב העתיק והאקלימים. הוא מסדר את הערים ממזרח למערב, אגב הבלטת הערים שבארצות-המו-רה, והוא קובע את האורך של כל עיר לפי מ'דיאן מזרחי. גם בלוחותיו של אל-פ'תאני (המאה ה-10) יש פרק גאוגראפי, הנותן את קביעת מקומותיהם של 93 ארצות 1801 ערים, וכן לוח של האקלימים; מספריו מתאימים למספרי אלפ'רגאני. אל-פ'ירוני (המאה ה-11) נותן רשימה מקי-פה של ערים מזרחיות, מסודרות לפי שיטת האקלימים; מקומותיהן של ערים רבות, שהופיעו ברשימות קודמות,

לו מס' ג'האן נמא" (מראייה-עולם) של בן-דורו הביבליו-גראף האג'י ח'ליפה (מת 1657) ואילך מתחילה הג' האירופית להשפיע על הספרות התורכית, וספרים רבים נכתבו המהווים מניגה בין האיסלאם ובין אירופה. החשובים ביניהם הם "אלח'טט אל'תופיקיה", תיאור מצרים מאת עלי פאשא מְכַאֲרֵךְ (במאה ה-19), ו"ח'טט אל'שאם", תיאור סוריה מאת מוחמד פְּרֵד עלי (ברורנו).

פ. מ.

ד. הג' מתחילת העת החדשה עד ימינו. תקופת הרנסאנס הביאה תחיה גם למדע-הג', מבחינת הרחבר האופק הגאוגרפי עד שהקיף את כדור-הארץ, מבחינת התפתחות הקארטוגרפיה ומבחינת התקדמות המדעים שע-נפיה השונים של הג' קשורים בהם או מתבססים עליהם. עד סוף המאה ה-16 נכללה הג' במקצוע רחב ובלתי-מוגדר, שנקרא "קוסמוגרפיה" ושהקיף גם את האסטרונומיה וצדדים מסוימים של מחקר-ההיסטוריה. רק מתחילת המאה ה-17 יחד השם ג' לציון המדע העוסק בידעת כדור-הארץ.

דחיפה עיקרית לתחיית הג' והתפתחותה ניתנה ע"י התג-ליות הגדולות של המאה ה-15 ותחילת המאה ה-16. המסעות הגדולים נתאפשרו ע"י השימוש במצפן והתקדמות בהת-מצאות על פני הימים ע"פ השמש והכוכבים (ע"ע אסטרו-נומיה). על מפותיהם של טוסקאנלי (1474) ושל בהים (1492) ע"ע אמריקה, עמ' 177.

הפִּרְטוּגָלִיִּים בחיפושיהם אחרי הדרך הימית להודו (1434—1498) הקיפו את יבשת-אפריקה, גילו את קורחופיה וחקרו את האוקיינוס ההודי (ע"ע אפריקה, תולדות גילוייה; פורטוגל). פִּדְרוֹ קַאֲבְרָאֵל, שהפליג גם הוא בדרכו של דה גאמה, נסחף מערבה, הגיע לאמריקה הדרומית וגילה את בראזיל (1500). באותה תקופה יצאו אניות ספרדיות בפיי קודו של קולומבוס מערבה ופגעו באיי הים הקאריבי ואח"כ ביבשת-אמריקה (ע"ע אמריקה, גילוי-). יורדיים וכוּבִּישִׁים ספרדים אחרים החיבו את תגליותיו באמריקה המרכזית והדרומית. בראש משלחת ימית אנגלית גילה האיטלקי ג'ו-באני גאבוטו את חופי אמריקה הצפונית (1498).

בעקבות חלוצים אלה יצאו משלחות רבות, תחילה פור-טוגליות וספרדיות, ואח"כ גם אנגליות, הולאנדיות וצרפ-תיות, בדרכי-הים מסביב לאפריקה מזרחה לדרומה ומזרחה של אסיה, ומערבה לאמריקה הצפונית והדרומית. התשובה שבהם היתה המשלחת בראשותו של מג'לין (ע"ע), שעקפה את חופי אמריקה הדרומית, חצתה את האוקיינוס השקט, הגיעה לדרום-מזרח אסיה וחזרה לאירופה ע"י הקפת אפ-ריקה. היה זה המסע הראשון של הקפת-העולם, שנתן הוי-כחה ממשית לכדוריותו (1522). בסוף המאה ה-16 כבר הכיר רו האירופים את חופיה המזרחיים והמערביים של יבשת-אמריקה, פרט לקצה הצפון, ורשמום במפותיהם; וכן הכירו את חופי דרום-מזרח-אסיה וחלק מעולס-האיים שבדרום-מזרח אסיה ובאוקיינוס השקט וקטעים מחופיה המערביים והצפוניים של אוסטרליה.

מן המחצית השנייה של המאה ה-16 ואילך נעשו הרבה נסיונות, בעיקר ע"י אנגלים והולאנדים, להגיע ממערב-אירופה למזרח-אסיה ע"י עקיפת צפון-אסיה או צפון-אמרי-קה. נסיונות אלה הביאו להכרת החופים הצפוניים-מזרחיים של אירופה ושל אמריקה ולגילוי הים האיים שמצפון ליב-שוח אלו (ע"ע ארקטיקה). — מאמצע המאה ה-16 מתגברת

על סמך ראייתו העצמית; את תיאור שליחותו של אבן פְּרֵד לְאֵן אל הבלגרים שעל הוולגה (921/22), את ספרי המסעות של אבן אַלְמַהְלֵהל בארצות-אסיה (942), של אברהים אבן יעקוב באירופה, ושל אבן סַלִּים אל-אֶסְוַאֲנִי, שיצא (בערך 975) באפריקה במעלה הנילוס לסודאן. לתיאורי מצרים מוקדשת ספרות גאוגרפית עשי-רה בפני עצמה, שסוכמה בספר "אל'ח'טט" של אַלְמַקְרִיזִי (מת 1442). על המגרב כתב מוחמד אבן יוסף אַלְוַרְאֵק, יש גם ספרים על ערים בודדות, כגון על בגדאד. אלכירוני השאיר לנו — נוסף על חיבוריו בג' כללית — תיאור נפלא של הודו. בן דורו אַלְבַּרְנִי תיאר את אפריקה הצפונית ורו-סיה הדרומית.

מחדשה של הג' האסטרונומית היו: אַלְאֶדְרִיִּסִי, שחיבר ב-1154 בשביל רוֹנְדֵר מלך סיציליה ספר גאוגרפי מקיף בתוספת מפה לפי 7 האקלימים, בעלת 70 מפות חלי-קיות, מפה ששחזרה הודפסה בימינו; בן-זמנו אַלְוַהֲרִי מספרד, שחיבר ג' בצורת תיאור של מפת-העולם — ששה אקלימים מסודרים מסביב לאקלים שביעי מרכזי, וכל אחד מהם מחולק לשלושה חלקים; אַלְקַוַיְנִי (מת 1283), שב-מפותיו ניכרת השפעת אסכולת אַלְבֶּלְחִי; האנציקלופדיות של אַלְגַ'וַיְרִי (מת 1332) ואבן פִּדְלֵה אַלְעַמְרִי (מת 1348); האסטרונומים הפרסים נַצִיר אַלְדִין אַלְטוּסִי, מקים המצפה באלמראגה (אמצע המאה ה-13), קַטֵב אַלְדִין אַלְשִׁירַאזִי, המתרגם הפרסי של האלמגסט (1236—1312), וְאֶלְגַ'וַיְנִי, מִסְדֵּם מַצְפֵּה-הַכּוֹכָבִים בְּסַמְרַקַּנְד (1393—1449), המלון הגאוגרפי הערבי של התורפי יאקות (מת 1228) הוא הסיכום המקיף ביותר של הזומר הגאוגרפי שאספו הדורות שלפניו; הוא הוצא ב-6 כרכים בידי פ. ויסטנפלד במאה ה-19 ונעשה בשבילנו המקור הראשון להכרת הג' האיטלאמית. ספרו של אַבּוּלְפַאן (ע"ע) מגיש את החומר בצורה שיטתית, והוא הראשון בספרייה-הג' הערביים שנודעו למלומדי-המערב (במאה ה-17).

מספרות-התיירים הערבית נתפרסמו במיוחד ספריהם של אַבּוּ גַ'וַיְנִי בִיר (ע"ע), אַלְתַגַ'אֲנִי שנסע מהמגרב למכה ב-1308, וְאֶבְנֵן פַּטוּסָה (ע"ע), שהשאיר לנו גם תיאור מקיף של א"י של זמנו; מכל הספרים האלה קיימים תרגומים לשפות אירופיות. גם ספרו ההיסטורי הגדול של אַבּוּ חַ'לְדוּן (ע"ע) הוא מקור חשוב לידיעה גאוגרפית, וכן הוא נותן, בין שאר המדעים, גם תיאור מקיף של מדע-הג' אצל הערבים.

הספרות הפרסית מספקת חומר גאוגרפי ע"י ההיסטוריונים אַלְגַ'וַיְנִי וְרַשִׁיד אַלְדִין (מת 1318), בעיקר על ארצות המונגולים והתורכים. ספר גאוגרפי ממש, הכולל גם תיאור מסעות, חיבר חִמְדֵה אַלְלֵה מְסַתְוִסִי קוֹוַיְנִי (מת 1340).

במאה ה-15 התפתחה ידיעת הימים כענף חדש. אבן מַאגַ'ד, הנווט של נְסִקוֹ דֵה גֵמָה, היה הנציג הראשון של ספרות נווטית בערבית. סידי עלי רַאִיס, אדמירל תורכי, חיבר ב-1554 ג' של האוקיינוס ההודי, פִּירִי רַאִיס ב-1524 — ספר דומה על הים התיכון. התורכים חיברו גם ספרות גאוגרפית עשירה בלשונם, שממנה ידוע ביותר ספר-המסעות של אַוּלַיַא צ'ֵלְבִי (ע"ע), שנסע ב-1640—1672 בכל חלקי האימפריה העותמאנית, וכן בפרס ואירופה. ספר זה אינו מושפע מהשקפות גאוגרפיות אירופיות, ואי-

גם תדירתם של הרוסים אל מעבר להרי-אורל אל מרחבי סיביר (ע"ע). הם הגיעו בסוף המאה ה-16 לנהר-אוב, בתחילת המאה ה-17 התפשטו עד לגדות הניניטי, וסמוך לאמצע המאה — עד לחופי ים-אוכוצ'ק.

בעקבות התגליות החלה היאחזותם של עמי מערב-אירופה בחופי היבשות, הארצות האיים שנתגלו על ידם. אולם, כשהצרכים המסחריים או הרדיפה אחרי אוצרות לא חייבו את החזירה לעומק היבשות, נשארו האירופים ליד החופים, ופנים-הארץ נשאר תקופה ממושכת לא-מוכר.

מסעות-התגליות העלו שפע של ידיעות חדשות, הן על הארצות שנתגלו או נפתחו בפני האירופים והן על תופעות שונות שעל פני כדור-הארץ ומימיו. הדעות ששררו באירופה — כמורשת התקופה העתיקה — על צורת הארץ, היבשותות והימים שעליה, הופרכו. התאוריות על החלוקה האקלימית של הארץ, שאינה מאפשרת לאדם להתקיים באיזור המשוני מחמת החום, כבר נתבדו ע"י חלוצי המסעות הפור-טוגזיים. הידיעות, שהביאו עמן המשלחות הימיות השונות בשבן וחוקרים שנלוו אליהן, יצרו כר נרחב ופורח לכל מיני הנחות והשערות חדשות על צורתן ומצבן של היבשות והימים הסובבים אותן. קולומבוס היה משוכנע, שהגיע להר-דו ולחופיה המזרחיים של אסיה. כמה מראשי המשלחות שהגיעו לאמריקה אחריו האמינו, כי פגעו בסין ובאיי דרום-מזרח אסיה. אח"כ נטו לחשוב, כי אמריקה אינה אלא קבוצת-איים ממזרח לאסיה או המשכה של אסיה, המחובר אליה חיבור יבשתי. רק על-ידי מסעו של מאג'לין הוכרה אמריקה סופית כיבשת בפני עצמה, שאוקיינוס רחב-ידיים מפריד בינה ובין אסיה.

הארצות החדשות, וגם הארצות שהיו ידועות מכבר, תור-ארו בספרים רבים, שהכילו ידיעות רבות על מבנה הארצות ואקלימיהן, צמחייתיהן ועולמן החי, תושביהן ועריהן ועל תופעות-טבע שונות שבהן נתקלו נוסעים ומגלי-ארצות. אולם עדיין לא נעשה נסיון לסדר ידיעות אלו באופן שיטתי, לקשרן ולקבוע את היחסים בין הגורמים הטבעיים השונים בינם לבין עצמם ובינם לבין האדם החי בסביבתם.

קווייסוד של מחקר גאוגרפי מדעי שיטתי נסתמנו בספרות הגאוגרפית של המאה ה-16 בעיקר בשתי יצירות של חוקרים גרמניים, שניסו לסדר באופן שיטתי בספרי „קוסמוגראפיה“ את שפע הידיעות החידושים ולהסיק מהם מסקנות כלליות. פֶּטֶר אַפִּינוס (P. Apianus) קיבץ את הידיעות בג' מאתמאטית שהיו ידועות בימיו, ועסק בבעיית ההתמצאות וקביעת-המרחקים על פני כדור-הארץ; ספר זה יצא מ-1524 עד סוף המאה ה-16 מהדורות, עם הוספות ותיקונים של בנו של המחבר ושל חוקרים אחרים. ספרו של סְבַאסטיאן מִינְסְטֶר (S. Münster) זכה גם הוא להופיע 25 מהדורות מ-1550 ואילך, וניתרגם לשפות רבות. מינסטר נתן תיאור שיטתי של ארצות-הבל, מצבן הגאוגרפי, גדלן, אקלימן, גידוליהן וחקלאותן, תושביהן וארחות-חיהיהן; ספרו עוסק גם בדבריימי המדינות והעמים. מן הספרים שיצאו במאה ה-16 ראויים להיזכר גם ספריהם של הארטמאן שְדֶל (Hartman Schedel) — *Chronicarum liber*, שמרובים בו תיאורי-ערים מלואים ציורים, ושל סבאסטיאן פראנק (S. Frank) — „ספר העולם“ (Weltbuch), שיש בו מעין סיכום של תיאוריהם ורשמיהם של נוסעים רבים על הארצות שהיו ידועות באותו פרק-זמן.

המשלחות הימיות והתגליות המרובות הפרו במיוחד את הקארטוגראפיה. הידיעות שנאספו במסעות הרבים לא-רץ חופי אפריקה, אמריקה ואסיה הוכנסו למפות חדשות רבות, שבהן ניתן ביטוי להשערות השונות על צורת היבשות והימים. עתה הקיפו המפות איזורים נרחבים הרבה יותר מאשר בעבר, כשהספנות התרכזו בים התיכון ומסביב לחופיה המערביים של אירופה; לפיכך נתקלו מתבררי-המפות בבעיית ההטלה של כדור על פני מישור ומצאו לה כמה פתרונים. מפותיו של פטולמאיוס תוקנו והותאמו לממצאי התגליות החדשות ונדפסו בכמה מהדורות חדשות במרכזים שונים במערב-אירופה. מפות עולמיות וגלובוסים, שחברו והוכנו בזה אחר זה במשך המאה ה-16, משקפים את ההתיקנות המהירה בתפיסת צורתן של היבשות ומצבן. המפות מציינות בדרך-כלל את קווי-החוף, איים ונהרות; לפעמים נרשמים בהן גם תיאורי החופים וידיעות על מה שיש למי-צוא עליהם. מפתו של הגרמני מרטין וֶלְצְמֵילֶר (M. Waltz Müller) מ-1507 היא הראשונה שבה קרויה היבשת החדשה בשם „אמריקה“.

המצאת הדפוס וגילוי שיטת הדפסת ציורים באמצעות תחריטי עץ ונחשת הקלה במידה רבה על הכנת המפות והחילה אותן הגדילה את תפוצתן ואת השימוש בהן. גדול הקארטוגראפים ומוציאי-המפות של אותה תקופה וממניחי-היסוד של הקארטוגראפיה המודרנית היה הפלאמי מֶרְקַטוֹר (ע"ע), שהמציא את ההטלה הנקראת על שמו. במפותיו מר-פיעים חידושים רבים בצורת הצגת גורמים גאוגרפיים שונים על פני מפות, והן מצטיינות במידה מפתיעה של דיוק ביחס לידיעות ולשיטות-המיפוי של הימים ההם.

המאות ה-17 וה-18. במאות ה-17 וה-18 היו מטרור-תיהן העיקריות של משלחות-המחקר: בירור חידת-קיומה של יבשת גדולה בדרום כדור-הארץ, שהיתה מסומנת על מפות עתיקות; חיפוש דרכים מסביב לחופיהן הצפוניים של אסיה ואמריקה; השלמת הידיעות על חופי היבשות וה-איים שנתגלו בסוף המאה ה-15 ובמאה ה-16. את מקומם של הפורטוגזים והספרדים בחקירת כדור-הארץ תפסו אנגלים, הולאנדים, צרפתים ורוסים. אניות רבות יצאו לגלות את היבשת הדרומית (ע"ע אנטארקטיס); רובן הצליחו לגלות קבוצות-איים באוקיינוס השקט. ב-1616 הוכיח ההולאנדי לֶמַר (Lemaire), כי ארץ-האש אינה אלא קבוצת-איים ולא חלק מן „היבשת הדרומית“. אָבֶל טאסמאן גילה את טסמניה (ע"ע) שמדרום לאוסטרליה ואת האי הצפוני של ניו-זילנד (1642). וִילְיָם דֶמְפֶּיֶר ובוגנוויל בסוף המאה ה-17 ובי-מאה ה-18 הפליגו לאורך חופיה הצפוניים והמערביים של אוסטרליה וחופי גוויניאה החדשה וגילו את איי-שלמה ואיים אחרים בדרום-מערב האוקיינוס השקט (ע"ע אוסטרליה; אוקיאניה).

גדול המגלים של המאה ה-18 היה ג'ימז קוק (ע"ע), שהגיע במסעותיו מעבר לחוג הקוטב הדרומי מבלי למצוא „יבשת דרומית גדולה“, הקיף את ניו-זילנד מדרום, הפליג לאורך חופיה המזרחיים של אוסטרליה, גילה את איי-הא-וואי, נסע לאורך החוף הצפוני-מערבי של אמריקה וחדר למיצר-פֶּרִינג המפריד בין אסיה לאמריקה. קוק וספנים אנגליים אחרים הוכיחו סופית, שאוסטרליה היא יבשת בפני עצמה ולא קבוצת-איים.

גם חקירת חופי אירופה ואסיה הצפוניים זכתה להתקדמות

דה ל' איל (de l'Isle)



מפת - העולם של

פריס
1700

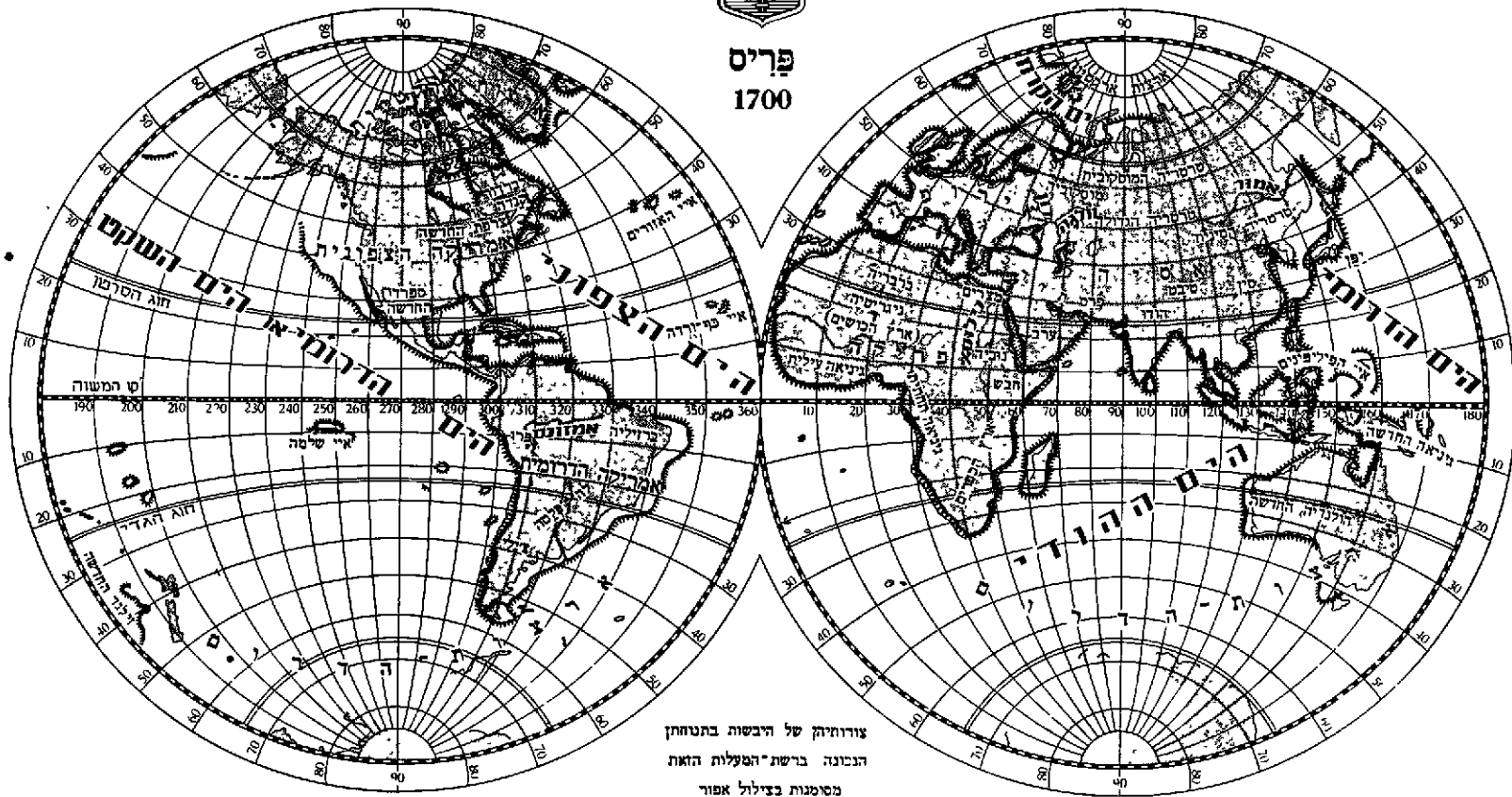

צורתיקה של היבשות בתנוחתן
הכונה ברשת המעלות הזאת
מסמנת בצילול אפור

הימים שהיו ידועים באותה תקופה, הוכנה ע"י ג'וזפ קסיני (ע"ע) בשירות מלך-צרפת. נכדו, סנאר קאסיני, הכין על יסוד מדידות בטריאנגולאציה, מפה מפורטת של צרפת 184 גליונות, בקנה-מידה של 1:86,400; זה היה המיפוי הכללי השיטתי הראשון של מדינה שלמה. מן הקארטוגראפים החשובים של אותה תקופה ראויים להיזכר דליל (Delisle) ודאנוויל, שהוציאו מפות רבות של יבשות, של מדינות שונות באירופה וביבשות אחרות, ביניהן אטלאס של סין ומפות של אפריקה, וכן מפות מיוחדות של חלקים שונים של צרפת.

הגרמני פיליפ קליור (Ph. Clüver) פירסם בשבעה ספרי רים "ג' של העולם הישן והחדש" (1624), שבה אסף וסידר את הידיעות שהיו קיימות בזמנו על כדור-הארץ ועל כל ארצות-תבל, אולם את התרומה החשובה ביותר להתפתחות הג' כמדע שיטתי במאה ה-17 תרם הגרמני ברהארד ורניוס (B. Varenius) שמת בצעירותו, בן 28. ספרו "ג' כללי" (Geographia generalis), שיצא לאור אחר מותו (1650) וניתרגם לכמה שפות, עשה רושם רב, וניטון עצמו הוציאו במהדורה חדשה. וארניוס הניח את היסוד לתפיסה המודרנית של הג' ולמבנהו של מדע זה. בספרו הוא מספל תחילה בכדור-הארץ בכללו מבחינה מאתמאטית ופיסית. את העובי דות והתופעות שהיו ידועות לו הוא מונה לפי סדר הופעתן ותלותן, מסביר, מתאר את גורמיהן ואת הקשר שביניהן. אח"כ הוא עובר לג' האיזורית, לסידור וסיכום של הידיעות על מדינות שונות. יש בספרו של וארניוס גם מיסודות ההידרוגראפיה, הקלימאטולוגיה, המטאורולוגיה והמורפולוגיה. עד סוף המאה ה-18 היה ספרו של וארניוס מורה-דרך ראשי לעוסקים בג' — האיטלקי ריצ'ולי (Riccioli) בספרו "ג' והידרוגראפיה מתוקנת" (1661) קיבץ וסידר בעיקר את הידיעות בג' פיסית.

במאה ה-18 הועמקה הגישה הביקרתית בג' ע"י השוודי טורברן ברגמאן, שבספרו "תיאור פיסית של הארץ" (1766) הביא רק את אותן התופעות שעל פני כדור-הארץ שהיה בטוח בנכונותן ובקיומן, אולם בספרו אין הוא מנסה לייחס את התופעות השונות זו לזו. הגרמני יוהאן רינהולד פורטר, שנלווה למסעות ג'ימו קוק בדרום האוקיינוס השקט ובארץ קיינוס ההודי, כתב ספר שבו הוא מתאר את איי "הים הרדומי" מתוך גישה מדעית גאוגרפית: תחילה את המבנה הפיסי של האיים והימים המקיפים אותם, את תנאי האקלים, הצומח והחי, ואח"כ את האדם, ארחות-חיו וישוביו (1778). הוא היה אחד הראשונים שניסה להסביר את השפעת הסביבה שבה מתגורר האדם על תנאי חיו ועל התפתחותו של האדם.

עמנואל קאנט בהרצאותיו בגאוגרפיה פיסית באוניברסיטת קניגסברג (1756—1796) עסק בעיקר בהגדרת הרקע הפילוסופי של הג' והיחס שבין מדע זה ובין מדע-היסטוריה. הוא הסביר גם את מהותה של הג' ואת חשיבותה המדעית ותועלתה המעשית וטיפל ביחסים שבין כמה מן התופעות הפיסיות ובין האדם. הוא חילק את הג' לתשעה ענפים: (1) ג' מאתמאטית — צורת כדור-הארץ, ממדיה, תנועותיו ומצבו ביחס לגורמים שמימיים אחרים; (2) ג' מוראלית — דמותם, ארחות-חיהם, תרבותם ומנהגיהם של בני-אדם בארצות שונות; (3) ג' מדינית; (4) ג' מסחרית — דרכי המסחר הבינלאומי, תנובתן של ארצות שונות וסיבות

ניכרת, בעיקר במאה ה-18. הרוסיס ד'נב (כבר בשנת 1648), מאלגין וסקוראטוב, לאפטב, הדני ברנינג (גם הוא בשירות הרוסי), ומשלחת רוסיית אחרות חקרו את חופי-סיביר הצפוניים, את ים-הקרן הצפוני ואת הנהרות הנשפכים אליו (ע"ע אסיה; ארקטיס). הצרפתי ז'אן דה גאלופ הקיף את איי יאפאן ואת סאחאלין (1787).

ידיעת טניס-הארץ של אסיה, אפריקה ואמריקה פיגרה אחרי ידיעת החופים. בין הנוסעים הראשונים שחדרו לעמי קיהיבשות הביאו ידיעות עליהן ועל תושביהן נמצאים מסיונרים וזוירים (בעיקר ישועים) רבים. שיצאו להפיץ את הנצרות. הישועים גריבר דורוויל, למשל, הלכו מפקינג דרך סין התיכונה לטיבט וביקרו בבירתה לאסה, אח"כ עברו את ההימאלאיה והגיעו לצפון-הודו (1661). מסיונרים סורי-טוגיזים חדרו ללב חבש וגילו את מקורות הנילוס הכחול. האנגלי ג'ימו ברוס הגיע עד למקורות הנילוס הכחול בשוטל במעלה-הנילוס (1772). ייסודה של האגודה האפריקאית בלונדון (1788), שמטרתה היתה לחשוף את פנים-אפריקה, הביא למסעות-מחקר חשובים ביבשת-אפריקה במאה ה-19. באמריקה הגיע הצרפתי לאסאל ממורה-קאנאדה לגדות-המיסיסיפי ונסע במורד-הנהר עד שפכו (1682). האנגלי מקנזי סיר בצפון-מערב קאנאדה באיזור הנהר וההרים הנו-שאים את שמו (1789). משלחת צרפתית ערכה מיפוי של פרו באמצע המאה ה-18. הנויר רומאן שט לאורך הנהר ז'ורניקו (1744).

הספרות הגאוגראפית של המאות ה-17 וה-18 דומה כיסוד זה לזו של המאה הקודמת: בעיקרה היא תיאורית, והיא מונה עובדות ותופעות שנתקלו בהם נוסעים שונים, אם כי ניכרת התקדמות בנוסיונות לקשר ולייחס זה לזה גורמים, עובדות ותופעות של פני הארץ, אקלימה, צמחייתה ואוכלור-סייתה. הסברה מהותן של העובדות והתופעות המתוארות, של סיבותיהן ושל היחס שביניהן, עדיין היתה בעיקר עניי-גם של פילוסופים. בכל-זאת הולכת ובוטלת בתקופה זו התי-קדמות לקראת מחקר שיטתי של כדור-הארץ, יבשותיו, מיו ומעטה-האוויר שמסביבו, של תופעות כלליות ותופעות מקומיות, וכך מונחים היסודות לכמה מענפי הג' המודרנית. התקדמות רבה חלה בג' המתמאטית ובקארטוגראפיה. ניוטון והיגנס הכירו, שכדור-הארץ אינו "כדור" כל-עיקר אלא ספראיד (ע"ע ארץ; ג'אואיד). קיין גילה הבדלים בתנוי-דות-מטולטלת בין מקימות הנמצאים ברחבים גאוגראפיים שונים (1672). ארכימס של מירידיאנים ומעלות אורך ורוחב נקבעו ע"י מדידות וחישובים ונרשמו בטבלאות לתועלתם של ספנים וקארטוגראפים. מכשירי המדידה והתצפיות השי-תפרו מאד, הומצאו שעונים לקביעה מדוייקת מאד של האורך הגאוגראפי. כל אלה איפשרו מידה רבה של דיוק בקביעת מצבם הגאוגראפי של מקומות שונים על פני כדור-הארץ והכנסת תיקונים יסודיים במפות. השימוש בטריאנגולאציה (ע"ע ג'אודיה) למדידת פני-הארץ החל בהולאנד (1617), עבר מהר לשאר ארצות-אירופה וסייע גם הוא לשי-פור-רמת-הדיוק של המיפוי. ב-1634 הוסכם על קביעת המרידיאן העובר דרך המערבי שבאיי-הקאנאריים, פרו, כמרידיאן-0° בצינוי האורך הגאוגראפי.

המרכז העיקרי של התפתחות הקארטוגראפיה במחצית השנייה של המאה ה-17 ובמאה ה-18 היתה צרפת. מפתר העולם הראשונה, הנותנת תמונה של צורת כל היבשות

טיבט (1846). האמריקני פאמפלי ערך מסע-מחקר בצפון-סין ובמאנג'וריה (1868), והגרמני ריכטהופן נסע לארכה ולרחבה של סין (1872). החשוב שבין החוקרים הנוסעים הרוסים היה פרנץ וולסקי, שערך מסעות בתורכיסטאן וסיביריאנג, חקר את הרי קוֹן-לון והגיע ללב טיבט (1880). בסוף המאה החל השוודי סֶן הֵדִין במסעיו בלב אסיה.

מסעות-מחקר במזרח התיכון ערך עוד במחצית השנייה של המאה ה-18 קארסטן ניבור, שביקר בתורכיה, ארץ-נהריים, דרום-פרס, ובחצייהאי ערב (1767). בורכארד נסע בערב הצליח לבקר במכה ובמדינה (1809). ברטון (1853), פאולגריב (1862) ודאזטי (Doughty; 1878) חקרו גם הם את ערב, והלוי חקר את תימן (1870).

אפריקה משכה מספר רב של חוקרים. המשלחות המפורסמות ביותר יצאו להתחקות על זרמי הנהרות הגדולים ולגלות את מקורותיהם. אודני, דנהם וקלפרטון חצו את הסהרה, גילו את ימת-צ'אד וחקרו את הסודאן המרכזי (1822). את מקורות הסנגאל והגאמביה גילה מולין (1818), ואת מקורות הניג'ר גילו צ'ופל ומיסטיה (1879). ליווינגסטון עבר את מדבר-קאלהארי, גילה את ימת-נגאמי, נסע למרבית ארכו של הזאמבזי (1855), ואח"כ גילה את ימות-ניסה וסנג'יקה. סטנלי, שהלך לחפש את ליווינגסטון, גילה את מקורות הקונגו וחלק מזרמו העליון של הנילוס (1875).

ברטון וספיק גילו את ימת-ויקטוריה וקבעו כי הנילוס הלבן יוצא ממנה (1858); בקר גילה את ימת-אלברט ואת הקשר שבניה ובין הנילוס (1864). רק בסוף המאה הושלם גילוי מערכת מקורותיו והלקיו השונים של הנילוס, הנהר כולו נרשם במפות (1891).

אמריקה, פרט לאיזור יערות-העד הסבוכים של האמאזון-נאס, נחקרה לארכה ולרחבה. בין חוקרי אמריקה הדרומית התבלטו: אלכסנדר פון הומבולט (1798), פרנסיס דה קאסטלנו (1843), האחים שומברג (1835), צ'ארלס דארווין (1833), ר. פיליפי (1848). באמריקה הצפונית התרחבה ידיעת היבשת בעיקר עם התפשטות ישובי האדם הלבן מערבה וחיפושי הזהב בקאליפורניה. לונג חקר את הרי הסלעים ואת עמק המיסיסיפי (1819), פרימנט את הערבות והמדבריות של המערב (1842). קווי החוף הצפוני של היבשת ועולם האיים שבקרבתו נחקרו בעיקר אגב החיפושים אחרי דרך-הים שתקיף את אמריקה מצפון. אדוורד פרי הגיע עד האי מליל וארץ-בנקס (1819), האחים רוט הגיעו עד ארץ המלך ויליאם וארץ בות'יה וגילו את הקוטב המאגנטי הצפוני (1831). מקלור עם קלט ומקלניטוק היו הראשונים שהצליחו לעבור מהאוקיינוס השקט לאוקיינוס האטלאנטי ע"י הקפת אמריקה מצפון (1853). רק ב-1906 עבר אמונדסן דרך זו בכיוון הפוך.

לב אוסטרליה נחשף גם הוא במשך המאה ה-19. ננטוורת ולסון עברו את ההרים הכחולים וחדרו לשפלת הנהר מרי (1813). תומס מיטשל חקר את אגן המארי (1836). ג'ון איר חקר את דרום-אוסטרליה (1839), וילס וברק (Burke) עברו לכל רחבה של היבשת מדרום לצפון (1860). לינדסי חקר את מדבריות המרכז והמערב של אוסטרליה (1891). משלחת רוסיית בראשות קרוֹנסְטֶרְן ביקרה באיים רבים באוקיינוס השקט והגיעה עד איי-מארקסס (1804). משלחת צרפתית בראשות ד'אירווייל חקרה את מרבית איי האוקיינוס השקט (1825—1840). חשיבות רבה נודעה למסעותיהם

השסע או העוני בהן; 5) ג' תאולוגית — תפוצת הדתות השונות, השוואות בין העקרונות של דתות וכיתות דתיות שונות.

גם חקירת הימים וקרקעיתם החלה להתפתח באותה תקופה. אם כי בהעדר מכשירים משוכללים לא זכתה להתיקרות ניכרת. הידיעות שהביאו משלחות שונות על זרמי-הים סוכמו לראשונה במפת-זרמים שחיבר הגרמני קירכר (1665). פיליפ בֵּיאַש (Ph. Buache) הוציא מפה ימית של תעלת-לאמאנש (1737), שבה ניתנו ידיעות מפורטות על עומק קרקע-הים. נערכו תצפיות על הטמפרטורה של מי-הים במקומות שונים ובעמקים שונים. בנימין פֶּרְנַקְלִין קבע את כיוון-זרימתו של זרם-הגולף ע"י מדידת הטמפרטורה של המים.

המצאת המדחום והבארומטר פתחו פתח לחקירה מדוייקת של תנאי-האקלים והתמורות שבהם. נמצאה שיטה לחישוב גבהים. הן ע"י טמפרטורת-הרתיחה של המים והן ע"י מדידת הלחץ הבארומטרי. בפאריס, פירנצה, מאנהים, ואח"כ במקומות רבים אחרים, הוחל בסוף המאה ה-18 בתצפיות קבועות של הטמפרטורה, הלחץ-האוויר והגשמים. תצפיות אלו סיפקו לעבור כמה שנים את החומר הגלמי לפיתוח הקלימאטולוגיה המודרנית.

במאה ה-19 באה התפתחותה העיקרית של הג' כמדע. בתחילת המאה ה-19 עדיין היתה הג' מקצוע „צדדי“, שהעוסקים בו באו אליו בדרכי-עקיפין ומדעים ומקצועות אחרים. כפילוסופיה, היסטוריה ומדע-יהטבע; ואילו בסופה של המאה אנו מוצאים גאוגרפים מקצועיים רבים. בתחילת המאה לא היתה אף קתדרה אחת לג' בכל מוסדות-ההשכלה הגבוהים בעולם; ואילו ב-1898 כבר היו קיימות 91 קתדרות כאלו (מהן 22 בגרמניה, 16 בצרפת, 11 ברוסיה, 10 באוסטריה, 6 בבריטניה ו-3 באה"ב). לימוד הג' השיטתית נעשה מקצוע נכבד בבחי"ס בארצות המתקדמות. במדינות רבות נוסדו אגודות גאוגרפיות לטיפוח חקירת כדור-הארץ, החלו מופיעים כתבי-עת גאוגרפיים ונערכו כינוסים וקונגרסים גאוגרפיים להחלפת דעות וידיעות.

בתחילת המאה ה-19 עדיין לא נתגלו לאדם הלבן איזורי הקטבים הצפוני והדרומי ושטחים נרחבים באיזורי-הפנים של היבשות, שנתגלו במאות הקדמות. לפיכך היתה הפעילות של מסעות-מחקר במאה זו מכוונת לגילוי הקטבים ולחשיפת פנים-היבשות. המדעים שעליהם נשענת הג' או המשולבים בה — גאולוגיה, מטאורולוגיה, אקולוגיה, אנתרופולוגיה, אוקיאנוגרפיה, קארטוגרפיה — זכו להתפתחות מהירה במאה ה-19, במיוחד במחצית השנייה, וסייעו במידה רבה להשלמת בניינו של מדע הג'. מצד שגי סייעה הג' להתפתחותם של מדעים שונים, וכן התרחבו כמה מענפיה, עד שהפכו למעשה למדעים בפני עצמם.

משלחות בריטיות שיצאו מהודו ומשלחות רוסייות שבאו מסיביר חקרו את לב אסיה. אלפינסטון חקר את אפגניסטאן (1808), פוטינג'ר את באלוצ'יסטאן (1810), ברנס את איזור הרי הודו-קוש (1833), וב גילה את מקורות הגנגס (1808), מורקרופט את ארץ מקורות-האינדוס (1812), ווד חדר לפאמיר (1838), קרופורד נסע למרבית ארכו של האיראואדי (1826), הצרפתים דה-לאגרה וגארניה עלו במעלה המקונג עד לדרום-מערב סין (1868), שני מיסיונרים צרפתים, איק (Huc) וגאבה, עברו את מערב-סין והגיעו ללאסה בירת

הקוטב הדרומי. שלא כבמאות הקודמות, היו עתה רבים מהנוסעים גאוגרפים מקצועיים, שידעוניהם והכשרתם סייעו בידם לחקור בצורה שיטתית את השטחים שבהם עברו. אחרי מלחמת העולם I הוחל בשימוש במכוניות ומטוסים למסעות מחקר ותגליות. מכוניות חצו מדברות; טיסות בוצעו מעל לקוטב הצפוני (פרד 1926, נוביל 1928) ולקוטב הדרומי (ברד), מעל לאיזורים הבלתי-יחידים של ההימא-לאיה, של יערות-האמאזונאס ועת. משלחות של מחפשי נפט, זהב ואבנים יקרות, מיני מתכות שונות, ולבסוף — אוראניום, חקרו מבחינה גאוגרפית וגאולוגית שטחים נרחבים, בהם איזורי-מדבריות שהיו בלתי-ידועים. מצד שני הביאו ההתפתחויות המדיניות לסגירת שטחים נרחבים (ברית-המועצות, סין, טיבט ועוד) בפני מחקר גאוגרפי חפשי, וכן הוטלו מכשולים בדרך פירסום ידיעות על השגות מחקרים ומסעות באיזורים שונים.

הקארטוגרפיה התרחבה והשתכללה. משנות השלושים התפתח במהירות השימוש בצילומי-אוויר לצרכי הכנת-מפות; באמצעות צילומי-אוויר נערך מיפוי של שטחים רבים, שלא נמדדו מחמת קשיים טכניים, וכן תוקנו מפות רבות.

במדע הגאוגרפי נוצרו זרמים או „אסכולות“ לפי העמים. הגרמנים המשיכו, עד מלחמת העולם I, לצעוד בראש חוקרי הג'. מחקריהם התרכזו מסביב לג' הפיטית, אך הם הניחו את היסוד גם לענפים חדשים בג' או פיתחו ענפים שהוחל בטי-פול בהם במאה הקודמת: ג' מדינית, גאופוליטיקה (ע"ע), ג' כלכלית, ג' של ערים וישובים ועוד. ברבע הראשון של המאה הנוכחית הצליחו הצרפתים לתפוס בג' מקום לא פחות נכבד מאשר הגרמנים ולתרום תרומה חשובה להתפתחות מדע זה בדורנו. הם טיפחו את הג' הרגיונאלית האנושית. מייסדה העיקרי של „האסכולה הצרפתית“ היה ויָדֵל דֵה לֵה בְּלָאנְשֵׁ, שהוציא עם תלמידיו ב-1927 את „הגאוגרפיה העולמית“ (Géographie Universelle) 15 כרכים גדולים; חיבור זה, המבוסס על חלוקת העולם ויבשותיו לאיזורים טבעיים, נחשב ליצירה הטובה והמושלמת ביותר בג' של כדור-הארץ כולו. — הגאוגרפים הבריטים נהיים בחלקם אחרי הגרמנים ובחלקם אחרי הצרפתים. ניכר, ש„אסכולה בריטית“ נמצאת בתהליך התהוות; במרכזה עומדת ג' כל-כלית, מדינית ושימושית.

עד המהפכה הבולשוויית היו הגאוגרפים הרוסים כרוכים אחרי הגרמנים ומושפעים בעיקר מִיִּטְר וראצֶל. מאז המה-פכה קיבל גם מדע הג', כמדעים אחרים, גושפנקה „מהפכנית“ והוא מכוון לשמש את האידיאולוגיה הקומוניסטית. ההדגשה העיקרית היא על ג' אנושית, כלכלית ומדינית. תוך הבלטת העובדות המסייעות לתורתו של המשטר הנוכחי, ולפעמים אף ב„התאמת העובדות“ לצרכי תעמולתו.

באה"ב התפתחו בעיקר הגאומורפולוגיה — שראש בֹּנְיָה הוא ו. מ. תְּיוֹוִיס, הקלימאטולוגיה — בעיקר בידי תֹּרְנְוִיט (Thornthwaite), והג' הכלכלית והמדינית — שֶׁאִימְיָה (ישע-יהו) בֵּאָוֶן נחשב מגדולי האגיה בדור האחרון. הגאוגרפים של אה"ב הם היום הפעילים ביותר בשטח המעשי והעיוני.

בשנים האחרונות הופיעו והתפתחו ענפים וסעיפים חד-שים של הג', כגון: הג' של הנפט, העוסקת בתיאור מקורות-הנפט, רשת-הצניורות ומפעליה-שאיבה והזיקוק הקשורים בהם. במדינות שונות, ג' רפואית, הדנה בסוגי המחלות

של צ'ארלו דארווין, שחקר את דרכי התהוותם של איי-האלמוגים באוקיינוס השקט, ושל האגיה הבריטית „צ'אלְנֵ-גֵר“, שביקרה באיים רבים וחקרה את קרקע האוקיינוס. המאמצים להגיע לשני הקטבים של כדור-הארץ לא נשאו פרי במאה ה-19, אולם המשלחות הרבות, שהתקרבו בזו אחר זו יותר ויותר לשתי הנקודות הנכספות, אספו ידיעות רבות על תנאי האקלים באיזורים אלו ועל תופעות שונות הכרוכות בקרחונים ותנועותיהם, ובדרום אף גילו את היבשת האנטארקטית הגדולה וחשפו חלק ניכר מתופיה. הגקחיות הקטביות עצמן הושגו סר"ס ב-1909 בצפון וב-1911 בדרום (ע"ע אנטארקטיס; ארקטיס).

הקארטוגרפיה התקדמה בצעדי-ענק. במרבית ארצות-אירופה ובחלקים רחבים של שאר היבשות נערכו מדידות כלליות והופיעו מפות מדוייקות. הקונטורים, שהומצאו ע"י בִּיאָש (1737), ובעקבותיהם גם צבעים לציון גבהים, הוכנסו לשימוש כללי במפות. שיטות להבעת גורמים שונים במבנה פני-הארץ ותופעות פיטיות שונות השתכללו מאד. הומבולט הגה את האיזוֹתְרָמָה והניח את היסוד למפות מְטֵאוֹרֹלוֹגִיּוֹת ואקלימיות. פותחו שיטות להצגת חומר סטטיסטי, אקלימי, כלכלי ואנושי על גבי מפות. הומצאו גם כמה פרויקציות חדשות, שאיפשרו הוצאת מפות של איזורים נרחבים תוך נאמנות למרחקים, לשטח או לצורה ומצב.

מדע הג' היה במשך מרבית המאה ה-19, כבמאה ה-18, בעיקר נחלתם של מלומדים גרמנים; בסוף המאה עמדו בצרפת, בריטניה ואה"ב מתחרים רציניים לגרמנים בקידום מדע זה. שני המאורות הגדולים של הג' במאה ה-19, הנחשבים על ראשי בונייה, היו אלפסנדר פֹּן הוּמְבּוּלְט (ע"ע) וקרל רִיִּטְר (ע"ע); הראשון — שכחוקר-טבע מובהק שם את הדגש על הג' הפיטית, השני — שכהיסטוריון ופילול-סוף ראה את הארץ ואת התופעות השונות שעליה כרקע להתפתחות האנושות.

בעקבותיהם פיתחו אוֹסְקָר פֶּשֶׁל (ע"ע) ופרדיננד פֹּן רִיכְטֵהֹפֶן (ע"ע) את הגאומורפולוגיה (ע"ע), ואילו פרידריך רֶצֶל (ע"ע) הניח את היסוד לֶאֱנֵתְרוֹפֹגְאֹגְרָפִיָה. בצרפת הלך אֶלְיוֹזֶר רֶקְלֵי (ע"ע), מתלמידיו של רִיִּטְר, בעקבות רבו. השנים האחרונות של המאה ה-19 ראו שפע של ספרי-ג' שיטתיים, מהם מבוססים על שיטות חדשות ותפיסות חדשות בהסברת הגורמים השונים שעל פני כדור-הארץ ויחסיהם ההדדיים.

במאה העשרים גוברת ההתמחות בענפים מסויימים, או אפילו רק בסעיפים בודדים ובעיות מיוחדות, של הג'. מניעים חדשים לחקירת כדור-הארץ התופעות השונות הכרוכות בו הם הגורמים הכלכליים (חיפוש מחצבים ופיתוח כלכלי), וכן גורמים מדיניים ומלחמתיים. לשתי מלחמות-העולם היתה השפעה רבה על התפתחות הג' עליידי פיתוח הטכניקה, התחבורה ביים, באויר וביבשה. אמצעי הצילום והמדידה, הראדיו, ועוד המצאות ושיכלולים, המקילים במידה רבה על חקירת היבשות והימים. בשנים שלפני מלחמת-העולם I נערכו מסעות רבים בחצי-האי ערב, בפרס ואפגא-ניסטאן, בטיבט, תורכיסטאן, מונגוליה, סין, חלקים שונים של אפריקה, אמריקה ואוסטרליה, איי דרום-מזרח אסיה ואוקיאניה, בפרט בניגאה החדשה, שהיתה אחת הארצות המועטות שהאדם הלבן לא הצליח להכירן עד תחילת המאה הנוכחית. באותה תקופה חלו גם כיבושי הקוטב הצפוני

שתי המלכויות, וכן נתקיימו בין היהודים בארצות שונות גם קשרי-תרבות, ביחוד בין מרכזי-התורה הגדולים שבארץ-ישראל ושבבבל, אחרי חורבנה של קיסרות רומי המערבית הצטמצם אפקו הגאוגרפי של המערב, ואילו היהודים המשיכו לקיים את הקשרים בין התפוצות שבתחומי השלטון הנוצרי (גלות-אדום) ובין אלה שבתחומי האיסלאם (גלות-ישמעאל). לפיכך נאלצו שליטים נוצריים ומוסלמיים להשיג תמש לפרקים ביהודים לשליחויות למלכים בעלי הדת היריבה; למשל: יצחק, חבר המשלחת מקארולוס הגדול לחליף הארון א(ל) ראשיד 802; אברהם בן יעקב (ע"ע), שליח החליף מקורדובה לאוטו I באמצע המאה ה-10. אבן ח'רדאדבה (ע"ע) מספר בסוף המאה ה-9 בפלאות על הסוחרים היהודים ה"ראה" דאנים" (כנראה מעמק נהר-רון, הוא רודאנוס בלאטינית), היוצאים מארצות המערב הנוצרי, עוברים בים התיכון עד מיצר-סואץ, טוענים את סחורתם על גמלים ללכת ליס-סוף, ועוברים בים-סוף לערב הדרומית, להודו ולסין; לפעמים הלכו בדרך-הים לאנטיוכיה ומשם בדרכי-יבשה לפרס והודו, ולפעמים הלכו ביבשה דרך גרמניה וארצות הסלאווים והכודים לטוראן ולסין. הראהדאנים היו בקיאים גם בלשונות רבות שבדרכי-מסעותיהם. התפתחותו של מעמד סוחרים נוצריים, תחילה באיטליה ואח"כ גם בצרפת ובגרמניה ברא-שית האלף ה-2 לסה"ג, וביחוד מסעיה-הצלב, צימצמו את המסחר הבינלאומי היהודי ואתו גם את יתרון היהודים בידיעת ארצות ועמים. אולם במדינות שלא פיתחו מעמד סוחרים מבני העם השולט, כגון פולניה, ליטה והונגאריה, נשאר האופק הגאוגרפי של היהודים רחב משל שכניהם על אף התרחקותם של חכמי ישראל מן ההשפלה הכללית. באפריקה הצפונית-מערבית היו יהודים עוד במאה ה-14 וה-15 בין חלוצי-המסחר עד נהר-ניג'ר, ובידיעות מפי סוחרים אלה השתמשו הקארטוגראפים היהודים במאירקה ובקאטא-לניה (ע"ע אפריקה, עמ' 348). בתקופה החדשה, עד לצמיחת ההשכלה בקרב יהודי גרמניה, היו רק חכמים וסוחרים יהודים באיטליה ובהולאנד בעלי אופק גאוגרפי רחב ובעלי ידיעות על עמים וארצות שהתאימו להתפתחות המדע בזמנם ובמקומם, ואילו בארצות אחרות סיגרו היהודים בהשוואה למשכילי-הנוצרים.

על תמונת-העולם של עם-ישראל בתקופה שלפני המאה ה-3 לסה"ג יש לנו ידיעות מקוטעות, ממה שנאמר דרך-אגב בתנ"ך ובספרים החיצוניים. מאחר שהם דברי חזון ושירה, אין להבחין בהם אם הם השאָלָה פיוטית או מושגי מציאות כפי אומריהם. הארץ (עם הימים או בלעדיהם) היא חוג (שטח עגול) הרקוע על פני מיהתהום (ישע' מ, כב; מ, ה; מד, כד; תהל' קלו, ו; משלי ה, כו; איוב כו, י); באיזה אופן עומדת הארץ, הכבדה מהמים, על פני התהום לא פורש בתנ"ך. לארץ "מוסד" או "מוסדות" או מכון (שמ"ב כב, ח; ישע' מ, כא; תהל' יח, טז; פ, ה; קד, ה; משלי ח, כט), אבל על מה המוסד עומד בתוך התהום לא נאמר; רק לפי איוב (כו, ז) תלויה הארץ על בלימה. — תמונת-העולם הישראלית והיהודית דומה לבבלית וליוונית ההומריית. פרשנים ודרשנים יהודיים, ועוד יותר נוצריים, השתדלו לפרש כמה פסוקים בתנ"ך, כאילו רמזו על ישיבתה של ירושלים במרכזו של חוג-הארץ או על "טבור-הארץ". מושג שהיה מקובל בעולם היווני וההלניסטי, שקבעו בְּדִלְפִי במקרא כפשוטו אין למצוא רמז למצב מרכזי של ירושלים

המצויים בארצות שונות, תפוצתן של מחלות שונות על פני כדור-הארץ וכדו' ג' של התבונה אירית, ועוד.

מ. בר.

O. Peschel, *Geschichte der G.*, 1877; C. R. Beazley, *The Dawn of Modern G.*, I-III, 1896-1906; H. F. Tozer, *History of Ancient G.*, 1897; E. F. Berger, *Geschichte der wissenschaftlichen Erdkunde der Griechen*, 1903; E. Wiedemann, *Beiträge zur Geschichte der Naturwissenschaften*, XXVII, 1912; K. Kretschmer, *Geschichte der G.*, 1923; F. Taeschner, *Die geogr. Literatur der Osmanen*, ZDMG, LXXVII, 1923; K. Miller, *Mappae Arabicae*, 1926; G. Sartou, *Introduction*, 1927; id., *History of Science*, 1952; E. Honigman, *Die sieben Klimata*, 1929; J. H. Kramers, *Djughrafia* (Enc. of Islam, Suppl.); id., *G. and Commerce* (Legacy of Islam), 1931, A. Mielt, *Histoire des Sciences Antiquité*, 1935, C. A. Nallino, *Raccolta di Scritti*, V, 1941.

ג' אצל היהודים: האופק הגאוגרפי של עם-ישראל וידיעותיו על עמים וארצות היו בכל הדורות רחבים ביחס לתנאי הסביבה והתקופה. לפני גלות-בבל גרמו לכך מורשת האבות, שעלו מארצות-הפרת, וזכר המושב הארוך במצרים, וכן מצבה הגאוגרפי של ארץ-ישראל כגשר בין אסיה ובין אפריקה, בין הים התיכון ובין ים-סוף, שהוא המשך לאוקיינוס ההודי. בראשית ימי התנחלות שבטי-ישראל בארצם התפתחו אצל הכנענים החופיים הספנות והמסחר הבינלאומי, ומהם חדרו הידיעות הגאוגראפיות, שרכשו להם הסופנים הנועזים, גם לישראל. ייתכן, שכבר בתקופת-השופטים השתתפו ישראלים עם הכנענים במסעות-ים, ושלכך מרמזים הרברים שבשירת-דבורה: "ודן למה יגור אניות" (שופט' ה, יז); מסעות כאלה מתוארים בפירושו בימי שלמה (מלא' ט, כו—כח) ובימי מלכי יהודה וישראל (מלא' כב, מט). מסוף ימי הבית הראשון יש בידינו סקירה מקיפה על סחרה הבינלאומי של צור (יחז' כז), והיא מעידה על ידיעת ארצות ועמים רבים וסחורותיהם. האופק הגאוגרפי של תופשי-התורה בדורות ההם הוא זה של "לוח-הגוים" או "שבעים האומות" שבספר בראשית (פרק י). זיהוי השמות וקביעת מקומם של העמים שנויים במחלוקת בין החוקרים, יש מרחיקים ויש מצמצמים. ברור הוא, שפרשה זו מקיפה את כל ערב (וכן גם בר' כה, יב—טו), את סוריה ואסיה הקטנה עד הרי-קאווקאז, את כל ארצות פרת חידקל ומערבה של איראן, את ארצות הנילוס התיכון והתחתון המדבר שממערב להן ואת יוון ואייה. לפי זיהויים מרחיקי-לכת יותר משתרע התחום הנידון בפרשה זו במזרח עד הודו, בדרום עד סומאלי וחבש (אופיר, חילה), בצפון עד ערבות רוסייה הדרומית (גומר = קימרים, גוג ומגוג = סקיתים), במערב עד ספרד (תרשיש = טרטוסוס). כנגד זה מוטעים בהחלט הם הזיהויים המקובלים מיה"ב: אשכנז = גרמניה, צרפת = פראנציה, ספרד = חיספאניה; גם "סינים" שבמקרא אינה, כמובן, הארץ המכונה היום בשם סין ושהיתה לחלוטין מחוץ לחוג האופק הישראלי הקדום.

פיוזר העם בגליות וקיום הקשר בין התפוצות ובין המזלדת ובין לבין עיצמן הרחיבו את האופק הגאוגרפי של היהודים ואת ידיעותיהם על עמים וארצות רחוקים. בחמתם של "חכמי-ירושלים", שעליה מסופר בהפרזה באגדות-החז"ר, כלולה גם בקיאות גאו' ואתנולוגראפית. הפיוזר התרחב וגדל בכמות אחרי חורבן הבית השני, גם במלכות הרומית וגם במלכות היריבה הפרתית — ואח"כ הפרסית החדשה — ישבו יהודים רבים; ויהודים תפסו חלק חשוב במסחר בין

ובשעה שלאחרי יום לילה ולהפך — נ. א.: מצויים אנטופודים (ע"ע) בחציה הכדור המערבי.

את בשורת התגליות הגדולות, שהכחישו את תמונת העולם הישנה, הביא לקוראיי-עברית ר' אברהם פריצול (ע"ע) בספרו „אגרת ארצות עולם“ (1524), פרק י"ג, אבל דעות גאוגראפיות שאובות מאגדות-חז"ל או מספרי-מחקר מיה"ב מצויות דרך-אגב בספרי דרוש וחסידות עד היום, וכן בספרי „מחקר“ עד המאה ה-19.

הספרות הגאוגראפית בעברית וחלק היהודים בחקר הגאוגראפיה דלים בהשוואה לתרומת היהודים לענפי-מדע אחרים. בספרות שמספר בראשית עד שו"ת בתקופה החדשה משוקע חומר גאוגראפיה-היסטורי רב, חמוק-דש בספרות העתיקה ברובו הגדול לארץ-ישראל (ע"ע, תולדות ידיעת הארץ). בתנ"ך, בתלמודים ובמדרשים יש גם חומר גאוגראפי על מצרים, סיני, סוריה, ארם-נהריים, אשור ובבל, עילם ופרס, ויש ביאורי שמות גאוגראפיים ותאוגראפיים. כמה פסוקי-תנ"ך ומאמרי-חז"ל מעידים, שלפני תקופת הגטאות וההצטמצמות בספרות הדתית בלבד היתה לאנשי-הרוח בישראל הבנה בנוף והסתכלות גאוגראפית קולעת לעיקרם של הדברים; למשל, ההוראות שנתן משה למרגלים במד' יג, יז—כ) והסברתן במדרש תנחומא („היו מסתכלים בארץ: יש ארץ מגדלת גיבורים ויש ארץ מגדלת חלשים, ויש ארץ מגדלת אוכלוסין ויש ארץ ממעטת אוכלוסים... הסתכלו באבנים ובצורות שלה, אם של צונמא הן הם שמנים, אם של חרסים הן הם רעים“), וכן פסוקת יהושע „לכתוב את הארץ“ (יהו"ה, ד—ט). הלל הזקן מבאר תופעות אנתרופולוגיות מתוך טבע-הארץ (שבת ל'). בחלוקת הארץ לגלילות צמחיה קטנים לפי צמחים טיפוסיים ובמדידת-גשמים קדמו חז"ל לגאוגראפיה החדשים ב-1600 שנה (מש' שביעית ט, ב'; תוספתא שביעית ז', י"א; יר' תענ' א', ד'; יר' ברכ' ט, סוף הל' ב'; תענ' א', הל' ג'). בתלמוד בבלי נזכרים כ-150 ישובים בבליים ו-20 תעלות, ויש בו ידיעות רבות על תוצרת הגלילות שבהם ישבו יהודים. וזהו המקומות והעמים שבתרגום רב סעדיה גאון הוא זהיר ונאמן הרבה יותר מאשר בתרגומים הקודמים. על ספרות הגאונים מסתמך בויהוי מקומות ובביאורים גאוגראפיים ר' נתן בר' יחיאל בספר הערך (נשלם 1101). בערך באותה תקופה נתחבר הספר הגאוגראפי הראשון בעברית — ס' צורת הארץ (ר' לעיל). מסיפורי אברהם בן יעקב (ע"ע), שעבר בגרמניה ובארצות הסלאויות בשנות ה-60 למאה ה-10, נשאר רק שריד קטן. במכתבים מיוסף בן אהרון מלך הכתרים לר' חסדיא אבן שפרוט (ע"ע) יש לא רק חומר היסטורי אלא גם גאוגראפי. את הרשימה של ספרי-המסעות בעברית פותח ספר אלדד הדני (ע"ע) מסוף המאה ה-9, שרובו ככלו פרי הדמיון. ספר המסעות העברי הראשון המיוסד על המציאות ושהוא מן החשובים בספרות-המסעות ביה"ב הוא ספר מסעותיו של ר' בנימין מטודלה (ע"ע) מספרד עד המפרץ הפרסי וחזרה משם בים מסביב לערב (1165—1173). פחות חשוב הוא „סיבוב רבי פתחיה“ (ע"ע) מרגנסבורג, שעבר בשנות ה-80 של אותה מאה במזרח הקרוב והגיע לבל מסביב לים השחור והרי קאווקאז. ממסעותיו של רבי אברהם אבן עזרא לא הגיעו לידינו אלא הערות דרך-אגב בפירושו לתורה ולספר דניאל, שבהן הוא מזכיר מראה-עיניו. בספרי המסעות לאיי ובאגרות מא"י יש גם קצת תיאורים מן הדרך ביב

או ארץ-ישראל בתוך חוג-הארץ, ופסוקים המורים לפי הדרש על כך רחוקים מפירושו זה לפי הפשט. הראשונים שמזכירים את „טבור-הארץ“ בירושלים במובן היווני הם הספרים החיצוניים: ספר חנוך (כ"ו, א') וספר היובלים (ח', י"א). במשנה אין זכר למרכז-העולם; וזהו אמצעיתו של העולם עם אבן-השתיח בחוגי חז"ל לא קדם למאה ה-4, וייתכן שיש השפעה מן החוץ בזהו זה, כי לשיטת הנוצרים רצוי להעמיד את ירושלים, מקום המיסתורין של גאולת-העולם בדמו של ישו, במרכז-העולם במקום דלפוי. היירונימוס (ע"ע) הוא הנוצרי הראשון שהעמיד את ירושלים במרכז-העולם, והשקפתו השפיעה על הג' והקארטוגראפיה של הנוצרים עד סוף יח"ב. תמונת העולם עם אבן-השתיח כטבור נמצאת בשלמותה בפעם הראשונה במדרש תנ"ך (קדושים, ר'): „...א"י באמצעיתו של עולם, וירושלים באמצעיתו של א"י, ובית-המקדש באמצע ירושלים, והיכל באמצע בית-המקדש, והארון באמצע היכל, ואבן-השתיח לפני הארון...“ בעל הדרוש הזה לא ידע את המציאות שבירושלים, ואף לא שם לב לנאמר במסכת-מידות על תכנית בית-המקדש. דומה לכך היא האגדה, שא"י גבוהה מכל הארצות, ירושלים גבוהה מכל א"י והרהבית גבוהה מכל ירושלים (ספרי, הוצ' איש-שלום, עקב, ל"ז; בבלי, קיד' ס"ט; זב' נ"ד), שאינה אלא הערכה לפי זרגת הקדושה. יש שחכמי-ישראל ביקשו פשרה בין תמונת-העולם שהצטרפה ממדרשי-כתובים ובין הדעות היווניות. נאמר, למשל, „שהעולם עשוי ככדור“, והכדור שקוע חציו בקערה של מים שהוא האוקיינוס (יר' ע"ג, פרק ג', א'; במד' י"ג, י"ג). אולם הדעה השלטת בקרב חכמי-ישראל עד המחצית השנייה של המאה ה-10 היתה זו של חוגי-הארץ המוקף מ-אוקיינוס וצף על פני התהום כאניה בים (פדר"א ה' [מן המאה ה-8—9], וכן מדרש „כונן“ [מהמאה ה-10]). ידיעת כדוריות-הארץ הגיעה לחכמי-ישראל בארצות האיסלאם באמצעות האסטרונומיה הערבית. היא נזכרת בספר על חכמת העיבוד מאת ר' חסאן בר' חסאן הדיין בקורדובה בשליש האחרון למאה ה-10, ובערך באותו זמן דחו גם רב שרירא גאון ורב האי גאון את הדעה שהשמים כקובה על פני ארץ שטוחה. במאה ה-11 כבר היתה כדוריות-הארץ מקובלת בקרב חכמי-ישראל בארצות האיסלאם, ומהם עברה לפרובינציה ולאטליה. גבירול מניחה ביסוד הקוסמו-לוגיה של ב. כתר מלכות. את החיבור הראשון בעברית על „צורת הארץ“ ככדור חיבר ר' אברהם בר' היא הנשיא (ע"ע) קרוב לשנת 1125. לפי ספר זה — ההולך בעקבות פטולי-מאיס — חציו המזרחי של הכדור הוא יבשה וחציו המערבי — אוקיינוס. היבשה מחולקת לאקלימים (= איזורי-רוחב), והספר רושם את הארצות שבכל אקלים. עם הכרת כדוריות-הארץ תוקנה הדעה בדבר מרכזיותה של ירושלים ע"י החלפת אמצעיתו של העולם ב„אמצעיתו של היישוב“, הדעה המוסעית, שהמרחקים בין קר-האורך של ירושלים לקר-האורך של קצה חצי-האי האיפרי במערב ובין קר-האורך של ירושלים לקצה-סין במזרח הם שווים שניהם ל-90°, היתה רוחת בין יהודים (ונוצרים) עד התגליות הגדולות בסוף המאה ה-15. היא מובאת בהרחבה בספרים מפורסמים ומקובלים באומה: הכוזרי (ב', י"ח—כ') לר' יהודה הלוי; ס' המאור הגדול (סוף פרק א' על מס' ר"ה) לר' זרחיה הלוי גירונדי; ס' יסוד עולם (ב', פ"ג) לר' יצחק בן יוסף הישראלי. פעם אחת נזכר בוזהר (ויקר' ג', א'), שהארץ סובבת על צירה ובני-אדם עומדים על הכדור על רגליהם למעלה ולמטה.

של אפריקה. בצוות של קולומבוס במסעו הראשון היו שלושה יהודים אנוסים: לואי דה טורס, שהיה לפי המקובל האדם הלבן הראשון שרגליו דרכו על אדמת אמריקה, דה קליה (Calle) והרופא כרנאל. — עם כניסת היהודים למקצועות אקאדמיים במאה ה-19 החלו יהודים להשתתף גם במחקר הגאוגרפי, וכמה מהם זכו לשם-עולם: יוסף הלוי (ע"צ), אדוארד גלזר (ע"צ), הרמן בורכרד (ע"צ) בתימן, גוטפריד מרצבקר ואוקל סטין (ע"צ) באסיה המרכזית; ולדימיר יאקלזון (ע"צ) וליב שטרנברג (ע"צ) בסיביר הצפונית; אמין פחה (ע"צ) בדרומו של הסודאן המזרחי, ל. ג. בננה (ע"צ) בסנגאל ובניגריה; במסעות בארצות הקוטב הצפוני פעלו יצחק הין (ע"צ), א. בסלס (ע"צ), א. זונטאג; א. הילפרין (ע"צ) חקר בארצות רבות באמריקה ובאפריקה; ביוון ובאסיה הקטנה חקר אלפרד פיליפזון (ע"צ). שהעמיד תלמידים רבים בגרמניה.

המחקרים הגאוגרפיים המקוריים המעטים שנכתבו בעבר רית עוסקים כמעט כולם בידיעת ארץ-ישראל (ע"צ). עם התפתחות הפובליציסטיקה העברית בא"י נכתבו מאמרים פילולאריים רבים על נושאים גאוגרפיים.

L. Zunz, *Geographische Literatur der Juden*, 1875 בקובץ
146 א'; A. J. Brawer, *Palaestina nach der Agada*,
1920; J. Obermayer, *Die Landschaft Babylonien*, 1929.

א. י. בר.

גְּאוּדָה (Gouda, לפנים — Ter Gow), עיר במרכז הולאנד, כ-15 ק"מ מצפון-מזרח לרוטרדם; 38,500 תושבים (1950). יושבת על הגדה הצפונית של נהר גוזה ליד שפכו לאיטל ההולאנדי, והרבה תעלות-מים חוצות אותה. ג' כבר היתה מפורסמת במאה ה-13 כמרכז מסחרי, תעשייתי ותרבותי. תעשיותיה הקדומות היו בירה ואריגים; עם הבאת הטבק לאירופה היתה ג' מרכז תעשיית מקטרת-החרסונה. כיום נמצאות בה תעשיות של חרסונה, נרות, סבון, לובן, העופרת, המרינפן, אריגים, רהיטים, סיגריות ומשקאות. בעיקר היא ידועה כמרכז הייצור והשיחוק של גבינה (ע"צ). בין בנייניה העתיקים של ג' — כנסייה בעלת 40 חלונות של זכוכית צבעונית ואולם-עיריה מן המאות ה-15 וה-16.

גְּאוּדֵזִיָה (geodesy; יוון γεωδαια, חלוקת-הארץ), מקצוע גאומטרי העוסק בקביעת יחסים-צביחה ההדדיים של עצמים על-פני הארץ, ברישומם על נייר בקנה מידה רצוי ובתיאור גראפי של השטחים המדודים. שיטותיה של הג' הן מדידות של ארכי-קווים נבחרים ושל זוויות בין הקווים האלה, והשימוש בכללי הגאומטריה. תולדות הג'. מדידות, שנעשו באופן מקצועי-מדעי, ידועות לנו מתקופת השושלת ה-17 במצרים מתכנותיה של תולה בנווא-אמון עם ציורי-קיר, המראים שני מדדים הקובעים את הגבולות של שדה-תבואה ע"י משיכת שרשרת. הפירמידות מעידות על דיוק-המידה שאליו הגיעו המצרים בתקופה קדומה מאד.

אַרטוטֶטֶס (ע"צ) האלכסנדרוני חישוב את קוטרי-הארץ ע"פ מדידת המרחק מסונה לאלכסנדריה ומדידת זווית הקשת שביניהן (על סמך הנחות גאוגראפיות לא-מדויקות). מהתקופה הרומית ידועים לנו: הגרמקה — מכשיר לקביעת כיוונים ניצבים זה לזה; מט-המידה — שארכו היה 3.300 מ' ושבו השתמשו, כנראה, גם במיתקן הודמה לשולחן-מידה

התיכון. בסוריה ובמצרים, שבהם עברו הכותבים; תרומתם לג' ההיסטורית מוחזקת לא-י היא קטנה. ספרו של דוד הראובני (ע"צ) נותן — אחרי פתיחה שהיא פרי הדמיון — תיאור נכון של מסע מגידה לסואקין ולעמק-הנילוס בסוראן, ומשם למצרים ולא"י ולאטליה ולפורטוגאל. בספרי המסעות לא"י, שהם מרובים במאה ה-17, אין אף אחד שיש בו ידיעות חשובות על ארצות שמחוץ לא"י. לידיעת הפוצות-ישראל במצרים, תוניסיה, איטליה, גרמניה הדרומית וצרפת במחצית השניה של המאה ה-18 חשובות רשימותיו של ר' חיים י. ד. אזולאי (ע"צ) שהופיעו בשם "מעגל טוב", את מארוקו, וביחוד את סבלם הקשה של היהודים שבה. מתאר ר' שמואל רומאנלי ב-משא בערב" על יסוד מסעותיו בשנות 1791/2. החשוב בספרי-המסעות במאה ה-19 הוא "אבן ספיר" לר' יעקב ספיר, שעבר 1859—1863 בתימן, הודו, יאווה, אוסטרליה וניו-זילאנד כשד"ר מירושלים; החלק המקורי והחדש בו הוא הראשון, העוסק בתימן. פחות חשוב הוא ספר מסעות בנימין השני (ע"צ), שנסע ב-1845—1851 בארצות-המזרח עד הודו וב-1859—1862 באמריקה הצפונית.

ספר לימוד וקריאה מיוחד לג' בעברית היה עד המאה ה-19 רק חיבורו של ר' אברהם פריצול, "אגרת ארחות עולם" (ר' לעיל), שמציאות ואגדה משמשים בו בעירובי-בה. רק כ-300 שנה אחריו פירסם משכיל מהאסכולה הגליציאית, שמשון הלוי בלוך (ע"צ), את "שבילי-עולם" (ח"א: אסיה, 1822; ח"ב: אפריקה, 1827) על יסוד ספרים גרמניים ובלשון המליצה והתייחודים שהיתה חביבה על בני-דורו; את "שבילי-עולם" המשיך אחרי מותו אברהם מנחם מזהר (1856). עם ייסוד בתי-ספר לילדי היהודים, שבהם הורו גם לימודי-חול, החלו להופיע ספרי לימוד קצרים מיוחדים להם. הראשון מסוג זה בעברית, המכיל גם פרקים בג', הוא "ראשית למודים" לברוך לינדא (ע"צ), שהופיע בכמה מהדורות מ-1796 עד 1869; ספר גאוגרפי מיוחד, בחלקו בעברית ובחלקו בגרמנית באותיות עבריות, בשם "הכדור" פירסם ב-1831 בפראג משה ש. ניימאן. תקציר מתורגם מגרמנית הוא "הגעאוגראפיע הקטנה" לאשר ראדין מ-1860 (קניגסט-ברג). שני ספרים ביסודות הג' הופיעו כמעט בזמן אחד: הראשון — חיבור-נעוריו של נחום סוקולוב (ע"צ) "מצוקי ארץ" (1878; מתורגם מאנגלית), השני — ספרו של הפדאי גוג המנוסה מאחרוני האסכולה הגליציאית הלל כהנא גלי-לות הארץ" (1880; ע"פ הספרות הגרמנית). החידוש בספרו של כהנא הן מפה פלאניגלובית בצבעים בעברית ומפיות ושירטוטים ותמונות עם כתבות עבריות. מחברי ספרי-לימוד אלה התלבטו בקשיים של טרמינולוגיה גאוגראפית עברית והכינו את הקרקע להוראת הג' בעברית בבתי-הספר בארץ-ישראל, שהחלה בדרגה של ב"ס עממיים בסוף המאה ה-19, ובתיכונים — עם ייסוד הגימנסיה "הרצליה" ביפו וביהמ"ד לאורים בירושלים, ובאוניברסיטה בפעם הראשונה בת"ש.

בין מגלי הארצות הגדולים אין יהודים; ההשערה שקו לומבוס היה ממוצא יהודי היא מפוקפקת. אבל חלקם של יהודים בהתקנת לוחות ומכשירי-מידה אסטרונומיים, שהם הכרחיים לספנות שאיפשרו את ההפלגה ללב האוקיינוס, הוא גדול (ע"צ אברהם בר היא הנשיא; יצחק בן סיד חזן; יהודה בן משה הכהן; אברהם זכות; יוסף ואזינא; יעקב בן מכיר; לוי בן גרשון). במפותיהם של הקארטוגראפים היהודים אברהם קרשקש (ע"צ) ויהודה בנו הסתייעו מגלי התוף המערבי

חדיש. בתקופה החדשה הוחל במאה ה-16 להשתמש בשולחן מדידה לפעולות של טריאנגולציה חיתוך, וב-1615 נמדדה בראשונה קשת של מזהיר בצורת מכשירים מדויקים ובשיטה טריאנגולציונית.

שיטות כג. שיטת-המידה תלויות בגודל השטח העומד למדידה או בקנה-המידה של המפה הנדרשת (גדול או קטן מ-1:25,000). כשיש לקבוע את הצורה ואת השטח של חלקת-אדמה הקטנה מ-50 דונאם, מתקנים לה מסגרת, שהיא פנימית או חיצונית ביחס לקנה-הגבול (כגון ABCDEFG בציור 1). את הגבול ביחס למסגרת קובעים עלידי ניצבים,

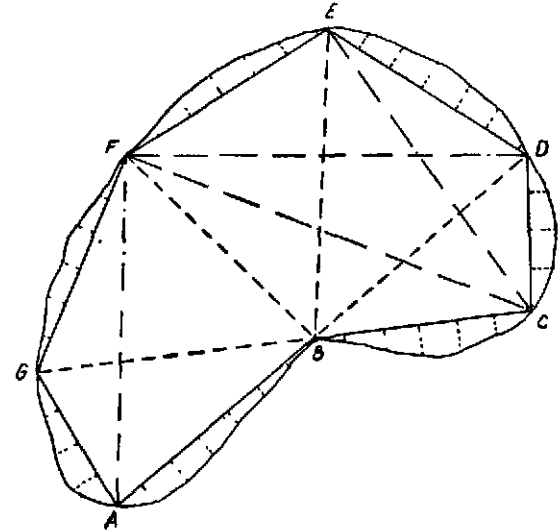

ציור 1

המחלקים את השטח שבין קנה-הגבול ובין המסגרת לטרפזים, ששטחם ניתן לחישוב בקלות. את המסגרת מחלקים למשולשים (כגון לפי הקווים BE, BF, BG) ומודדים את כל צלעות-המשולשים; לשם בקרה מודדים גם קוויה-חלוקה נוספים (כגון FE, FC, FA). לאחר שנקבעה צורת-המסגרת אפשר ליחס אליה כל פרט נדרש, כגון בניינים, כבישים, עצים וכו'. לשם אוריינטציה במרחב מספיקה קביעת האזי-מות המאגנטי של אחת מצלעות המסגרת. — בשטחים גדולים מ-50 דונאם קובעים את המסגרת ע"י מדידת הצלעות

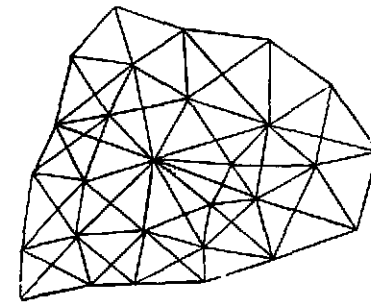

ציור 2

במשיחה, ואת הזוויות שביניהן — ע"י מד-זווית מיוחד; במדידת כל האלמנטים האלה כלולות שלוש בקרות. את המסגרת הפוליגו-נלית מקשרים על-פי רוב לנקודות הקרובות של רשת-הטריאנגר לאציה.

טריאנגולציה. כל ארץ תרבותית היום מכוסה רשת של נקודות (ציור 2) קבועות ומסומנות, בצורת מסמרי ברזל או נחושת על סלעים איתנים או על גושי-בַּסָּלְט; ממגדלים שמעל לנקודות נמדדים הזוויות האפקיות והפרשי-הגובה בין כל נקודה ובין הנקודות הקרובות. נקודות ראשיות, המרוחקות עשרות קילומטרים זו מזו, מצטרפות לטרסים שלמים של משולשים. שהם מסודרים בצרך לפי הזיונים

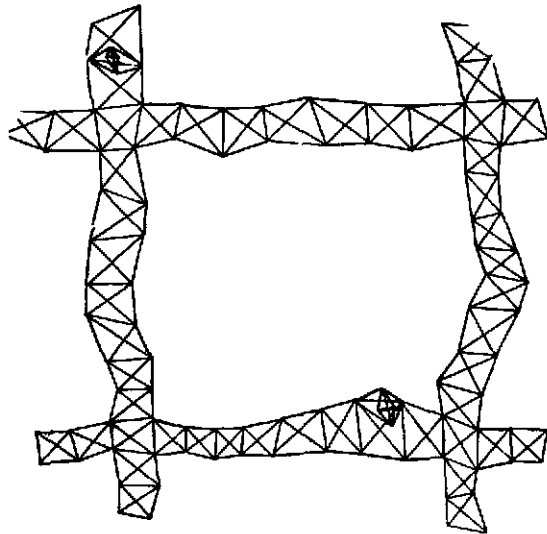

ציור 3

צפון-דרום ומזרח-מערב (טריאנגולציה ממדרגה ראשונה; ציור 3). שאר השטח מכוסה נקודות-משנה, שמרחקן ההדדי תא-10—15 ק"מ, והן יוצרות רשת של משולשים (טריאנגולציה ממדרגה שניה; ציור 2). בארצות קטנות יותר כל הנקודות מהוות רשת.

לשם קביעת ארכי צלעות-המשולשים של הטרסים או של הרשת הטריאנגולציונית מייחסים אותן לאורך מסויים (מ-1/10 עד 2/3 מאורך-הצלע), שהוא מדוד בקפדנות ודי-קנות רבה ונקרא קו-בסיס. קטע זה מאפשר את חישוב האורך של כל הצלעות. לשם בקרה מקשרים את המערכת גם לקריבסיס שני, הנמצא במרחק רב מהקודם. צפיפות-הנקודות של הטריאנגולציה ממדרגה שניה מספיקה בשביל מדידות לסידור מפות בקנה-מידה של 1:100,000 בערך; את הפרטים קובעים בעזרת שולחן-מידה. בשביל מפות קאדא-סטראליות יש צורך בצפיפות-נקודות גדולה יותר — 2—3 ק"מ בין נקודה לנקודה: טריאנגולציה ממדרגה שלישית. לפי הצורך אפשר להכניס עוד נקודות קרובות יותר — 600—800 מ' זו מזו (נקודות טריגונומטריות): טריאנגולא-ציה ממדרגה רביעית, שעליה נשענות המסגרות הפוליגו-נליות.

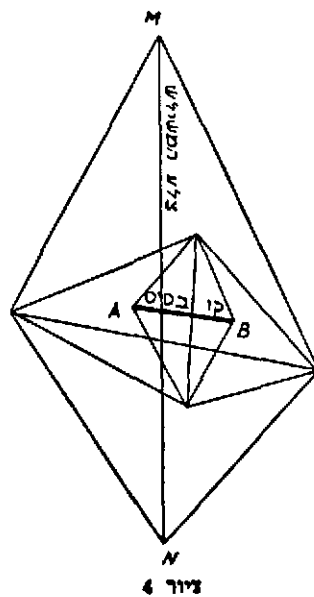

ציור 4

כל המדידות דורשות מידה רבה של דיוק. בטרי-אנגולציה ממדרגה ראש-נה יש למדוד את הזוויות בדיוק של שבר-השניה, כך שסכום-השגיאות בכל שלש זוויות-המשולש לא יעלה על שניה אחת. בטריאנגר לאציה ממדרגה שניה נדרש דיוק של מדידת-הזוויות, שהוא מתאים לשגיאה של פחות מ-5 שניות בסגירת-המשולש. בטריאנגולציה ממדרגה שלישית ורביעית הדיוק בסגירת המשולש צריך להגיע ל-15 שניות. לשם הגדרת הכיוונים

השיטות האופטיות במדידת מרחקים מושתתות על השימוש בתאודוליטים, שהותאמו על-ידי הוספת חלקים מיוחדים למטרה זו.

מדידות ע"י צילומים אויריים. הצילום הוא תיאור פרספקטיווי של המקום המצולם; נקודה על-פני האדמה ותמונתה מהווים הומולוגים. יש לכוון את ציר המצלמה בכיוון ניצב ללוח-הצילום, הנמצא בדיוק במרחק (המוקדי) הנכון מן העדשה — אוריינטאציה פנימית. ציר-הצילום פוגש את התמונה ואת האדמה בנקודות הראשיות; קו אנכי דרך העדשה פוגש את האדמה ואת התמונה בעקבים האנכיים; הקו החוצה את הזווית בין שני הקווים הנזכרים פוגש את התמונה ואת האדמה בנקודות הנקראות איזוצנטרים. שש הנקודות האלו נמצאות במישור אחד, ושלוש הנקודות שעל התמונה נמצאות על קו ישר אחד — הקו הראשי של הצילום, שהוא ניצב לציר הרכנת-הצילום. אם שטח האדמה הוא מישורי ואפקי והתמונה מקבילה לשטח — מתלכדות שלוש הנקודות הללו, והתמונה עצמה נעשית מפה בקנה-מידה המותנה בגובה הצילום: $f/H = \epsilon$ האורך המוקדי של המצלמה, $H =$ גובה-הטיסה או גובה-הצילום). קווים היוצאים מן האיזוצנטר בתמונה שומרים על כיווניהם ביחס לקווים ההומולוגיים על פני האדמה. כשהתמונה מורכנת כלפי מישור שטח-האדמה, מתעוות קנה-המידה: הוא נשאר f/H רק לאורך קו מקביל לציר-ההרכנה ועובר דרך האיזוצנטר, והוא קבוע גם לאורך כל קו אחר המקביל לציר-ההרכנה, אבל משתנה מקו מקביל אחד למשנהו — עיוות-ההרכנה. עיוות שני — עיוות-הגובה — נגרם ע"י האי-מישוריות של פני-הארץ, שהם מופיעים בשלושת ממדיהם. לשם קבלת מפה בקנה-מידה אחיד ובהתאם לחוקי-הפרספקטיווה יש להשתמש בשיטות גראפיות-מאתמאטיות, שהן מטובכות וע"פ רוב לא מדוייקות כל-צרכן, או בשיטות מכאניות-אופטיות, שהן מבוססות על עקרונות סטראוסקופיים ודורשות צילום כפול של אותו השטח; זוג-תמונות כזה קרוי מודל.

מכונת-תני סטראוסטוגראפטרית (ציר 5) עשויה שני תאים, המחזיקים את התמונות שצולמו בשתי תחנות-צילום אויריות, ומנודות המאירות את התמונות.

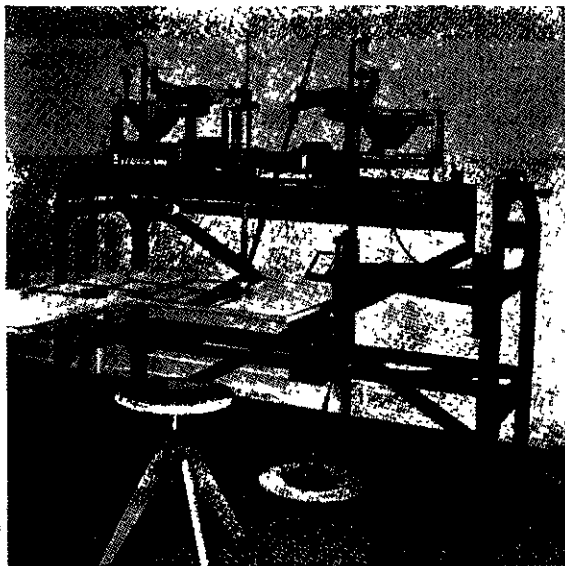

ציר 5

הנאוגראפיים קובעים ע"י תצפית אסטרונומית אורך ורחב גאוגראפי של נקודה התחלתית ואזימט של אחד הקווים היוצאים ממנה. בשביל שטח גדול מאד חוזרים על פעולה זו עוד כמה פעמים, או לפחות עוד פעם אחת בסוף המערכת.

לשם קביעת קו-בסיס (ציר 4) בוחרים שתי נקודות (A, B) נחות למדידה, המרוחקות זו מזו כ-3—5 ק"מ, שהוא מרחק קטן ביחס לאורך-צלע טריאנגולאציוני. על-ידי סידור מספר משולשים מתאימים מגיעים לצלע הטריאנגר לאציונית המבוקשת (MIN). את קרה-בסיס מחדדים בעזרת סרט מאינור ("ע"ע) או מפלדה משובחת הומוגנית. יש להתחשב בהשפעת הטמפרטורה, המתחה, אפקט השרשריה וכו', על אורך-הסרט; לפיכך יש להוסיף למדידה תיקונים:

א. בשביל הטמפרטורה — $l + l\alpha(t - t_0) = l$ האורך המדוי, $\alpha =$ מקדם-ההתפשטות של חומר-הסרט, $t_0 =$ הטמפרטורה שבה אורך-הסרט הוא נכון, $t =$ הטמפרטורה בשעת המדידה);

ב. בשביל המתחה — $A + \frac{1}{AE}(T - T_0) = A$ שטח חתך-הסרט, $E =$ מקדם-הגמישות, $T_0 =$ כוח-המתחה שבו אורך-הסרט הוא נכון, $T =$ כוח-המתחה בשעת המדידה);

ג. בשביל השרשריה — $w \frac{w^2}{2AT} = w$ משקלה של יחידת אורך-הסרט);

ד. בשביל הפרש-גובה (b) בין קצות-הסרט — $\left(-\frac{b^2}{2l} + \frac{b^4}{8l^3} + \dots \right)$

ה. בשביל הגובה הממוצע (H) של קרה-בסיס מעל לפני-הים הבינוניים — $\frac{HI}{R} - R$ (ראדיוס-הארץ).

התנאים האטמוספריים הנוחים למדידת-הזוויות בטריאנגולאציה קיימים עפ"ר בשעות המוקדמות בבוקר ובשעות המאוחרות בערב. אולם בשעות אלו מוגדל אפקט-הרפראקציה באטמוספירה, ולפיכך יש צורך להנמיך את הסימונים שאליהם מכוונת התצפיות למטה מן הגבהים המותרים ביום. בטריאנגולאציה ממדרגה ראשונה יש צורך להאיר את הסימונים בהליוטרופ ביום או במנורות כלילה. — המכשיר למדידות-הזוויות הוא התאודוליט ("ע"ע).

מדידות טופוגרפיות מבוססות על מדידות של טריאנגולאציה ונעשות בהתאם לדיוק הדרוש בעזרת שולחן-מדידה או ע"י מדידות פוטוגראטריות או ע"י קביעת פרטים ביחס למסגרת פוליגונאלית. בשולחן-מדידה מתקבלים הפרטים בעזרת חיתוך גראפי. במדידה פוליגונאלית קובעים את המרחקים ע"י מדידה ישירה, או ע"י חיתוך בעזרת תאודוליט, או בדרך אופטית.

קביעת כיווניה-צלעות במסגרת הפוליגונאלית אפשרית בעזרת מצפן מאגנטי, קביעת-הארכים — בטאכאומטר או בשרשרת-מדידה, ובשביל עבודות מדוייקות — בעזרת תאודוליט וסרט-פלדה. קובעים את הכיוונים האזימוטאליים ומחשבים את הטלי הצלעות בכיוונים צפון-דרום ומזרח-מערב; סכום-ההטלים בשביל כל כיוון בין הנקודות הקיצרניות צריך להיות שווה להפרש של השיעורים של הנקודות הקיצוניות, שנתקבלו ממדידה טריאנגולאציונית מוקדמת. לצרכי עבודות-הנדסה יש צורך במפות טופוגראפיות בקנה-מידה גדול יותר, שקווי-הרמה בהן מתקבלים מחתכים שנעשו במאונת, או ממדידות טאכאומטריות או פוטוגראטריות בקנה-מידה מתאים (וע"ע טופוגרפיה).

גאודֶסְמִיט, יואֵל עֶמְנוּאֵל — Joel Emanuel Goud-smit (1813, לידן — 1882, שם), משפטן הולנדי יהודי. ב-1859 נתמנה לפרופסור למשפט הרומי באוניברסיטת לידן (כפרופסור היהודי הראשון בהולאנד). חיבר בין השאר: Oratio de studio juris romani hae quoque aetate in patria nostra excolendo («נאום על לימוד המשפט הרומי שראוי לטפחו בארצנו עד היום הזה», 1859), Kritische Aanteekeningen op Gaius («הערות ביקורתיות לגיוס», 1875), ובעיקר Pandecten-systeem («שיטת הפנדקטים», 1866, II, 1880), שניתרגם לאנגלית, לצרפתית ולרוסית ושימש יסוד להוראת המשפט הרומי לדורות רבים בהולאנד. ג' היה פעיל גם בחיים היהודיים: היה חבר בוועד-הקהילה של לידן, יו"ר ועדת הבחינות לרבנים ומורידי-וירי החברה לקידום העניינים היהודיים בהולאנד; בין השאר יש לציין את פעולתו למען יהודי רומניה ואת מכתבו הגלוי לצרוגן (Bruggen) על שאלת-היהודים (1882).

J. A. Levy, J. E. G. (Mannen en Vrouwen van beteekenis, XIII, 8), 1882; J. E. G. (A. Z. J., 213), 1882, M. v. d. Vlugt, J. E. G. (Weekbl. v. h. Recht, Nr. 5,388).

גְאֹאֲבִיקְיָה, מקצוע מדעי בין תחומי הגאולוגיה והכימיה, שמטרתו בירורן של שתי בעיות מרכזיות בהכרת כדור-הארץ: (1) שכיחות היסודות הכימיים בכדור-הארץ והשוואתה לשכיחותם במרחב-העולם כולו (קוסמוכימיה); (2) דרכי הנדידה של היסודות הכימיים תוך התהליכים הגאולוגיים.

ההתעניינות בבעיות הכימיות הכרוכות בתהליכים הגאולוגיים התחילה באמצע המאה ה-19. החיבורים המקיפים הראשונים בתחום הגאולוגיה הכימית פורסמו ע"י צ'רלס (ע"ע) ואחריו ע"י ג. בישוף, ר. רוט, ר. ברונס. ב-1908 ערך פ. ו. קלארק אוסף שיטתי של כל הנתונים הכימיים שבתופ-עות הגאולוגיות שהיו ידועים באותה שעה. בעקבות עבודת-הכנה של י. ה. ל. פוגט (בנוווגיה) ושל ו. י. ורנאדסקי ושל א. א. פרסמאן (שניהם ברוסיה) נעשתה הג' בשנות העשרים של מאה זו מקצוע עצמאי, בעיקר בידיו של ו. מ. גולדשמיט (ע"ע), ששם למטרת מחקריו את גילויים של חוקי-היסוד בהופעתם של היסודות הכימיים ובדרכי נדידתם.

שיטות-העבודה של הג' הן אנאליות כימיות של חמרים גאולוגיים והשימוש במסקנות של הגאופיסיקה (ע"ע); שיטות-העבודה של הקוסמוכימיה, שהג' משולבת בה, הן האנאליות של מטאוריטים ובדיקה ספקטרוסקופית של אורי-הכוכבים; נתונים אלה מתפרשים לאור החוקיות הפיסיקו-כימית הכללית.

א) שכיחות היסודות הכימיים בטבע. מידת שכיחותם הקוסמית של היסודות הכימיים השונים שונה ביותר מיסוד ליסוד. מחקרות אסטרופיסיקאליות ושיקולים קוסמולוגיים מתחייב, שהמימן מהווה כמעט שני-שלישים וההליום כשליש מן החומר שבמרחב, ואילו כל שאר היסודות יחד אינם מהווים אלא 1—2% של החומר הקוסמי כולו. הרכבו של כדור-הארץ כולו, הניתן להיקבע רק בקירוב בשיטות-עקיפין שונות, שונה מזה בפרטים חשובים (לוח 1); קרום כדור-הארץ, שהוא לבדי ניתן לבדיקה ישירה, מורכב בעיקר תרכובות סיליציות-חמצניות של מתכות קלות (לוח 2). 8 יסודות — Mg, K, Na, Ca, Fe, Al, Si, O — מהווים 99% מחומר קרום כדור-הארץ.

מכונים את שני התאים עם תמונותיהם זה ביחס לזה סביב שלושה צירים עד הבאתם לידי המצב היחסי המתאים למצבי מצלמות בזמן החשיפה (אורינטציה יחסית). קרני-האור מנקודות משותפות לשתי התמונות מועברות ע"י מערכת של פריסמות וסטראוסקופ ומתמונות בעיניו של הצופה למודל של השטח המצולם. ידיעת מצבן וגבהן של שלוש נקודות בשדה מאפשרת את האורינטציה של המודל כלפי האופק (אורינטציה מחלטת), וע"י הוזה קווית יחסית של התאים מתאפשרת גם קביעת קנה-מידה של המודל (גהוג להכין 4—5 נקודות-בקרה). מערכת של שתי זרועות נעות המחזיר ברות זו לזו בפרק, שהוא נשען על שולחן עולה ויורד, מייצרת בתנועתה את המודל במרחב. תנועת הפרק במישור-השולחן מועברת על הגייר בעזרת פנטוגרף המשרטט את המפה; התנועה האנכית של השולחן מודדת את הפרשי-הרום.

לצרכי צילומי-אוויר כאלה מבוצעות טיסות הלך וחזור בקווים מקבילים, וע"כ מתקבלים סרטים של צילומים. כל שני צילומים עוקבים חופפים זה את זה ב-60%, וכל סרט חופף את משנהו ב-20%; עם כל צילום חדש מתווסף רק שלישי השטח המצולם בתמונה. התאמת המודלים מהייבת מספר מספיק של נקודות-בקרה בכל מודל ומודל. מספר נקודות-הבקרה ניתן להפחתה ע"י השיטה הטריאנגולאציונית בעזרת סטטוסקופ, מכשיר המאפשר לקבוע — בגבולות מסויימים של דיוק — את גובה-הטיסה בזמן החשיפה.

השיטה הפוטוגראמטרית הולכת ונעשית בימינו השיטה השלטת במדידה. היא זולה ומהירה יותר מן השיטות של המדידה בשדה ומספקת בצילומים שפע של פרטים. משתמישים בה גם בהכנת מפות של שטחים גדולים בארצות בלתי-מפותחות, גם בהכנת מפות בקנה-מידה גדול, כגון מפות טופוגראפיות והנדסיות, וגם בבדיקתן ותיקונן של מפות מיושנות. בשנין משתמשים בשיטה זו אפילו להכנת מפות-הקאדאסטר. עבודות-מדידה בשדה עצמו מוסיפות לשמש לקביעת נקודות-הטריאנגולאציה ונקודות-בקרה.

בשביל מפות-סיוור ומפות בקנה-מידה קטן משתמשים גם בשיטת-המוזאיקה — חיבור פשוט של צילומים. טיבה של מפה כזו תלוי בתנאי-הטיסה, ו. א. במיעוט של הרכנה ובמיעוט של הפרשים בגובה-הטיסה.

J. Porro, *Tacheometria*, 1858 H. Roussilhe, *Cours de Géodésie*, 1924, G. L. Hosmer, *Geodesy*, 1929; M. Hotine, *Surveying from Air Photographs*, 1931, D. von Gruber, *Photogrammetrie*, 1932; D. Clark, *Plane & Geodetic Surveying*, 1944; W. K. Bachman, *Études sur la Photogrammetrie aérienne*, 1945, W. Jordan, *Handbuch der Vermessungskunde*, 1948; M. Zeller, *Traité de Photogrammetrie*, 1948.

ב. ש.

גאודי, פֶרַנַץ פּוֹן — Franz von Gaudy (1800—1840), משורר גרמני. בשעתו היה פופולארי בגלל שיריו הסאטיריים וסיפוריו הקלים. ביהוד, «יומנו של שולית-היית נודד», שנוצר במסעו באיטליה. הוא היה מושפע מתיינה וחיקה אותו בשיריו הסאטיריים; כיבד את זכרו של נאפוליון ב«שירי-הקיסר», תירגם מפולנית את נימצביץ ומיצקביץ, ויחד עם ידידו שמיס (ע"ע) — את שיריו של ברננה (ע"ע). עם שאמיסו היה עורך של השנתון הספרותי החשוב «אלמנך-המוזות הגרמני». כל כתביו הופיעו ב-24 כרכים 1844—1847, מבחר כתביו בשלושה כרכים — 1902.

לוח 3

היסודות המצויים, לפי סדר שכיחותם היחסית

בשמש	בקואריטים	בכדור-הארץ	בקרום-הארץ
H	O	Fe	O
He	Fe	O	Si
O	Si	Mg	Al
Fe	Mg	Si	Fe
Mg	S	Ni	Ca
N	Ni	S	Na
Si	Al	Ca	K
S	Ca	Al	Mg
C	Na	Co	Ti
Ca	Cr	Na	H
Al	Mn	Mn	P
Ni	K	K	Mn
Na	Ti	Ti	S
Cr	Co	P	C

• לפי הערכים המסתברים ביותר שבלוח 1.

הם מפורזות בשיעורים נמוכים בתוך תרכובותיהם של יסודות אחרים, אינם נוחים לבידוד; ואילו יסודות, המופיעים בצורת ריכוזים של תרכובות עצמאיות במקומות מסויימים בקרום-הארץ, ניתנים בנקל להפקה.

שכיחותם הקוסמית של היסודות הכימיים פוחתת והולכת בדרך-כלל כנגד עליית המשקל האטומי. אולם בפרטים מתגלות בעקומת-השכיחות סטיות רבות מחוקיות זו, שהודו שובה שבהן היא הכלל של אודו-הארקינס (Oddo-Harkins): יסודות בעלי מספר סידורי זוגי (= מספר זוגי של פרוטונים בגרעין) מצויים בממוצע פי 50-100 משכניהם במערכת, בעלי מספר סידורי לא-זוגי — עדות ליציבות-יתר של הראשונים מבחינת מבנה גרעיני אטומיים (ע"ע אטומי, גרעין). בג' מאומתת חוקיות זו בקוויה היסודיים (לוח 3). בקוסמו-לוגיה (ע"ע) נידונה עקומת השכיחות של היסודות הכימיים השונים כביטוי לשיווי-משקל תרמודינמי בין הכוחות שהרכיבו את הגרעינים האטומיים ובין אלה ששאפו לפרקם; לפיכך משמשת עקומה זו יסוד לחישובי התנאים הפיזיקאליים שהיו קיימים בשעת יצירת החומר הקוסמי. הסיטיות שבהרכב הכימי של כדור-הארץ מן הערכים הקוסמיים נידונות כביטויים לקורות כדור-הארץ אחרי התהוותו, שגר-מו לשינוי ההרכב הראשוני משום הפסד המרכיבים השונים בממדים שונים.

ב) דרכי הנדידה של היסודות הכימיים. בתחום המחקר הזה יש להבחין יפה בין קביעת העובדות ובין הסברתן. הכרת המבנה הכימי של כדור-הארץ בשכבו-תיו השונות מבוססת על אנליזה של החלקים הניתנים לבי-דיקה ישירה — שהם הקרום החיצון וחמרי התפרצויות געשיות — על הקשים ממבנה מטאוריטים ועל מסקנות ממחקרים גאופיזיקאליים על התנאים הקיימים בפנים כדור-הארץ. שני תהליכים, שבהם כרוכה דיפרנציאציה כימית של חומר כדור-הארץ — התהליך המאגמטי והתהליך הסדימנטי-טרי — ידועים יפה מן הגאולוגיה. אולם ההנחות על החי-לוקה הגאוכימית הראשונית של היסודות בתחילת התפתחותו של כדור-הארץ ועל תהליכי היסודות בעיצוב צורתו הנוכחית מותנות בתאוריות קוסמולוגיות על התהוותה של מערכת כוכבי-הלכת בכלל ושל הארץ בפרט. תאוריות אלו כולן הן השערות השנויות במחלוקת בשעה זו (ע"ע קוסמו-לוגיה; כוכבי-הלכת). בעיקר יש להבחין בין התמונה שהיתה

לוח 1

היסודות הכימיים בכדור-הארץ כולו

(ב% משקל, סיכומים של אומדנות עונים)

0.90-0.18	Co	97-0.7	S	39.7-35	Fe
0.15-0.08	P	8.0-0.6	Ca	29.3-28	O
0.29-0.07	K	8.0-0.5	Al	14.9-18	Si
0.14-0.04	Ti	0.90-0.14	Na	17-6.7	Mg
0.14-0.09	Mn	0.8-0.01	Cr	8.1-2.7	Ni

לוח 2

היסודות הכימיים בקרום-הארץ

(ב% משקל)

1.1×10^{-4}	Eu	4.6×10^{-3}	N	46.60	O
1×10^{-4}	Sb	2.5×10^{-3}	Ce	27.72	Si
9×10^{-5}	Tb	2.4×10^{-3}	Nb	8.13	Al
8×10^{-5}	Lu	2.3×10^{-3}	Co	5.00	Fe
3×10^{-5}	I	2.0×10^{-3}	La	3.63	Ca
2×10^{-5}	Bi	1.8×10^{-3}	Nd	2.83	Na
2×10^{-5}	Tm	1.7×10^{-3}	Y	2.70	K
1.5×10^{-5}	Cd	1.6×10^{-3}	Pb	2.09	Mg
1×10^{-5}	Ag	1.5×10^{-3}	Ga	4.4×10^{-1}	Ti
1×10^{-5}	In	1.5×10^{-3}	Mo	1.4×10^{-1}	H
9×10^{-6}	Se	1.2×10^{-3}	Th	1.18×10^{-1}	P
8×10^{-6}	Hg	7×10^{-4}	Cs	1.00×10^{-1}	Mn
4×10^{-6}	Ar	7×10^{-4}	Ge	7.5×10^{-2}	S
1×10^{-6}	Pd	6.5×10^{-4}	Bc	3.2×10^{-2}	C
5×10^{-7}	Pt	6.5×10^{-4}	Sm	3.5×10^{-2}	Cl
5×10^{-7}	Au	6.4×10^{-4}	Gd	3.1×10^{-2}	Rb
3×10^{-7}	He	5.5×10^{-4}	Pr	3.0×10^{-2}	F
2×10^{-7}	Te	5×10^{-4}	Sc	3.0×10^{-2}	Sr
1×10^{-7}	Rh	5×10^{-4}	As	2.5×10^{-2}	Ba
1×10^{-7}	Re	4.5×10^{-4}	Hf	2.2×10^{-2}	Zr
1×10^{-7}	Ir	4.5×10^{-4}	Dy	2.0×10^{-2}	Cr
1×10^{-7}	Os	4×10^{-4}	U	1.5×10^{-2}	V
1×10^{-7}	Ru	3×10^{-4}	B	8.0×10^{-3}	Ni
2×10^{-8}	Kr	2.7×10^{-4}	Yb	7.0×10^{-3}	Cu
3×10^{-9}	X	2.5×10^{-4}	Er	6.9×10^{-3}	W
1×10^{-10}	Ra	2.1×10^{-4}	Ta	6.5×10^{-3}	Li
8×10^{-11}	Pa	1.6×10^{-4}	Br	5.1×10^{-3}	Zn
3×10^{-11}	Ac	1.2×10^{-4}	Ho	5.1×10^{-3}	Sn
3×10^{-11}	Po	1.2×10^{-4}	Tl		

מיעוטם של הגזאים הקלים מוסבר ע"י מיעוט המסה של כדור-הארץ בהשוואה לזו של הכוכבים: שדה-הכובד של כדור-הארץ לא הספיק כדי לקשר אליו לאוודי-ימים את האטומים הקלים ביותר, והללו התחמקו ברובם ונתפזרו בחלל-העולם בשלבים המוקדמים של התפתחות כדור-הארץ. אולם אם נשווה את הרכב הארץ עם זה של גרמי-שמים אחרים מבחינת המרכיבים המתכתיים בלבד, נמצא שהאטור-מים המתכתיים השונים מופיעים בכדור-הארץ בפרופורציות הדומות ביותר לפרופורציות המצויות בכוכבים ובמטאורי-טים, ותופעה זו מעידה על אחידות יסודית של כל חלקי-התבל מבחינת ההרכב החמרי (לוח 3).

חלקם הכמותי של היסודות השונים בהרכב קרום-הארץ אינו חופף את מידת שכיחותם או נדירותם במציאותנו המעשית-שימושית. מלוח 2 מוכח, למשל, שרוב העפרות הנדירות (ע"ע) מצויות בטבע הרבה יותר מן הכספית; שכמות הרובידיום עולה על זו של הבאריום, כמות הזירקון — על זו של הנחושת, וכאלה רבות, אופיו של יסוד כ. מצוי או כגדיר" נקבע בשבילנו לא ע"י כמותו המוחלטת בלי-תוספת אלא בעיקר ע"י חלוקתו בה: יסודות, שתרכובותיה

לוח 4
חלוקה גאוכימית של היסודות

זיוסיל	אקמוסיל	יתומסיל	באלפסיל	סירופסיל
P O N C H (Cl) (S) (Mg) (Na) (Fe) (Ca) (K) (Si) (F) (B) (I) (Cu) (Mn)	N C H O A Ne He Xe Kr	Cs Rb K Na Li Ba Sr Ca Mg Be Ra (Cd) (Zn) Y Sc Al B Sm Nd Pr Ce La Ho Dy Tb Gd Eu Lu Yb Tm Er U Pa Th Ac (Tl) (In) Ga Hf Zr Ti Sn C (Pb) (Sn) (Ge) Ta Nb V (As) P Mn W Cr O (Ni) (Co) (Fe) I Br Cl F H	Ag Cu Hg Cd Zn Tl In Ga Pb (Sn) (Ge) Bi Sb As (Mo) Te Se S (Ni) (Co) Fe (Pt) (Pd) (Ru)	Au (Pb) Sn Ge (As) P C (W) Mo Re Ni Co Fe Pd Rh Ru Pt Ir Os

שמקומן בזנים כדור-הארץ — שמץ שלא הגיע למקומן המיועד לו לפי ההפרדה המקורית מחמת אי-שלמות של התהליך-ההפרדה.

חלוקה זו של היסודות נוצרה בתהליך-בראשית הדיפוזיציה; מאז קיימת נדידה של היסודות בכדור-הארץ כתוצאה משני תהליכים — המאגמתי והסדימנטארי. — התורות החד-שית השונות על התהוות הארץ (ושאר כוכבי-הלכת) מתוך תהליך של צבירה הדרגתית של גזו ושל אבק קוסמיים מניחות, שעיקרו של תהליך זה התרחש בטמפרטורות נמוכות הרבה יותר מאלו המקובלות בתורות הקלאסיות, ושמצביה-הניכבה של כדור-הארץ לא היה אלא תקופת-מעבר בשלב מאוחר יותר של התפתחותו. לפי תפיסות אלו היה הברזל נפוץ תחילה במידה שווה יותר בכל השכבה הסיליקאטית, וגלעין-הברזל של הארץ לא נוצר — לפחות בחלקו — אלא בתקופות הגאולוגיות. אולם אין הבדל בין התפיסה הקלאסית והתפיסות החדשות ביחס להבנת תהליכי-הנדידה המאוחרים של היסודות.

לוח 5

כדור-הארץ לפי שכבותיו

שכבה	עובי (ק"מ)	עיקרי האנטי הכימי	עיקרי האנטי האנטי הפיסיקאלי
אטמוספירה	1	CO_2, H_2O, O_2, N_2 גזים אצילים	גז
ביוספירה	—	H_2O חמרים אורגאניים מינרלי-השלד	גזל ומצק, עטיר קולואידי
הידרוספירה	8.8 (ממוצע)	H_2O מלחים מסיסים	גזל (מקצתו מוצק)
ליתוספירה (קרום)	80	סיליקאטים (גראניטים, בזלת)	מוצק
קליפת-ביניים	2,900	סיליקאטים (בעיקר $(Mg, Fe)_2SiO_4$) וברזל סולפיד	מוצק
ספירוטספירה (גלעין)	8,800	נתך ברזל-ניקל	גזל

• אומדנות השוניים במחלקת.

מקובלת עד לפני זמן מועט, של התהוות כדור-הארץ מגוש לוחט אחד ראשוני בדרך הצינון ההדרגתי — תמונה המונחת ביסוד שיקוליו של ו. מ. גולדשמיט —, ובין הנסיגות החדשים להסביר את התהוות כדור-הארץ מצבירה הדרגתית של גזו ואבק קוסמיים ללא הנחת טמפרטורות גבוהות קיצוניות בשלב ראשון של תהליך זה. משתי ההנחות הללו מתחייבות תמונות שונות במקצת של התהליך הגאוכימי. (1) החלוקה הגאוכימית הראשית של היסודות הכימיים. לפי הדעה הקלאסית, היה כדור-הארץ בשעת יצירתו מורכב ניתכה אחידה אך עם התחלת התקררותו התחילה הדיפרנציאציה הגאוכימית הראשונה — לפי הצפיפות היחסית של המרכיבים ומסיסותם ההדדית: ברזל מתכתי נתרזו בגלעין-הכדור, מסביבו נוצרה מעטפה של תחמצות וסולפידים של המתכות הכבדות, ואילו הסיליקאטים יצרו את קליפת-הכדור; חלקה החיצוני המגובש של הקליפה הוא הקרום הסלעי של כדור-הארץ. תהליך-הפרדה זה אפשר להשוותו למתרחש בתוך תנור-חיזור של בצר מתכתי, שבו שוקעת המתכת המחוררת לעומק, עליה מתהווה שכבה סולפידית, ולמעלה מתרכזים הסיגים הסיליקאטיים. שאר היסודות הכימיים נתרזו גם הם באחד משלושת האיזורים האלה: (1) היסודות העומדים מעל לברזל בשורת-המתח, והנמסים בניתכה של ברזל, מרוכזים בגלעין-הברזל — יסודות סידרופיליים; (2) יסודות בעלי אפניות חזקה לגפרית מרוכזים במעטפת-הביניים הסולפידית — יסודות כלקופיליים; (3) יסודות המצויינים באפניות חזקה לחמצן מקומם בקרום הסיליקאטי — יסודות ליטופיליים. לשלושת הסוגים הגאוכימיים האלה של היסודות המרכיבים את הגוש המוצק של כדור-הארץ, מצטרפים עוד: (4) היסודות האטמוספיליים — שהם גזים בטמפרטורה רגילה שלנו או יוצרי תרכובות נדיפות והם מרוכזים באטמוספירה ובהידרוספירה (הימים); (5) היסודות הביופיליים — המרוכזים בחמרים האורגאניים מוצרי החיים שעל פני שטח כדור-הארץ (לוח 4).

כך נקבע מקומם של כל היסודות הכימיים בכדור-הארץ בראשית התפתחותו. מכאן, שכמעט כל המתכות, שאנו מסווגים להם לנצל אותן ממכרותיהן שבקרום החיצון של הארץ, אינן אלא שמץ מן הכמויות העצומות של אותן המתכות.

טיס". בשלב מאוחר יותר שוקעים מתוך תמיסות-הבליה, באגמים או בים, ה"פרציפיטאטים" (=חמרי ההשקעה), שבהם מתרכזים בעיקר הסידן (גיר, עד כדי 100% $CaCO_3$) והמגנזיום (דולומיט, עד כדי 43% $MgCO_3$). כשמים אלה מתנדפים נוצרים, בשלב האחרון של תהליך הסדימנטאציה, ה"אָנפּוראטים" (=חמרי-הנידוף), שבהם מרוכזות בעיקר המתכות האלקאליות (מלח-בישול, סילין).

F. W. Clarke, *The Data of Geochemistry*, 1908, 1924⁵, V. M. Goldschmidt, *Verteilungsgesetze der Elemente*, I—IX, 1923—1938, K. Rankama & Th. G. Sahama, *Geochemistry*, 1950; B. Gutenberg, *Internal Constitution of the Earth*, 1951, B. Mason, *Principles of Geochemistry*, 1952; H. C. Urey, *The Planets: Their Origin and Development*, 1952; J. Green, *Geochemical Table of the Elements* (Bull. Geol. Soc. Amer. 64), 1953.

י. ב.

גאוכרונולוגיה, ענף המדע הגאולוגי, העוסק במניין שנות קיומו של כדור-הארץ וקביעת זמני תמורותיו. הגאולוגיה מסתפקת בדרך-כלל בקביעת סדר-הזמנים (הגיל היחסי) של התמורות, ורק בעשרות השנים האחרונות סיפקו הפיסיקה והכימיה אמצעים משוכללים להערכת האורך המוחלט של הזמנים הגאולוגיים (וע"ע גאולוגיה).

אחד הראשונים אשר ניסה להעריך את גיל הארץ על סמך נתונים אַמפיריים היה ביפון (ע"ע); לפי חישוביו נוצר כדור-הארץ לפני 75,000 שנה, המבול התרחש לפני כ-30,000 שנה, וחיות-היבשה נבראו לפני 15—20 אלף שנה. במשך המאות 19 וה-20 נערכו הערכות שונות לפי עובי השכבות הסדימנטיות ולפי מהירות חורבן הסלעים. מעריכים בדרך-כלל את עובי הסדימנטים מראשית הפאלאוזואיקון עד ימינו 80—100 ק"מ: את השכבות של הפאלאוזואיקון 50—60 ק"מ, של המסוזואיקון — 25—30 ק"מ ושל הקנוזואיקון 15—20 ק"מ. תחילה הניחו, שיחסי-מספרים אלה מתאימים ליחסי ארכי-הזמנים. אולם החקירה המודרנית הוכיחה, כי מטר אחד של סדימנטים פאלאוזואיים מתאים בממוצע ל-5,400 שנה, מטר של המסוזואיקון ל-4,600 שנה, ומטר של הקנוזואיקון ל-3,500 שנה. מהירות הסדימנטאציה תלויה בגורמים שונים, למשל, בטיפוס של החומר השוקע על קרקע-הים. לפיכך אי-אפשר להגיע להערכה נכונה של ארכי-הזמנים על סמך התהוות שכבות-הסדימנטים או הסרת שכבות-הסדימנטים הקדמות. — כדוגמה להערכת קצב חורבן הסלעים וחיסול הרמות יכולה לשמש אדמת-אנגליה: חישוב, כי נחוצות כ-1,000 שנים לשם הנמכתה ב-10 ס"מ וכמיליון שנים לשם השוואתה עם פני-הים. — הלי (ע"ע) ניסה להעריך את זמן קיום האוקיינוס על-סמך ההנחה, כי המלח שבו הובא אליו ע"י הנהרות, שזרמיהם שוטפים אותו מן הסלעים, וכי מידת היבוא היתה בדרך-כלל שווה במשך כל הזמנים. לורד קלוין (ע"ע) חישב ב-1877 על-סמך שיקולים תרמיים (מפל-הטמפרטורה ממעמקי-האדמה כלפי שטח-הפנים ביח-סו לקצב הצינון של כדור-הארץ ממצבו ההתחלתי המשוער כנוף-לוהט), כי לפני כ-100 מיליון שנה עדיין היה כדור-הארץ במצב לוהט-מותך, וב-1889 צימצם מניין זה אפילו עד 20—40 מיליון שנה. אולם היסוד לכל השיקולים האלה נתבטל עם ההכרה, שעיקר חומו הטבעי של כדור-הארץ בא לו מתהליכים ראדיואקטיביים, ועוד יותר עם הספקות שנתעוררו באמיתת ההנחה על התפתחות כדור-הארץ ממצב התחלתי להט-נזולי. — לשם הערכת זמנים גאולוגיים צעירים פיתח ג. דה

(2) נדידת היסודות הכימיים בתהליך המאגמתי. בהתקררותה מתגבשת המגמה (ע"ע) בהדרגה, ומן הניחה הבסיסית הכוללתית המקורית מופרשות נחכות חומציות יותר ויותר. התגבשות הדרגתית זו של המאגמה מביאה להפרדה בין היסודות הכימיים בממדים גדולים. מבחינת התנהגותם תוך הדיפרנציאציה המאגמתית יש להבחין שתי קבוצות של יסודות: (1) היסודות הראשיים של המאגמה — שגורלם נקבע לפי תכונותיהם הכימיות, המי יחדות לכל אחד מהם; (2) היסודות הנדירים (אַלמנטים שבעקבות) — שאינם יוצרים מינרלים בפני עצמם, אלא חודרים לתוך הסריגים של מינרלים שכיחים אחרים, שבהם הם מסוגלים להחליף יסוד נפוץ יותר, משום שהם דומים לו מבחינת גודל היון (ע"ע איזומורפיה); לכן גורלם הגאוכימי נקבע לא לפי תכונותיהם הכימיות, אלא לפי התנהגותם הקריסטאל-כימית. למשל, במאגמות בסיסיות מתרכזים היסודות: Ti, Cr, Fe, Co, Ni והפּלַטינידים; במאגמות חומציות (גראניטיות) — Al, K, Na. שאר היסודות אינם מתגבשים אלא מתוך מאגמות-שירים (נדודאליות). עשרי רות בגאזים; לקבוצה זו שייכים, למשל: Ta, U, Sn, Mo, Ce, Zr, Hf, Nb, Li, Be, B, F, Rb, Mn, Pb, Bi, As, Au, Cu, Zn, Pb, Ag, Sb, Hg, התנהגות גאוכימית זו של היסודות היא היוצרת את ריכוזי הבערים המתכתיים הגדולים שבקרום כדור-הארץ.

(3) נדידת היסודות בתהליכי-השקיעה. נדידה נוספת של היסודות הכימיים חלה בתהליכי הסדימנטאציה. בלייתו של סלע מאגמתי ושקיעת חמרי-הבליה בצורת משקעים סדימנטאריים גורמות להפרדה של המרים. בדומה לפעולה של אנאליזה כימית כמותית-למחצה (ציור 1).



מפירוקם המכאני של הסלעים המאגמתיים נוצרים "הר" סיקטאטים" (=החמרים היציבים), שהחשובים שבהם הם אבני חול; בהן מרוכזות בעיקר הקווארצה, שאחוזו SiO_2 בה עולה עד כדי 99.5%. מתוך התמיסה הקולואידית של תמיסות-הבליה שוקעים ה"הידרוליזאטים", שעיקרם החרי-סית; בה מרוכזת אלומינה (Al_2O_3) בשיעור של 40% וב-בזכטיים (ע"ע) אף בשיעור של 70% ולמעלה מזה. ע"י תהליכי-חימצון של תמיסות-הבליה עוברות גם תרכובות של כמה מתכות אחרות למצב שבו הן ניתנות להידרוליה; בעיקר שוקעים בשלב זה ריכוזים של ברזל (עד כדי 75% Fe_2O_3) ושל Mn (עד כדי 96% MnO) — אוקסידא

רוסיה) בנורווגיה וברדוויה ל2.2—2.4 מיליארד שנים; מינרלים אלה מציינים סיום מחזור אורוגני חשוב בעד קאמבריון, ולפיכך ייחכן ליחס את תחום-זמנם לגבול סטרא-טיגראפי מובהק. מכאן, שזמן קיומו של כדור-הארץ גדול מ2.4 מיליארד שנים.

שיטות אלו מאפשרות לקבוע אף תחומים זמניים של גבולות-ביניים סטראטיגראפיים (במיליוני שנים לפני זמננו):

עין	אומדן גאולוגי	הישוב ראדיואקטיבי		
		Rb/Sr	He	U,Th/Pb
עדיאמבריון	—	2,850 עד 5000	—	—
ראשית הקאמבריון	500	550	500	—
הדוון	810	840—860	—	870—460
הקרמיון	980	900—910	915	—
הטריאס	180	160—175	—	—
הקרטיקון	125	100—120	—	100—160
השלישון	60	50—75	60	—

$^{238}\text{Th} \rightarrow \text{Pb}$, המופיע כחומר-ביניים בשלשלת-ההתפרקות $\text{U} \rightarrow \text{Pb}$ וזמן מחצית-קיומו אינו אלא 83 אלף שנים, מאפשר קביעת זמנים בתקופה צעירה — בפליסטוקן, במשקעים מעמקי הימים נמצא, שהשיעור $^{238}\text{Th}/\text{U}$ פוחת והולך עם עומק המשקע. מתוך הבדיקה של שכבות-סדימנט בעובי של 10—7 מ' נמצא ערך של 1.1 מיליון שנה.

בהתאם לקביעת זמנן של שכבות גאולוגיות ניתנה גם אפשרות להעריך את אורך זמן-הקיום של קבוצות יצורים שונים. השריד הקדמון ביותר של אורגניזם בלתי ברור (*Corycium enigmaticum*) זמנו מלפני 1,200 מיליון שנה בקירוב, ראשוני הסוסים הפילים הופיעו לפני 500 מיליון שנה.

זמנים צעירים יותר ניתנים לקביעה בעזרת האיזוטופ הראדיואקטיבי הטבעי של הפחמן — C^{14} , שהוא נקלט ע"י צמחים מטמיעים מן האטמוספירה, שבה הוא מצוי בשיעור קבוע ב CO_2 , ואילו ברקמה המתח שיצרו פוחת והולך מחמת התפרקותו. מאחר שזמן מחצית-קיומו הוא כ5,600 שנה, אין הוא ניתן לזיהוי ולקביעה בשרידים אלא במשך 20—25 אלף שנים; לפיכך קביעתו מסוגלת לשמש את הפרהיסטוריה ואת הארכאולוגיה ואינה יעילה לגבי התקופות הגאולוגיות.

Ch. Schuchert, *Geochronology*, 1931; E. Gagnebin, *La durée des temps géologiques*, 1934; A. Bersier, *Un critère de durée dans l'Oligocène*, 1936; A. Holmes, *The Age of the Earth*, 1937; *Transact. Amer. Geophys. Union*, 33, No. 2, 1952; F. E. Zeuner, *Dating the Past*, 1953².

ט. א. — י. ל.

ג'אול, ג'ימז פרסקוט — James Prescott Joule — (1818—1889), פיסיקן אנגלי. ג' היה בעל ביתא לבירה בסלפורד (Salford) שעל-יד מאנצ'סטר, אך כבר בגיל צעיר התמסר למחקר מדעי; כל ימיו עבד במעבדתו הפרטית ולא מילא אף פעם תפקיד אקאדמי. הקו המאפיין בכיוון מחקריו היא הנטיה לבניית מכשירים ולעריכת ניסויים המאפשרים מדידות מדוקדקות, לשם השגת נתונים כמותיים מדויקים. בחקירותיו נתן את הביסוס הניסויי לתורת האנרגיה הקלאסית. ב1840 ניסח את החוק הנמותי, הקובע את

ג' (ע"ע) בשנת 1909 שיטה של מניין רבדי-חורף ורבדי קיץ במשקעי הסתף של הקרחונים, ולפי זה העריך את זמן נסיגת הקרחונים בסקאנדינאויה הדרומית ל12—15 אלף שנה לפני זמננו. מקבילה לכך הערכת זמנים צעירים לפי מניין טבעות-גידול של עצים מופלג-גיל (כגון צעייסקויה) יכמה שיטות אחרות. — שיטות של מדידת מניין שנות כדור-הארץ, אשר מהימנותן ודיוקן עולות לאין שיעור על כל הקדמות, נמצאו בעשרות השנים האחרונות ע"י מחקר החמרים הראדיואקטיביים והאיזוטופים שלהם. שיטות אלו ניתנות לשימוש בחלקן בשביל מדידת גילם של סלעים קדומים מאד ובחלקן בשביל מדידת גילן של שכבות צעירות יותר. שיטות אלו מבוססות על שלשלות ההתפרקות הראדיואקטיביות של אטומי יסודות כבדים מסויימים לאטומי יסודות קלים מהם, לפי קצב קבוע ומסויים לכל יסוד ראדיואקטיבי, כגון הפיכת האיזוטופים השונים של אוראן ותוריום לאיזוטופים של עופרת, או הפיכת איזוטופ אחד של רובידיום לסטרונציום (ע"ע רדיואקטיביות). מיחסי-הכמויות במיני-ראלים שונים בין היסודות המשמשים חוליות ראשונות בשלשלות אלו ובין חמרי-הפירוק הסופיים שהצטברו במשך הזמן, ניתן לחשב את אורך זמן התהליך הנידון, הנמשך — כפי המשוער — משעת התגבשות כדור-הארץ. מידת דיוקן של „שעון האוראן והתוריום“ נקבעת לפי מידת הדיוק בידיעת קצב ההתפרקות (האיטית מאד) של חמרי המוצא (זמני מחצית-הקיום מסדר-גודל של מיליארד שנים). הגילים המופלגים ביותר שנקבעו בשיטה זו בסלעים קדומים הם 3.5 מיליארד שנים — במקרים אחדים עד כדי 5 מיליארד שנים; אך יש יסוד להנחה, שערכים אלה הם מוסורים, ושאינן הם קובעים אלא את הגבול העליון, מהימנר חם ודיוקם של החישובים גדלים בהרבה במקרים המאפשרים ביקורת הדדית של התוצאות המתקבלות לפי יחסי איזוטור פים הנמצאים יחד במינראל אחד. העופרת הטבעית כוללת את האיזוטופים ^{204}Pb , ^{206}Pb , ^{207}Pb , ^{208}Pb , הראשון אינו ממוצא ראדיואקטיבי, ולפיכך אין כמותו משתנית במשך הזמנים. שלושת האחרונים הם — לפחות בחלקם — פרי ההתפרקויות:

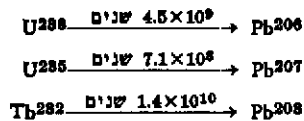

(על החצים — זמני מחצית-הקיום), ומן ההכרח ששיעוריהם ביחס ל ^{204}Pb יגדלו במשך הזמן, כל אחד בהתאם למהירות התהוותו. למשל: במינראל סאמארסקיט (מן הקארבון של קונטיקט, מורחא-ה"ב), המכיל אוראן, תוריום ועופרת, ניתן לחשב את הגיל:

לפי השיעור	$\text{Pb}^{208} / \text{Pb}^{204}$	266 מיליון שנה
"	$\text{Pb}^{207} / \text{Pb}^{204}$	254 "
"	$\text{Pb}^{206} / \text{Pb}^{204}$	255 "

התיאום בין שלושת הערכים מעיד על נכונות החישוב. אם התהליך הראדיואקטיבי הוא פירוק-א יכולה גם כמור ההליום שהצטברה במינראל לשמש מודד לזמן התהליך, בתנאי שההליום לא נפלס מן המינראל. על סמך חישובים מהימנים כאלה נקבע גילם של פגמא-טיטים במאנטיסל (קאנאדה), בקארליה (גבול פינלאנד—

התהוותם והופעתם ודרכי מציאתם ותפוקתם. נמצא שהג' היא מדע אִמפירי ועיוני כאחד. הדרוש טביעת-עין, ראייה נכונה של התופעות, בדיקתן בדרך מדידה ואנאליזה — הן עיונית והן כימית-פיסיקאלית — ותיאורן הנאמן במלה ובציור, פירושו הסיבתי והסברתן הגנטית. מכאן החלוקה הרבגונית של הג' לענפים וסעיפים: מינראלוגיה, פֶטרוֹ-לוגיה, סְטראטיגראפיה, פאלאונטולוגיה, טֶקטוֹניקה, גאולוגיה מורפולוגיה, גאוכימיה, גאופיסיקה, וכן לסעיפי-סעיפים, כגון הידרולוגיה, וולקאנולוגיה, סיסמולוגיה, שרובם התפתחו בזמן האחרון כמדעים לעצמם. מבחינה מתודית נודעת חשיבות מיוחדת לענפי-עזר מעשיים של עבודת בשדה וב-מעבדה: סקר גאולוגי, קארטוגראפיה גאולוגית, מיקרוסקר-פיה, הנדסה גאולוגית, ועוד.

מן הימים הקדומים היו נפוצות ידיעות רבות על עניינים גאולוגיים שונים, במיוחד על מלחים, מתכות (נחושת, ברזל, בדיל, עופרת, כסף, זהב), על אבני-חן, חֶמֶר (ביטומן), גפרית, על תופעות גאולוגיות שונות, כגון משקעי גחלים, חושיימים ודלתות, פעולות-סחיפה של רוח ומים, קרקעות ומעיינות, רעידות-אדמה והתפרצויות געשיות; אלא שידי-עות אלו נקשרו עפ"י בדעות קוסמוגוניות-מיתולוגיות. כדברי סופרים עתיקים אנו מוצאים גם קצת עיונים להס-ברת התופעות האלו (אַריסטו, סְנָקָה, סְטראבֹן ואחרים). קונכיות מאובנות של יצורים ימיים, שנמצאו בסלעים במ-קומות גבוהים, ומרבצי-מלח ביבשת שימשו ראייה להצפת המקומות האלה עלידי ים בימים קדומים. אִפִּיניֵת היא הסברת אריסטו לתופעות הוולקאניות: רוח (אור), שחדר בהשפעת חום-השמש לפני-הארץ שבו כלואה אש, מתחמק משם, ובעקבותיו פורצת גם האש מכלאה, כדי לשוב ל"מקו-מה הטבעי"; לחץ הרוח השואף לצאת מפנים-הארץ גורם לרעידות-אדמה. ביה"ב היו מקובלות הדעות של אריסטו על חוקי ההוויה וההפסד לפי סיבות תכליתיות הקיימות ופועלות מעולם. הארץ תוארה ככדור המרחף באויר, בניו עירוב ומזיגה של ארבעה היסודות ואיכויותיהם, בהנעת כורחות השופעים מן הספירות וממערכות-הכוכבים. הסוגים המינים היו מוזקים כקיימים מעולם, והוויה והפסד יוחסו לפר-טים בלבד. בפריצת מעגלי התורות האלו במאות ה-15 וה-16 היה לב' חלק חשוב.

מהסתכלויותיו בפעולות הסחיפה של המים בנהרות ובשפתייהם ובמשקעים המו-בליים מהמקומות הגבוהים אל הנמוכים ואל הים הסיק לאֶוֶנְרֶדוֹ ז'ה וינצ'י (ע"ע), שמלחות-הים גיוונה מהמלחים המובאים לים בתמיסה ע"י הנחלים; המאובנים של רכיכות ימיות אינם „משקיה-טבע" אלא עדות לכך, שמי-הים כיסו לפנים את היבשת וכל ההרים „חמש עשרה אמה מלמעלה"; הטין של קרקע-הים המורם לרומי הרים גבוהים נתקשה במשך הימים ונעשה סלע. גאורג אַגְרִיקוֹלָה (ע"ע) הגיע לדעה, שהמי-גראלים נוצרו בדרך התגבשות מתוך תמיסות מימיות הסובכות מתחת לקרקע; מתמיסות רויות-מלח נוצרו שכבות-המלה, מתמיסות מרות שקע האשלג; המתכות

הקשר שבין כמות-החום המתפתחת במו-ליך שדרכו עובר זרם חשמלי, ובין המתח על פני המוליך, עצמת הזרם ומן זרימתו. ב-1843-1847 חישוב ג' בשיטות שונות את האקויוואלנטים המ-כאני והחשמלי של החום (ע"ע אנרגיה), ומחקריו אלה עשאו-הו למבססו הניסויי

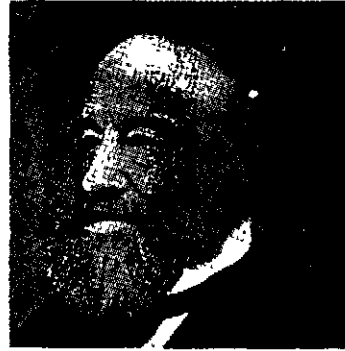

ג' א ג'אול

של עקרון שימור-האנרגיה, שהובע לראשונה עלידי רוֹבֶרט מֵיֶאָר (ע"ע). מחקריו של ג' על תופעות-החום תוך שינוי נפח-גזאים הביאו לידי שיתוף-פעולה בינו ובין ויליאם תומסון (אה"כ לורד קלִיֶן, ע"ע); פרי מחקרם המשותף הוא אפקט ג'וֹמסון (ע"ע תרמודינמיקה), שהביא מבחינה עיונית לידי הכרת כוחות המשיכה הבין-מולקולאריים (ע"ע מולקולה), ומהווה מבחינה מעשית יסוד לשיטה של קרוד (ע"ע) ושל הנזלת גזים (ע"ע).

ג' תיאר לראשונה את תופעת ההתפשטות ההתכווצות של ברזל בשדה מאגנטי וחישוב לראשונה את מהירות-התנועה של מולקולה בגז בממפראטורה מסויימת, כבסיס לתאוריה הקינטית של הגזאים.

ג. ט.

גאולוגיה, מדע כדור-הארץ, שעניינו חקירת קרום הסלעים העוטפים אותו (הליתוספֶרה [יוו' λίθος, אבן]), הרכבם המינראלי והכימי, תכונותיהם הפיסיקאליות, דרכי התהוותם והמבנה הטקטוני שלהם. הצד השימושי של הג' הוא חקירת אוצרות-האדמה, מים, חמרי-דלק, מלחים, בצדים, חמרי בניין ותעשייה, אבנים יקרות וכיוצא באלה, אוטן

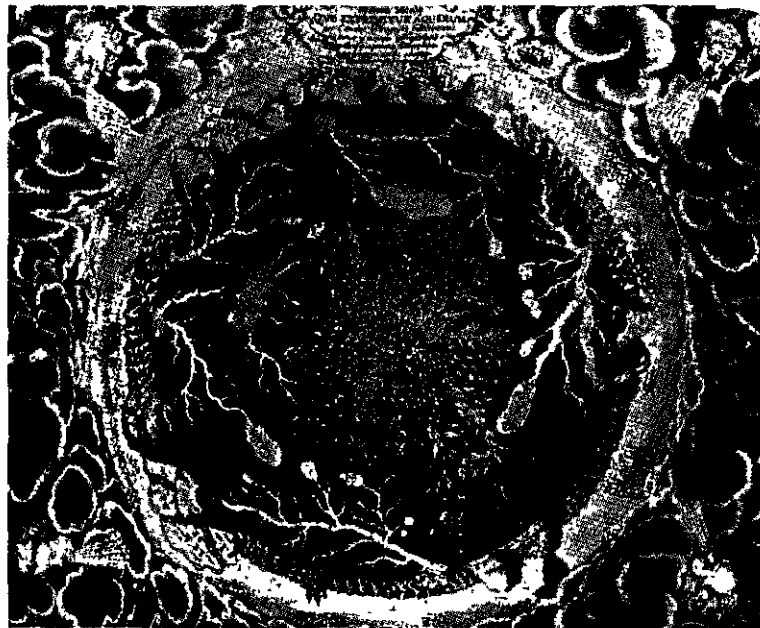

האש הפנימית, סוקמת אנשים ונחרות תיטרקעיים (לפי אֶמְנִיוֹס קירְכֶר, 1865)

ים קדמון (מעין המבול); תקופה רביעית מצטיינת בפעילות געשית מחמת התפרצויות של החומר הלהט הכלוא בתוך הקרום המצונן, ובשינויי שטחי הימים היבשות, הרמתם והשפלתם, והיא גם התקופה של "האצלת" מרבצי המינראלים והמתכות מתוך הנתך שבפנים-הארץ וחדירתם לתוך קרום-הסלעים; בתקופה החמישית מופיעים בעלי-החיים המפותחים; בתקופה הששית התהוו צורות היבשות והימים ונוצרו תנאי-החיים של זמננו. לפי חישובו של ביפון נדרשו לכל השלבים האלה בתולדות כדור-הארץ 75 אלף שנה, ול-התקררות הגמורה ידרשו עוד 93 אלף שנה. מספרים אלה נראו בשעתו מופלגים ודמיוניים ביותר.

כנגד "תורת ההתנגשות" העמידו קנט (ע"ע) ולפלט (ע"ע) את ההיפותזה הערפילית, המסיקה את התהוות כדור-הארץ ותולדותיו מכוחות פיסיקאליים הפועלים בערפילים עצמם (ע"ע קוסמולוגיה). גם לפי תורה זו עבר כדור-הארץ מחמת התקררות מתמדת, המתקדמת משטח-פניו פנימה, שלבים של מצב ערפילי ונוזלי ושל עיצוב קרום מוצק. מכ"לול הדעות בדבר התהוות הסלעים, ההרים, היבשות והימים בהשפעת פעולות האש הפנימית והתפרצויותיה הגעשיות גקרא בשם התפיסה הפלוטוניסטית (פלוטו=אל הש-אול). כנגדה העמיד א. ג. ורנר (ע"ע) את ההשקפה הנפ-טוניסטית (נפטון=אל הימים), שכל הסלעים—ולא רק שכבות החול, החרסית והקווארציט, אלא אף הסלעים

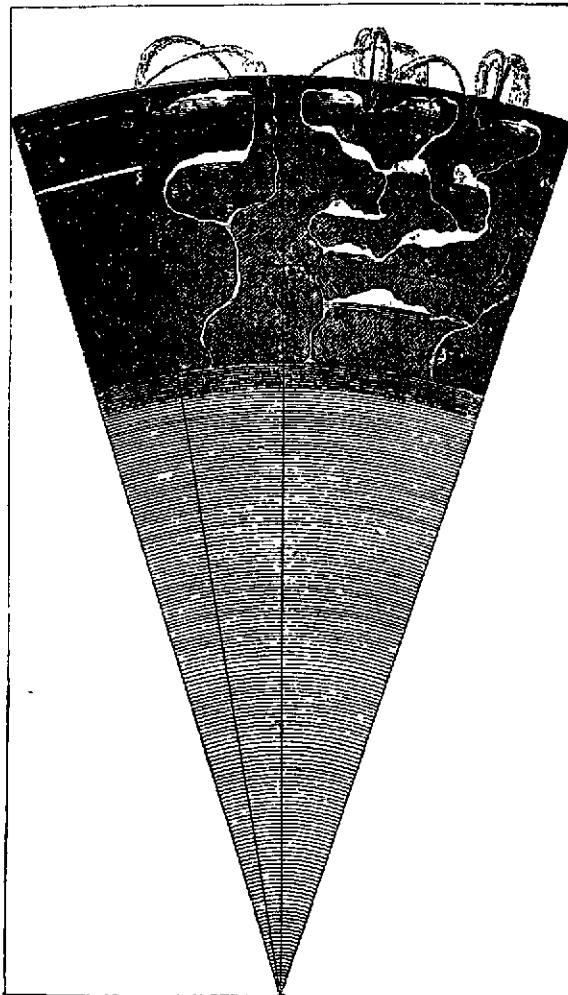

כדור-הארץ הסמולא מים (לפי הנפטוניסטים)

לא נוצרו ב"השפעת הכוכבים", אלא בהשפעת החום שמתחת לקרקע, המסייע להמסת החמרים המתכתיים שבאדמה; האש בפנים-הארץ גורמת להרמת היבשה, המים חותרים בה עמקים, והחלקים הנשארים בין העמקים הם ההרים. לאתנסיזם קירכר (ע"ע) נצטיירה האש הפנימית כמוקד מרכזי, שממנו יוצאת מסכת של מוקדי-אש להקפי כדור-הארץ.

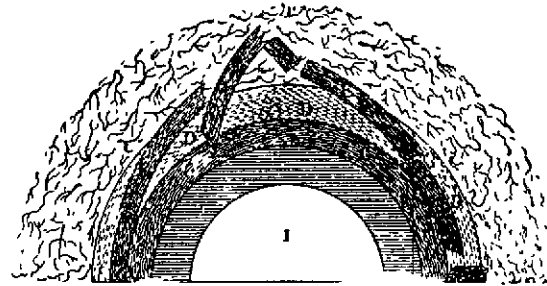
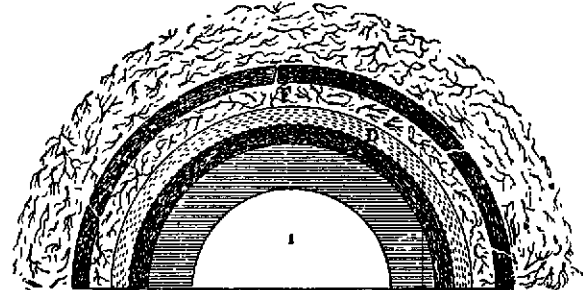

תהוות ההרים טיכרי קרום-הארץ (לפי דקארט)

מפנה מכריע בדרכי המחשבה והמחקר הגאולוגיים הבי-או רעיונותיו של דקרט (ע"ע), ששיטתו סוכמה ונוסחה אח"כ ע"י ליבניץ (ע"ע). היא מיוסדת על ההנחה, שכדור-הארץ היה גוף לוהט כמו השמש, ורק בהתקררו נתכסה קליפה סיגית, ואילו הפנים נשאר מתכתי לוהט. הטבע הזגורי גי של סלעי-הקרום הסיגיים מוכיח שנפרשו מתוך נתך הם של סיליקאטים, כדרך שבכור-ההיתוך הסיגיים הקלים מכסים את המתכת הכבדה. בתהליך ההתקררות נפלטו אדים וגאי-זים ונתהוו מחילות בתוך קרום-הסלעים. האדים התקררו על פני הארץ ויצרו את מעטפת המים והאוויר מסביב לקרום. בגלל הפרשים בהרכב חומר-הסיליקאטים והבדלי טמפרא-טורה ולחץ נתפקעו הסלעים, שחלקים מהם נזקפו כהרים וחלקים מהם שקעו והוצפו מי-הים. במשך הזמן פירקו המים הזורמים חלקים מזדקרים והוליכו את החומר המפורר אל הימים והשקיעו שכבות של סדימנטים, שהתקשו ונעשו סל-עים המונחים זה על גבי זה לפי סדר שקיעתם. נוספה על כך התמוטטות גגיה-מחילות מחמת כובד הסלעים או מחמת לחץ של גאזים מבפנים, והיא הביאה מדי פעם להצפת חלקים של היבשת ולזקיפת חלקים אחרים מעל לפני-הים, עד שנוצר מצב יציב יותר, כפי שהוא קיים היום.

בעקבות דקארט ניסה גם ביפון (ע"ע) להסביר את תה-הוות כדור-הארץ כתהליך של התקררות הדרגתית ב6 של-בים: ראשיתו בניתוק חלק מן השמש אל החלל כתוצאה של התנגשות השמש בשביט וצינון כדור-הארץ ממצב ערפילי למצב של נוזל; התקופה השניה היא זמן ההתקשות של קרום הסלעים ה"גאוגיים" (כלומר: הסיליקאטים); אחריה תקופה של הפרשת האדים והתכסות כל פני כדור-הארץ מי

המים והחום הפנימי מצטרפות למחזור תמידי של החומר על פני כדור-הארץ.

לתורת החום הפנימי ניתן חיזוק ע"י גילוי שיעור עליית-החום בפנים-הארץ עם הירידה לעומק ע"י קורדייה (Cor-dier; 1816), שקבע שיעור של 1° לכל 30 מ' עומק בממוצע. ג'ימז הול (ע"ע) שיכלל את שיטת הבדיקה של סלעים בכור-ההיתוך, בירר את תנאי החום והלחץ להתהוותם של מינרלים גבישיים-גרגריים, צפופים או זגוגיים, והסיק שסלעים מטאמורפיים נוצרו בעומק, כשהם נתונים להשפעת החום הפנימי וללחץ של שכבות הסלעים שמעליהם. עזר רב בבדיקה מיקרוסקופית של סלעים ניתן ע"י ההסתכלות באור המקוטב בפריסמה של ג'יקול (1829). הנפטונים חוסל סופית, כאשר ל. פון בוך (ע"ע) והומבולט (ע"ע) פנו לו עורף והעמיקו והרחיבו את ידיעותינו בוולקאניזם.

החידוש הגדול של המחצית הראשונה של המאה ה-19 היה שילוב הג' בֶּפֶלְאָנְטוֹלוגִיָה (ע"ע) — צירוף שהטביע את חותמו על שני המקצועות מאז ועד עתה. ההשג המכריע היה בהכרה, שהתצורות הגאולוגיות ניתנות לסיור בשורה, שהיא מקבילה לשורה מסודרת של צורות שור-נות של עולם-החיים — צמחים ובעלי-חיים — שעל קיומן בעבר מעידים שרידיהן המתגלים בעמקי-האדמה; לשון אחרת — בהכרה, שקיימות הקבלה והתאמה בין תולדות



מאובני טרילוביטים מן הקאמבריון

קרום כדור-הארץ ובין תולדות החיים על פני הארץ. הֶסְטֶרִיגֶ'רִיָּה (ע"ע) נבנתה על יסוד הקשר בין המי-אובנים המיוחדים לשכבות גאולוגיות מסוימות ובין המצב הסטראטיגרפיה של שכבות אלו, ובעזרת הסטראטיגרפיה והפאלאונטולוגיה שוכלל המיפוי הגאולוגי. ויליס סמית (1815) קבע את סדר-הזמנים של התצורות הגאולוגיות ע"פ המאובנים האפייניים במפה הגאולוגית של אנגליה, והוא הנהיג לתקופות ולעידינים את השמות המקובלים עד היום במיפוי הגאולוגי. שלושהיים (1813) הראה בדוגמת האמוניטים (ע"ע) הזורֶעְרֶגְלִיים (ע"ע), שמינים מסויימים של בעלי-חיים מאובנים מיוחדים לאֶפְקִים סטראטיגרפיים מסויימים כרחבי-העולם, ושייתכן להגיע בעזרת "מאובנים מציינים"

הגבישיים (בזלת, גראניט וכו') — הם משקעים ימיים, ושכל התופעות של קימוט, שבירה, התרוממות-יבשת והצפות-ים מוסברות כתוצאה מתהליכים איטיים של התייבשות המש-קעים הימיים והתכווצות הסלעים או התהפכות גושי-סלעים בכובד משקלם, ובעיקר מפעולות הסחיפה והסדימנטציה של המים. המחלוקת בין הפלוטוניסטים והנפטוניסטים היתה מרכז המחשבה והמחקר הגאולוגיים בסוף המאה ה-18 וראשית המאה ה-19.

על טמך הסתכלויות רבות ברעידות-אדמה הראה מיצ'ל (Mitchell) ב-1755, שהן מצויות באיזורים מסויימים וקבר עים של פני-הארץ, המורים על מוקדים שמהם יוצאות הר-עידות ושהם מקומות של פעילות וולקאנית; רעידות-האדמה מתפשטות בשני מיני גלים שמהירותם שונה, והגלים הקצרים הם מהירים יותר ופעולתם נמרצת יותר. הוא סבור, שבמקומות אלו מגיעים מים בצינורות תת-קרקעיים למוקדי "האש הפנימית" ולחץ האדים הוא הגורם להתפרצויות.

דֶמָרֶה (Desmarest; 1771) עמד לראשונה על מוצאם של שטחי בזלת מלועות של הרי-געש קדומים שמהם יצאו זרמי הבזלת. סֶפֶלֶנְצִי (ע"ע) העז ב-1798 לרדת לתוך לוע רותח של הרי-געש וראה חלקי-לבה שנתקררו בדבקם לדפנות הפנימיות של הלוע ונהפכו לבזלת פריסמתית. דולומיה (Dolomieu) הבדיל בין הסלעים הוולקאניים הכהים, כגון הבזלת, ובין הסלעים הגבישיים הבהירים, כגון הגראניטים והפורפירים מעוטי הברזל, והכיר שהבזלת באה מחומר לר-הט מותך, הפורץ מעמקי-הארץ והוא כבד יותר ושונה מן החומר של הסלעים הגראניטיים; מכאן הסיק, שפנים-הארץ עשוי חומר כבד במצב מותך ולוהט.

דֶה סוֹסִיר (ע"ע) אישר ע"י נסיונות בכור-ההיתוך שגראניט אינו ניתן ליהפך בדרך היתוך לבזלת הומוגנית. דֶה סוֹסִיר היה הפותח בשורת חוקרי-האלפים מהאסכולה השווייצית, שהבהירו את המבנה של האלפים והיירה ואת תפקיד הסחיפה של הנהרות הקרחונים בעיצוב המורפולוגיה האלפינית.

הראשון לחקירת הגבישים (ע"ע) התגבשות המינראלים ככר היה סטנו (ע"ע) במאה ה-17. אולם היסוד לקריסטלוגרפיה (ע"ע) ולמינרלוגיה (ע"ע) כמדעים שיטתיים לא הונח אלא ע"י ר. ז' אָאֵי (R. J. Haüy), שחיבורו העיקרי הופיע ב-1801.

המחלוקת החריפה בין הנפטוניסטים והפלוטוניסטים הוכרעה ע"י ג'ימז הֶטוֹן (ע"ע), הנחשב — יחד עם ג' פֶלֶי-פֶר (J. Playfaire) — כמייסד המדע הגאולוגי האנגלי ושל כיוון ה"אוביסורמיטריאניזם" (האחידות והחדגוניות של הטבע). הוא קבע את הכלל, שההווה הוא המפתח להבנת העבר: את כל התהליכים הגאולוגיים של זמנים קדומים יש להבין מן החוקים שלפיהם פועלים כחות-הטבע בזמננו ולעינינו. אין יסוד להנחה על אוקיינוס כללי קדום, וממילא אין גראניט או בזלת שהושקעו במייהים. הסלעים המאגמתיים שונים זה מזה בהרכבם המינרלוגי או במסכת גיבושיהם כתוצאה של התגבשות הנתך בתנאים שונים. בכל מקום אנו מוצאים עדות להריסת חלקים של קרום-הארץ וכנגדה לבניין חלקים אחרים במקומם — להרמת איזורים מעל לים לעומת השפלת חלקים אחרים מתחת לפנייהים. הכוח הפועל האחד, המסביר את כל השינויים והחליפות, הוא החום הפנימי בכדור-הארץ. תוצאות הפעולות כולן של

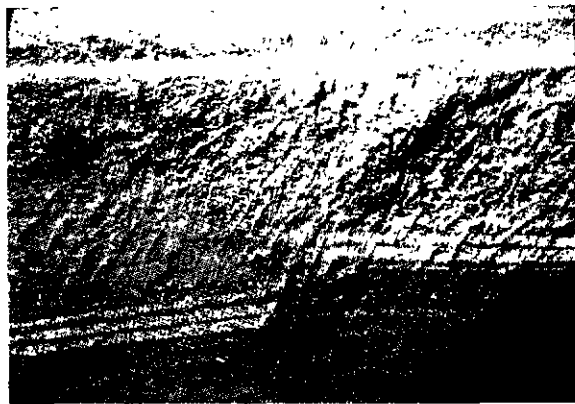

שכבות אפקיות עם קורסבר

ממנו להכניס במעבדה. סלעים צפחתיים גבישיים נמצאים בתוך סדרות של סלעים פלוטוניים, כשהם כפופים, מעוותים ומשוניים, והם מתפצלים הן בכיוון שטחירבידתם הראשון גיים והן בכיוון שטחים אחרים מקבילים, שנתהוו בסלע כתוצאה מן הלחץ והחום של המטאמורפוז. סדג'ויק, יחד עם מרצ'יסון (Murchison), פיתח את הסטראטיגרפיה של הפאלאוזואיקון, ובוזו נפתחה הדרך הן להבחנת הדרגות באיזורים העד-קאמבריים („האזואיים“ = חסרי-חיים) הן לפתרון שאלות המבנה באיזורים ההרריים בעלי טקטוניקה מסובכת.

להסברת האורוגנזה (ע"ע) הניח בומון (Beaumont; 1852), שהתקורות האיטית של כדור-הארץ גורמת להת-נווצותו האיטית והמתמדת. התופעה האפינית במבנה ההרים היא איזור מקומט ושבור בעל שכבות-סלעים מזוקפות, הנמצא בין איזורים של סלעים אפקיים או כמעט-אפקיים. הסלעים באיזור המקומט הם תמיד קדומים יותר הסלעים באיזורים השטוחים הם צעירים יותר. נמצא, שהאיזורים השטוחים משני עברי ההרים פעלו כמלחציים, שלחצם לרוחב משני העברים של השכבות שביניהם גרם לצימצום השטח של קרום-הסלעים בתוך איזור צר יותר — צימצום שבגללו נוקפו הסלעים כלפי מעלה, נתקמטו ונשברו. העור בי הרב של סלעי-משקע שבאיזורים המקומטים והישנות הקימוט ויצירת-ההרים ברצועות מסוימות מעידים, לפי הול (Hall; 1859), שרצועות אלו היו מלכתחילה איזורים של הצטברות משקעים בעובי רב: הים השתפל בהתמדה, הרצועה של המשקעים העבים ביותר היתה מושפלת יותר מאשר שני שוליה; עלידי כך נוצר ציר של שקע סינקלי-נאלי — הגאויסינקלינה (ע"ע), — ובתוכו צירים רבים, קטנים יותר, של סינקלינות ואנטיקלינות, נטויות כלפי שוליה של הגאויסינקלינה. כפיפות אלו גורמות לשברים ובקעים, שלתוכם עולה וחודר החומר הנוזל או הנוזל-למח-צה העולה מעמקי-הארץ. האיזורים הגאויסינקלינאליים הם, איפוא, איזורים שבהם חוזרות ונישנות לסירוגין השתפלות-ים והתרוממות-הרים, איזורים של צבירת-משקעים ושל פריקת-המשקעים אחרי התרוממותם. תורת הגאויסינקלינה של הול נתנה הסברה מספיקה לאורוגנזה המסובכת של האפליציים בצפון-אמריקה. העקרון של דחיסה אפקית נבחן גם במעבי דה; נתברר, שהצורות השונות של הקימוט ניתנות להסבר מתוך שלושה גורמים: גורם אפקי של דחיסה מן הצדדים; גורם אנכי של לחץ מלמעלה, כלומר — עובי השכבות; גורם

להכרת ה„מהפכות“ הגדולות — ז. א. המעברים מזמן גאולוגי אחד לזמן גאולוגי אחר — בתולדות-הארץ. תפיסת מהותם של מעברים אלה היתה נושא למחלוקת קשה במשך עשרות שנים. קיויה (ע"ע), שבנה את הפאלאוגי-טולוגיה של החולייתיים על יסוד האנטומיה המשוה (ע"ע), דגל בתפיסה של התפתחות בקפיצות — של מהלך מהפכני בתולדות-הארץ ותולדות-החיים וסיומים קאטאסטרופאליים של תקופות גאולוגיות ותקופות ביולוגיות המקבילות להן. הוא תמך את השקפתו בשני יסודות: זקיפתן של שכבות סלעי-משקע ושבירתן והרמתן בפרקריזמנים מסויימים, וכ-נגדן — העלמותם הגמורה של בעלי-חיים מסויימים, שהיו נפוצים בתקופה מסויימת בארץ, והופעתו של עולם בעלי-חיים מסוגים ומינים חדשים מפרק לפרק. המהפכות היו,

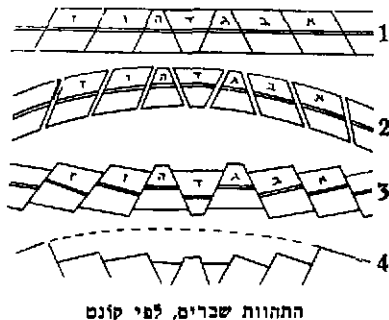

לפי קיויה, פתאומיות והרסניות וחלו בבת-אחת ברחבי-תבל: עולם ישן שקע ועבר ועולם אחר קם במקומו. אולם למרק (ע"ע), שייסד את הפאלאונטולוגיה של חסרי-החור ליות, התנגד לתורת-הקאטאסטרופות של קיויה והטעים את ההתפתחות האיטית וההדרגתית של מינים חדשים, הבאה בעקבות שינויים איטיים והדרגתיים במסיבות-החיים. התפתחות הפאלאונטולוגיה שימשה יסוד לבניין הגי-היסטורית. ליאל (ע"ע), שסיכם ב-1833 את עקרונות התורה האוניפורמיסטאית, תבע העמדת הגי על בסיס של מדע מדייק, ז. א. הרחקת כל סברה לגבי העבר, שאינה ניי-תנת להיבדק ע"פ תהליכים הקיימים בהווה. בהתאם לכך הרחיק גם את התורות של מהפכות וקאטאסטרופות, שאינן כדרך השינויים האיטיים שאנו מוצאים בטבע בימינו. לדעו-תיו אלו בג' היתה השפעה מכרעת על צ'רלז דר׳וין (ע"ע) ותורתו בביולוגיה בדבר התפתחות המינים בדרך הברירה הטבעית במלחמת-הקיום. התפתחות הפאלאונטולוגיה שימשה מכשיר לבניין הסטראטיגרפיה על בסיס בדוק. בסטראטיגרפיה במובן הרחב כלל סדג'ויק (ע"ע; 1847) את התפקיד להתיר את סבך המבנה בכל התצורות הגאולוגיות ובכל סוגי-הסלעים: על כל סלעי-משקע, משעת שקיעתו עד מצבו בהווה, עברו תהליכים שונים בהשפעת שינויי-טמפרטורה, המָסה, התייבשות וכר, הוא אף לא נמצא תחילה במקום שהוא נמצא עתה; והוא הדין בסלעים שנוצרו במישרין מן הניתכה או שחלה בהם מטאמורפוז בהשפעת החום הפנימי. סדג'ויק הבחין בין סלעים שהשינויים חלו בהם בזמן קצר ואפשר להכין כמותם במעבדה ע"י היתוך והקפאה, ובין סלעים מעין צפחות גבי-שיות, שבהם נשמרו שטחיה-רבידה הקדומים של סלעי-המשקע ושיצירתם טעונה הפעלת תום ולחץ בשיעורים נמו-כים, אבל בהתמדה ובמשך זמן ממושך מאד, ולפיכך נמנע

מוצק יותר ופחות נוח להשכר, מתבטא עודף-החומר של המים באוקיינוסים בעודף של נוח-המשיכה, דילול החומר בהרים — בשחת של כוח-המשיכה. בעומק מסויים נמצא בכל מקום איזור, שבו שיווי-המשקל מחזור ומתאזן ע"י החומר הנזולי שעליו מושתתים חלקי הקרום. הפרשי-הצפיפות קיימים, אישוא, רק מאיזור שיווי-המשקל שבעומק ולמעלה (ע"ע איזוסטזה).

הפיסה אחרת של האורוגנזה פיתח אירי (Airy), בנסותו להסביר את דרכי ההתהוות של הקימוטים המסובכים והפתל-תוליים ושל הקטות המצונפות, כפי שהם נראים, למשל, באלפים. לפי תפיסה זו מתואר הקרום הקל של כדור-הארץ כצף על מצע פנימי כבד יותר, שהוא ספק נזולי, ספק בצקי-צמיגי, ספק מוצק, שבתנאי הלחץ והטמפרטורה של העומק הוא נוהג בדומה לגוף צמיגי או נוזלי. כדי שיתקיים שיווי-המשקל מתחייב, שחלק הקרום הגבוה יותר יהיה טובל יותר במצע שלו, כדרך עץ הצף על פני המים וטובל בהם (ע"ע איזוסטזה).

למסקנות שנבעו מחישובי הסטיות של הכובד לגבי המבנה הפנימי של קרום-הסלעים נמצא אישור במחקר המינ-ראלים ודרכי-ההוות: ג'. ד. דנה (J. D. Dana; 1837) הכחין בין מינראליט — כגון פצלות-השדה וקווארצה — שהם קשי-התכה ונפרשים מתוך הנתך הסיליקאטי מיד בהת-חלת התקררותו, ובין מינראלים ככדים — הסיליקאטים של



סידן, מגנזיום, ברזל ודומיהם — שהם קלי-התכה יותר ונשארים בנתך זמן רב יותר, ומשום כך הם רוב החומר בסלעי-ספרץ ובעורקים. מסכת-הסלע אינה קשורה בהרכב המינראלי בלבד אלא גם בשיעורי-התקררות. מסכת הולד-קריסטאלינית היא תוצאה של התקררות איטית ומדרגת, מסכת צפופה — תוצאה של התקררות מהירה בסלעי-ספרץ ובעורקים. הכללים שהניח דנה שימשו יסוד לבניין



שכנות טקוטיות ספט סמור (אנטיקלינה)

של לחץ מלמטה, שלא נמצא אלא בהתרוממות הקדומה ביותר.

בעיות המבנה הועמדו על בסיס בדוק יותר בעזרת שיי-טות הגאופיסיקה (ע"ע) והגאודזיה (ע"ע), שהי-ביאו הסברים חשובים על מבנה המעמקים בכדור-הארץ. מנסיזנותיו של קונדיש (ע"ע; 1798) במאזני-פיתול במדי-דת עצמת משיכת-הכובד בנקודות שונות על פני הארץ הוב-רר, שמבנה-המעמקים אינו אחיד. במדידות גאודטיות בצ-פון-הודו מצא פראט (Pratt; 1855), שהסטת המוטלת צפו-נה מהכיוון האנכי בהשפעת גוש ההימאלאיה והרמות שמי-אחוריו היא קטנה מן הערך הניתן לחישוב לפי מסת-גפחם של ההרים, ומכאן — שהחומר מתחת להרים קלוש יותר מהמצע של החומר הפנימי שמתחתיו. בניסויים אנאלוגיים באוקיינוסים נמצא, שהחומר שמתחת לקרקע-האוקיינוס הוא צפוף מזה שמתחת ליבשת המישורית, ועוד יותר — מזה שמתחת להרים. פראט הניח, שהתכווצות הקרום מחמת התקררות פני כדור-הארץ לא היתה שווה: במקומות של התכווצות חזקה ביותר נתהוו אגנים חלולים שבהם ניקוו מיהאוקיינוסים; מקומות אחרים נעשו יבשות או ימים שטוחים, ומקומות של התכווצות מועטת ביותר התבלטו כהרים. כל זמן שהקרום היה דק, גרמו הפרעות שיחיי-המשקל — כגון התכנסות המים בשטחים האוקייניים — להפ-רעות במבנה הקרום ולאיי-ציבות של חלקיו, להתהוות שבי-רים ולעליית החומר הנזולי מבפנים. מומן שהקרום נעשה



הצניפה לפי אירי. ב. לפי תימברגראו

הטקסוניה המסובכת של האלפים (ע"ע) — ואחריה אף זו של איזורים הרריים אחרים — הוסברה על-ידי היסודות (Heim; 1878) — ובעקבותיו ע"י ברטראן (Bertrand), על סמך הטבע הפלאסטי של הסלעים, כביטוי של קימות וקיפול מחמת לחץ רחבי ואנכי.

מפנה בתולדות הג' חולל אדוארד זיס (Zuess; 1883/5), שהוא מצד אחד אבי הגאומורפולוגיה (ע"ע) החד-שה, המתארת ומסבירה את צורת פני-הארץ, ומצד שני נתן

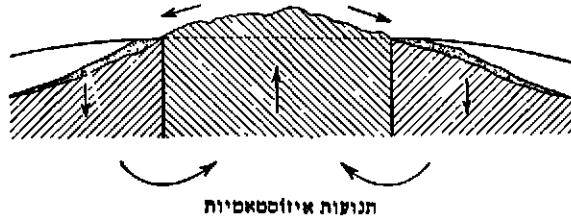

תמונה אחידה של מבנה כדור-הארץ ותולדותיו. כדור-הארץ בנוי גלעין של חומר כבד וקשה — כנראה ניקל (Ni) וברזל (Fe) — ניפה (Nife), עטוף קרום דו-שכבתי; חלקו התחתון המאגמתי בנוי סיליקאטים של מאגנזיום — סימה (Sima), וחלקו החיצון הקל יותר בנוי סיליקאטים של אלומיניום — סיאל (Sial). הקרום הבולטים בקרום-הארץ הם החופים הפאציפיים (שמסביב לאוקיינוס השקט ולחופי הים התיכון שמאיי-סונדה עד הודו-סין), שהם מוקפים קמטי הרים „אלפיניים“, שעיקרם מן השלישון, ואילו כנגדם החופים האטלנטיים, שאין בהם קמטים צעירים אלא עיקרם יבשות והרים קדמונים יותר. הקמטים האלפיניים בקו הים התיכון הם השוליים של האוקיינוס הגאוקיינולינאלי הקדום טתיס (Tethys), והם ערוכים בקשתות אסימטריות, המורות על לחץ מכוון מצד השקע הגאוקיינולינאלי כלפי גושיהיב-שות ועל הטיית כיוון-הקמטים ע"י הלחץ הנגדי של הגושים היבשתיים היציבים. במבנה גושיהיבשות ניכרים שרידי קמטים קדמונים יותר מן האלפיניים — הקווים ההרציניים (ארמוריקניים-דאריסקיים), וקווים עתיקים אף מהם — הקמטיס הקלדוניים מן הפאלאזואיקון התחתון. גלעיניהן של היבשות הם גושים של סלעים קדמונים, עדיקאמבריים, מטאמורפיים ומאגמטיים, שהם גושים יציבים שלא חל בהם קימות מן הקאמבריון ואילך והם עומדים כ„שלטים“ נגד הלחץ הבא מן הגאוקיינולינאלי. אולם גם השלטים, הבנויים בעיקרם גניס — כלומר: סלעי-משקע גאוקיינולינאליים בת-חילתם — מקומטים ומעוותים ע"י תנועות-צניפה אדירות. הגושים העדיקאמבריים בחצי-הכדור הצפוני הם: השלט הצפון-אמריקני-לורנטיה (Laurentia), והשלט הבאלטי-רוסי והסיבירי — אנגרה (Angara); בחצי-הכדור הדרומי היה קיים גוש יבשתי אחד — גונדוואנה (Gondwana), שהתפרק על-ידי שברים החל מהמסוזואיקון ליבשות דרום-אמריקה, אפריקה, הודו ואוסטרליה (ע"ע גונדוואנה). נמצא, שהיבשת נתהוותה מתוך גאוקיינולינאלי כתוצאה מקימות. הגאוקיינולינאלי נוצר עתה תוצאה של התכווצות מתמדת של כדור-הארץ, המביאה להפחתת הנפח ולהסתגלות הקרום הקשה למצע המאגמתי ע"י כפיפה של חלקיו ושקיעתם. תוצאה של השקיעות הגאוקיינולינאליה ושל הצטברות המשקעים בהן הוא לחץ כלפי שוליה-הגאוקיינולינאלי, המביא לשבירות ולקימות בחלקים השבורים עולה וחודרת המאגמה מבפנים. התנועות

היסטמאטיקה הטבעית של הסלעים לפי הקרבה המשפחתית והגנטית של המינראלים. בניינו של דאנה הורחב על-ידי ריכטהוף (Richthofen; 1868) והבאים אחריו, והוא בוסס ע"י השימוש בשיטות הבדיקה האופטית-מיקרוסקופית של הגבישים, שהבהירה את תפקיד המים בהתגבשות המינראלים ואת דרכייהתגבשות בתנאים שונים של לחץ, טמפרטורה, התכה והמסה. בדרכים אלו נעשתה הפטרולוגיה (ע"ע) לפטרולוגיה (ע"ע), כלומר — למדע מבוסס על יסודות גנטיים וסטרוקטורליים של הסלעים.

את הסיסמולוגיה (ע"ע) כמדע מדויק ביסס מאלה (Mallet; 1846), שבירר את אופן התפשטות גלי-הרעידות דרך ממצעים שונים, הנבדלים זה מזה בגמישותם ובמצב-התאחזה שלהם, הדרך הצורות גאולוגיות שונות; הוא בא לידי מסקנה, שאין מתחת לקרום-הסלעים „איזור של אש“ — כלומר: איזור מותך, נסיונות נוספים ביאפאן, בצרפת ובאמריקה על התפשטות גלי-הרעש הגלאסטטיים בסלעים הקרום בים לפני-השטח של הארץ ובמעמקיה אישרו את המסקנות של החקירות המינראלוגיות והפטרולוגיות ואת העדויות על תהליכי-התהוותם של הסלעים הוולקאניים. הוולקאניזם נוסדה על-ידי סקרופ (Scrope; 1825), שהבדיל בין סלעי-תהום פלוטוניים ובין סלעי-פרץ געשיים: סלעי-תהום נוצרים במעמקים על-ידי שינויי-נפח מחמת שינויי לחץ וטמפרטורה; הגעשיות באה אחרי הפלוטוניזם, וגורמה הוא לחץ של אדים וקיסור. פרוו (Prevost; 1835) הראה, שהרי געש הם קונוסים שנערמו מפליטות וולקאניות ולבה זורמת שקפאה, ובה סתר את תורתם של בוך והומבולט (עמ' 92) על הוולקאניזם כגורם הפועל באזוגנוזה על-ידי התרוממות הוולקאניים. גילברט (Gilbert; 1877) עמד על עובדת הפלאסטיות של חומר קרום-הסלעים בתנאי לחץ חום גיי-חדים ועל חשיבותה של פלאסטיות זו להבנת תופעות מורפולוגיות שונות.

בסופו של דבר הוכר, איפוא, שקרום-הסלעים בנוי שלר-שה איזורים: איזור סלעי-משקע רכים, איזור סלעי-מעמקים שרובם גראניטיים, ואיזור סלעי-תשתית שעיקרם חומר גנלי-תי כבד יותר. קונט (Conte) סיכם את המסקנות על מבנה כדור-הארץ: מרכזה, שהוא רוב נפחה, הוא גלעין מוצק וכבד, והוא עטוף קרום מוצק דק; קרום זה שבור לגושים-גושים, שהם צפים על גבי איזור-ביניים שמצבו נוולי-צמיגי; הגושים השבורים, הנשענים זה אל זה, נמצאים, איפוא, בשיווי-משקל ארעי, וכל הפרעה גורמת לתנועות של הטי-תגלות, המתבטאות בשקיעות של גושים או בעלייתם. כל התנועות האלו הן תהליכים איטיים, שהם נמשכים גם בימינו, למשל בקורדיליריים בקאליפורניה.

את התאוריה שז התנועות לקיום שווי-המשקל הזה פיתח דטון (Dutton; 1889), שקרא להו איזוסטזיה (ע"ע). הן נגרמות, לדעתו, ע"י השינויים הכבירים של העברת חומר הרום ע"י ארוזיה או סחיפה (ע"ע) והשקעתו במקום אחר; כובד המשקעים המצטברים לחץ על המצע הפלאסטי בתחתית קרום-הסלעים וגורם לשקיעת איזור הסדימנטאציה; הלחץ בתשתית יעבר אל החלק שפורק ע"י הסחה וגורם להרמתו. דטון ראה בארוזיה ובסדימנטאציה שני של-בים של מחזור אחד, שבו שניהם משתתפים כגורמים בת-נועות איזוסטאטיות.

הולך ומתגלה קשר בין תנועות אקלימיות, תקופות-קרח ותנועות אורוגניות (גרגורי [Gregory], 1907; וע"ע אקלים). בכירור התופעות הגאומורפולוגיות הטעים גילברט את פעולות כוחות האווירה והמים (סחיפה, העברה, השקעה) בתנאים סטרוקטוראליים שונים ועל סלעים מטיב שונה והסביר על-פיהם את חוקי התפתחותם של מערכות של נהרות, פרשות-מים, מדרגות, מישורים וחופים. לשם הסברת התפתחותם של המרחבים היבשתיים, שאינם קמטים אורוגניים הנוצרים ע"י לחץ טנגנטיאלי, חזר לדעה על תנועות אנכיות בקרום, היוצרות קמר גרוב בדרך ההתרומומות; בזה יצר גילברט את מושג האפירוגנזה (ע"ע). דיוויס (Davis) נתן הסבר גנטי-גאומורפולוגי של התהוות הנוף כהליך המתפתח בשלושה שלבים — נעורים, בגרות וזקנה, וטופו יצירת מעין-מישור (penplain). שינויים במבנה מביאים להתחדשות הנעורים ולפתיחת מחזור חדש. מידות-הזמן של כל אחד משלבים אלה תלויות בתנאים הסטרוקטוראליים, בטבע-הסלעים ובתנאי-האקלים. למעשה בתהליכים רבים המחזור איננו שלם, נופני שהוא עלול להיות מופרע באמצע ע"י דיאסטרופיה (ע"ע) — שינוי טקטוני נמרץ יותר. בעקבות זיס דוחה דיוויס את התורה של קימוט מחמת תנועת-איוסטטאזה: הרויים אדירים נהרסו בתהליכי פריקה וחישוף במשך זמן ממושך; איוסטטאזה מדומה נמצאת רק באיזור השוקע והולך בעת ובעונה אחת תוך צבירת המשקע עים. תורת-המחזורי של דיוויס הצליחה מאד בהבחנת השלבים של התפתחות היבשת בעידנים עד-קאמבריים.

גם על תורת ההתקררות המתמדת של כדור-הארץ קמו עוררים. לורד קלוין (ע"ע) חישב את שיעורי ההתקררות שע"י העברת החום הפנימי, התפרצויות של מאגמה, שקיעה של חלקים מוצקים מן הקרום הדק והתקתם התרמו-דינאמית ותהליכים אחרים, והגיע לערכי-זמנים, שהם קצרים בהרבה מן הזמן הנדרש להתהוות קרום-משקעים בעובי המצוי בהרים אלפניניים, וכן לתהליכים גאולוגיים אחרים שעיצבו את דמות הליתוספירה (ע"ע גאוכרונולוגיה). הפתרון נמצא ע"י רילי (ע"ע) בחמרים הראדיואקטיביים שבכל הסלעים, שהתפרקותם מוסיפה לכדור-הארץ הכנסה קבועה של חום, השקולה כנגד כל ההוצאות המנויות ע"י קלוין. חישוב הגיליים של סלעים מחקופות שונות ע"פ שיטות ראדיואקטיביות הביא בדור האחרון להבהרת סתומות רבות של הג'היסטורית והדינאמית כאחת.

וע"ע סטרטיגרפיה; גאוכרונולוגיה; גאומורפולוגיה; או-רוגנזה; איוסטטאזה; אפירוגנזה; אוקסטיזם; אקלים; גאורפיסיקה; גאולוגיה.

A Geikie, *The Founders of G.*, 1904²; id., *Textbook of G.*, 2 vls., 1923⁴; *Introductory G.*, 1924; H. B. Woodward, *History of G.*, 1927; A. Lake-R. H. Rastall, *Textbook of G.*, 1927⁴; S. v. Bubnoff, *Grundprobleme der G.*, 1931; H. Cloos, *Einführung in die G.*, 1936; K. Hutter, *Erde*, 1937; F. D. Adams, *The Birth and Development of the Geolog. Sciences*, 1938; K. F. Mathers-S. L. Mason, *A Source-Book in G.*, 1939; E. Kayser-R. Brinkmann, *Abriss der G.*, 2 Bde., 1940⁶; E. de Margerie, *Critique et G.*, 1943; R. Holmes, *Principles of Physical G.*, 1944; A. Cailleux, *La G.*, 1952.

א. פר.

גאומורפולוגיה, ענף הגאוגרפיה (ע"ע), הודן בתהליכים המעצבים את צורות הנוף על פני כדור-הארץ והמותנים על ידי גורמים גאולוגיים. כוחות האווירה

הללו היו, אפוא, לסירוגין התקדמויות ונסיגות של הים, במשך כל התקופות של הצטמקות ההדרגתית של כדור-הארץ: „לפנינו חורבה של כדור-הארץ“, השינויים האיטיים של גובה החוף, הניכרים אף היום בסקאנדינאויה ובמקומות אחרים, אינם קשורים בפעולות וולקאניות וגם אינם תוצאה של עליית המאגמה, אלא תנועות אוקסטיזם (ע"ע) מסיבות מקומיות, כגון הצטברות משקעים או השתפלות גושים שבורים — כלומר: לא תנועות היבשת אלא השתפלות או התרומומות פני-הים. — גאוסיקלינה ניכרת בעובי הרב של המשקעים, בשכבות של סלעים פלגיים (= של מים עמוקים), ברציפות של סדימנטאציה; כנגד זה בים אפיקוני-טינגטאלי עובי-המשקעים הוא מועט, הסלעים הם של ים רדוד, והסדימנטאציה אינה רציפה.

בסוף המאה ה-19 ובמאה ה-20 הוכח, כי הכוחות שהקימו את הקמטים האלפניניים המהם שפעלו גם בתקופות-קימוט

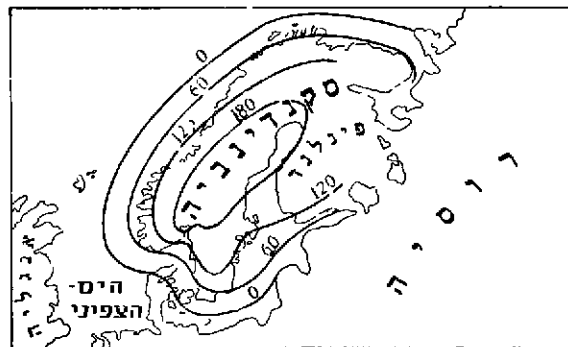

תנועה אוקסטיזטית. סווייה-התרומוטות של פנאסקאנדיה, לפי רה ג'ר

בכל מקום על פני הארץ ובכל העידנים. כבר במגינים העד-קאמבריים של סקאנדינאויה, אמריקה ואסיה ניתן להבחין — על יסוד מציאותם של שטחי אי-התאמה (unconformity) — במחזוריים של תנועות אורוגניות ולהבדיל בין העידן הארכאי האזואי ובין העידן האלגונקי שבו נמצאו מאובנים ברורים. את השלבים השונים בכל מחזור אורוגני אפשר להכיר לא רק ע"פ המבנה אלא גם ע"פ טיב הסלעים, הן המאגמטיים והן המטאמורפיים.

המחקר החדש העלה את הדינאמיקה, הפיסיקה והכימיה של המעמקים לרמה של מדעים מדוייקים הודות למחקריהם של ו. מ. גולדשמיט (ע"ע), ניגלי (Niggli) ואחרים (ע"ע) גאופיסיקה; גאוכימיה). האנאליזה של הרעידות הטקטוניות ע"י זיס הביאה למחקר-המעמקים ע"פ התופעות הסיסמיות. הג' המעשית התפתחה מן השימוש הרב בתורות המבנה, הסטרטיגרפיה, התהוות הסלעים המינראלים וטבעם לצרכי ההכרה והקביעה של מרבצי-בצר, למשל להבנת הצטברות שמן-הסלע במבנים אנטיקלינאריים (ויט [White], 1885).

חשיבות הגאומורפולוגיה העצומה של הקרח נתגלתה באלפים בראשונה ע"י דה-היסור, אך היא נעשתה מפורסמת מזמן שגילו ב'רנהרדי' (Bernhardi, 1832) ואגסי (ע"ע; 1840) את מידת התפשטות הקרח מהסביבות הקטביות ומזאבלים על פני אירופה הצפונית ב"תקופת-הקרח". בעיות שינוי-אקלים ומחזורי-התקררות הועלו על הפרק כשגילה רמוזי (Ramsay, 1855) ארוויה קרחונית בסלעים מן הפרמיון בסקוט-לנד, ומאו מתרבות והולכות העדויות על התקרחויות ברחבי העולם גם בתקופות אחרות, וביחוד בעידנים העד-קאמבריים:



כיפה אנטיקלינית חלולה על־ידי שרזויה (מונטאנה, אה"ב)



שקע בעמק־הסוּוּת (קאליפורניה)

רכים, חלולים וקשתיים. בנוף של סלעים מאגמתיים־גביי־שיים, שאין בהם מבנה שכבתי, שולטים הקווים החדודים, ואילו בסלעים מאגמתיים רכים יותר — קווים כדוריים עגור־לים, דייקים קשים, כגון של קווארצה ופורפיר, יוצרים צל־עות חדות, ודייקים של סלעים בסיסיים, הנוטים להתפורר, יוצרים מרובים במורדות־ההרים. סלעים מטאמורפיים, שהם עפ"ר רכים או מלאים סדקים ושטחיהתפצלות רכים, חתור־רים חריצים ואפיקים רבים ויוצרים נוף של גבעות נמוכות מעוגלות. כל התופעות האלו כלולות במושג הסחיפה הדיפרנציאלית. דיפרנציאציה בולטת קיימת גם מבחינת הצבע: סלעי־משקע רכים הם עפ"ר בהירים מאד או ססגוניים,

(טמפראטורה, רוח, גשם) המים, וכן גורמים כימיים־פיסי־קאליים (המסה, כובד), הם כוחות חיצונים (אֶנְדוֹגְנִיִּים), שפעולתם תלויה בגורמים הפנימיים (אֶנְדוֹגְנִיִּים), הפרעלים מתחת לקרקע ובפנים כדור־הארץ והקובעים את טיב הסל־עים ואת המבנה הגאולוגי.

חשיבות ראשונה במעלה נרעת להבדל שבין סלעים חזקים, קשים ויציבים, שעומדים זמן ממושך בפני ההרס של הסחיפה (ע"ע), ובין סלעים רכים, רופפים או ניידים, שמק־דימים להתפורר. סלעי־משקע חזקים, כגון דולומיט, צור, גיר קשה, בולטים בנוף בקווים מוצקים — כצוקים, מדרגים, טבלאות — על גבי הסלעים הרכים, שהם מופיעים בקווים



מדרגים (טראסוח) של האנס הדינוביאלי ב־נוויל (Bonneville).
 תחריט של גילברט (Gilbert), 1881.

דק יותר; בתנאי-אקלים נגביים מתפתחים כאן מישורים זרועים חצץ, המכסה על שכבת עפר חול שמתחתיו. בסינקלינות שולטים נחל-אורך סינקלינאליים, שגול-פים סבלאות שכבתיות מודרגות; באמצע נשמרות השכבות הצעירות הרכות עד לגובה רב, לפעמים בגובה רב יותר מהאנ-טיקלינות שבצידן. הנחלים היוורדים מה-אנטיקלינות מתכנסים בזוויות חדות או בצורה ראדיאלית אל עמקי-האורך הסינ-קלינאליים. מאנטיקלינה עגולה או סגל-גלה יוצאים הנחלים הקונסקונטיים בצורה ראדיאלית מן המרכז. נמצא, שרשת הנח-לים והנהרות מעידה באופן טובהק על המבנה הגאולוגי.

גורם מורפוטקטוני אחר הטובע את חרי-תמו' בנוף הם השברים וההעתקים. הצד המורם מובלט תחילה בקיר או מדרג של העתק ונתון להת-פוררות מהירה יותר לעומת הצד הירוד. לאחר היישור יש שהסחיפה ממשיכה לפרק את הגוש המורם, והצד המורד נשאר בולט בנוף כמדרג של קרההעתק. שברים מופיעים בדרך-כלל בסיעות בלוויית תנועות טקטוניות אחרות. הם מפרקים את הנוף לגושים מורמים ומשוקעים. איזורי-שברים לאורך המבנה (כגון לאורך קמטים) או לרחבו יוצרים מדר-גים של העתקים. בין שברים מקבילים מהווה החלק המשוקע בקעה גדורה עם העתקים משני עבריה. שינויים בגובה התבליט גורמים להתחדשות זרימת הנחלים ולהגברת המרץ של הסחיפה. הנחלים הצעירים מגיעים אל הנחל שבחלק המשוקע, כשהם נמצאים בגובה מסויים מעל לשקע היוורדים אליו בנחלים תלויים תלולים.

הקווים המורפולוגיים הגדולים: הרים, רמות, שפלות, ימים וכיוצא בהם — נוצרים ע"י תנועות טקטוניות של התרוממות והשתפלות. הן מביאות ליצירת הבדלי-תבליט חדשים ולחידוש המחזור של תהליכי הסחיפה. במקרים של התרוממות איטית יש סיפק בידי הנחלים להעמיק את אפ-קיהם ולשמור על קר-הילוכם הקדום (נחלים אנטצדנטיים); במקרים אלה מורה רשת-הניקוז על המבנה שקדם להתר-

ואילו הקשים הם אפורים, חומים, כהים, אך גם הם נראים בהירים לעומת הנוף הכבד והקודר של סלעים מאגמתיים. צורות מיוחדות של נוף יוצרים הקונוסים הוולקאניים, האיים הוולקאניים והמדרגים של שטחי-בזלת (ע"ע וולק-ניזם).

גורם טקטוני עיקרי בהתהוות צורות-הנוף הוא המבנה הגאולוגי. בקמטים החלק החלוש ביותר הוא איזורי-הציר של האנטיקלינות (ע"ע גאנטיקלינה), שבו המיתוח חזק ביותר ומשום כך שכחים בו שסעים, העתקי-אורך או בקי-עים. כתוצאה מההתפוררות החריפה באיזורי-הציר האנטי-קלינות חלולות במרכזן; השכבות הצעירות נהרסות, ועי"כ נחשפים השכבות הקדומות יותר או סלעי-היסוד המאגמי-תיים. הנחלים הקצרים, היוורדים לחלל האנטיקלינה בניגוד לכיוון הצניחה של השכבות (נחלים אובסקונטיים), פועלים כגורמי סחיפה נמרצת, באיזורים נגביים מתווספת לה תה-פוררות מכאנית חריפה. נמצא, שהמורדות הצופים כלפי הציר תלולים מן המורדות לשני עברי הציר, שבהם יורדים הנחלים בכיוון השיפוע של הצניחה (נחלים קונסקונטיים). במורד השיפוע חושפת הסחיפה הדיפרנציאלית את השכבות הרכות, והללו נחתרות עלידי נחל-אורך אובסקונטיים, שמפרקים את האנטיקלינה לרכסים ארכיים ויוצרים נוף של מדרגים, הנקראים קונסטות. הצטלבות רשת-הנחלים בזוויות ישרות והפרשים של מרץ-התבליט גורמים לכיבוש ולקיטוע של נהרות וליצירת עמי-קיפירצה. באנטיקלינות, שבהן האסי-מטריה בשני הצדדים מופלגת, יוצרות השכבות הקשות שבצד המזוקליני חטו-רות (hog backs), השכבות הרכות ביני-הן נעשות חרוצות ע"י מרובי-אורך. במי-קום שיפוע-צניחה נמצא מעלה תלול, שבו הוסרו השכבות הצעירות הרכות, וחריצים קונסקונטיים במרגלות המדרון מפרקים אותו לשורה של חודים משולשים (flatirons). בקרבת הסינקלינות עובר שי-פוע-הצניחה, הזרוע אבנים גדולות, למי-שור של שיפוע-הצניחה, שבו מצטבר חומר



אנטיקלינה חלולה באיזור נבעות-הניר (ראונז, Downs) כרוסטרחה אנגלית

שפרכים את האנטיקלינה לרכסים ארכיים ויוצרים נוף של מדרגים, הנקראים קונסטות. הצטלבות רשת-הנחלים בזוויות ישרות והפרשים של מרץ-התבליט גורמים לכיבוש ולקיטוע של נהרות וליצירת עמי-קיפירצה. באנטיקלינות, שבהן האסי-מטריה בשני הצדדים מופלגת, יוצרות השכבות הקשות שבצד המזוקליני חטו-רות (hog backs), השכבות הרכות ביני-הן נעשות חרוצות ע"י מרובי-אורך. במי-קום שיפוע-צניחה נמצא מעלה תלול, שבו הוסרו השכבות הצעירות הרכות, וחריצים קונסקונטיים במרגלות המדרון מפרקים אותו לשורה של חודים משולשים (flatirons). בקרבת הסינקלינות עובר שי-פוע-הצניחה, הזרוע אבנים גדולות, למי-שור של שיפוע-הצניחה, שבו מצטבר חומר



נוף של הרילוע דמויי פרסה. ורסילבה קטואים (תרשים של סקרוֹפּוּ [Scrope], 1825)

(שהוא קרוב ל-3.16); חישובים מספריים לנפחים של תיבה, גליל מעגלי מאונך וכו'; משפט-פיתגורס לגבי ערכים מספריים מסויימים; המשפטים, שהזווית ההקפית בחצי-עיגול היא ישרה, ושצלעותיהם של משולשים בעלי זוויות שוות בהתאמה הן מתפגות. על כולם עולה התגלית המצרית מהמאה ה-19 לפסה"ג, הנותנת דוגמה מספרית של נוסחת הנפח לשכבת פירמידה בעלת בסיס ריבועי — נוסחה שאי אפשר להוכיחה אלא בעזרת תהליך גבולי.

המפנה המכריע של הג' היווניות, שהתחילה להתפתח במאה ה-6 לפסה"ג (תלם [ע"ע]; פיתגורס [ע"ע]), נעוץ בעצם התגלית של קיומו של מדע דדוקטיוויו ובבניית הג' באופן דדוקטיוויו-אכסיומטי. רישומו של המפנה הזה על המחשבה הפילוסופית ביוון מתבטא בכתיבת שעל שער האקדמיה של אפלטון באתונה: „לא יתקבל כאן סי שלא חונך בג'". גדול הגאומטריים בראשית המאה ה-4 היה אודוכסוס (ע"ע), ותקופת השיא של הג' היווניות, ושל הג' כולה עד המאה ה-17, היו שלושת היובלות מסוף המאה ה-4 עד ראשית המאה ה-2, תקופת השלישייה הגדולה: אוקלידס (ע"ע), ארכימדס (ע"ע), אפולוניוס (ע"ע). אוקלידס כציין את סיומה של תקופת המחקר הגאומטרי „הקלאסי", וסיכומו לא שופר במשך אלפיים שנה אחריו; ארכימדס ניגש לבעיה תיו ברוח חדשה לגמרי, שבה הקדים את המאתמאטיקה של המאה ה-17; אפולוניוס התמסר בעיקר לתחום אחד בלבד (חתכי-החרוט), אך מתוך העמקה יתרה, שאיפשרה את השגיו של קפלר (ע"ע) באסטרונומיה 1.800 שנה אחריו, בג' היווניות שלאחר התקופה ההיא בלטו היפרכוס (ע"ע) והרן (ע"ע).

גודל השגיהם של היוונים מתבטא בכך, שהם השאירו אחריהם (ביודעים) חמש בעיות גאומטריות ללא פתרון, ולגבי כולן נתברר רק במאה ה-19 — בעזרת שיטות זרות לרוח היוונים, וברובן לא-גאומטריות — שאין הן ניתנות לפתירה כל עיקר, והן: א) הכפלת הקוביה (הבעיה הדלית); ב) חילוק זווית ל-3 חלקים שווים; ג) בניית המצולע המשוכלל בן 7 צלעות; ד) תירבוע העיגול; ה) הוכחתה של אכסיומת המקבילים של אוקלידס (ע"ע ג' לא-אוקלידית). בארבע הבעיות הראשונות (בעיות-הבניה) נובעת אי-האפשרות מן ההגבלה המוסכמת לשימוש בסרגל ומחוגה בלבד כמכשירי-בניה.

הרומאים היו עִקְרִים במאתמאטיקה בכלל ובג' בפרט, הערבים ביה"ב, והיהודים שבקרבתם ובספרד הנוצרית, המשיכו במחקר הגאומטרי מתוך העמקה והרחבה, אך לא חידשו בו חידוש מקורי; עיקר חשיבותם היה בכך ששמרו על גחלתה של הג' היווניות. בפיתוח הטריגונומטריה (ע"ע) המישורית היה חלק בראש לרלב"ג (ע"ע).

המעבר מהג' העתיקה לג' החדשה מתבטא בחידוד

בשטחים המכוסים סדימנטים צעירים, כגון בעמקי-חוף, יש שהמבנה מתחת לקרקע מוסתר ושהנחלים אינם משקפים אלא את המבנה החדש, שנוצר עקב ההתרוממות וההשתפלות (superposed river): נמצא, שרשת-המים מנוגדת כאן למבנה שמתחת לקרקע או עכ"פ שונה ממנו, במקרים אלה עלול

המבנה העיקרי מתחת לקרקע להתגלות רק ע"י בדיקות גאופיזיות או מחמת הרס כל השכבות המכסות עד לתשתית.

W. Penck, *Morphologische Analyse*, 1924; F. Machatschek, *Das Relief der Erde*, 2 Bde., 1938-1940, A. K. Lobeck, *Geomorphology*, 1939; O. D. Engeln, *Geomorphology*, 1942; L. D. Stamp, *The Earth's Crust*, 1951.

א. פל.

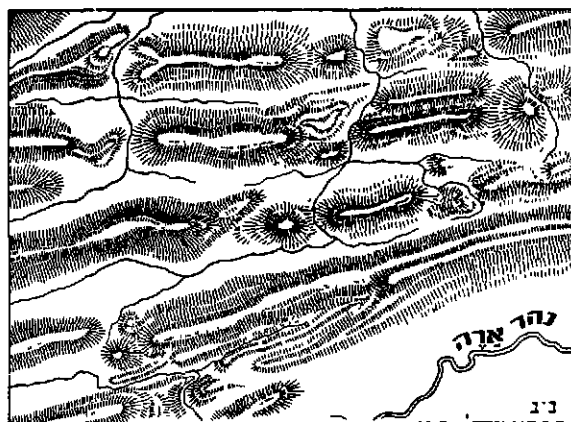

פורמולוגיה של הרילועה (שווייץ) (כל סור הוא אנטיסילניה, כל עמק — סינקלינה; נחלי-הרוחב הוצים את האנטיסילניות כנאיות צרים; נחלי-האורך הם סינקלינאליים; רשת-הנחלים ישרת-זוויות)

גאומטריה (יוו' γεωμετρία, מדידת-הארץ), תורת-המרחב, או תורת הצורות והמבנים; אחד הענפים הראשיים של המאתמאטיקה.

היסטוריה וסקירה כללית. הג' היא ללא-ספק אותו חלק של המאתמאטיקה שהגיע בתקופה קדומה ביותר לצורה הקרובה לצורתו בהווה. התחלותיה נעוצות באלף ה-3 לפסה"ג; היא התחילה להתפתח במזרח (בעיקר בארץ-נהריים ובמצרים) הגיעה לשלמות-התפתחותה ביוון ובעולם ההלניסטי. דמות הג' היוונית מלפני 2.000 שנה אינה שונה בעיקרה מדמות הג' של ראשית המאה ה-19 אלא בפרטים טכניים ממדרגה שניה.

הג' בארצות המזרח המפותחה כמדע נסיוני ואינ-דוקטיוויו; בתלמוד ונושאי-כליו, מאות-שנים אחר שהג' התגבשה כמדע דדוקטיוויו ביוון, עדיין בולטת גימה „מזרחית" זו, בהבליים האשוריים, שהסתמכו באופן מכריע על קודמיהם השומרים האפדיים, וכן המצרים, היו, כנראה, העמים הראשונים שגילו וקבעו עובדות גאומטריות. הם נדחפו למחקר הגאומטרי ע"י הצורך המעשי, ביחוד ענייני השקאה, כגון חפירת תעלות, ציור תרשימים, מדידת הקרקעות בקשר לשטפונות-היאור השנתיים, וכד'. מהשגי עמרי המזרח יש לציין: חישוב שטחי המלבן, המשולש ישר-הזווית ושווה-השוקיים הטרפז; חישוב שטח העיגול ע"פ הערך $\pi = 3$ (הנמצא גם בתנ"ך) וע"פ הערך $\pi = 3\frac{1}{7}$.

ובה יש משמעות למושגים: ארכו של קטע, זווית ישרה, מקבילים. לג' האפינית אפינית חבורת כל ההטלות במקבילים, ומושגי האורך והזווית הישרה הם גטוליר-משמעות בה. מרחיקה-לכת בכלליותה היא הג' הפרויקטיווית, הדנה בתכונות הגאומטריות הנשמרות בכל הטלה (לרבות הטלה מרכזית), ושבה לא נשמר מושג ההקבלה. תפיסה זו של הג', המסתמכת על מושגי החבורה והשמורה, פותחה ע"י א. קילי (A. Cayley), וביחוד ע"י פ. קליין (ע"ע) בפרוגראמה של ארלאנגן ב-1872.

מראשית המאה ה-20 הורחבה פרוגראמה זו בשני כיוונים הפוכים זה לזה. מצד אחד הובאה בחשבון חבורת-העבורות כללית מחבורת כל ההטלות — היא חבורת כל ההעברות הרציפות; תחום גאומטרי זה הוא הטופולוגיה (ע"ע) או הג' של המצב, שהתפתחה לאחד מחלקי הג' החשובים והרב-גוניים ביותר, בעל קשרים אמיצים לאלגברה המפשטת (ע"ע) מזה ולתורת-הקבוצות (ע"ע) מזה. מצד שני הראתה הפיסיקה החדשה, שמבחינת המרחב הממשי המשימש תחומים של מדעיה-טבע, אפילו חבורת-התנועות יכולה להראות רחבה מדי: כפי שהגיד מראש רימן (ע"ע) באמצע המאה ה-19, יש לחשוב על המרחב כמושגיה של ג', שבה שונה כל יציר מכל יציר אחר, מחוסר אפשרות להזניח יצירים גאומטריים למקום אחר במרחב „עקום“ (ע"ע ג' דיפרנציאלי); לשון אחרת: המרחב חדל מלהיות המקום שבו נמצאים ומשתנים יצירי-הג' והוא נתפס כבעל מבנה גאו-מטרי משלו, שחקירתו, לרבות חקירת כל המבנים האפשריים של מרחבים, היא תפקיד גאומטרי מכריע.

מן החידושים באמצעים הטכניים, שהוכנסו לג' החדשה ושחשיבותם בולטת בשימושם בפיסיקה, יש לציין — מלבד החישוב האינפיניטסימלי — את תורת החצים (וקטורים, ע"ע) והטנסורים. בין סוגי השיעורים למיניהם (ע"ע ג' אנליטית) חשובים ביותר השיעורים ההומוגניים, שהם פרי המחשבה של המאה ה-19.

על הג' האלגברית ע"ע.

למחקר ביסודות הג' היו שתי תקופות-זהר: בג' היוונית עד אוקלידס, ובמאה ה-19, בפרט בראשיתה ובסופה. אוקלידס מתאר את הג' כמערכת דוקטיווית, הבנויה על הגדרות (δοξαι), דרישות (ἀιτήματα) ומוסכמות (κοιναι ἐπινοαι). ההגדרות משמשות רק לשם „קישוט“ המערכת, כדי לשבר את האזון; אין אוקלידס משתמש בהן בהוכחותיו הגבול בין הדרישות (בעיקר לבניות גאומטריות יסודיות) ובין המוסכמות (שהן ברובן אפסיומות של תורת-הגדלים הכללית) לא היה ברור כל צרכו, ודבר זה כבר הורגש בזמן העתיק. אעפ"כ היתה המערכת האוקלידית אחד ההשגים הכבירים של השכל האנושי; מידת שיכלולה התבררה רק במאה ה-19, עם גילוי ליקויים מסויימים בה. הבעיה החשובה ביותר שנשארה ללא פתרון (ביודעים) היא איתלותה של הדרישה החמישית (אכסיומת-המקבילים), ובעיה זו נפתרה ע"י הג' הלא-אוקלידית (ע"ע). הצעדים המכריעים לשם שיכלול המערכת נעשו ע"י מ. פש (ע"ע), שהכניס ב-1880 את אכסיומת-הסדר בממד אחד ובשני ממדים, וע"י ד. הילברט (ע"ע), שנתן ב-1899 בפעם הראשונה בניין של הג' מעובד בפרטיו לפי השיטה האכסיומטית (ע"ע) החדשה; בניינים אחרים פותחו אח"כ, בעיקר ע"י גאומטרנים אמריקניים. בדיקת איתלותן של אכסיומות בודדות מכללן של

שים משתי בחינות: מבחינת הנהגת שיטות חדשות במחקר הגאומטרי, ומבחינת שינוי החומר הגאומטרי, כלומר הרחבת הקפן של בעיות-הג'.

(א) הג' האלמנטרית במישור ובמרחב, כפי שטיפלו בה היוונים וכפי שהיא נלמדת עפ"ר בבתי-הספר עד ימינו היא בעלת שני ליקויים: (1) זכות-בכורה מוחלטת על-פני כל שאר העקומים ניתנת בה לקו הישר ולמעגל, וכל יציר גאומטרי אחר דורש טיפול לפי שיטה מיוחדת לעצמו, ללא קשר אמיץ בין היצירים; (2) בין אכסיומות-היוונים חסרות דרישות לגבי הסדר, וכן אין הבחנה עקרונית, למשל, לגבי שלש נקודות R, Q, P שבישר אחד, אם Q נמצאת בין R ו- P או מעבר לשתייהן, סמוך ל- P או ל- R . העדר-הבחנה זה גורר אחריו את הצורך להפלות בין מקרים שונים ברוב הבניות וההוכחות, ואין אפילו ודאות אם באמת הושם לב לכל המקרים האפשריים (בג' החדשה המשתמשת בסימני + או -, וכן באכסיומטיקה החדשה על אכסיומות-הסדר שלה, מסולק קושי זה).

שני ליקויים אלה תוקנו במאה ה-17 ע"י חוקרים צרפתיים לפי שתי שיטות שונות, שהצד השווה שבהן הוא: טיפול כללי ביציר הגאומטרי לפי שיטה אחידה, הבונה את היצירים מתוך אלמנטים פשוטים ביותר, כגון נקודות, על-סמך תהליכים כלליים — תהליכי-בניה גאו-מטריים הקובעים מקומו של כל אלמנט במישור או במרחב (ג' סינתטית, ע"ע), או השימוש במספרים („שיעורים“) הקובעים את מצב האלמנטים לפי יחסים אריתמטיים (מש-וואות) ביניהם (ג' אנליטית, ע"ע). רמזים וסמכים לשתי השיטות הללו כבר נמצאים בג' היוונית, ביחוד לשיטה האנאליטית בתורתו של אפולוניוס. את היסודות לג' הסינתטית הניחו דונג' (ע"ע) ופסקל (ע"ע), אך היא חזרה ונשי-תכחה אחריהם כמעט 200 שנה. את הג' האנאליטית המציא דקרט (ע"ע), וגם היא — על אף תנאי-פריחה מצויינים עם התפתחות החישוב האינפיניטסימלי — התפתחה באיטיות ובחוסר-תנופה. רק אחרי הרבע הראשון של המאה ה-19 חדרו רעיונות פוריים וכוחות-יצירה חדשים לשתי השיטות, ושתי-הן התחילו מתפתחות ללא תלות זו בזו, ואפילו מתוך התחרות ביניהן, שהיתה לפעמים מלווה קנאות-חד-צדדית. כל אחת משתי הג' הגיעה להשגים גדולים, עד שעם חדירת השמורות (ע"ע) והחבורות (ע"ע) כמכשירים מכריעים לג' האנאליטית פסקה המלחמה ביניהן, והן הגיעו לידי מזיגה.

(ב) מבחינת החומר — הג' האלמנטארי נתפסת היום כתורתן של אותן התכונות של היצירים הגאומטריים שאינן משתנות מתוך תנועה (במישור או במרחב): ג' מטריית, או מתוך העברות דומות: ג' אקוֹיפורמית; הן התנועות והן ההעברות הדומות יוצרות חבורה (ע"ע). יש גם חבורות אחרות של העברות, שכל אחת מהן קובעת ג' בפני עצמה, שונה מהג' האלמנטרית. הגאומטרנים במאה ה-19 עסקו בפרוטרוט בשתי ג' כאלו, והן הג' האפינית והג' הפרויקטיווית (ע"ע), שלשניה שבהן נודעת חשיבות מיוחדת כמסגרת כוללת לג' במשמעותה המקיפה. החומר לכל ג' מוגדר היום מתוך השאלה: מה הן התכונות הגאו-מטריות של היצירים במרחב, הנשמרות (אינן משתנות [invariant]) בכל העברה מתוך חבורת-ההעברות האפינית לג' הנידונה? הג' האלמנטארי אינה אלא מקרה מיוחד מבין הג' האפשריות — ג' שחבורתה כוללת את התנועות בלבד,

שאר האכסיומות הביאה לידי חקירת ג' הנוצרות מתוך שלילת אחת האכסיומות. מלבד הג' הלא-אוקלידיות והרבי ממדיות (ע"ע); המעניינת ביותר היא הג' הלא-ארכימדי. שבה אין תוקף לאכסיומת-ארכימדיס. כמה סוגי ג' כאלו נבדקו ע"י הילברט ותלמידיו.

נסיונות ממושכים לתת הגדרה מדויקת לג' בכל הקפה החדיש לא הביאו לידי תוצאה מוסכמת. ואף לא לתשובה העוללה להתקבל על דעת רוב החוקרים; עדות לכך משמשת תשובתו של אחד מגדולי הגאומטריים של הדור האחרון, א. ובל': „ג' היא התחום שבו עוסקים הגאומטריים“.

א. ה. ובל, מבוא למתימטיקה, ב. תשי"ד; O. Veblen, *The Foundations of G.* (Monographs on Topics of Modern Mathematics), 1911; H. F. Baker, *Principles of G.*, 6 vols., 1922-1933 (הספר הגאומטרי המקיף בדורנו); T. L. Heath, *A History of Greek Mathematics*, 2 vols., 1921; M. Pasch, *Vorlesungen ub. neuere G.*, 1926; D. Hilbert, *Grundlagen d. G.*, 1930⁶ (תורגם לשפות רבות); O. Neugebauer, *Gesch. d. antiken mathem. Wiss.*, I: *Vorgriechische Mathematik*, 1934, id. *The Exact Sciences in Antiquity*, 1952; J. L. Coolidge, *A History of Geometrical Methods*, 1940. P.-E. Marchal, *Histoire de la géométrie*, 1943, 1948²; L. Godeaux, *Les géométries*, 1952³; ע' גס החלקים הגאומטריים של האנציקלופדיה לתדעים המתמטיים (גרמנית וצרפתית), לייפציג ופאריס, החזר מראשית המאה ה-20.

א. ה. ו.

גאומטריה אלגברית. משוואה אלגברית ממעלה n

$$\sum_{i+k \leq n} c_{ik} x^i y^k = 0 \quad (1)$$

מגדירה — במערכת שיעורים קארטסיים (x,y) — עקום, שתכונותיו הגאומטריות ניתנות ע"י מבנהו האלגברי של הפולינום שב(1). לדוגמה: הסדר של העקום הוא מספר נקודות-הפגישה של העקום עם ישר, במצב כללי:

$$ax + by + c = 0 \quad (2)$$

אם נחלק (1) את אחד המשתנים — למשל את x — בעזרת (2), נקבל משוואה ל-y, שהיא „בדרך כלל“ ממעלה n, ולכן בעלת n שרשים ממשיים, לכל היותר. לפיכך, העקום הניתן ע"י (1) גם הוא מסדר n לכל היותר, אך סדרו יכול להיות גם קטן מזה, ואפילו שווה לאפס, כבמקרה של „חתך-חרוט סורר“ $x^2 + y^2 + 1 = 0$, שאינו מכיל שום נקודה של המישור הממשי (x,y). הגה"א הממשית מטפלת בעיקר — בדומה לאלגברה של פולינומים במשתנים ממשיים — בבעיות של מיון ובהבדלת מקרים.

לפיכך אפשר היה להגיע למשפטים, אשר כלליותם מניחה את הרעת ואשר תקפם אינו מוגבל ע"י מקרים היוצאים מן הכלל, רק לאחר שמקס נטר (Max Noether) ופליכס קלין (ע"ע) — בהמשך חקירותיו של ברנרד רימן (ע"ע) — חיפשו אינטרפונקציה גאומטרית של משוואות אלגבריות לא במרחב קארטסי, כי אם במרחב פרויקטיווי מרוכב. במרחב פרויקטיווי P_n בעל n ממדים, הנתון ע"י n+1 משתנים הומוגניים $(z_0:z_1:\dots:z_n)$. מתארים הסמלים $(z_0:z_1:\dots:z_n)$ (אשר $a=0$, אותה הנקודה של P_n $(0:0:\dots:0)$ אינו מתאר שום נקודה, כל אחד מן ה- z_i יכול לקבל כל ערך מרוכב.

במישור הפרויקטיווי P_2 מגדירה המשוואה (1) עקום, אם נשים $x = \frac{z_1}{z_0}$, $y = \frac{z_2}{z_0}$, לפי המשפט היסודי של האלגברה

קיימים n פתרונים מרוכבים למשוואה המתקבלת ע"י חילוף x מתוך (1) ו(2); לכן, ללא יוצאים מן הכלל, עקום P_2 , המוגדר ע"י משוואה ממעלה n, הוא מהסדר n. בדרך דומה אפשר לבאר באופן גאומטרי את כל המושגים האלגבריים. אולם מאחר שמשתנה מרוכב עובר על פני מישור שלם $(z = x + iy)$, נמצא ש„עקום“ P_2 הוא בעצם משטח במרחב ארבע-ממדי. הישר הפרויקטיווי המרוכב אינו אלא „הכדור המספרי“ של רימן.

בהקבלה לנ"ל מוגדרת אגודה אלגברית V_k בתוך P_n בעל מספר-ממדים n כקבוצת כל הנקודות המקיימות את מערכת-המשוואות

$$\begin{aligned} f_1(z_0, \dots, z_n) &= 0 \\ \dots \\ f_n(z_0, \dots, z_n) &= 0 \end{aligned} \quad (3)$$

כאשר $f_0(z_0, \dots, z_n)$ הן ציריות הומוגניות במשתנים z_0, z_1, \dots, z_n . לאוסף-הנקודות ה- $2k$ -ממדי, המתאר את V_k , נוהגים לקרוא כשם האגודה של רימן (כ, P_n : משטח-רימן) של V_k . לגבי אגודות אחדות $V^{(1)}, \dots, V^{(n)}$ שב P_n מהווה היציר הפורמלי $a_1 V^{(1)} + a_2 V^{(2)} + \dots + a_n V^{(n)}$ (בעל מקדמים a_j ראציונליים שלמים) אגודה יריטואלית. אגודות יריטואליות אלו מהוות את הנושא של הגה"א, כמוכח בדוגמת העקום מסדר n: בין שרשי המשוואה ממעלה n שקיבלנוה עבור y ייתכנו שרשים כפולים; לפיכך, אם נתבונן באגודה הוירטואלית האפס-ממדית של נקודות-הפגישה של העקום מסדר n עם קו ישר — כשכל נקודה לקוחה בכפולות μ_i של השורש המתאים, $\sum \mu_i P_i = 0$ — נמצא: $\sum \mu_i = 0$.

באמצעים אלגבריים טהורים אפשר לחקור את התכונות של האגודות האלגבריות, שאינן תלויות אלא במבנה האלגברי של המערכת המגדירה (3) בלבד. תכונות כאלה הן שמורות לגבי טראנספורמציות בינציונליות (טראנספורמציות של קרמוןה), שהן העברות של השיעורים z_0, z_1, \dots, z_n לשיעורים z'_0, z'_1, \dots, z'_n , בדרך-כלל חד-חד-ערכיות וניתנות ע"י

$$\begin{aligned} z'_i &= \frac{P_i(z_0, \dots, z_n)}{Q_i(z_0, \dots, z_n)} & (i = 0, \dots, n) \\ z'_k &= \frac{R_k(z'_0, \dots, z'_n)}{S_k(z'_0, \dots, z'_n)} & (k = 0, \dots, n) \end{aligned}$$

כאשר $P_i(z_0, \dots, z_n)$, $Q_i(z_0, \dots, z_n)$, $R_k(z'_0, \dots, z'_n)$, $S_k(z'_0, \dots, z'_n)$ הם פולינומים במשתנים הנקובים. במובנה של הפרוגרמה של ארלנגן (ע"ע גאומטריה) שייכת הגה"א לחבורת הטראנספורמציות של קרמוןה, הקשיים הגדולים של המקצוע נובעים בחלקם מן העובדה, שחבורה זו היא כללית בהרבה מן החבורות הנדונות כרגיל — החבורות של לי (S. Lie) (סופיות או אינסופיות) (ע"ע חבורה). אולם, כל חבורה של טראנספורמציות-קרמוןה, התלויה במספר סופי של פונקטורים בלבד, היא איזומורפית לחבורה פרויקטיווית על אגודה V_k בעל מספר-ממדים מתאים. בעיות מיוחדות אלו מהוות את תכנה של הגאומטריה הומוגנה.

בזמן האחרון הועברו המושגים והשיטות של הגה"א למרחבים הבנויים בעזרת שדה סגור אלגברית כלשהו,

הציר השני. מן הנקודה A_1 נעביר מקביל לציר השני ומן הנקודה A_2 נעביר מקביל לציר הראשון. נקודת-החיתוך של שני הישרים שהעברנו נקבעת ע"י הזוג המסודר של המספרים (a_1, a_2) . הנקראים שיעורי הנקודה A . כל נקודה של המישור ניתנת להצגה בעזרת זוג מסודר של

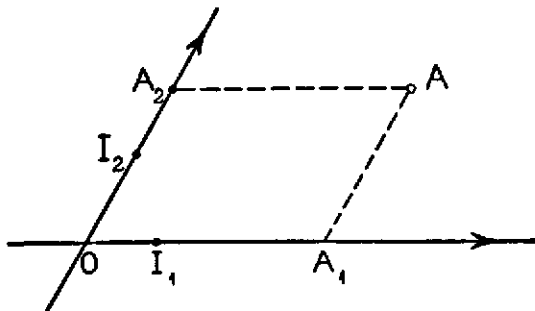

ציר 2

מספרים ממשיים. כך נוצרת התאמה חד-חד-ערכית בין קבוצת נקודות-המישור ובין הזוגות המסודרים של מספרים ממשיים. נהוג לסמן את שיעוריה של נקודה A ב (x, y) . וכן לסמן באות x את הציר הראשון („ציר ה-x") ובאות y את הציר השני („ציר ה-y").

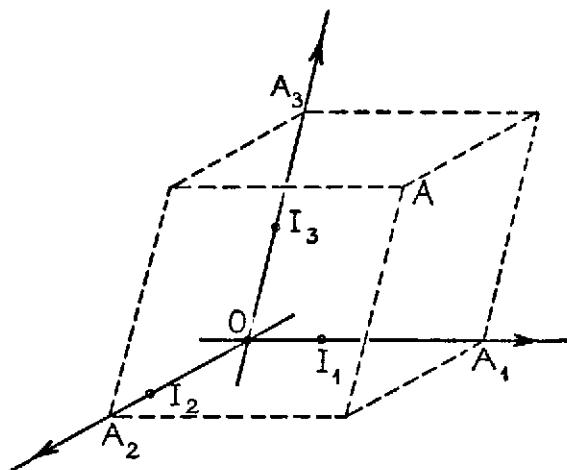

ציר 3

כיוצא בזה, נקבעים כצירים במרחב שלושה ישרים הנחתכים בנקודה O ואינם נמצאים במישור אחד: ציר ה-x, ציר ה-y, ציר ה-z. ציר ה-z — עם קטעי-היחידה המתאימים OI_1, OI_2, OI_3 (ציר 3). כל זוג-צירים קובע מישור: $\{x, y\}, \{x, z\}, \{y, z\}$. לכל S, ψ מסודרת של מספרים ממשיים (a_1, a_2, a_3) נתאים את הנקודות A_1, A_2, A_3 על ציר ה-x, ה-y וה-z. שיעוריהן על הצירים המתאימים הם המספרים a_1, a_2, a_3 . מן הנקודות A_1, A_2, A_3 נעביר מישורים המקבילים לשלושת מישורי-המערכת: הם ייחתכו בנקודה A , הנקבעת באופן זה ע"י השלשה (a_1, a_2, a_3) . מספרי-השלשה הם שיעורי הנקודה A . כל נקודה במרחב מותאמת בצורה זו לשלשה מסודרת של מספרים, ולפנינו התאמה חד-חד-ערכית בין נקודות-המרחב ובין השלושת המסודרות של מספרים ממשיים (ציר 3).

מערכת צירים במישור (ציר 2) או במרחב (ציר 3) נקראת נורמלית, אם הצירים ניצבים זה לזה וכל קטעי-היחידה חופפים זה לזה.

במקום שדה המספרים המרוכבים; ואלו הן האגודות האלגבריות המופשטות.

(א) ג"א מחשית:

G. Salmon, *A Treatise on the Higher Plane Curves*, 1852 & al.; id., *A Treatise on the Analytic Geometry of Three Dimensions*, 1862 & al.; R. F. A. Clebsch-F. Lindemann, *Vorlesungen über Geometrie*, 1876.

(ב) ג"א פנ:

F. Enriques-O. Chisini, *Lezioni sulla teoria geometrica delle equazioni e delle funzioni algebriche*, 1915-1924; W. V. D. Hodge-D. Pedoe, *Methods of Algebraic Geometry*, 1949, 1952; F. Severi, *Serie, sistemi d'equivalenza e corrispondenze algebriche sulle varietà algebriche*, 1942.

(ג) גיאומטריה מונה:

F. Severi, *Grundlagen der abzählenden Geometrie*, 1949.

(ד) ג"א מופשטח:

A. Weil, *Foundations of Algebraic Geometry*, 1946; S. Lefschetz, *Algebraic Geometry*, 1953 (שי"ד נס לב).

ה. ג.

גאומטריה אנליטית, ענף במדע-המאתמטיקה, שבו משתמשים בשיטות אלגבריות ואנאליטיות (ע"ע אנליזה, עמ' 595) לתיאור המושגים הגאומטריים ולהקד תכונותיהם.

מקומן של נקודות במישור או במרחב ניתן להיקבע ע"י מספרים ממשיים, בעזרת מערכת-צירים קבועה. הקווים והמשטחים נקבעים ע"י משוואות אלגבריות או טראנסצנדנטיות, מה שמאפשר לחקור את תכונותיהם בעזרת המכשירים היעילים של האלגברה והחשבון האינפיניטסימלי. כך הופכת הגאומטריה לענף של האלגברה והאנאליזה. מצד שני, אפשר לתת לכל משוואה אלגברית או טראנסצנדנטית פירוש גאומטרי של קו או משטח במערכת-צירים מסוימת. כך נפתחת האפשרות ליחן פירוש גאומטרי-הסתכלותי לבעיות השייכות לאלגברה או לאנאליזה הסתורה. בנה"א מתגלה המצע המשותף, העקרון המאחד, של ענפי-המאתמטיקה השונים.

1. צירים ושיעורים. על ישר מכוון (ציר 1; הכיוון החיובי מסומן ע"י חץ, הכיוון הנגדי נקרא הכיוון השלילי) נקבע נקודה O , אשר תשמש כנקודת-מוצא,

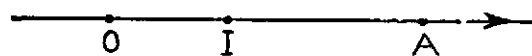

ציר 1

ונתאים לה את המספר 0 . לעבר הכיוון החיובי נקבע נקודה רצונית I ונתאים לה את המספר 1 . למספר החיובי m נתאים נקודה A , הנמצאת על הישר לעבר הכיוון החיובי לגבי O , כך שהקטע OA גדול פי m מן הקטע OI . למספר השלילי $-m$ נתאים את הנקודה הסימטרית ל A ביחס ל O , הנמצאת לעבר הכיוון השלילי לגבי O . ע"כ נוצרת התאמה חד-חד-ערכית בין נקודות-הישר ובין כלל-המספרים הממשיים. ישר אשר עליו נקבעה התאמה כזו נקרא בשם ציר. הקטע OI נקרא „יחידת-המידה" או „קטעי-היחידה" של הציר. מספר a , המתאים לנקודה A , נקרא שיעור-הנקודה.

לשם הצגת נקודותיו של מישור בעזרת מספרים, נקבע כצירים במישור זה שני ישרים רצוניים הנחתכים ב O . קטעי-היחידה על הצירים (ציר 2) הם OI_1, OI_2 . לגבי כל זוג מסודר של מספרים ממשיים (a_1, a_2) אפשר להתאים למספר a_1 נקודה A_1 על הציר הראשון, ששיעורה על ציר זה שווה ל a_1 , וכן למספר a_2 נקודה A_2 על

שאלת חקר מצבם ההדדי של קבוצת קווים או משטחים אלגבריים שקולה כנגד הבעיה האלגברית של בדיקת פתרונותיה המשותפים של מערכת משוואות אלגבריות. בבעיות גאומטריות-אלגבריות מסוג זה עוסקת הגאומטריה האלגברית (ע"ע). במקומות הגאומטריים המוגדרים ע"י משוואות מטיפוס (3) או (4), כש $p(x,y)$ ו $q(x,y,z)$ אינם דווקא פולינומים אלא פונקציות כלליות המצטיינות בתכונות מסוימות של רציפות וגזרות, עוסקת הגאומטריה הדיפרנציאלית (ע"ע).

3. חישובים מסריים. לצרכי מדידת מרחקים בין נקודות ומישורים, וכן למדידת מידות שטח ונפח ולחישובי קוסינוסים של זוויות או לחישובים הקשורים בהעברת ישרים או מישורים ניצבים, נוחות ביותר מערכות-הצירים הנורמאליות (ר' סעיף 1). במערכת צירים נורמאלית ניתן, למשל, הרוחק $r(A,B)$ בין שתי הנקודות A ו B , ששיעוריהן ידועים $A(a_1, a_2)$, $B(b_1, b_2)$ במערכת-צירים מישורית: $A(a_1, a_2)$, $B(b_1, b_2)$ במערכת-צירים מרחבית, ע"י הנוסחות:

$$r(A,B) = \sqrt{(b_1 - a_1)^2 + (b_2 - a_2)^2} \quad (5) \text{ במישור -}$$

$$r(A,B) = \sqrt{(b_1 - a_1)^2 + (b_2 - a_2)^2 + (b_3 - a_3)^2} \quad (6) \text{ במרחב -}$$

4. שיעורים הומוגניים ונקודת האי-סוף. לכל נקודה במערכת-צירים מישורית עם ונגה-שיעורים (x,y) אפשר להתאים מספר אינסופי של שלשות (x_0, x_1, x_2) המקיימות את התנאים: $x_0 \neq 0$, $x = \frac{x_1}{x_0}$, $y = \frac{x_2}{x_0}$. כל שלשה כזו נקראת: מערכת שיעורים הומוגניים (= בני צורה דומה) של הנקודה A , משום שהצבת שיעורים אלה במשוואת-הישר (1) מפיקה את המשוואה:

$$a_0 x_0 + a_1 x_1 + a_2 x_2 = 0 \quad (7)$$

ששלושת מחובריה הם בעלי צורה דומה. קבוצת הנקודות הרגילות של המישור, המיוצגות ע"י השלשות (x_0, x_1, x_2) כש $x_0 \neq 0$, ניתנת להרחבה ע"י הוספת נקודות המוגדרות ע"י השלשות $(0, x_1, x_2)$, שבהן לפחות אחד מבין שני השיעורים x_1, x_2 שונה מ-0. נקודות אלו נקראות, נקודות-אינסוף: אם בשלשה מסוימת (a_0, a_1, a_2) נשאיר את שני המספרים a_1, a_2 קבועים ונקטין את ערכו המוחלט של a_0 יותר ויותר, יגדלו ערכיהם המוחלטים של השיעורים הרגילים $\frac{a_1}{a_0}$ ו $\frac{a_2}{a_0}$ (אם הם שונים מ-0) יותר ויותר, כלומר - הנקודה תתרחק יותר ויותר ממרכז-הצירים, ותשאף לאינסוף.

מישור מרחב זה נקרא המישור הפרויקטיבי: בדומה לו מוגדר גם מרחב פרויקטיבי (וע"ע גאומטריה פרויקטיבית).

5. ג"א של n ממדים. ע"י התהליך המופשט של הכללה אפשר להרחיב את הג"א של המישור (שני ממדים) ושל המרחב (שלשה ממדים) לג"א של מרחב בן n ממדים ($n =$ מספר טבעי רצוני). במרחב זה מוגדרת נקודה ע"י סדרה של n מספרים ממשיים (a_1, a_2, \dots, a_n) , שהם שיעוריה. ע"י הכללת הנוסחות (1) ו(2) מגיעים להגדרת המישור במרחב של n ממדים. בעקבות נוסחות-הרוחק (5) ו(6) במישור ובמרחב מגדירים את הרוחק בין שתי נקודות A ו B ע"י הנוסחה:

$$r(A,B) = \sqrt{(a_1 - b_1)^2 + (a_2 - b_2)^2 + \dots + (a_n - b_n)^2}$$

יש גם שיטות אחרות לקביעת הנקודות במישור או במרחב בעזרת מספרים. החשובה ביניהן היא שיטת השיעורים הקטביים. לפי שיטה זו נקבע מקומה של נקודה N במישור ע"י שני שיעורים: הרוחק של N מנקודה קבועה O , הנמדד ע"י קנה-מידה קבוע, והזווית - הנמדדת לאחר קביעת מגמת-סיבוב חיובית (החץ בציר 4) מקרן קבועה OA כקרן ראשונה לעבר הקרן ON כקרן שניה. במרחב נקבע מקומה של נקודה ע"י רוחק מנקודה קבועה O וע"י שתי זוויות, המוגדרות לפי דוגמת האורך והרוחב הגאוגרפי על פני כדור-הארץ.

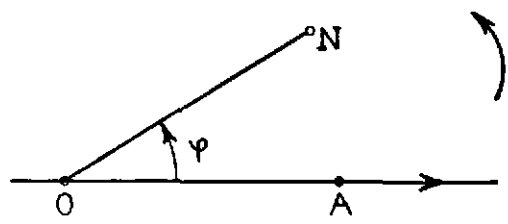

ציר 4

2. הצגות הקווים והמשטחים. במערכת-צירים מישורית כל ישר ניתן להצגה בעזרת שלושה מספרים ממשיים a_0, a_1, a_2 , כקבוצת כל הנקודות אשר שיעוריהן x, y מקיימים את המשוואה, הקווית:

$$a_0 + a_1 x + a_2 y = 0 \quad (1) \text{ (כאן: } a_1 \neq 0 \text{ או } a_2 \neq 0)$$

מצד שני, כל משוואה מטיפוס (1) מציגה ישר.

כיוצא בזה, מוצגים המישורים במערכת-צירים מרחבית ע"י המשוואות הקוויות

$$a_0 + a_1 x + a_2 y + a_3 z = 0 \quad (2) \text{ (כאן: } a_1 \neq 0 \text{ או } a_2 \neq 0 \text{ או } a_3 \neq 0)$$

לגבי כל פונקציה רצונית של שני משתנים x, y - $p(x,y)$ ייתכן לשאול למקום הגאומטרי של קבוצת כל הנקודות אשר שיעוריהן x, y במערכת-צירים מישורית מקיימים את המשוואה:

$$p(x,y) = 0 \quad (3)$$

אם $p(x,y)$ הוא פולינום ממעלה מסוימת n (ע"ע אלגברה), המקום הגאומטרי המתואר ע"י המשוואה (3) הוא קו אלגברי מישורי ממעלה n . אם $n=1$ - זוהי משוואת-הישר (1). אם $n=2$ - המקום הגאומטרי הוא אחד מחתכי-החרוט הקוגולריים (כגון ה'ספרבולה, 'פבולה או 'אליפסה) או הבלתי-קוגולריים (כגון זוג ישרים נחתכים או מקבילים וכו').

כיוצא בזה, ניתן לענות על השאלה למקום הגאומטרי של קבוצת כל הנקודות אשר שיעוריהן x, y, z במערכת-צירים מרחבית מקיימים את המשוואה

$$p(x,y,z) = 0 \quad (4)$$

שהיא פונקציה רצונית של שלושת המשתנים x, y, z . אם $p(x,y,z)$ הוא פולינום ממעלה n - המקום הגאומטרי מתואר ע"י (4) הוא משטח אלגברי ממעלה n . אם $n=1$ - זוהי משוואת-המישור (2). אם $n=2$ - המקום הגאומטרי הוא אחד המשטחים הקוגולריים מן המעלה השניה (כגון 'ספרבולואיד חד-יריעתי או דו-יריעתי, 'פבולואיד אליפטי או 'ספרבולי, או 'אליפסואיד) או אחד המשטחים הבלתי-רגולאריים מן המעלה השניה (כגון גליל, תרוט, זוג מישורים נחתכים או מקבילים וכו').

החץ $\frac{\varphi(t+h) - \varphi(t)}{h}$ הוא בעל אותו כיוון כמיתר המקשר את נקודות-העקום המתאימות לערכים t ו- $(t+h)$ של הפונקטור. אם $h \rightarrow 0$, עובר חץ זה לחץ-המשיק $\varphi'(t)$, בעל המרכיבים $x_1'(t), x_2'(t), x_3'(t)$. החצים $\varphi'(t) = x_1''(t), x_2''(t), x_3''(t)$ מגדירים — אם אין הם מקבילים — מישור, הנקרא מישור-ההשקָה לעקום בנקודה המתאימה ל- t . מישור-ההשקָה הוא הגבול של מישורים העוברים דרך שלוש נקודות „שכנות“ של העקום. לשם חקירת העקום בסביבה אחת מנקודותיו נבחרת מערכת-צירים חדשה (ξ_1, ξ_2, ξ_3) , הקשורה קשר הדוק בגאומטריה של העקום: ראשית-הצירים של המערכת החדשה נקבעה בנקודה $\varphi(t_0)$ עצמה; כפאראמטר נלקח אורך העקום, s , מ- t_0 עד לנקודה הנדונה. את הראשון מבין הצירים החדשים נקח בכיוון המשיק בנקודה $\varphi(t_0)$ וכיחידת-אורך בכיוון זה נבחר את $\frac{ds}{dt}$. את הציר השני נקח בכיוון האנך הראשי, כלומר: בכיוון שהוא מאונך למשיק ונמצא במישור-ההשקָה; מבחינת הפאראמטר שבחרנו אין זה אלא הכיוון של $\varphi''(s)$ כש- $s=0$. חץ-היחידה בכיוון זה הוא $\xi_1(0) = \varphi''(0)$, כאשר $\varphi''(s) = \sqrt{x_1''(s)^2 + x_2''(s)^2 + x_3''(s)^2}$; $\xi_2(0)$ הוא העיקום של העקום בנקודה $\varphi(s)$. את הציר השלישי נקח ניצב לשני הראשונים ונקבע את כיוונו כך שתתקבל מערכת חיובית (ימנית); זהו הבינורמל.

מנופק: $\xi_1(s) = \frac{1}{\rho} \xi_2(s)$, כיוצא בו, אפשר להגדיר פונקציה אחרת, העיקול $\tau(s)$, שמקיים את המשוואות (2) ו-(3):

$$\begin{aligned} (1) \quad \frac{d\xi_1}{ds} &= \frac{1}{\rho} \xi_3 \\ (2) \quad \frac{d\xi_2}{ds} &= -\frac{1}{\rho} \xi_1 + \frac{1}{\tau} \xi_3 \\ (3) \quad \frac{d\xi_3}{ds} &= -\frac{1}{\tau} \xi_2 \end{aligned}$$

מערכת משוואות-פרֶנֶט (Frenet) (1)–(3) מכילה בעצם את כל הגהי"ד של העקומים במרחב. ההטלים של העקום המרחבי על מישורי הקואורדינטות — ז.א.: מערכת-השיעורים המותאמת לכל נקודה של העקום — נראים כמתואר בצירור:

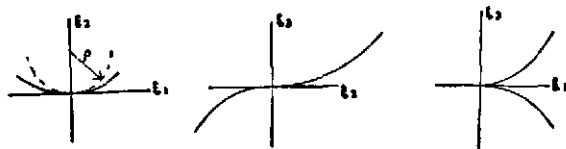

2. משטח במרחב התלת-ממדי מתקבל, אם מתאימים לכל זוג של ערכים של שני פאראמטרים u ו- v נקודה בעלת השיעורים $x_1(u,v), x_2(u,v), x_3(u,v)$. כל נקודה של המשטח מתוארת — בדומה לנקודות-העקום — כקצהו של חץ משתנה $\varphi(u,v)$ בעל המרכיבים $x_i(u,v)$ ($i = 1, 2, 3$), שהתחלתו בראשית-הצירים. כשאחד הפאראמטרים קבוע ($u = \text{const.}$ או $v = \text{const.}$) מתאר החץ $\varphi(u,v)$ עקום החל במשטח — קו פאראמטרי. כל הישרים המשיקים למשטח, העוברים דרך אחת מנקודותיו, חלים במישור אחד, הנקרא

מרחב המוגדר בצורה כזו נקרא מרחב אוקלידי של n ממדים. מרחבים אחרים מתקבלים ע"י בחירת נוסחה אחרת להגדרת הרוחק.

על-ידי שימוש בסדרות אינסופיות של מספרים ממשיים מגדירים מרחבים בני מספר אינסופי של ממדים, ואפשר גם להגדיר מרחבים ששיעורי-נקודותיהם הם מספרים קְרֶקְבִים.

6. לתולדות הגה"א, הצגת הנקודות במישור ובמרחב בעזרת מספרים מבוססת על התאמת מספרים לקטעים, דרך שאף עמית-התרבות העתיקים כבר הלכו בה בחיי יום-יום, במדדס את גבולות-שדותיהם או את ממדי-בנייניהם. אולם ההכרה המעמיקה בדבר אפשרות התאמה חד-חד-ערכית בין נקודות-הישר ובין קבוצת המספרים הממשיים הושגה רק במאה ה-19, הודות למחקריהם של ר. דֶקְרִינֶד (1859), ג. קנטור (1882), ד. הילברט (1890) ואחרים על מהות הרצף הקווי והרצף המספרי.

אשר לגה"א עצמה, יש רואים באפולוניוס (370-285) ובפֶּאָטוס (180-120) את הוגיה הראשונים: אחדים ממחקריהם על חתכי-החרוט — הכתובים, אמנם, בשפת הגאומטריה הטהורה, הסינקטית — ניתנים להתפרש על-ינקלה בשפת משוואות אלגבריות ביחס למערכת-צירים מסויימת. אחרים סוברים, שאין לראות במחקרים אלה של היוונים משום רמז לשיטתה ולמהותה של הגה"א, ושאת המצאתה בידי דֶקְרִיט (180-150) וְרֶקֶה (180-150) יש לראות בבחינת יצירת יש מאין. דֶקְרִיט פירסם את תגליתו ב-1637 כנספח בן שלשה חלקים לספרו המפורסם *Discours de la méthode*. מחקרו של וְרֶקֶה הופיע רק ב-1679, אך סוברים כי הוא הקדים את דֶקְרִיט בשנים-מספר ביצירת הגה"א.

מושג המרחב בן n ממדים הוא יצירתם של האנגלי א. קֵילִי (1843) ושל הגרמני ה. גֶ'רְסֶמן (1844). ע"י מחקרו המעמיק מ-1854 הקנה ב. רִימַן לגה"א של n ממדים מקום נכבד במאתמטיקה עד היום הזה. את תורת המרחבים עם מספר אינסופי של ממדים יצר הילברט (1906), ו"מרחבי-הילברט" להכללותיהם השונות הם היום אחד הנושאים החשובים ביותר במחקר המאתמטי.

3. בן-יהודה, גיאומטריה אנליטית של המישור, תשי"ד; A. Tresse et A. Thybaut, *Cours de Géométrie analytique*, 1919; G. Kowalewski, *Einführung in die analytische Geometrie*, 1929; O. Schreier und E. Sperner, *Einführung in die analytische Geometrie und Algebra*, 2 Bde., 1935; R. D. Douglas and S. D. Zeldin, *Analytic Geometry*, 1950; McCrea, *Analytical Geometry of Three Dimensions*, 1950; A. Tresse, *Éléments de Géométrie analytique*, 1950.

י. לו.

גאומטריה דיפרנציאלית. ענף הגאומטריה שתפקידו השימוש בשיטות החשבון הדיפרנציאלי, ובמידת-

מה אף באלו של החשבון האינטגראלי, לשם חקירת היצורים הגאומטריים, כשהם מתוארים ע"י שיעורים (מספרים) לפי שיטת הגאומטריה האנליטית (ע"ע).

1. במרחב קְרֶקְבִי תלת-ממדי, בעל השיעורים (x_1, x_2, x_3) , נתון עקום (מרחבי) ע"י התאמת הנקודה $(x_1(t), x_2(t), x_3(t))$ לכל ערך של הפונקטור t ; אנו מניחים שהפונקציות $x_i(t)$ הן גזירות פעמים אחדות לפי t . נקודת-העקום המתאימה לערך t , היא קצהו של וקטור (חץ) $\varphi(t)$, אשר התחלתו בראשית מערכת-הצירים ומרכיביו הם $x_1(t), x_2(t), x_3(t)$.

כמסקנה מכרעת מאכסיומת-המקבילים נובע המשפט: סכום-הזוויות בכל משולש שווה ל- 180° (1). מסקנות פשוטות אחרות הן: (2) ישר החותך אחד משני מקבילים

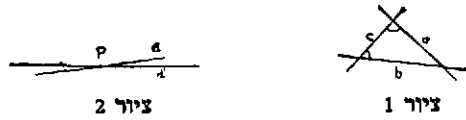

(ד"א לא-נחתכים), חותך גם את השני: (3) דרך כל נקודה הנמצאת בפנים זווית מסויימת (קטנה מ- 180°), עובר ישר החותך את שתי שוקי-הזווית: (4) המקום הגאומטרי לכל הנקודות הנמצאות במישור נתון בצד נתון של ישר מסויים וברוחק שווה מהישר, הוא קו ישר: (5) יש משולשים „דומים“ שאינם חופפים (ע"ע דמיון); (6) דרך שלוש נקודות שאינן חלות בישר אחד, עובר מעגל.

הדרישה החמישית של אוקלידס אינה נראית מאליה כשאר דרישותיו ומוסכמותיו, ואף מבחינת הניסיון קשה לאמת אותה, כאשר הזווית בין הישרים a ו-d (ציור 2) היא „קטנה מאד“. מימי היוונים עד סוף המאה ה-18 לא פסקו הנסיונות להוכיח את הדרישה, ויותר מ-250 חיבורים רציניים חוברו על נושא זה. עפ"ר הסתמכו נסיונות אלה, במפורש או בסתום, על אחת מ-6 המסקנות מאכסיומת-המקבילים, שכל אחת מהן שקולה כנגד האכסיומה. כלומר: גורדת אחריה — מתוך דיוקים מסויימים — את טענת האכסיומה. ההסתמכות במפורש נומקה בטענה, שהדבר „מובן מאליו“ — ביחוד לגבי המשפט (5), שהרי אחרת היה משולש קבוע על-ידי זוויותיו, ולכן היתה קיימת מידת-אורך מוחלטת. במשפט (1) יש להבדיל בין האפשרויות שהסכום קטן או גדול מ- 180° : סתירת האפשרות „קטן“ שקולה כנגד אכסיומת-המקבילים, ואילו לשם סתירת האפשרות „גדול“ מספיקה ההנחה שהישר הוא קו פתוח אינסופי, או שמתמלאת אכסיומת ארכימדס (ע"ע).

נסיונות-ההוכחה החשובים ביותר נעשו במאה ה-18 ע"י לונג'ר (ע"ע), סקרי (ע"ע), למברט (ע"ע). אולם בראשית המאה ה-19 הגיעו — ללא קשר ביניהם — הגרמני גאוס (ע"ע), הרוסי לובצ'בסקי (ע"ע) וההונגרי י. בולאי (ע"ע) לידי ההכרה, שהסיבה לאי-הצלחת כל הנסיונות הללו נעוצה בעובדה — שאי-אפשר להוכיח את אכסיומת-המקבילים על-סמך שאר אכסיומות-הגאומטריה; מכאן, שעל-ידי הגאומטריה האוקלידית אפשר לתאר גם ג' לא-אוקלידית (ג' היפרבולית או ג' של לובאצ'בסקי). שבה עוברים דרך P (ציור 2) ישרים שונים שאינם חותכים את a. בג' זו מתחייב, שסכום-הזוויות במשולש הוא קטן מ- 180° (1); שאין דמיון בין משולשים לא-חופפים (5); שהמקום הגאומטרי המוגדר ב(4) הוא קו עקום ולא ישר (4). גאוס לא פירסם את מחקריו משום שחשש לסערת הויכוחים שיעורר חידוש זה („ירא את צעקת הבוֹאוֹטִים“), ותורתו המשוכללת נמצאה רק בעזבונו; תיאורו של לובאצ'בסקי עולה על זה של בולאי, אך בעיקרם מתלכדים שלושת התיאורים.

החל מאמצע המאה ה-19 הובאו ראיות מוחלטות לאי-תלותה של אכסיומת-המקבילים בשאר האכסיומות ע"י הוכחה, שלא תוכל להופיע סתירה בגהילא (לרבות טריגו-גומטריה [ע"ע ל"א]), הוכחה זו אפשרית מתוך העתקת

המישור-המשיק באותה נקודה. הניצב למשטח באחת מנקודותיו הוא הניצב למישור-המשיק באותה נקודה. בדומה למה שנעשה במחקר העקומים במרחב, אפשר למצוא לכל נקודה של המשטח מערכת-שיעורים מיוחדת, וממנה מגיעים למושגים של עיקומים ראשיים, עיקום של גאוס ועיקול גאודטי.

כל השיקולים האלה התייחסו לסיביותה של נקודה כלשהי של המשטח. נשאלת השאלה: הייתכן להגיע בשיטות הגה"ד למסקנות המתייחסות למשטחים בשלמותם? שאלות אלו של הגה"ד „גדול“ (גלובלית) מביאות לבעיות טופולוגיות (ע"ע), אשר רק מקצת ממקצתן נפתרו לעת-עתה. על בעיות ושיטות כלליות יותר, ביחוד לגבי מרחבים בעלי n ממדים (n גדול מ-3), ע"ע טנסור.

התחלות הגה"ד התפתחו יחד עם החשבון האינפיניטסי-מאלי עצמו במאה ה-17, בעיקר בצרפת ובאנגליה; כיוון המשיק לעקום מישורי נקבע ע"י הנגזרת. התפיסה הגאומטרית בולטת בעיקר במשנתו של ליבניץ (ע"ע). במאה ה-18 היתה ההתפתחות איטית; נושאו של המקצוע היו בעיקר הקווים הגאודטיים; עסקו בו י. ברנולי (ע"ע), אוילר (ע"ע), מונ' (ע"ע), המפנה המכריע בגה"ד חל עם מחקריו של גאוס (ע"ע). בצידה של תורת-המשטחים התפתחה תורת העקומים המרחביים, בעיקר הודות למחקריהם של פרנה (F. Frenet) וסרה (J. A. Serret), את המעבר למרחבים כלליים סלל רימן (ע"ע) באמצע המאה ה-19.

1. ג'ד בחרוב תל-תחדי: G. Monge, Application de l'Analyse à la Géométrie, 1795; G. Darboux, Théorie des surfaces, 1887; F. W. Gauss, Disquisitiones generales circa superficies curvas, 1827; A. D. Aleksandrov, Innere Geometrie der Flächen, 1954 (1948 ברוסית), L. P. Eisenhart, Riemannian Geometry, 1926; id., Non-Riemannian Geometry, 1927; E. Cartan, Leçons sur la géométrie des espaces de Riemann, 1946; Ch. Ehresmann, Les prolongements d'une variété différentiable, Cong. Un. Mat. It. Taormina, 1951.
2. ג'ד במרחבים כדורים: L. P. Eisenhart, Riemannian Geometry, 1926; id., Non-Riemannian Geometry, 1927; E. Cartan, Leçons sur la géométrie des espaces de Riemann, 1946; Ch. Ehresmann, Les prolongements d'une variété différentiable, Cong. Un. Mat. It. Taormina, 1951.
3. ג'ד „בגדול“: S.-S. Chern, Some New Viewpoints in Differential Geometry in the Large Topics in Differential Geometry, 1951, N. Steenrod, The Topology of Fibre Bundles, 1951, H. Hopf, Sulla geometria riemanniana globale delle superficie, Rend. Sem. Mat. Fis. Milano, XXIII, 1952.

ה. ג.

גאומטריה לא-אוקלידית. על חמש „דרישות“ ביסס אוקלידס (ע"ע) את הגאומטריה (ע"ע). שהאח-רונה והמפורסמת בהן היא „אכסיומת-המקבילים“: שני ישרים a, b, היוצרים (במישור) עם ישר שלישי c, מצדו האחד של c, זוויות פנימיות, שסכומן קטן מזווית שטחה (180°). — נחתכים בצד הנידון, כשהם מוארכים במידה מספיקה (ציור 1). משמעותה של דרישה זו מתגלית בהוכחתו של אוקלידס, שאם סכום שתי הזוויות שווה ל- 180° , אין a b חותכים זה את זה לעולם; ההוכחה מסתמכת בעיקר על כך, ששני ישרים, אינם כולאים שטח, כלומר: שדרך שתי נקודות שונות עובר ישר אחד בלבד. לשון אחרת: משפט הניתן להוכחה פשוטה אומר, שבהינתן ישר a ונקודה P מחוץ ל-a, קיים — במישור הקבוע ע"י a ו-P — ישר d, העובר דרך P ואינו חותך את a; אכסיומת-המקבילים טוענת, שיש רק ישר אחד d כזה — „המקביל“ ל-a דרך P —, ואילו כל ישר אחר d', העובר דרך P במישור הג'ל, חותך את a (ציור 2).

מאכסיומות-הג' המקובלות — בלי אכסיומות-המק-בילים — נובע, שיש (במישור) לפחות מקביל אחד לישר נתון דרך נקודה נתונה. 1854 עורר רימן (צ"צ) בהרצאה מהפכנית, שפורסמה רק אחרי מותו ב-1867, את השאלה: איזה מבנה יוסבץ על המרחב צ"י הדרישה שאין במציאות מקבילים כל עיקר — מה שמתאים לדרישה שסכום-הזוויות במשולש עולה על 180° . רימאן התכוון לחקירת תכונותיו של המרחב כולו מתוך תכונות האלמנטים האינפיניטסימליים (צ"צ ג' דיפננץ-לית); אך את התכונות הפשוטות של ג' מחוסרת מקבילים (רימאנית) אפשר לתאר גם במסגרת הג' האלמנטרית. אכסיומות-הג' הרגילות מביאות לידי הג' האוקלידית מזה וההיפרבולית מזה, אך לא לג' הרימאנית או האליפטית. שבה אין מקום למקבילים — משום שהמרחב הוא אינסופי בשתי הג' הראשונות, ואילו בג' האליפטית הישר הוא קו סגור סופי, ולכן סופי גם המרחב ב-2 או ב-3 (או יותר) ממדים. משום כך מתבלטת מכין האכסיומות הרגילות מתוך אכסיומת-הסדר: מתוך שלוש נקודות החלות בישר אחד, נמצאת רק אחת בין שתי חברותיה — אכסיומה שאין לה תוקף בג' האליפטית.

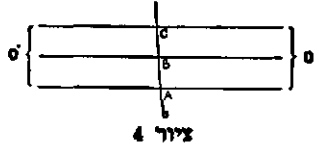

אם בשתי נקודות A ו-B של הישר (ציון 4) נעלה — במישור מסויים דרך — אנכים, לאותו הצקרי, הרי הם נחתכים לפי הג' האליפטית בנקודה ידועה O, וקל לראות שכל אנך על a באותו מישור לאותו עבר, למשל BC, עובר דרך O. הרוחץ A בין O ובין הישר a אינו תלוי ב-a, אלא הוא גודל קבוע במרחב האליפטי הנידון. כיוצא בזה, נמצא לעברו השני של a נקודת-חיתוך משותפת O, הנמצאת גם היא ברוחץ A מ-a. נמצא שהישר הוא קו סגור בעל אורך סופי קבוע (קוטר-העולם); לפיכך — מתוך שלוש נקודות החלות בישר אחד, נמצאת כל אחת בין שתי חברותיה (בדומה למעגל, למשל בקו-המשווה של כדור-הארץ).

כבג' ההיפרבולית, גם בג' האליפטית שני משולשים הם שווים-שטח אם סכומי-זוויותיהם הם שווים, והם חופפים אם זוויות מתאימות שוות בהם. שטחו של משולש הוא מתקנתי ל"עורף-המשולש", כלומר: להפרש בין סכום-זוויותיו ובין זווית שטוחה.

יש להבחין בין שני המקרים, שהנקודות O ו-O' הן או שונות או מתלכדות. במקרה הראשון — מכונה הג' "דו-אליפטית", ובה מתבלטת האכסיומה שדרך שתי נקודות עובר רק ישר יחיד (שהרי הישרים OAO' ו-OBO' הם שונים), וטענתה נשארת בתקפה רק לגבי חלקים מצומצמים של המרחב. ארכו של כל ישר שווה ל-4A, ויש לו שני "מרכזים": למשל: ל-a המרכזים O ו-O'. לג' הדו-אליפטית במישור יש תבנית פשוטה — הג' על-פני כדור: קו-המשווה מותאם לישר a, הקטבים מותאמים לנקודות O ו-O', וקווי-האורך — לאנכים על a.

במקרה השני ($O = O'$) נקבל ג' "חד-אליפטית", שבה נשארת האכסיומה הנ"ל בתוקף כללי, ובה אורך הישר שווה ל-2A, גם לג' זו במישור אפשר לתת תבנית על-

הגה"א אל חלק מסויים של הג' האוקלידית (תבנית") עם מתן פירוש שונה למושגים וליחסים הראשוניים של הג', למשל: נקודותיה וישריה של הג' ההיפרבולית במישור מועתקים אל הנקודות והמיתרים (הפתוחים) שבפנים אליפסה אוקלידית מסוימת, והשוויון בין קטעים וזוויות היפרבוליים מוגדר לא צ"פ התנועה (צ"צ גאומטריה) כי אם צ"י העברה פרויקטיבית המקיימת תנאים מסוימים (צ"צ גאומטריה פרויקטיבית). — ג' שאין בה אכסיומת-מקבילים כלל, כלומר: שאינה קובעת אם קיים מקביל אחד בלבד או קיימים יותר ממקביל אחד, נקראת ג' מוחלטת או פאנאומטריה.

נקודת המוצא לבניית ג' מוחלטת או היפרבולית לפי שיטה סינפטיקת אלמנטרית היא הגדרת המקבילים בניסוח חדש (ציון 3): אם PB הוא ישר החותך את הישר AB, נקרא הישר PQ, מקביל לישר AB בנקודה P, כשיקויימו שני תנאים — (1) PQ אינו חותך לעולם את AB; (2) כל ישר דרך P העובר בתחום הזווית $\angle BPQ$ חותך את AB, אם PC הוא האנך מ-P על AB, יש להבדיל בין זווית $\angle CPQ$ ישרה ובין חדה (קטנה מ- 90°). במקרה הראשון קיים רק מקביל אחד ל-AB דרך P, כלומר: הג' היא אוקלידית. במקרה השני קל להוכיח, שלגבי נקודה R בצד השני (הנגדי ל-Q) של PC, המקיימת את השוויון $\angle CPR = \angle CPQ$, הוא מקביל ל-AB ב-P (צ"פ ההגדרה החדשה); כלומר: קיימים שני מקבילים שונים (אחד ל-AB ואחד ל-BA), והג' היא היפרבולית. אם Q' ו-P' הן נקודות בהמשכיהם של QP ו-RP מעבר ל-P, נקרא כל ישר העובר בתחום הזווית $\angle QPR$ — וממילא גם ב' $\angle RPQ$ — ישר על-מקביל; הוא אינו חותך את AB, אך אינו מקיים את התנאי השני של הגדרת-המקביל.

מבין המשפטים הפשוטים של הגה"א (במישור ABP) ראויים להטעמה הבאים, ששני הראשונים ביניהם קיימים, כמובן, גם בג' המוחלטת: (א) ישר המקביל ל-AB בנקודה P, מקביל לו בכל נקודותיו. (ב) יחס ההקבלה הוא סימטרי וקראנטיבי, כלומר: כשם ש-PQ מקביל ל-AB, גם AB מקביל ל-PQ; ואם RS מקביל ל-PQ, מקביל הוא גם ל-AB. (ג) ככל שמתרחקת הנקודה P מן הישר AB, פוחתת והולכת הזווית שבין האנך PC על AB ובין המקביל ל-AB דרך P, וגודל הזווית הולך ומתקרב ל-0. (ד) לשני על-מקבילים (ישרים שאינם נחתכים ואינם מקבילים) יש אנך משותף; משני עברי האנך הולכים ומתרחקים הישרים עד מצקרי לכל מידה. (ה) כל שני מקבילים הולכים ומתקרבים באופן אסימפוטטי (צ"צ היפרבולה). (ו) שני משולשים הם שווים-שטח אם סכומי-זוויותיהם (הקטנים מ- 180°) בשניהם הם שווים; המשולשים הם חופפים, אם זוויותיהם שוות בהתאמה. שטחו של משולש הוא מתקנתי ל"גרעון-המשולש", כלומר: להפרש בין 180° וסכום-זוויותיו של המשולש. (ז) שני המקבילים חוסמים, החל מנקודות נתונות (למשל מ-PC וימינה [ציון 3]), תחום בעל שטח סופי.

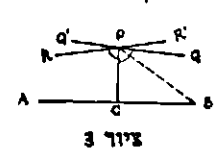

הניגוד לשיטות האנליזה (ע"ע) כמוכנה המתמאטי. מבחינה עקרתית ניתן כל מקצוע גאומטרי (ג' במישור, ג' במרחב בעל 3 ממדים או יותר; ג' פרויקטיבית ואפינית (ע"ע, וכו') לתיאור ע"פ השיטה הסינתטית.

אף כי יש למצוא רמזים לשיטה זו בג' היוונית שאחרי ארי קלידס, יש לראות שני חוקרים צרפתיים כיוצרי הגה"ס: דז'רג (ע"ע) ופונסלה (ע"ע). ספרו של דז'רג על הפרספקטיבה הופיע ב-1636; הוא מכיל את משפטו הקלאסי על משולשים. חשוב עוד יותר ספרו מ-1639: *Brouillon projet d'une atteinte aux événements des rencontres d'un cône avec un plan* („תכנית זמנית לחקירת מה שקורה בהיפגש חרוט ומישור“). ספרים אלה נפסלו בעיני בני-דורו, הן משום ליקויים חיצוניים והן משום שביטול ההפליה בין ישרים נחתכים למקבילים היה חידוש שסירבו לקבלו. רק מעטים, ביניהם פסקל (ע"ע), הבינו והוקירו את שיטת מחקריו של דז'רג, שיצאו מתורת הפרספקטיבה באמנות-הציור הסתמכו על ההטלה המרכזית (ע"ע ג' פרויקטיבית) לגבי יצירים גאומטריים בכלל וחתכי-חרוט בפרט. אחרי מותו נשכחו האיש, ספריו ושיטתו לחלוטין, דק ב-1845 נתגלו ספרו על-ידי ג. של (M. Chasles), שלידי נודמן במקרה טופס של ה-Brouillon.

בהסתמכו על מחקריו של מונז' (ע"ע) בגאומטריה התאורית (ע"ע), זכה פונסלה לגלות מחדש את השיטה הסינתטית — יחד עם זה את עיקרי הג' הפרויקטיבית; בספרו היסודי *Traité des propriétés projectives des figures*, שהופיע ב-1822, נתן צידוק והסבר לא רק ליצירים „האינ-הזמיונית“, בפרט לאלו של המעגל; תורת הקטביות הביאתו לעקרון היחס הכפול (ע"ע ג' פרויקטיבית).

בכל הספרים האלה מופיעה השיטה הסינתטית כשהיא מעורה ומשולבת בשיטה האנאליטית. השיטה הסינתטית הצרופה פותחה על יסודות מוצקים יותר ברור שאחרי פונסלה ע"י י. שטיינר, מ. שאל וחבריהם. בין שתי השיטות חלו התחרות והיאבקות ממושכות, שהגיעו לשיאן כשהצליח ק. פון שטוט (C. von Staudt) לבסס את עקרון היחס הכפול על יסודות סינתטיים. מתוך היאבקות זו נתברר, שההפרדה הקיצונית בין הגישה הסינתטית ובין האנאליזה מוצעת התקדמות רצויה בגאומטריה, ומאז התחיל מיוג השיטות הסינתטית והאנאליטית, שהוא המקובל היום.

H. F. Baker, *Principles of Geometry* (2, הכרכים הראשונים), 1922; H. S. M. Coxeter, *The Real Projective Plane*, 1949; R. Taton, *L'oeuvre mathématique de G. Desargues*, 1951.

א. ה. פ.

גאומטריה פרויקטיבית (הטלית) ואפינית, מקצועות גאומטריים, שיש בהם משום הרחבת הקפן של הבעיות הגאומטריות הנידונות בגאומטריה האלמנטארית; לשון אחרת: הרחבת הגאומטריה מבחינת החומר הגאומטרי (ע"ע גאומטריה). הרחבה זו מושגת ע"י בחינת תכונותיהם של יצירים גאומטריים, הנובעות מיחסיהם ההדדיים הנשמרים בדרכים שונות של הטלה (ע"ע).

העתקתו של יציר גאומטרי מיסודי בעזרת קרניים היוצאות מנקודה אחת („מרכז-ההטלה“) העברתו ליציר חדש, החל באותו מישור או במישור אחר, — זוהי הטלה מרכזית. תהליך זה מבוצע בקירוב, למשל, ע"י הצילום.

גבי כדור, מתוך זיהוי כל שתי נקודות „אנטיפודיות“ (נקודות של קוטר) — כלומר, בעיקרו של דבר, מתוך צימצום לחצי-כדור.

הגה"א עולה בחשיבותה על הג' הרב-ממדית (ע"ע) מבחינה עקרונית-אכסיומאטית, פילוסופית וגם פסיקאלית. היא פותחה אפקים חדשים לגמרי, לא רק במובן גאומטרי, אלא גם לגבי תורת-ההכרה (כניגוד לתורת האפריורי של קאנט) ולגבי ביסוס יסודות המתמאטיקה בכללה. אפילו בראשית המאה ה-20 עדיין היו פילוסופים בעלי-שם, כגון דריש (ע"ע), שסירבו לקבל את הגאומטריות הלא-אוקלידיות, אעפ"י שהצדקתן במובן של חוסר-סתירה כבר הוכחה ע"י התבניות המחאימות.

השאלה: אם עולמנו-בפועל הוא מרחב אוקלידי או היפר-בולי או אליפטי, שייכת לא לגאומטריה כי אם לפיסיקה, כפי שכבר ציין רימאן בשעתו. מתורת היחסות הכללית (ע"ע) נובעים נימוקים חזקים לראיית חלל-עולמנו כמרחב אליפטי, ולכן סופי (ע"ע ג' דיפרנציאלית). בבעיה זו משתלבים שיקולי לים הנובעים מתורת-ההכרה, ואין היא ניתנת להכרעה פשוטה בדרך ניסויית. מאחר שבג' האליפטיה, למשל, כנגד קטר-עולם גדול למדי, יש תוקף לחוקי הג' האוקלידית בחלקי המרחב שאינם עולים על חסם מתאים.

יחיה הולצברג, אכסיומטיקה יסודות ההנדסה הלא-אוקלידית (סטנצ'ל, ללא ציון שנה); N. Lobachevski, *Geometrical Researches on the Theory of Parallels* (ed. G. B. Halsted), 1891, 1914; B. Riemann, *Über die Hypothesen, welche der Geometrie zugrunde liegen* (מתח); P. Stäckel-F. Engel, *Die Theorie der Parallellinien von Euclid bis auf Gauss*, 1895; F. Engel-P. Stäckel, *Urkunden zur Geschichte d. nichteuklidischen Geometrie* (2 כרכים), 1899, 1913; H. Poincaré, *La science et l'hypothèse*, 1902 (הספר יצא); R. Bonola, *La geometria non euclidea*, 1906 (הפיע בכמה מהדורות ותורגם); A. Macleod, *Introduction à la géométrie non-euclidienne*, 1922; H. Liebermann, *Nichteuklidische Geometrie*, 1923; F. Klein, *Vorlesungen über nicht-euklidische Geometrie*, 1928; H. S. M. Coxeter, *Non-euclidean Geometry*, 1947; W. Wolfe, *Introduction to Non-euclidean Geometry*, 1948; G. Verriest, *Introduction à la géométrie non-euclidienne par la méthode élémentaire*, 1951.

א. ה. פ.

גאומטריה סינתטית, שיטה של טיפול בכללותם של היצירים הגאומטריים באמצעותם של תהליכים גאומטריים — שיטה שיש בה משום הרחבה הכללה של שיטותיה של הגאומטריה האלמנטארית.

בגאומטריה האלמנטארית, כפי שפותחה מימי היוונים עד ראשית התקופה החדשה, נעשים ההגדרה של כל יציר גאומטרי והטיפול בו בדרכים, שהן מיוחדות לכל יציר לעצמו. החל מן המאה ה-17 הומצאו שיטות כלליות, שעקרו-נחיתהן מכוונים לכל היצירים הגאומטריים באופן אחיד. הצד השווה בשיטות אלו הוא שהיצירים נבנים מתוך „אלמנטים“ (עפ"ר נקודות; אך גם ישרים ואלמנטים אחרים יכולים לעמוד במקום הנקודות) על-סמך יחסים מסוימים ביניהם. הבניה יכולה להעשות באמצעות מספרים וע"י פעולות אריתמטיות ביניהם (שיטת-השיעורים, ע"ע ג' אנליטית) או בעזרת תהליכים גאומטריים, הקובעים את מקומותיהן של נקודות-היציר — ג' סינתטית. השם „סינתטי“ אינו רומז לסיגנותו במובן הפילוסופי; הוא בא בעיקר לציין את

הגאומטרי היחיד שהיא זקוקה לו הוא הסרגל, המרשה לקשר שתי נקודות ע"י קו ישר. העברת מקבילים ומדידת זוויות וקטעים הן פעולות שמחוץ למסגרת הגה"פ (אף כי הגדרת היחס הכפול משתמשת בארכי-קטעים).

יחס החילה ניתן לביטוי גם בצורה: "ישר עובר דרך נקודה", ומכאן הרעיון של מתן שוויון-זכויות לנקודה ולישר במסגרת הגה"פ במישור. לכאורה נמנע דבר זה מחמת ההפליה בין המשפט: "שתי נקודות שונות קובעות את הישר ששתיהן חלות בו" — שהוא משפט הקיים תמיד, ובין המשפט: "שני ישרים שונים (במישור) קובעים את נקודת החיתוך החלה בשניהם" — שהוא משפט הקיים רק אם הישרים נחתכים (אינם מקבילים). מאחר שמקבילים מועברים לנחתכים ע"י הטלה מרכזית, נמצא יחס-ההקבלה בלתי-מוגדר, ונמצאת ההסתמכות עליו מחוסרת מובן בגה"פ. לפיכך משתמשת הגה"פ בשיטת "האָלְמֶנְטִים האידאליים" הנהוגה במאתמטיקה החדשה (ע"ע תורת המספרים), ומוסיפה על הנקודות הרגילות, האמיתיות, נקודות לא-אמיתיות או אינסופיות, באופן שלכל שני ישרים שונים יש נקודה אחת משותפת, שהיא נקודה לא-אמיתית במקרה שהישרים הם מקבילים במובנה של ג' פחות כללית. מתוך כך מוענקה לכל ישר נקודה לא-אמיתית אחת, שהיא משותפת לו ולכל הישרים המקבילים לו; לכן יש למישור כולו אינסוף נקודות לא-אמיתיות, החלות בישר אחד — הישר הלא-אמיתי (האיני-סופי) של המישור.

בין נקודה וישר במישור נוצרת ע"כ סימטריה גמורה, וממנה מתחייבת דוֹאֵלִיּוֹת: מכל משפט נכון על חילה בין נקודות וישרים ניתן לקבל משפט נכון אחר מתוך החלפת ישר בנקודה ונקודה בישר; יחס החילה (חל ב... עובר דרך...)

עובר לעצמו. כל האמור בג"פ במישור נשאר בתקפו לגבי המרחב בעל שלושה ממדים ויותר. במקום הדוֹאֵלִיּוֹת בין נקודה וישר באה במרחב התלת-ממדי דוֹאֵלִיּוֹת בין נקודה ומישור, וכן בין ישר (היציר המקשר שתי נקודות) וישר (כיציר המשותף לשני מישורים). מהמשפט: "שלוש נקודות, שאינן חלות בישר אחד, קובעות מישור אחד שבו חלות שלשתן", מתקבל המשפט הדוֹאֵלִי: "שלושה

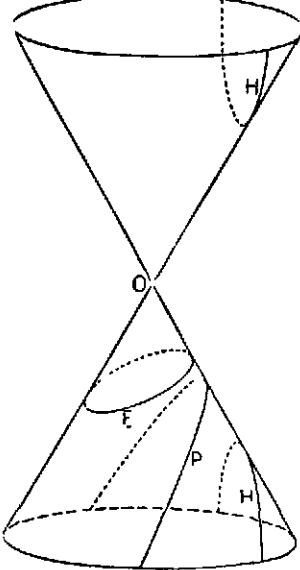

ציור 4

מישורים, שאינם עוברים דרך ישר אחד, קובעים נקודה אחת, שהיא נקודת-החיתוך של שלשתם". לכל מישור יש ישר לא-אמיתי אחד, שהוא משותף לו ולכל המישורים המקבילים לו; לפיכך יש למרחב כולו מישור לא-אמיתי אחד, שבו חלים הישרים הלא-אמיתיים של כל מישור הנקודות הלא-אמיתיות של כל ישר.

הניסוח הרווח, שישרים מקבילים — או מישורים מקבילים — נחתכים באיני-סוף", הוא מוטעה בג' האל-מנטארית, ואף באפינית (ר' להלן). מאחר שהרוחק בין

בדרך-כלל ההצטק שונה מן המקור: קווים ישרים מקבילים מועברים לישרים נחתכים, וחילופו; מעגל מועבר לאֶלִיפְסָה, או אף להיפרבולה או לפאראבולה; קנה-מידה בעל רוחק שווה בין תגיה-חלוקה מועבר לקטע שבו לא רק רחקים אלה שונים, אלא אף היחסים בין כל שנים מהם שונים. ציור 1 רומז לשינויים אלה: C_1 ו S_1 מסמנים ישר ומעגל במישור M_1 , הישר S_2 והאליפסה C_2 — את העתקיהם במישור M_2 , הנוצרים ע"י הטלה ממרכז-ההטלה O.

מה הן תכונותיהם של היצירים הנשמרות (כלומר: אינן משתנות) מתוך הטלה מרכזית? ברור, שכל קו ישר מועבר שוב לקו ישר: כל הטלה היא "קולינאריות" (col-lineatio = קוויות-יחד). כמו כן עובר כל עקום מהסדר השני (ע"ע ג' אנליטית), ז.א. כל חתך-חרוט, לעקום מאותו סדר, אלא שהאליפסה על-י

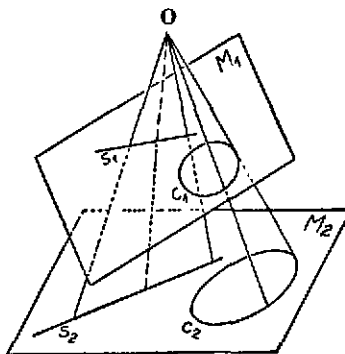

ציור 1

לה לעבור להיפרבולה או לפאראבולה, וחי-לופו. וכן הדבר לגבי עקומים מכל סדר קבוע n. הגה"פ היא תורת התכונות הגאומטריות הנשמרות כלפי כל הטלה — ביתר דיוק: כלפי חבורת כל ההטלות, שכן מערר

כת כל ההטלות מהווה חבורה (ע"ע) לגבי הפעולה של צירוף שתי הטלות להטלה חדשה אחת.

מבין התכונות הנשמרות, הפשוטה והחשובה ביותר היא היחס הכפול (A B C D) בין ארבע נקודות אילו-שהן A, B, C, D, החלות בקו ישר אחד (ציור 2). באמצעות שיעורים רגילים באותו ישר, החל מנקודת-ראשית שרירי-תית O, אפשר להגדיר את היחס הכפול על-סמך שיעוריהן x_1, x_2, x_3, x_4 של הנקודה בצורה

$$(A B C D) = \left(\frac{\overline{AC}}{\overline{BC}} : \frac{\overline{AD}}{\overline{BD}} \right) = \frac{x_3 - x_1}{x_3 - x_2} : \frac{x_4 - x_1}{x_4 - x_2}$$

\overline{AC} וכר מסמנים לא את הרוחק המוחלט, כי אם את הרוחק היחסי בין הנקודות, הנקבע בסימני + או - (סימני-הכיוון). מתוך מתן שיעורים חיוביים בצד אחד מ O ושיליים בצד שכנגד, הבחנה זו היא הכרחית כדי לעמוד על הסדר בין יצירים גאומטריים (נקודות ב"ש, ישרים דרך נקודה וכר; ע"ע גאומטריה). בציון מיוחד זוכה המקרה שבו היחס הכפול

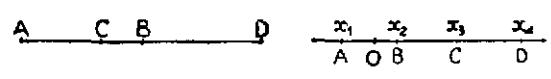

ציור 3

ציור 2

שוה ל (-1); במקרה זה מכונה רביעיית-הנקודות בשם "רביעייה הארמונית", שבה מחולק הקטע \overline{AB} "מבפנים" ומבחוץ" באותו היחס ע"י הנקודות C ו D (ציור 3). — קל להעביר את הגדרת היחס הכפול מרביעיית-נקודות בישר לרביעיית-קרניים במישור דרך נקודה אחת. היחס הגאומטרי הראשוני היחיד, שהגה"פ במישור זקוקה לו, הוא יחס "החילה": נקודה חלה בישר. לפיכך, המכשיר

של חילה מתווסף בגה"א יחס ההקבלה; על הסרגל, כמכשיר נוסף — סרגל-מקבילים. במקום היחס הכפול מופיע, כשמורה יסודית, היחס בין שני קטעים AC ו- AB בישר אחד, יחס שאינו משתנה ע"י הטלה במקבילים. מבחינה חשבונית באה, במקום ההצבה הלינארית השבורה בין השיעורים, ההצבה הלינארית z של z מה, המתבטאת במישור בצורה:

$$\bar{x} = a_1x + b_1y + c_1, \quad \bar{y} = a_2x + b_2y + c_2.$$

הנתינת להיפוך, בתנאי שהקוצב $a_1b_2 - a_2b_1$ שונה מ-0 (אם תנאי זה אינו מתמלא, נוצר המעבר לג' התאורית, ע"ע). בעזרת תנועות אפשר להעמיד את ההצבה האפינית הזאת על "אפיניות טהורה" בעלת משוואות-ההצבה $\bar{x} = ax, \bar{y} = by, a:1$ הן מבטאות "מתיחת" מישור בכיוון אחד לפי היחס $a:1$ ובכיוון אחר לפי $b:1$. מתוך הוספת השתקפות, אם אחד הגורמים הוא שלילי, מכאן חשיבותה של הגה"א בפתרון בעיות בתורת האלסטיות ובהידורדינמיקה.

ציון נוסף של זווית ישרה מעביר מן הגה"א אל הג' האקזפורמית, שחבורתה מכילה רק את ההעברות הדומות; ציון ארכי-הקטעים מעביר אל הג' המטריית, המבוססת על חבורת-התנועות.

A. Cayley, *Collected Mathematical Papers*, 1889 (ביחוד כרך ב); O. Veblen and J. W. Young, *Projective Geometry*, 1918; F. Klein, *Elementarmathematik vom höheren Standpunkte aus*, Bd. II: *Geometrie*, 1925* (הוצאה אנגלית); T. E. Faulkner, *Projective Geometry*, 1949; L. Godeaux & O. Rozet, *Leçons de géométrie projective*, 1952*.

א. ה. פ.

גאומטריה רב-ממדית. כדי להגיע לג' ארבע-ממדית סינתטית (ע"ע גאומטריה; ג' סינתטית) במרחב לינארי אוקלידי, נצא מקו ישר (בעל ממד אחד) ונעבור דרך בניה למרחבים לינאריים בעלי 2, 3, 4 ממדים (על מרחבים עקומים לא-לינאריים ע"ע ג' דיפננצילית).

בצאתנו מקו ישר S_1 ובהשתמשנו בפעולה של קישור שתי נקודות שונות בקו ישר (שהוא קבוצ באופן חד-ערכי), נגיע למרחב הדי-ממדי הלינארי האוקלידי S_2 , שהוא המישור, על-סמך שלוש האכסיומות הבאות: (1) קיימת לפחות נקודה אחת p_2 מחוץ ל- S_1 ; (2) אכסיומת-המקבילים של אוקלידס (ע"ע ג' לא-אוקלידית); (3) אכסיומת הלינאריות של S_2 : אם נקשר כל נקודה של S_1 ל- p_2 בקו ישר, יוגדר S_2 כמערכת כל הנקודות P החלות בישרים המקשרים האלה. לרבות הנקודות P החלות במקביל ל- S_1 דרך הנקודה p_2 (הנקודות "חלות" ל- S_2): אכסיומת-הלינאריות ס'ענת: כל נקודותיו של ישר, ששתיים מנקודותיו חלות ב- S_2 , חלות גם הן ב- S_2 . ז. א. — ישר כזה חל כולו ב- S_2 . לכן יש לישר, שאינו חל כולו ב- S_2 , לכל היותר נקודה אחת משותפת עם S_2 . — פני-הכדור מהווים מרחב דו-ממדי עקום (לא-לינארי), מאחר שהישר המקשר שתי נקודות החלות על פני-הכדור, אינו חל כולו על פני-הכדור. כיוצא בו, ניתן המרחב התלת-ממדי S_3 להיבנות על-סמך האכסיומה, שיש נקודה p_3 מחוץ ל- S_2 , נקשר כל נקודה של S_2 ל- p_3 בקו ישר, ונוסיף על הישרים האלה את המקבילים ל- S_2 דרך p_3 . כלומר: הישרים דרך p_3 המקבילים לאחד הישרים החלים ב- S_2 , מוגדר כמערכת כל הנקודות החלות בכל הישרים האלה. קל להוכיח — ואפילו מתוך תהליך בשני ממדים בלבד — שהמרחב S_3 הוא לינארי: כל ישר,

הישרים — או בין המישורים — נשאר קבוצ ושונה מאפס. אולם יש לניסוח זה הצדקה מסוימת בגה"פ, שבה נקודותי "החיתוך" וישרי-החיתוך" קיימים כיצירים לא-אמיתיים.

המעבר למרחב התלת-ממדי מרשה הכללות ושימושים חדשים, כגון הטלת מערכת של נקודות, החלות לא בישר כי אם בעקום (מישורי או מרחבי). השימוש המפורסם ביותר, המשקף את הקירבה הפרויקטיבית שבין העקומים המישוריים השונים מהסדר השני, מבוצע בחרוט מעגלי (ציור 4). מישור, החותך את החרוט ואינו עובר דרך המרכז O , יוצר אליפסה (E), או פאראבולה (P), או היפרבולה (H), אם הזווית בין המישור ובין ציר-החרוט היא גדולה מן הזווית בין מחוללי-החרוט ובין צירו, או שווה לה, או קטנה ממנה. מבחינת הגה"פ אין להפלות בין תת-החרוט השונים.

בג' האנליטית (ע"ע) הפרויקטיבית מתבטאת ההטלה המרכזית במישור ע"י ההצבה הלינארית השבורה:

$$\bar{x} = \frac{a_1x + b_1y + c_1}{a_2x + b_2y + c_2}, \quad \bar{y} = \frac{a_3x + b_3y + c_3}{a_4x + b_4y + c_4}.$$

שבה מסמנים (x, y) את השיעורים הקארטיסיים המקוריים. (\bar{x}, \bar{y}) — את השיעורים החדשים המתקבלים מתוך ההטלה, a_k, b_k, c_k — קבועים ממשיים. ע"י הצבה זו מועבר ישר שוב לישר, אך לא-דווקא ישר אמיתי לישר אמיתי. ההצבה נתינת להיפוך חד-ערכי אם, ורק אם, הקוצב $\begin{vmatrix} a_1b_2c_1 \\ a_2b_3c_2 \\ a_3b_4c_3 \end{vmatrix}$ שונה מ-0.

הוכח (ע"י מביוס) גם ההיפוך: כל קולינאריות, כלומר התאמה חד-חד-ערכית ורציפה בין נקודותיהם של שני מישורי רים המעבירה ישר לישר, היא בעלת הצורה הזאת. מבחינה אלגברית אין, איפוא, הגה"פ אלא תורת השמורות של ההצבות הלינאריות, שהן הצבות "הומוגניות", מאחר ששוויון-הזכויות בין נקודות אמיתיות ולא-אמיתיות מתבטא בשפת-האלגברה ע"י מעבר משיעורים קארטיסיים (x, y) לשיעורים הומוגניים (ע"ע; ע"ע ג' אנליטית) (ξ, η, ζ) ע"י הנוסחות $x = \frac{\xi}{\zeta}, y = \frac{\eta}{\zeta}$. ומתן המשוואה $\zeta = 0$ לישר הלא-אמיתי של המישור.

המעבר למרחב התלת-ממדי מבוצע ע"י שיעור נוסף α וכן שיעור הומוגני נוסף.

מושג היחס הכפול כבר נמצא אצל פפוס (ע"ע) במאה ה-3 לסה"נ. אולם בצורה ברורה נוסחו משפטיה היסודיים של הגה"פ ע"י דרוג (ע"ע) ופסקל (ע"ע) במאה ה-17 וחזרו ונתגלו ע"י פונסלה (ע"ע) וע"י בריאנסון (ע"ע) במאה ה-19; האחרון ניסח את הטענה הדואלית למשפטו של פאסי קאל. הבחינה האלגברית של הגה"פ פותחה בעיקר על-ידי קילי (ע"ע).

הג' האפינית (affinis) — מחותן, מקביל) מתקבלת מן הגה"פ ע"י ציון המקבילים לעומת הישרים הנחתכים; לשון אחרת: ע"י הפליה בין נקודות אמיתיות ללא-אמיתיות. ההטלות המציינות ג' זו הן הטלות במקבילים; אף הן יוצרות חבורה, שהיא חבורה חלקית של חבורת כל ההטלות המרכזיות: ההטלות ממרכז לא-אמיתי (אינסופי). מעגל מועבר ע"י הטלה במקבילים לאליפסה, אך לא לפאראבולה או להיפרבולה. האליפסה היא עקום ללא נקודה לא-אמיתית, הפאראבולה היא בעלת נקודה לא-אמיתית אחת, ההיפרבולה — בעלת שתי נקודות לא-אמיתיות. על היחס הראשוני

נאֶזְכְּרֵהָ תֵּאֲדָרֵית, עֵיף הַכֹּאחֲכֹאֲסִיקָה. הַעֵוֶסֶף בְּשִׁטּוֹת
 לְתִיאֹר עֲצָמִים תִּלְת־מִמְדִּים בְּתַמּוֹנוֹת מִשׁוֹרִיּוֹת,
 שְׁמֵהן נִיתֵן לְקִבּוּעַ לֹא דִרְמֻמְעִיּוֹת אֶת תְּכוּנוֹת הָעֲצָם
 הַמְתֹּאֲרָר מִכְחִינָת צוֹרְתוֹ. גְּדוּלוֹ וּמִצְבּוֹ בְּמִרְחָב. מִתְפָּקֵדָה
 שֶׁל הַגְּהִיִּת הוּא לְסַתּוֹר בְּעִיּוֹת בְּנוֹנָע לְעֲצָמִים הַמִּרְחָבִיִּים
 בְּדֶרֶךְ תִּיאֹרֹס בְּתַמּוֹנוֹת הַמִּשׁוֹרִיּוֹת, לְבַרֵר אֶת הַבְּעִיּוֹת
 הַנִּדְיוֹנוֹת בְּאֲצָעוֹת תַּמּוֹנוֹת אֱלוֹ, וּלְמַצּוֹא אֶת פִּירוּשׁוֹ
 שֶׁל הַפְּתָרוֹן בְּתַכּוּנוֹתָיו שֶׁל הָעֲצָם הַמִּרְחָבִי. הַגְּהִיִּת מִשְׁמֶשֶׁת
 כְּכֹשֶׁר יִסּוּרִי בְּעַנְפִּים רַבִּים שֶׁל הַטְּכִנִּיקָה. הָאֲרִכִּיטְסוּרָה
 וְהַתַּמּוֹנוֹת: הִיא מַעֲצָת תַּמּוֹנוֹת מְדוּיִקוֹת וְהַסְתַּכְלוּתִיּוֹת
 שֶׁל חֲלָקִי־מְכוּנוֹת, בְּנִינִים וְכֹדֵ, הִיא מֵאִפְשֶׁרֶת לְהַכִּין
 לְחֲלָקִי־מְכוּנוֹת, בְּנִינִים וְכֹדֵ תַּכּוּנוֹת הַמְסַגְלוֹת אֶת בְּעַל־
 הַקְּצוּעַ לְבָנוֹתָם. שִׁימוּשִׁים אֲחֵרִים לְגְהִיִּת הֵם בְּתִיאֹר
 צִלָּלִים וּבְצִיּוֹר מִפּוֹת.

הַשִּׁטּוֹת. הַזֶּהֲלִיךְ הַגְּאוֹמֶטְרִי הַזֶּמֶנֶח בִּיסוּד כֹּל שִׁטּוֹת
 הַגְּהִיִּת הוּא פְּעוּלַת הַקְּסָלָה: מוֹשְׁכִים מִנְקִידָה קְבוּעָה O
 אֶת הַיִּשְׂרִים הַעוֹבְרִים אֶת כֹּל נְקִידוֹתֶיהָ C, B, A, \dots שֶׁל
 צוּרָה F וּמִבְיָאִים אֹתָם לִידֵי חִיתוּךְ עִם מִשׁוֹר קְבוּעַ π
 כִּךְ שֶׁמִּתְקַבְּלוֹת נְקִידוֹת־הַחִיתוּךְ A', B', C', \dots בְּהַתַּאֲמָה
 הַצּוּרָה הַמִּשׁוֹרִית F , הַמּוֹרְכֶת מִן הַנְּקוּדוֹת A', B', C', \dots
 נִקְרָאת הַקְּסָלָה שֶׁל F עַל מִשׁוֹר־הַהֶסְלָה אוֹ הַלוֹחַ π :
 A', B', C', \dots הֵן הַטְּלִיָּהִם שֶׁל C, B, A, \dots בְּהַתַּאֲכָה. הַנְּקוּדָה
 O נִקְרָאת מִרְכוּז־הַהֶסְלָה, וְהַיִּשְׂרִים OAA', OBB', OCC', \dots

נִקְרָאִים קְרִנִּים מִסִּילוֹת
 (צִיּוֹר 1). מִרְכוּז־הַהֶסְלָה יִכּוֹל
 לְהַצָּא בְּכֹל נְקִידָה מִחוּץ
 לַלוֹחַ, כְּמִקְרָה הַפְּרִטִי שְׁבו
 חֵלָה O בְּאִינְסוּף־הַקְּסָלָה. כְּלוֹמֵר:
 שְׁבוּ הַפְּנֵי הַקְּרִנִּים הַמְסִילוֹת
 לְמִקְבִּילִים — נִקְרָאת הַהֶסְלָה
 בְּשֵׁם הַטְּלָה בְּמִקְבִּילִים.
 בְּכֹל מִקְרָה אַחֵר קִיַּמַּת הַטְּלָה
 מִרְכוּזִית אוֹ שְׂרָסֶק־
 טִיוּוֹה, כְּשֶׁהַקְּרִנִּים הַמְסִילוֹת
 דְּמִקְבִּילוֹת הֵן נִיצְבּוֹת לַלוֹחַ — זוֹהִי הַטְּלָה בְּמִקְבִּילִים
 נִיצְבִּים.

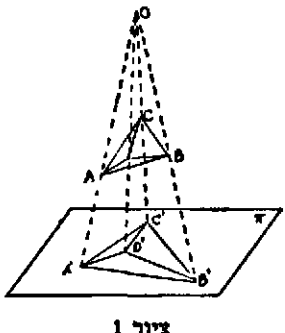

צִיּוֹר 1

שִׁיטַת הַהֶסְלָה בְּמִקְבִּילִים נִיצְבִּים עַל
 שְׁנֵי לוֹחוֹת (שִׁיטַת יִסוּד וְגוֹבָה). זוֹהִי הַשִּׁיטָה
 הַמְקוּבַּלַת בִּיּוֹתֵר בְּשִׁימוּשִׁים הֶכְנִיִּים, וְהִיא הַנְּקִרָאת
 „שִׁיטַת הַגְּהִיִּת” סַתָּם, לְפִיָּה קִיַּמִּים שְׁנֵי לוֹחוֹת π_1, π_2
 נִיצְבִּים זֶה לַזֶּה. עִפְי־ר מְצִיִּירִים אֶת π_2 כְּמֵאוּרֵן (לוֹחַ־
 הַיִּסוּד־) וְאֵת π_1 כְּמֵאוּרֵן (לוֹחַ־הַגּוֹבָה־). הַיִּשְׂרֵי l
 הַמְשׁוֹתֵף לִ π_1 וּלִ π_2 נִקְרָא הַצִּיר. לְפַעְמַיִם מוֹסִיִּפִים לוֹחַ
 שְׁלִישִׁי π_3 , הַלוֹחַ הַצִּדְדִי אוֹ לוֹחַ־הַפְּרוֹפִיל.

לוֹחַ זֶה נִבְחָר בְּנִיצְבַּ לְשְׁנֵי
 הַלוֹחוֹת הָאֲחֵרִים, כְּלוֹכֵר —
 גַּם הַצִּיר נִיצְבַ עֲלֵיו, הַטְּלִי
 נְקוּדָה (אוֹ צוּרָה) עַל שְׁלוֹשַׁת
 הַלוֹחוֹת נִקְרָאִים, בְּהַתַּאֲמָה,
 תְּרִשִׁים־הַיִּסוּד. תְּרִשִׁים־

הַגּוֹבָה וְתְרִשִׁים־הַפְּרוֹפִיל שֶׁל הַנְּקוּדָה (אוֹ הַצּוּרָה),
 אֶת שְׁנֵי הַתְּרִשִׁימִים (אוֹ אֶת שְׁלֹשַׁתָּם) מֵאֲחוּדִים בְּגִלְיוֹן־
 שִׁרְטוֹט אַחַד (צִיּוֹר 2).

תִּיאֹר נְקוּדָה A : מוֹצָאִים אֶת הַטְּלִיָּה A', \bar{A} שֶׁל
 A עַל שְׁנֵי הַלוֹחוֹת π_1, π_2 , בְּהַתַּאֲמָה (צִיּוֹר 3). בְּכֹדֵ לְקַבֵּל אֶת

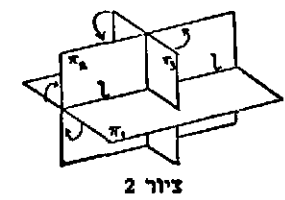

צִיּוֹר 2

שְׁשֵׁתִים מִקִּידוֹתָיו חִזוּז S_3 . חֵל כּוֹלוֹ בִּ S_2, S_1 אִינוֹ תִלְחִי
 בְּבַחֲרִית S_2 וְ S_1 . אֲלֵא כֹל יִשְׂר S_1 שֶׁל S_2 יִהְיֶה עִם נְקוּדָה
 שֶׁל S_2 שְׂאִינָה חֵלָה בִּ S_1 יוֹצֵר אוֹתוֹ נִרְחָב S_2 .

אִם נוֹסִיף אֶת הָאֲכִסוּמָה, שִׁישׁ נְקוּדָה q , כְּחוּץ לִ S_2 ,
 וּנְקִשֶׁר כֹּל נְקוּדָה שֶׁל S_2 לִ q , בְּקוֹ יִשְׂר וְנוֹסִיף אֶת הַיִּשְׂרִים
 דֶּרֶךְ q , הַמִּקְבִּילִים לִ S_2 , כְּלוֹמֵר הַמִּקְבִּילִים לְאֶחָד הַיִּשְׂרִים
 שֶׁל S_2 — נִקְבַּל אֶת הַמִּרְחָב הָאֲרַבְע־מְדִי הַלִּינְצָרִי
 הַאֶזְקִילִדִי S_4 מִרְחָב כְּמֵזִזוֹ מִתְקַבֵּל. אִם נִצָּא מֵאִיזָה מִרְחָב
 תִּלְת־מְדִי שֶׁהוּא S_3 הַקָּל בִּ S_2 , וּנְקִשֶׁר אֶת נְקוּדוֹתָיו לְנְקוּדָה
 אִיזוֹ שֶׁהִיא שֶׁל S_2 שְׂאִינָה חֵלָה בִּ S_2 , בְּדֶרֶךְ־כֹּלֵל נַחְתָּכִים
 שְׁנֵי מִשׁוֹרִים לֹא־מִקְבִּילִים שֶׁל S_2 בְּנְקוּדָה אַחַת בְּלִבָּהּ, שֶׁרַט
 לְמִקְרָה שְׁשִׁינָהם חֵלִים בְּאוֹתוֹ הַמִּרְחָב הַתִּלְת־מְדִי־מְסֻדֵּי: מִשׁוֹר
 וְיִשְׂר בִּ S_2 , מְצַטְלָבִים בְּדֶרֶךְ־כֹּלֵל, בְּדוּמָה לַיִּשְׂרִים מְצַטְלָבִים
 בְּשְׁלוֹשָׁה מְכַדִּים, הַסְּשׁוֹן — הַגּוֹף הַקְּבוּעַ עִי־מְסֻפֶּר־
 נְקוּדוֹת מִינִימָאִלִּי — שֶׁל הַמִּרְחָב הַתִּלְת־מְדִי הוּא הָאֲרַבְעוֹן,
 הַנוֹצֵר עִי־קִישׁוֹר קִדְרִי שֶׁל מְשׁוֹלֵשׁ אֶל נְקוּדָה שְׁמַחוּץ
 לְמִשׁוֹר הַמְשׁוֹלֵשׁ, וְאִילוֹ הַפְּשִׁטוֹן שֶׁל S_2 הוּא מְחוּבֶּשׁ־
 הַתַּאֲמִים. הַקְּבוּעַ עִי־5 נְקוּדוֹת שְׂאִינֵן חֵלוֹת בְּמִרְחָב תִּלְת־
 מְדִי אַחַד: יֵשׁ לוֹ 5 קְדָקִדִים, 10 מְקַצְעוֹת, 10 פִּיאוֹת
 41, תַּאֲמִים תִּלְת־מְדִיִּים, כִּנְגַד 5 הַפִּיאוֹנִים הַמְשׁוֹכְלָלִים
 שֶׁבִּ S_2 קִיַּמִּים בִּ S_2 , 6 „אִיסוּכּוֹזִיִּים” מְשׁוֹכְלָלִים: מְחוּמֶשׁ־
 הַתַּאֲמִים הַמְשׁוֹכְלָל הוּא אַחַד מֵהֶם, וְכֵן אִיסוּטוֹפ־הַמִּידָה,
 הַמְתַּאֲמִים לְקוֹבִיָּה בִּ S_2 — כִּנְגַד הַמִּרְחָבִים הַתִּלְת־מְדִיִּים
 הַלִּינְצָרִיִּים, מוּגַדֵּר מִרְחָב תִּלְת־מְדִי עָקוֹם כְּמִקּוֹמֵן
 הַגְּאוֹמֶטְרִי שֶׁל כֹּל הַנְּקוּדוֹת שֶׁל S_4 הַנִּמְצָאוֹת בְּרוֹחַק קְבוּעַ
 נַחוּץ מִנְקוּדָה נְתוּנָה: מִרְחָב זֶה, הַמְכוּנָה עִל־כְּדוֹר, מִתַּאֲמִים
 לְכְדוֹר (פְּנִי־כְדוֹר) שֶׁל S_2 , כְּלוֹמֵר: לְמִרְחָב הַדוֹ־מְדִי עָקוֹם,
 שְׁנִקְוֹרוֹתָיו נִמְצָאוֹת בְּרוֹחַק נְתוּן מִנְקוּדָה קְבוּעָה שֶׁל S_2 .

אִין קוֹשִׁי עָקְרוֹנִי בְּהַמְשַׁךְ תֵּהֲלִיךְ זֶה, הַמְבִיא לְמִרְחָבִים
 לִי־אִרִּים אֶזְקִילִדִּים בְּעֵלֵי 5, 6, ... מְכַדִּים. מִבֵּין הַבְּעִיּוֹת
 הַמִּתְעוֹרְרוֹת מִחוּץ כִּךְ, תְּצוּינָה שְׁתֵּיִם: (1) אִיזָה מִרְחָב נִקְבַע
 עִי־שְׁנֵי מִרְחָבִים נְתוּנִים, כְּשֶׁלְּשֵׁנִי אֵלֵה יֵשׁ מְשׁוֹתֵף כְּסוּיִים
 (לְפַחוֹת נְקִידָה אַחַת) אוֹ בְּהַנְדְרוֹ שֶׁל מְשׁוֹתֵף: לְמִשַׁל — שְׁנֵי
 יִשְׂרִים q בְּעִים מִשׁוֹר אִם הֵם נַחְתָּכִים אוֹ מִקְבִּילִים, אֶךְ
 בְּמִרְחָב תִּלְת־מְדִי הֵם מְצַטְלָבִים: (2) הַהֶקְבֵּלָה וְהַיִּנְצָרִי־
 נְעִשִׁים בְּעֵלֵי מְשַׁמְעוֹת כְּמוֹתִית־יַחֲסִית, וְלֹא מוֹהֲלֶטָה:
 לְמִשַׁל — כְּכֹר בִּ S_2 , שְׁבוּ יִשְׂר יִכּוֹל לְהִיּוֹת מֵאֶזְקִילִדִּים בְּנִחְלָס
 לְמִשׁוֹר, אִין מִשׁוֹר מֵאֶזְקִילִדִּים בְּהַחִסֵּס לְבִישׁוֹר אַחֵר, מֵאֲחֵר
 שְׁבִשְׁנֵי מִשׁוֹרִים בְּאוֹנְכִי־כִיכּוֹל חֵלִים גַּם יִשְׂרִים. כִּךְ
 שִׁישֶׁר שֶׁל מִשׁוֹר אַחֵר מִקְבִּיל (וְלֹא מֵאֶזְקִילִדִּים) לִישֶׁר שֶׁל מִשְׁנֵהוּ.
 בְּמִקּוֹם הַטִּיפּוֹל הַסִּינְטֵטִי בְּגִי הַרְבִּי־מְדִית יִכּוֹל לְבּוֹא
 לְלֹא קוֹשִׁי גַם הַטִּיפּוֹל הָאֲנָלִיטִי (עִי־גִי אֲנָלִיטִי).

הַגִּי הַרְבִּי־מְדִית נּוֹצֵרָה בְּכֹאֵה 19, וּבְנִינּוֹד לְגִי הַלֵּא־
 אֶזְקִילִדִּית (עִי־ע) הַקְּשִׁיִּים הַסְּמוּנִים בְּהֵם יוֹתֵר מֵאוֹפִי
 טְכְנִי מֵאֲשֶׁר מֵאוֹפִי עָקְרוֹנִי. מֵרֵאשִׁית הַמֵּאָה הֲ20 כְּטַפְלִים
 גַּם בִּ, מִרְחָבוֹ שֶׁל הַיִּלְנָרְטִי (עִי־ע) שִׁישׁ לוֹ מְסַפֵּר אִינְסוּפִי
 כְּרִיכִינָה שֶׁל מְכַדִּים: אוֹלֵם מְשַׁמְעוֹתוֹ שֶׁל מוֹנַח זֶה הִיא
 אֲנָאִלִּיטִית וְלֹא גְאוֹמֶטְרִית.

אִיָּה פִּרְנֶקֶל, מְבוֹא לְמִתִּיסְטִיקָה בִּי חִטִּיבָה ג (בְּהַכְּנָה):
 E. Bertini, *Introduzione alla geometria proiettiva degli
 spazii*, 1923⁶ (הוֹצֵ' גֵרְמָנִית 1924); 11. de Vries, *De
 v. verde d' mensie*, 1925 (1926) (הוֹצֵ' גֵרְמָנִית 1926); D. M. Y.
 Sommerville, *An Introduction to the Geometry of n Dimen-
 sions*, 1929; A. R. Forsyth, *Geometry of Four Dimen-
 sions*, 2 vols., 1930; D. B. Mair, *Fourfold Geometry*,
 1935; A. Square [E. A. Abbot], *Flatland*, 1950⁶ (1919)
 א. ה. א.

התיאור על-גבי גליון-שירטוט יחיד. מסבים את π_1 סביב l עד שחלקו הקדמי מתלכד עם חלקו התחתון של π_2 . והנקודה \bar{A} מגיעה אל זנקודה A' עתה A', A'' הן שתי נקודות במישור אחד המשמש כגליון-השירטוט (ציור 4). הרוחק של נקדה מן הציר אינו משתנה בשעת הסיבוב, ולכן רחקהן של \bar{A} ושל A' מו הם שווים. $AA', A\bar{A}'$ היו קרניים מטילות ניצבות ללוחות; לכן מתקבל $A'A''$

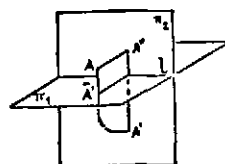

ציור 3

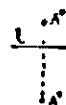

ציור 4

על גבי גליון-השירטוט כישר ניצב על הציר l . כשמש-המשיגים גם במישור π_2 מסבים גם אותו כך התלכדותו עם π_1 . תיאורו של קו ישר: לפי אותה שיטה מתקבלים הטליו של קו ישר a על שני הלוחות π_1, π_2 בדרך-כלל כשני ישרים a', a'' . בהתאמה אחרי סיבובו של π_1 מופיעים על-גבי גליון-השירטוט שני ישרים a', a'' . חשיבות מיוחדת יש לשתי נקודות-החיתוך של a עם π_1 ו π_2 : הן נקראות נקודות-העקבה של הישר (ציור 5).

בניה יסודית: מציאת תיאורו המלא של ישר a , כשבגליון-השירטוט נתונות נקודות-העיקבה של $a - T_1, T_2$. הטלה של T_1 על π_1 הוא T_1 עצמה, ואילו הטלה על π_2

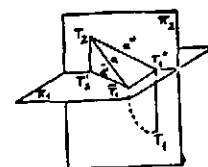

ציור 5

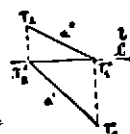

ציור 6

הוא T_1 ונמצא על l . כמו-כן מתקבל: $T_2'' - T_2$, ואילו T_2' נמצאת על l . חמונתיו של a הן: איפוא: a' דרך T_1, T_2' ו a'' דרך T_1'', T_2 (ציור 6).

תיאורו של מישור: המישור, שהוא בלתי-מוגבל, מכסה לפחות אחד משני הלוחות בשלמותו; על גבי גליון-השירטוט מופיעות, איפוא, נסודות-המישור ככל נקודות-הגליון. לעומת זאת אפשר לתאר מישור ע"י שני ישרים המונחים בו, ומשתמשים לשם כך בשני הישרים המשותפים למישור עם כל אחד מן הלוחות. ישרים אלו נקראים ישרי-העיקבה של המישור. כשמישור מכיל את הציר, שתי עיקבותיו מתלכדות בציר; וכדי לתת תיאור מלא למישור כזה בעזרת עיקבותיו, מן ההכרח להוסיף לוח-פרופיל ולתת גם את ישרי-העיקבה שבתוך הלוח הזה.

שיטת תיאור אחרות: א) בעקסיונומטריה מתואר העצם התלת-ממדי ע"י תמונה על-גבי לוח אחד בלבד, והתיאור נעשה בדרך הטלה במקבילים. לכך מניעת אי-בהירות, רצוי לשים את הלוח במצב כזה שלא יהיה ניצב לשום ישר של העצם המתואר. במקרה של הטלה במקבילים ניצבים נקראת השיטה אכסיונומטריה ניצבת, ובכל מקרה אחר — אכסיונומטריה חפשיית או מלוכסנת. אם נתונה מראש מערכת

שיעורים קא-טטיים שציריה ניצבים זה לזה, מקצרת האכסיונומטריה הניצבת כל קטע שפיונו כאחד הצירים — ביחס קבוע. אם יחס-הקיצור בכיוון הצירים x, y, z הם λ, μ, ν , בהתאמה — קיים באכסיונומטריה ניצבת: $\lambda^2 + \mu^2 + \nu^2 = 2$

גם באכסיונומטריה חפשית משתנים ארכי-קטעים מקבילים ביחס קבוע: אך יחס זה אינו יחס-קיצור דווקא. כי הקטע עלול גם להתארך בשיכושית המעשיים של האכסיו-נומטריה החפשית נוהגים לעתים תכופות לשים את הלוח במקביל לאחד ממישורי-השיעורים, למשל למישור $x-z$ המאונך. שיטה זו נקראת הטלה פרשית; בה מופיעים קטעים מקבילים לציר y בנווית נתונה (כגון 30°) לציר x , וביחס-קיצור נתון (כגון $1/2$).

ב) שיטת ההטלים המסומנים. משתמשים בהטלה במקבילים ניצבים על לוח אחד, ורושמים ליד הסל כל נקודה מספר המציין את רוחק הנקודה מן הלוח, מסומן בסימן + או - . אם הנקודה מעל ללוח או מתחתיו, בהתאמה. על השיטה הזאת מבוססת המפה הטיפוגראפית, שבה מצוירים קווי-גובה המקשרים את הטלי הנקורות בעלות גובה שווה מעל פני-הים.

ג) השיטה הקסיוויה מסרת תיאור בהתאם לתמונה כפי שהיא נראית לעינינו. מרכז-ההטלה הוא העין, והלוח הוא גליון-השירטוט. תמונותיהם של ישרים מקבילים נפגשות בנקודה אחת, היא נקודת-המגזז. עמיר משתמשים בו מאונך; במרה זה חותך מישור אפקי דרך מרכז-ההטלה את הלוח בישר אפקי, הנקרא קו-האופק. על קו-האופק הנה חלות נקודות-המגזז של כל הישרים האפקיים.

לתולדות הגה"ת יש לשער, שכבר בזמן העתיק ידעו להשתמש בתרשים-יסוד ותרשים-גובה לשם תיכנון-בניינים. ערות לכך נמצאת בספרו של ויטרוביוס (ע"צ) על הארדיכלות, מן המאה הראשונה לפסה"ג. התקדמות מסוימת בשטח זה ובפיתוח הציור הפרספקטיווי כסגמנת במאה 15 בספריהם של אלברטי (ע"צ), האחים ון איק (ע"צ) ולא נרדו דה וינצ'י (ע"צ), שביססו בספריהם על אמנות-הציור את שימוש הפרספקטיווה על בניה מאת-מאטית. וביחוד אחיכ בספריו של דיכר (ע"צ) על גאומטריה ופרספקטיווה (1525) ועל פ. רציות בגוף-האדם (1528). אולם את ביסוס הרעיון של הגה"ת של ימינו יש לייחס למינז (ע"צ), שכמשרטט תכנת-ביצורים פיתח בצעירותו את שיטת היסוד והגובה. המצאתו הוכרזה כסוד צבאי, ולמונז הותר לפרסמה בפני חניכי ביה"ס הצבאי בלבר; רק ב-1794 הורשה להרצות בפומבי על תורתו. ספרו, גאומטריה תיאורית-מכיל לא רק תיאור השיטה, אלא גם הוכחות מאמאטיות שאפשר לפתור בשיטה גראפית זו את כל הבעיות בנוגע לרחקים, זוויות, שטחים ונפחים. עם עבודותיו של מונז הושלם למעשה ביסוס הגה"ת, וכל השיכלולים המאוחרים יותר לא שינו הרבה בעקרונות התורה.

ל. בונפיליולי, הגדסה תיאורית (מהדורה שניה, חיפה 1953); G. Monge, Géométrie descriptive (Paris, 1795-1799); F. Enriques, Lezioni di geometria descrittiva, 1901; Ince, Principles of Descriptive Geometry, 1933; Boucher, Cours de géométrie descriptive, 1942-45; J. Geffroy, Traité pratique de Géométrie descriptive, 1945; Müller-Kruppa, Lehrbuch der darstellenden Geometrie, 1948; A. Delachet - J. Moreau, La géométrie descriptive, 1952.

שראש-הגולה פסח על ר' אחאי משבחה. בעל ה"שאלות", ומינה לג' בפומבדיתא את ר' נטרוי כהנא תלמידו (ראב"ד, ס' הקבלה). בעיקר סבלה מהתערבותם של ראשי-הגלויות הישיבה בסורא. ר' שרירא טוען, שבגלל התערבותם של ראשי-הגלויות אין בידו לדייק בשמותיהם של גאוני-סורא לפי סדר הזמנים עד לשנת תת"ר למניין שטרות (689). לאחר שנחלש שלטונם של ראשי-הגלויות (מ 825 ואילך) גדלה השפעתו של חברה-החכמים על מינוי הג'. ביחוד בפומבדיתא. היו מקרים שראש-הגולה וחברה-החכמים לא יכלו לבוא לידי הסכם בדבר מינויו של ג', וכל אחד מן הצדדים מינה את המועמד שלו. הסיכסוך היה נמשך עד למותו של אחד משני המועמדים, אם הצדדים לא הגיעו לידי פשרה בלחץ דעת-הקהל.

עפ"ר נתמנו לג' סגני ראשי-הישיבות, שתארים היה "דינא דבבא" או "אב" (קיצורו של "אב-בית-דין"); ג' מפורסמים, כגון ר' שרירא, ר' האי ור' שמואל בן חפני, שימשו תחילה בתפקיד אב"ד. סטיה מכלל זה נחשבה אף לעוול כלפי אב"ד. מאחר שלא נתמנו למשרת ג' אלא אנשים שכבר זכו לתארי-כבוד מובהקים (כגון אלון, ריש-כלה וכי"ב) ושימשו מקודם סופרים או סגנים לראשי-הישיבות, היו מתמנים עפ"ר ישישים מופלגים ולא יכלו למלא את משרתם אלא שנים מועטות בלבד.

באותם הימים היו הישיבות בכבל מרכז רוחני ליהדות כולה, ולא ליהדות הבבלית-הפרסית בלבד (כבימי האמר ראים). ומשום כך נודע ערך מכריע להשפעתם של הג'. הם עסקו בעיקר בפירוש התלמוד בצורה שקיבלו אותו מן הסבר ראים (ע"ע). תוך שאיפה לעשותו לספר-החוקים המקובל ככל ענייני החיים החברתיים והדתיים. הג' עשו את הישיבות לבית-דין עליון ליהדות כולה, ולמקום שממנו יצאה תורה לעם כולה. אלפי אנשים, טרודים בעסקיהם ברוב חדשי-השנה, היו מתאספים בישיבות בחדשי אלול ואדר (חדשי-כלה) כדי לשמוע שיעורים בהלכה. באותם החדשים היו נוהגים להשיב בשם כל החכמים על השאלות, שהגיעו לג' מכל תפוצות-הגולה. כן היה מוטל על הג' אירגון בתי-הדין והשיפוט בכל מחוזותיה של מלכות פרס לשעבר. אולם מינוי הדיינים היה בידי ראשי-הגולה, ורק בימי ר' האי ג' נתן בית-הדין הגדול של ישיבת-פומבדיתא את ה"פתקא דדיינותא" (כתב המינוי). הג' לא הסתפקו בהסקת ההלכה מהתלמוד בדרך הפירוש, אלא תיקנו גם תקנות חדשות לצורך השעה. לתקנותיהם היה תוקף חוקי, מאחר שהג' ראו עצמם כנשיאי-הסנהדרין בשעתם. כל התפקידים הללו הצרי-כו מנגנון גדול, ומשום כך העסיקו הישיבות סופרים (מזכירי-רים), ראשי-כלות ופקידים אחרים. ההוצאות כוסו ע"י ההכנסות מן המיסים, המוטלים על תושבי ה"רשויות" (המחוזות). שהיו כפופים במישרים למרותם של הג'. מלבד זה היו קהילות השונות, שפנו לג' בשאלות, נוהגות לשלוח להם תרומות-כסף. במקרים בודדים היו הג' פונים לקהילות שבתפוצות בבקשת תמיכה כספית, ולרוב גם היו נענים; כן נודע לנו על קרקעות שהכנסותיהן שימשו לכלכלת הישיבה. בנות הבקשות לתמיכת הישיבות הלכו ונתרבו בפרט בסוף תקופת הג'.

מן המועמדים להיבחר כראשי-הישיבות נדרשו לא רק ידיעות מעמיקות אלא גם כשרונות מינהליים. כן שמו לב גם

גאון, גאונים, התואר הרשמי של ראשי-הישיבות של סורא ופומבדיתא בבבל, שהיו מוחזקים ומוכרים כסמכות העליונה של ההוראה בישראל בתקופה שמסוף המאה ה-6 (או מאמצע המאה ה-7) עד 1040 (בערך); במאות ה-10 וה-11 שימש תואר זה אף לגבי ראשי-הישיבות בא"י, ובמאות ה-12 וה-13 — לאחר תקופת-הג' במובנו המדויק של המונח — גם לגבי ראשי-הישיבות בבגדאד, דמשק ומצריים; לבסוף נעשה תואר-כבוד לכל רב וגדול בתורה. המונח ג' נתקצר, כנראה, מ"ראש ישיבת גאון יעקב" (ע"פ תה' מז, ה); הפירוש בדרך הגימטריה המצוי בספרות הרבנית — "גאון" בגימטריה 60, כמניין מסכתות התלמוד — אינו אלא פולקלוריסטי; גם אטימולוגיות זרות ופירושים שונים אחרים, שהוצעו ע"י חוקרים חדישים, אינם מתקבלים על הדעת.

1. גאוני סורא ופומבדיתא. אין לקבוע בדיוק את הזמן, שבו הונהג התואר ג'. ר' שרירא (ע"ע; וכן ר' להלן) מכנה בו דרך-קבע את ראשי שתי הישיבות החל משנת תת"ק למניין-השטרות (589), שבה חידשו הישיבות את פעולתן הסדירה; אך הוא מזכיר גם שמועה או מסורת, שר' רבאי — שמלך בפומבדיתא בערך 540—560 — כבר "היה ג'" (ואמרין דגאון הווה"). אולם יש סבורים, שתואר זה והזכויות המיוחדות לישיבות לא הוענקו אלא לאחר כיבושה של בבל בידי הערבים, ושזכתה לכך סורא תחילה, ואחריה פומבדיתא בהתערבות סיצתו של עלי. החוקרים ההולכים בדרך זו קובעים את תחילת הגאונות לשנת ת"ז (657). — בצד התואר ג' שימשו גם התארים "ריש-מתיבתא" ו"ראש-ישיבה", שהיו נוהגים עוד בימי התלמוד, וכן התואר "ראש ישיבה של גולה", שאינו מצוי בתלמוד. התואר "ריש-סידרא" ("ראש-הסדר"), שהיה מקובל בימי אמוראים ראשוניים (חול' קל"ז, ב), נשתכח אח"כ ולא נתחדש אלא בסוף תקופת הג', ואף לא שימש לראשי ישיבות-בבל. לפי מסורת שמקורה בישיבת-סורא, הוכתרו בתואר ג' רק ראשי-הישיבות בסורא ולא חבריהם בפומבדיתא, דעה שנתקבלה על-ידי היסטוריונים אחדים (כגון גרץ וגינצבורג), אלא שדברי ר' שרירא באגרתו ומקורות אחרים סותרים אותה. עצם קיומה של מסורת חלוקה — זו של סורא, המונה את "המעלות שנתעלתה בהן ישיבת-סורא על פומבדיתא" (נתן הבבלי), וזו של פומבדיתא, המדגישה ש"רבנן דילן בפומבדיתא דמן יומי דבית שני הוות עיקר גולה" (ר' שרירא) — עדות היא להתחרות בין הישיבות. הדים ורמזים למתיחות בין שתי הישיבות, ואף ליסכסוכים גלויים ביניהן, מצויים אף במקורות אחרים.

בימי התלמוד נבחרו ראשי-הישיבות ע"י חכמי הישיבות (ב"ב י"ב, ב), ואילו בתקופת הג' נתמנו ע"י ראשי-הגלויות. לפעמים בחרו ראשי-הגלויות במועמדים הראויים ביותר, ללא פניות אישיות. אולם עפ"ר נתמנו לג' האנשים שעברו את כל שלבי סולם-המשרות בישיבות, עד שהגיעו למשרה העליונה. לפיכך זכו לגאונות גם אנשים בינוניים, ובכל התקופה של 400 השנים לא התבלטו מבין הג' אלא אישים גדולים מועטים, שרישומם ורישום פעולתם נשאר טבועים ביהדות (ר' יהודאי, ר' עמרם, ר' סעדיה, ר' שמואל בן חפני, ר' שרירא ור' האי). לעתים היו ראשי-הגלויות משתמשים בסמכותם לרעה וממנים לג' אנשים שהיו נוחים לקבל את מרותם, ולא דווקא את החכמים המופלגים שבדור. כן מסופר,

ליחסיה-משפחה. רובם של גאוני סורא ופומבדיתא נימנו על שש או שבע משפחות. שלוש מהן היו משפחות כהנים; אחת מהן, זו של ר' שרירא, נתייחסה לדוד המלך, והעמידה כמה ג' ורבים מסגני ראשי-הישיבות ובעלי משרות חשובות אחרות בישיבת-פומבדיתא. אף בישיבת-סורא היו המשפחות מרוכזות במשך 200 שנים ומעלה בידי שלוש משפחות. הג' יעקב, אבומאי, משה וכהן צדק היו כולם בני משפחת-כהנים אחת, ומשפחת-כהנים שניה העמידה את הג' הילאי (788).

בטרונאי, הילאי (896), יעקב ויוסף (942). על משפחת-כהנים שלישיית התייחסו הג' כהן צדק ובנו נחמיה בפומבדיתא ושמואל בן הפני (בנו של כהן צדק), בנו ישראל ובן-בנו עזריה בסורא. אף הג' צדוק, קימאי, נחשון, צמח בן היים והאי בן נחשון היו בני משפחה אחת. כנגד זה לא עברה משרת הג' מאב לבן במישרים (יוצא מכלל זה היה ר' האי, שהגיע לגאונות מיד אחרי ר' שרירא אביו). כך, למשל, לא קיבל נחשון את הגאונות אלא כעבור 53 שנה ממות צדוק אביו, ובניתיים שימשו כג' שבעה אנשים מבני משפחות אחרות; כזה בערך היה גם הפרשה-זמן בין מותו של הילאי ומינויו של בנו נטרונאי. דוסא לא הגיע למשרת ג' אלא 71 שנה לאחר מות סעדיה אביו, כשכבר מלאו לו 80 שנה ומעלה. עם מינויו של ג' חדש היה נערך טכס חגיגי, שבו השתתפו חכמי שתי הישיבות, וכן נכבדי כל הקהילות בבבל, ובראשם ראשי-הגולה; לדבריו של נתן הבבלי היה הטכס נערך בדומה לזה שהיה מקובל עם מינוי ריש-גלותא, והעם היה חולק לג' כבוד-מלכים. ר' שרירא משתמש באגרתו—כדוגמת התלמוד לגבי ראשי-הישיבות—במלת "מֶלֶךְ" לציון שירותו של הג'. הג' נחשבו למנהיגיהן הרוחניים של כל תפוצות-הגולה; לפסקיהם ולתשובותיהם ייחסו תוקף חוקי מוחלט ברוב קהילות-ישראל. אין להניח, שזכו להשפעתם זו ללא מאבק והתנגשויות עם מרכזים אחרים, ובפרט עם ארץ-ישראל. עדים לכך דברי בן באבוי, תלמיד-תלמידו של רב יהודאי ג', על נסיונו של הלה להתערב בענייני ארץ-ישראל: "ואף הוא כתב לארץ ישראל בשביל סירכא ובשביל כל המצוות שניהגין בהן שלא כהלכה אלא כמנהג שמד, ולא קבלו ממנו ושלחו לו מנהג מבטל להלכה וביקש להתחזק עליהם..." (גינצברג, גנוי שכטר, ב', 559). שבעים שנה אחרי-כך מתפלמס רב עמרם ג' עם ההולכים אחרי מנהגי "בני מערבא", שהם תועים וטועים. שאיפתם של גאוני-בבל היתה להשליט את התלמוד הבבלי ותורת ישיבותיהם גם בארץ-ישראל ולהפחית גם בדרך זו את זיקת התפוצות לארץ-ישראל.

לגאונות היתה גם פונקציה פוליטית-ציבורית מסוימת בצד ראשות-הגולה. על ההכרה בחשיבותה של הגאונות כנציגות פוליטית של העדה היהודית מעידה העובדה, שלאחר מותו של ראשי-הגולה הועמדו הכנסותיו לרשותו של ג' סורא עד למינוי ראשי-גולה חדש. כן השתדלו הג' להשפיע באמצעות יהודי-בגדאד, שהיו להם מהלכים בחצר החליפים, על מדיניות המשלים לגבי היהודים. אולם זכותם המיוחדת של הג' היא, שהצליחו ליתן תוקף חוקי כללי לדיני-התלמוד ולהפיץ את ידיעת התלמוד בין אלפי האנשים שהיו נהירים לבבל מכל קצווי-תבל. צ"י חיבוריהם בתחום הפרשנות וההלכה הטביעו את חותמם על כל התקופה הנקראת על שמם. על חשיבותם הגדולה בעיני העם מעידה הפיסקה בתפלת-"קדיש" שבה נזכר הג' המשמש יחד עם ריש-גלותא (ספר-הזכרון לקאופמן, החלק העברי, 53 ואילך; גנוייקדמ,

ב' 46, ג' 54). כן נזכרים הג' ובעלי שאר המשרות הגבוהות בישיבות בצד ריש-גלותא אף בתפילת "יקום פורקן". את הרגשת ההגמוניה מבטא רב צמח ברי-היים ג' סורא בתשובתו לאנשי קירואן: "ושאמר אלדו, שהם מתפללים על חכמי בבל בראשונה ואחר על כל הגליות, יפה הם עושים. מפני שעיקר החכמים הנביאים לבבל גלו, והם יסדו את התורה וקבעו ישיבה בנהר פרת מימי יהויכין מלך יהודה ועד היום הזה, והם היו שלשלת החכמה והנבואה ומהם תורה לכל העם יוצאת..." (אלדד הדני, חוצ' אברהם עפשטיין, 8).

אע"פ שאישיה הגדולים של הגאונות עמדו לה בדרוריה האחרונים, כבר החלה שקיעתה כמרכז הדתי-הרוחני של היהדות זמן רב לפני חיסולה, מחמת צירוף של גורמים פנימיים וחיצוניים. מסימני ירידתה הציבורית יש, אולי, לראות בעובדה, שרבים מן הג'— החל מסוף המאה ה-9— לא התגוררו בערי שתי הישיבות, אלא קבעו את מושבם בבגדאד, מרכז השלטונות ומושב ראשי-הגולה. לירידת קרנן של הישיבות בעיני הגולה גרמו, מצד אחד, ההתחרות בין סורא ובין פומבדיתא והחיכוכים בתוך הישיבות בקשר למינויים של הג'. מצד שני, גרמה עצם השגת היעוד שהוטל על הג'— הפצת התלמוד והשרשתו בכל ישראל—להפחתת ערכם. עם התהוות מרכזים חדשים לתלמוד-תורה והופעתם של גדולי-תורה ברחבי התפוצות פסקה תלותן של האחרונות בשתי הישיבות ובג' ונחלשה זיקתן אליהם. חכמים חשובים החלו להימנע מלפנות בשאלות לישיבות ולגאוניהן, ואף ג' חשובים, כרב שרירא ורב האי, הביעו את תמיחתם והתמרמרותם על התרופפות הקשרים עם צפון-אפריקה ועם ספרד. ר' הנוך בר' משה מקורדובה לא השיב אפילו לאגרוי-תיו של רב שרירא. חכמי-ספרד מצאו אף עידוד מצד השלטון במגמתם לפרוק את עולם של גאוני-בבל: החליפים בקורדובה מבית-אומאיה לא ראו בעין יפה את זיקתם של יהודי ארצם לישיבות-בבל, שהיו בתחום שלטון העבאסיים. כך יש להבין את דברי הראב"ד (בס' הקבלה), "כי שמח המלך על הדבר שמחה גדולה כששמע שאין היהודים שבמלכותו צריכים לאנשי בבל". ירידת החליפות בבגדאד, התרוששותה של יהדות בבל, שגרמה לתלותן הגמורה של הישיבות בגדבות מחוץ-לארץ ("...ולו נשבענו לכם אחינו כי עתים רבות ירעבו מאין מזון... היינו נשבעים באמת ואין לאל ידינו לחזקם ולכלכל חוקם בלתי ייחולינו וייחולם לנדבותיכם...": אגרת ר' שמואל בר' הפני [לפס?]), גידולן והתפתחותן הרוחנית העצמית של תפוצות-הגולה, ולבסוף נגישות וגזרות מצד השלטונות העבאסיים והסלג'וקיים—שמו קץ למוסד הגאונות (בערך ב-1040).

רשימת גאוני סורא ופומבדיתא. מחמת מיעוט המקורות אין לקבוע את הכרונולוגיה של הג' בדייק; אגרת ר' שרירא ג', המשמשת יסוד לרשימה, יש בה סתירות ושינויי-נוסחות לרוב.

מקורות: אגרת רב שרירא ג' היא המקור העיקרי לסדר ומניהם של גאוני-בבל. חומר רב לתולדות תקופתם, הן בבבל והן בארצות פוזריות-ישראל האחרות, נמצא בקבצי תשובות-הג':

הלכות פסוקות מן חג' (קונשטנטינא רע"ו); שאלות ותשובות מהג' (קונשטנדינא שלי"ה, פראג ש"ב), מנטובה ש"ו, וילנא תרמ"ד); שערי צדק (שלונקי תקנ"ב); שערי תשובה (שלונקי תקס"ב [בספר נהרות דמשק], ליפסיא

מקשריו עם ר' אברהם בן הרמב"ם. כ1258 נפגעו יהודי-בגדאד קשות משלישת המ'גולים. ועם ירידתה של יהדות-בבל ירד אף ערכה של הגאונות בבגדאד. מ1258 עדיין אנו מכירים את ראש ישיבת בגדאד ר' שמואל הכהן מתוך אגרתו בעניין המחלוקת על כתבי-הרמב"ם (הר"ל האלבר-שטאם ביכורון של קאבאק. ז. 76-80). מכאן ואילך לא נודע כלום על גורלה של הגאונות בבגדאד.

רשימה כרונולוגית של גאוני-בגדאד:

1070	יצחק בר משה
.....	
1140	עלי הלוי
1150	שלמה
1164	שמואל בן עלי הלוי
1194	זכריה בן ברכאל
1195	אלעזר בן הלל
1209	דניאל בן אלעזר בן דבת אללה
1218	יצחק בן ישראל אבן שרף
1240	דניאל בן אבי אלרביעה הכהן
1250	עלי השני
1288	שמואל בן דניאל בן אבי אלרביעה הכהן

3. הג"ב א"י. ראשית הגאונות בא"י לוטה בערפל. הידיעות במקורות מתרבות רק בתחילת המאה ה10 בעקבות המחלוקת בין ר' סעדיה ג' ובין ברמאיר (ע"צ) והפולמוס החריף בין הרבנים והקראים; אולם אף כאן אין ידיעות נאמנות על הגאונות בא"י, כשם שאנו מוצאים באגרת ר' שריירא לגבי בבל, ואף מתוך דברי ברמאיר אין לקבוע בדיוק את סדר גאוני א"י ואת זמני כהונתם. עכ"פ ברור הדבר, שהתואר ג' לא נכנס לשימוש בא"י אלא עם העברת ישיבת-טבריה לירושלים דורות אחדים לאחר הנהגתו בבבל. יש להניח, שגאוני-בבל לא הכירו בזכותם של ראשי-ישיבות בארץ-ישראל לתואר זה, שכן כינו אותם תמיד בשם "ראשי-הבורה" או "ראשי-ישיבה". מאחר שהישיבה בירושלים נחשבה לירשתה של ישיבת-טבריה, נקראו ראשיה לפעמים "גאון טבריה".

הנהלת ישיבת-א"י היתה נתונה ביד חבר של שבעה חכמים (שנקרא לפעמים "סנהדרין גדולה"), ובראשם הג' ואב-בית-דין ממלא-מקומו; שאר חמשת החברים היו גקראים "השלישי בחבורה", "הרביעי בחבורה" וכו'; או בקיצור "השלישי" וכו'. המינוי למשרות נעשה לפי סדר קבוע: לאחר מותו של הג' עברה משרתו בדרך-כלל לאב-בית-דין, ושאר חברי-הנהגה עלו בדרגה לפי סדר המשרות; אולם ייחון שסדר זה לא הונהג אלא לאחר מותו של ברמאיר. בניגוד לנהג בבבל עברה משרת הג' בא"י ע"פ בירושה מאב לבן: לפעמים היה האב משמש ג', אחד מבניו—אב-בית-דין, הבן השני — "שלישי" או "רביעי" בחבורה. ואין ספק שנהג זה השפיע לרעה על ענייני הלימוד בישיבת-א"י. גאוני א"י במאות ה10 וה11 היו נמנים בעיקר עם בני שלוש משפחות: זו של ברמאיר, שנתייחסה על ר' יהודה הנשיא ומתוך כך על דוד המלך, ושתי משפחות-כהנים, שאחת מהן, זו של אביתר ג', נתייחסה על ר' אלעזר בן עזריה. יוצאים מכלל זה היו רק שלמה בן יהודה, שהיה המפורסם שבגאוני א"י אחרי ברמאיר ושיחוסו אינו ידוע, ויורשו דניאל בן עזריה, שהיה מצאצאי אחת המשפחות של ראשי-גלויות בבבל. זה האחרון

תרי"א. ליווארנא תרכ"ט); תשובות ג' קדמונים (ברלין תר"ח); חמדה גנוזה (ירושלים תרכ"ג); תשובות הג' (ליק תרכ"ד); תשובות הג' (ברלין תרל"א); תורתם של ראשוני נים (פער"מ תרמ"ב); תשובות הג' (הר"ל א. א. הרבני, ברלין תרמ"ז); תשובות גאוני מזרח ומערב (הר"ל יואל הכהן מיללער, ברלין תרמ"ח); שאלות ותשובות הג' מן הגניזה אשר במצרים (הר"ל לוי גינצברג, נירארק תרס"ט, ח"ב); גאון הגאונים (הר"ל ש. א. ורטהימר, ירושלים תרפ"ה); תשובות הג' וליקוטי ספר הדין לר' יהודה ברצלוני (הר"ל ש. אסף, ירושלים תרפ"ו); תשובות הג' (הר"ל א. מרמור-שטיין, דעווא תרפ"ח); תשובות הג' מתוך ה"גניזה" (הר"ל ש. אסף, ירושלים תרפ"ט); מספרות הג', תשובות הג' ושרידים מספרות ההלכה שלהם (הר"ל ש. אסף, ירושלים תרצ"ג); תשובות הג' (הר"ל ש. אסף, ירושלים תש"ב). תשובות הג' הופיעו גם במאספים שונים כגון: טעמי זקנים (מהד' אליעזר אשכנזי, הרט"ו), JQR, אוצרי-החיים (של עהרנרייך), REJ, גנוי-קדם (תרפ"ב—תש"ד), תרביץ, ספרי-יובל שונים.

באיסוף כל החומר המפורר בקבצי תשובות-הג' — בין שנדפסו ובין שנמצאים בכ"י — ובעריכתם על-פי סדר המסכתות של התלמוד הבבלי החל ב. מ. לויץ (ע"צ) ב"אוצר הגאונים", חלק התשובות, שממנו הוציא עד מותו 12 כרכים, עד מס' ב"ק.

אגרת רב שריירא גאון (הר"ל ב. מ. לויץ), תרפ"א; ד. מילר, מפתח לתשובות הג', תרנ"א; צ. גרץ, דברי ימי ישראל, ג', תרנ"ד; א. עפשטיין, ספר היובל של הרבני, תרס"ה, 164-174; י. א. הלוי, דורות הראשונים, ג', תר"ס; ז. יעבץ, תולדות ישראל, ט', תרפ"ב; א. ה. וייס, דור-דור ודור-שני, ד', תרפ"ד; ש. קראוס, לקורות הגאונות (הצופה 3-4), 1923; ב. מ. לויץ, מחקרים שונים בתקופת הג', תרפ"ו; ל. גינצברג, גנוי שכסר, ב', תרפ"ט; י. מאן, תרביץ ה', תרצ"ד, ו' תרצ"ה; י. ל. הכהן פישמן, "המנהג" בספרות הג' (ספר היובל לב. מ. לויץ), ת"ש; א. אפצוביצר, מחקרים בספרות הג', תש"א; ח. טשרנוביץ, תולדות הסוסקים, א', תש"ו; Ginzberg, Geonica, 1909; J. Mann, JQR NS VII. 1916/17, VIII. 1917/18, XI. 409-422. 1920/21; id., Hebr. Un. Coll. Jubilee Vol., 1925; id., Texts and Studies, I. 1931; Tykocinski, Die Gaonischen Verordnungen, 1929.

ש. א. / יה. ב.

2. גאוני בגדאד לאחר תקופת הג'. ראשי ישיבת-בגדאד ראו את עצמם כיורשיהם של גאוני סורא ופומבדיתא, ומה גם שאלה האחרונים ישבו בבגדאד מראשית המאה ה10. יש להניח, שלשיבת-בגדאד, שנפתחה במחצית השנייה של המאה ה11, הגיעו המורים והתלמידים מן הישיבות הוותיקות. ראשי-הישיבות בבגדאד השתדלו לשמר ככל האפשר על רציפות הקשר עם תקופת הג' וכינו את עצמם, כדוגמת קודמיהם בסורא ופומבדיתא, בתואר "ראש ישיבת גאון יעקב" ו"ראש ישיבה של גולה". ראשון גאוני-בגדאד הידוע לנו הוא ר' יצחק בן משה בן סכני, שבא לארצות-המזרח מסדר בשנת 1070. בערך, מאחר שלא זכה להכרה בארץ-מוולדתו, אחריו אין בידינו ידיעות על "ישיבת-בבל" אלא מ1140—1150, כשבראשה עמד ר' עלי הלוי, רבו של דוד אלרואי (ע"צ); וכן ידועה לנו שורה של ג' שבאו אחריו ושמהם הגיעו אלינו אגרות ותשובות. המפורסם שבהם היה ר' שמואל בן עלי הלוי (ע"צ), בעל-מחלוקתו של הרמב"ם; הוא נזכר לשבח על-ידי הנוסעים בנימין מטודלה ופתחיה מרגנשפורג. יהודה אלחוריי (ע"צ) מצא כראשי-הישיבה בבגדאד את השיטון ר' יצחק בן ישראל אבן שרף, הידוע גם

ועמו — או זמן מועט אחריו — באה לקצה שלשלת גאוני א"י; ייתכן שאחריו כיהן עוד גאון אחד, צדוק, שבו פגש אלחנניו בצפת לאחר שהודח ממשרתו (תחכמוני מ"ו).

הג"ב מצרים: בפוסטאט היתה קיימת ישיבה עוד בימי ר' אלחנן, אביו של ר' שמריה, הידוע מן הסיפור על „ארבעת השבויים“; תוארו היה „הרב הראש“ ומשרתו עברה לידי בנו אלחנן, שהיה מכנה את עצמו „ראשהסדר“ או „ראשהסדר של כל ישראל“. שמריה ואלחנן, שלמדו קודם לכן בישיבת פומבדיתא, באו בחילוף מכתבים עם ר' שרירא ור' האי. רק לאחר שפג זהו של ישיבות בבל וא"י ביקשו הקהילות הגדולות במצרים לייסד גאונות משלהם. לראשונה ניסו לעשות כן דוד בן דניאל (1083—1089), ששאף, בדומה לאביו התקיף, לזכות במשרת נשיא וג' ולכפות את מרותו אף על ראשי-הישיבה בצור ועל הקהילות בערי החוף הא"י; אולם הנגיד מבורך, שתמך בו תחילה, הדיחו ממשרתו. ב1127 העתיק מצליח בן שלמה, שעמד בראש ישיבת-א"י, את מושבו מחדר לפוסטאט וכינה את עצמו בתואר „ראש ישיבת גאון יעקב“; ממנו הגיעו לידינו כמה תעודות ומכתבים. לאחר מותו ב1138 עברה משרתו, כנראה, לידי משה הלוי בן נתנאל; אך ייתכן שקדם לו שמואל בן חנניה, שבו פגש ר' יהודה הלוי בעברו את מצרים בדרכו לא"י. אחרי משה בא בנו נתנאל (1160—1170), ולאחר מותו נתמנה אחיו שר שלום לגאון בפוסטאט. שר שלום, שהיה אולי מצאצאי משפחת ג"ב בא"י, כינה את עצמו לפעמים „ראש ישיבת ארץ הצבי“, כאילו נמשכה פקולתן של ישיבות-א"י לא רק בדמשק אלא גם בפוסטאט. עם מותו הגיעה הגאונות במצרים לקיצה. הרמב"ם, שנשתקע באותן השנים במצרים, לא נשא את התואר ג'.

התואר ג' בארצות אחרות. דרך-השאלה שימש התואר ג' אף לבני-תורה מובהקים בארצות אחרות. הרמב"ם מזכיר בהקדמה לס' משנה תורה את „גאוני ספרד וצרפת“; בספרות-החזקית הקדומה נזכרים אף גאוני אפריקה, לותר, מגנצה ונרבונה. כמו-כן יוחס תואר זה לאנשי-שם מסויימים מן התקופה הרבנית הקדומה, כגון רבנו חננאל, ר' נסים, ר' משה בן חנוך ור' חנוך בנן. ר' יוסף בן אביתור, ר' קלונימוס מלוקא ור' משולם בנו ועוד. במאות השנים האחרונות ניתן התואר ביד רחבה ומשום כך התרוקן ממשמעותו.

מגלת אכיתר (הו"ל שכתר, Saadyana, 86—104), 1903; ש. אסף, קובץ אגרות ר"ש בן עלי ובני דורו, תרביץ א', 1930; W. Bacher, *JQR* XV, 79—96, 1903; A. Marx, *ibid.* NS 1, 62—78, 1910—11, A. Marmorstein, *ZDMG* LXVII, 635—644, 1913; *id.*, *REJ* LXVIII 37—48, 1914, LXX, 97—110, 1920; *id.*, *JQR* NS VII, 1—291, 1917; S. Poznanski, *Babylon Geonim im nachgaonischen Zeitalter*, 1914; *id.*, *ZDMG* LXVIII, 118—128, 1914; *id.* *Schwarz-Festschrift*, 471—478, 1916; J. Mann, *Jews in Egypt & Palestine under the Fatimid Caliphs*, I—II, 1920—22; *id.*, *HUCA* III, 265—290, 1926.

ש. א.

גְּאוֹנוּת — צרפ' génie, גרמ' Genialität, Genie, אנג' genius, לאט' ingenium, מ' genus (ע"ע גניוס) — כשרון-יצירה נעלה והמרץ שבפיתוחו ובהפעלתו של אותו כשרון (לפי הגדרתו של הגל). הג' מתגשמת ביצירות אמנותיות, ספרותיות או מדעיות או במעשים ומפעלים היסטוריים (מדיניים, צבאיים), שרישומם גיכר לדורות. הגאון חי תוך ריכוזו של יצירה ויוצר תוך התלהבות, כשהדבר שהוא צר לו צורות אחרות בו וממלא את כל ישותו (הגל).

תפס את משרתו בחזקה, ואעפ"כ החשיבוהו בני-דורו מאד, ור' שמואל הנגיד נמנה על ידידיו.

תפקידם של הג' הקיף מלבד הנהלת הישיבה, את כל ענייני היהדות בא"י. חלוקת הסמכויות בין ראשי-הישיבות וראשי-הגלויות, כפי שהיתה נהוגה בכבל, לא היתה ידועה בא"י. הג' היו ממנים את ראשי-הקהילות (ה„חכרים“) והדיינים בא"י ובסוריה, ומטפלים בענייני הכלכליים של הישוב היהודי בא"י, והם היו מוכרים כנציגי הקיבוץ היהודי בא"י בפני הרשות הזרה. מאחר שא"י היתה תלויה מבחינה מדינית בשלטונות בגדאד תחילה ואח"כ בשלטונות מצרים, היו הג' בקשר-מכתבים עם נכבדים יהודים רבי-השפעה בשתי הבירות, ובמקרים דחופים נהגו אף לנסוע לשם, כדי לבוא במר"מ אישי עם חצרות השליטים.

על פעולתם ההלכתית-ספרותית של גאוני-א"י מעידות אך תשובות מועטות; לעומת זה נמצאו בגניזת-קאהיר מאות מכתבים, שבהם קוראים הג' לעזרת הישוב היהודי והישיבות. גאון א"י לא הגיעו בידיעת-התורה למעלתם של גאוני-בבל; זכותם העיקרית היא בהמשכת מסורת הישיבות בא"י בתנאים מדיניים קשים.

רשימה כרונולוגית של גאוני-א"י:

...	משה (ראשי-ישיבה?)
...	מאיר הראשון ג'
920	אהרן בן מאיר
...	מאיר השני (בן אהרן?)
...	אברהם בן מאיר
...	יוסף הכהן
988	שמואל בן יוסף הכהן
...	יוסי בן שמואל
...	שמעיה
1015	יאשיהו בן אהרן („החבל בסנהדרין גדולה“) בן אברהם ג' (מושבנו היה ברמלה)
1020—1027	שלמה בן יוסף הכהן (אב"בית-דין)
1027—1051	שלמה בן יהודה
1051—1062	דניאל בן עזריה (נשיא וג')
1062—1083	אליהו בן שלמה ג' בן יוסף הכהן ג'
1084—1109	אביתר בן אליהו.

4. גאוני א"י בדמשק והג"ב במצרים. כיבוש ירושלים בידי הסלג'וקים הביא הרס גמור על הקהילה שם. הג' אליהו בן שלמה העתיק את הישיבה לצור, שנשארה כפופה (כשאר ערי-החוף) לשלטונם של הפאטמיים. בנו אביתר (ע"ע) ניהל את הישיבה בצור עד לכיבוש העיר בידי הצלבנים, עבר אח"כ לטריפולי של סוריה ומת לפני 1110. אחיו שלמה, ששימש לו אב"בית-דין, ברח ב1093 מפני גזירותיו של דוד בן דניאל בן עזריה, ראש יהודי מצרים, לחדר (בקרב דמשק), ואסף שם את שרידי ישיבת-א"י, שעמהם נמנה, כנראה, אליהו בן אביתר אחר. אחריו עברה משרתו לבנו מצליח, שנסע ב1127 למצרים וקיבל שם את התואר ג'. ישיבת-א"י הועברה מחדר לדמשק, והיא עדיין היתה קיימת כשהגיע לשם בנימין מטודלה, שמצא אותה כפופה למרותם של גאוני-בבל (בגדאד). מאותה תקופה (בערך 1140—1190) ידועים לנו שמותיים של שני ג' מצאצאי משפחת אביתר, ר' אברהם בן מזהיר ועזרא בנן. האחרון נסמך בידי ר' שמואל בן עלי מבגדאד.

והקלאסיקה בגרמניה. רושם גדול עשתה אח"כ תורתו של קנט (ע"ע) על מהות הגאון. דעותיו של קאנט נבדלות מדעוֹתיו של מנדלסזון בעיקר ע"י הגדרותיהן הברורות וקביעת מקומן בשיטת ביקורת התבונה. קאנט מגדיר את הג' כ"כור-שר לרעיונות אסתטיים", שעל-ידי קובע הטבע — באמצע-עותו של הגאון — כללים לאמנות ("ביקורת כוח-השפיטה", סעיף 57 [הערה 1], וסעיף 46). שילר (ע"ע), וכן משוררים והוגי-דעות אחרים של אותה תקופה, הוסיפו להרחיב ולפתח את הבנת הג', ובעיקר הצליחו בכך שלייג והגל.

במאה ה-19 חשובות עוד דעותיהם של שופנהאואר וניצשה על הג', ולא על הג' שבאמנות בלבד. בזמן האחרון נתקלים אנו בשיטות שונות זו מזו ומנוגדות זו לזו בהבנת הג'; ביחוד מרובים היום פירושים ביוגרפיים ופילוסופיים לחיי הגאונים, שחברו ע"י סופרים ומשוררים ידועי-שם.

א. ע. ש.

מבחינה פסיכולוגית נבדלת הג' מכשרון סתם, או אף מ"כשרון עליון", לא רק במידה אלא גם במהות. אנו מוצאים משפחות רבות שבהן עוברים כשרונות מיוחדים בירושה, כגון משפחת המוסיקאים באך, משפחת המאתמא-טיקנים פֶּרנולי, משפחת חוקרי-הטבע דארווין ואחרות; אולם אין דוגמאות לתורשת הג', ואין לנו כל ידיעה על גורמים גנטיים בהופעתו של גאון. יש אומרים, שתערוכת-גזעים מסוימת נוחה להתהוות אישים גאוניים (קרצ'מר), ואילו אחרים מייחסים את התוצאה הזאת דווקא לזיווג בתוך המשפחה ולטיפול תכונות מסוימות בקרבה (ריבמיר [Reibmavr], צולשאן).

אין לקבוע יחס חד-משמעי וקבוע בין צורת-אופי מסוימת ובין ג'. יש גאונים אנוכיים וגאונים חסרי אהבת עצמם, דתיים וציניים, בדחידעת ומדוכדכי-נפש. לדעת קרצ'מר (ע"ע) — ההומוריסטנים והראליסטיים שבגאוני הסופרים נמנים על הטיפוס ה"ציקלואתימי" (שבמצב-רוחם חלות תנודות מחזוריות), ואילו הליריקנים והדראמא-טיקנים — על הטיפוס ה"סקיזותימי" (שמצב-רוחם מפול-גים בתוך עצמם). בדרך-כלל נהגים לקבוע את האינטו-איציה או ההשראה כסימנים מובהקים של הג'. מאידך גיסא אנו מוצאים אצל גאונים רבים פעולת-חשיבה מאומצת ושיטתית. — קאנט מחייב את המקוריות בהגדרת הג', אולם רבות מן היצירות הגאוניות משתמשות ברעיונות שכבר היו ידועים מקודם לכן; משום כך מוטב לדבר על "יצירת-ערכים מיוחדת, שהיא טבועה בחותם אישי" (קרצ'מר). — היצירה הגאונית עשויה להיות מונעת ע"י מניעים רבים ושונים: הדחף למתן-ביטוי ולשיווי-צורה, בצד הרצון להבלטה עצמית, רדיפת-הכבוד, ארוטיקה וכיריב.

שיעור חוליה-הרוח שבכלל-האוכלוסיה מגיע ל 1%—0.5%; אולם בין 300—400 אישים, הנמנים כגאונים בתולדות-האנושות, נמצאו 12—13% מופרע-רוח, ואילו בין 35 המוחזקים גדולי-הגאונים לא מנה לנגה-איכפאום אלא 3 בריאים ברוחם. אולם, במקום לקבוע את חפיפת מושגי הג' והשגזון (לומברוזו), מוטב לדבר על "מניעים ביו-גנטיים וויים" במובן של סטיות מן הפסיכיקה התקינה (לאנגה איכבאום). בין מקרים כאלה יש למנות: פסיכויטיים (לקריים ברוחם ממש); פסיכופתים (נפגעים ברוחם); גֶּרֶוּטִיקִינִים (רפופי-עצבים); מורעלי-סמים (מורפיום, נוהל וכיריב); בעלי זריות באופי או בהתנהגות.

בניגוד לבעל-כשרון סתם, אין הוא משמש תכליות מקריות. ואינו מסתפק במשימות מסוימות במסגרת החברה, אף כשי הוא ממלא אותן, אלא פועל ברשות עצמו פעולה למופת בכיוון שנקבע לפי טיבו המיוחד, בדרך מקורית לפי חוקיותו הרוחנית; מודרך ע"י דחף פנימי עצמי (השווה ה"דימוניון" של סוקראטס), הוא חותר לקראת גדולות ונצורות. אם החוקיות העצמית של המעשה היוצר היא מטימניה המוכר הקים של מהות האדם בכלל, הרי הג' הוא מבחינה זו אדם למופת. הוגי-דעות גדולים חזו בג' ניצוץ אלוהי (שלינג, גתה, וֶלְרִי), — וכך נוצר אף פולחן הגאון.

אמנם, לעתים קרובות כרוכה הג' בתופעות חולניות בחיי-הנפש, וביחוד בחוסר הסתגלות למציאות החברתית. היו אף שראו בג' היוצאת מגדר דרכי-האדם הרגילות, חוסר תקינות נפשית. אנשים גאוניים מטעמים בעצמם את הקירבה בין ג' ושגזון, כגון אפלטון — המזלזל בערכו של האדם הפשוט, נטול שכרון-ההתלהבות והשגזון הקדוש. מצד שני, נרתעים מפני גילויי ג' נציגי תקופות של שלטון הבי-נוניות, כגון המאה שהתחילה בערך ב-1830 ושדחפה כמה מאישיה הגאוניים לזרעות המהפכה, או לגלות מאירופה, או למחלת-ירוח, גימוקיהם של הוגי-הדעות האמפיריסטיים של אותה תקופה המתנכרת לרוח באו לידי ביטוי שיטתי ראשון ב-1836 בספרו של ל. פ. לֶלִי (L. F. Lélut) על סו-קראטס, ולידי ביטוי נמרץ ביותר בספרו של לומברוזו (ע"ע) "ג' ושגזון" (1864). נגד "תורת השגזון" הקיצונית הזאת יצא בחריפות רבה ג. רֶוֶס (G. Révész), החוקר את העובדות בשיטתיות ומנסה לקבוע ע"י כך את סימניה הכלליים של הג'. אולם יותר מכל חקירת-עובדות אמפירית עשויים עיוניהם של חוקרים בעלי הבנה למדע-הרוח (כגון ו. דִּילְתֵי, ק. יאספרס, ג. זִימֶל) לקבוע את הדרך לבירור המתח שבניגוד בין ג' ותקינות. מכל מקום אין לראות לכתחילה במידת היוצא-דופן, המתגלמת בחייו וביצירתו של הגאון, משום סטיה וטעיה, אלא משום התעלות על הרגיל והתקין — בחינת יצירה "בחסד עליון".

דפוסו של מושג הג' נטבע בעת החדשה. למלא התפת-חותו הגיע רעיון זה, ועמו פולחן הגאון, באסתטיקה של המאה ה-18. ראש וראשון בכיוון זה היה שֶפְטְסְפֶּרי (ע"ע); בעקבותיו הלכו בגרמניה א. באומגארטן וי. ג. וֶלְצֶר, שהש-פיעו בתורותיהם האסתטיות על גדולי-הרוח שבאו אחריהם. ג. א. לֶסינג (ע"ע) ומשה מנדלסזון (ע"ע) מצאו, בהבנתם ליצירה הגאונית, את דרך השפיטה האסתטית התודרת למרכז הבעיה. — בניגוד לאסתטיקה השכלית של הצרפתים הנוטה לכללים קשיחים. מבחינה זו מדגיש מנדלסזון את משמעותה המופתית של יצירת הגאון, שאינה כפופה לכל-לים, כגון הטראגדיות של שיקספיר. לדבריו, מעשה הגאון הוא יצירת כוח-הדמיון הפורה, שבהתלהבותו, המרוסנת ע"י התבונה, מתלכדים כל כוחות-הנפש (כל כתבי מנדלס-זון [גרמנית], 1843, IV, 340—431—432; והשווה את תורת-הנבואה של הרמב"ם, מ"ג ב', ל"ו). הגאון הולך כחלוץ בדרכים לא-סלולות, ואעפ"י כן הוא יוצר יצירות למופת; הוא שומר את החוקים שחקקה התבונה לטעם, אם כי אינו מרגיש בהם בהכרתו בשעת היצירה (שם, שם, 50—383; שם, I, 119—120).

אסתטיקה זו של הג' נכתבה בראשית תקופת "הסער והד-חף" (Sturm und Drang) — המכונה אף "תקופת הג'" —

האחרון על-ידי נאפוליון ומותו בשנת 1806. בתמיכתו של הדוכס למד ג' 1792—1795 במוסד Collegium Carolinum בכראונשווייג, וב1795—1798 באוניברסיטה של גטינגן. בשנות לימודיו נתגלה בו—נוסף על כשרונו המאהכאטי— גם כשרון בלשני משליא, והצעיר פסח על כתי הסעיפים — בין מאתמאטיקה ובין פילולוגיה — בבחירת המקצוע. גם אחרי הכרעתו לטובת הראשונה שמר על חיבתו לשפות זרות ועל התעניינותו בהן, ביחד ביחס לשפות העתיקות (ביניהן גם סאנסקרט), והא היה מאחרוני אנשיהמדע שכתבו חיבוריהם בלאטינית. אחרי לימודיו האוניברסיטי איים עסק ג' במחקר ללא תפקיד רשמי, בסיוע תמיכה מטעם הדוכס. ב1805 נלא אשה, שילדה לו 3 ילדים ומהה בלא עתה ב1809. אסון זה יזעזע את ג', הוא לא התנחם אחרי אשת-נעוריו גם אחרי שנשא ב1810 — למען ילדיו הקטנים — אשה שניה, שהיתה ידידתה של הראשונה, ושגם ממנה נולדו לו 3 ילדים.

אחרי מות גדיבו הדוכס נאלץ ג' לבקש פרנסה. הוא דחה את הזמנתה של אקאדמיית-המדעים הרוסית לבוא ולרשת את המקום שמלא בה לפניו אוילר (ע"ע), ובחר ב1807 במשרה של מנהל מצפה-הכוכבים בגטינגן, ובתפקיד צנוע זה, שהיה מלווה פרושצארה באוניברסיטה, נסאר עד מותו, עוד לפני הגיעו למחצית-ימיו יצא שמו בכל העולם כגדול-המאתמאטיקנים בדורו, אך הוא דחה את כל ההזמנות שהופנו אליו ממסודות-המדע החשובים ביותר, אחד הגורמים לכך היה חוסר נטיה להוראה; אפ"כ היה נוהג ברוב השנים להת הרצאה מאתמאטיקה באוניברסיטה בגטינגן, ומסכר שומעיו היה בין 3 ל8.

כבר מיכנתו ה15 עסק ג' במחקר מאתמאטי עצמאי — בעיקר בתורת-המסכים ובטורים אינסופיים. את שיטת "הריבועים הקטנים ביותר" להערכתן של שגיאות תצפיתיות מצא בהיותו בן 18. הכרעתו להקדיש את חייו למאתמאטיקה נפלה באביב 1796 אחרי תגלית הבניה האלקטראית של המצולע המסוכלל בן 17 צלעות, תגלית שפארה בעיה שהעסיקה את המאהמאטיקנים מימי אוקלידס ואילך. לנקר דת-מפנה שניה בחייו הביאה אותו האסטרונומיה: אחרי גילוי האסטרוואיד הראשון — קרס — (באחד ביאנואר 1801) ע"י פיאצ'י (ע"ע אסטרוואידים), לא היתה לאסטרונומים אפי-שרות ככנית לעקוב אחרי מסלולו; כיחיד בדורו, המציא ג' חוך כדי זמן מועט שיטות-חישוב כלליות להגדרת מסלולי כוכבי-לכת ושביטים על סמך תצפיות מועטות הצליח לקבוע את מסלול הכיכב החזש, באופן שהאסטרונומים יכלו לשוב ולגלותו כעבור שנה.

עובדה פסיכולוגית מעניינת, שנעשתה גורם משפיע על תולדות המאתמאטיקה באאה ה19, היה מנהגו של ג' להזהות את פירסום תגליותיו — לפעמים עד כדי הימנעות גמורה מפירסומן. הוא עצמו נימק נוהג זה בחישה, שמא מוטגים הדשים תועזים, שהם רחוקים מן המדע המקיבל, לא ימצאו את ההבנה הדרושה, ופירסומם יתייב אותו להסי ברות ויסבכהו בוויכוחים. נוסף על כך הקשיד ג' על בדיקה ועיבוד מדוקדקים ביותר של מסקנותיו וגורו על עצמו שלא לפרסם אלא "קב ונקי" (pauca sed matura = דברים מועטים אך משוכללים). על הרבה מתגליותיו לא הודיע אלא באיחור של עשרות שנים, וכמה מהשגיו הגדולים ביותר לא נודעו אלא מעזבתו. תערה יחידה במינה בתולדות

מאחר שאין לקבוע סימנים פסיכולוגיים אחידים של הג', היו שביקשו לקבוע את סימניה ביצירת הגאונים ובהשפעתה ההיסטורית. רוס (Révész) רואה את סימניה בהרגשות ההשתעה הגברת הרושם, המתעוררות עם כל חידוש המגע ביצירה הגאנית, אחרים סבורים, כי "התהילה היא היסוד והתנאי העיקרי והקיים של פעולת הג'... הקיים הוא התהילה ולא הג' עצמה" (לאנגה-איכבאום, ובדומה אף קרצ'מר). היצירה הגאנית, שהיא צירוף של השג, אישיות, גורל ותהילה, הייבת לעורר בלב מעריציה את "אקורד-הג' הסר ביקטיווי", את הרגשת ה"נומינוזי" (הדבר הקדוש), רושם זה עשוי להתעורר על-ידי היצירה הגאנית, אם יש בה משום הנשגב, העצום והגיגאנטי, המכריע והמלהיב; הקוסם, המפתה והמאגנטי, הסתום והסוטה מן הרגיל; המטיל אימה וזוועה; השולט, המוקר המופר; אולם לא תמיד דרות כל התכונות הללו בכשיפה אחת (לאנגה-איכבאום).

ר. פו.

Earl of Shaftesbury, *Soliloquy, and other essays* (Characteristics of Men, Manners, Opinions, Times), 1711; F. W. J. v. Schelling, *System des transzendentalen Idealismus*, VI, 1800; id., *Über die Methode des akademischen Studiums*, 14. Vorlesung, 1803; id., *Philosophie der Kunst*, C, 1 (Vorlesungen 1802—1803); G. W. F. Hegel, *Vorlesungen über die Aesthetik*, I. Teil, Kap. 3, C: *Der Künstler* (Werke X, 1, 1835); E. Kretschmer, *Geniale Menschen*, 1929 (engl. *The Psychology of Men of Genius*, 1931); P. Valéry, *Discours en l'honneur de Goethe* (Variété IV), 1932; W. Lange-Eichbaum, *Genie, Irrsinn und Ruhm*, 1942; L. Richter, *Philosophie der Dichtkunst. Moses Mendelssohns Aesthetik*, 1948; G. Révész, *Talent und Genie*, 1952.

נאוים, קרל פרידריך — Carl Friedrich Gauss

(1777—1855), מאתמאטיקן גרמני, המחוקק אחד

מן השלישייה של גדולי המאתמאטיקנים של כל התקופות; ארכימדס (ע"ע), ניוטון (ע"ע), ג' ג' זכה לכינוי principis mathematicorum (ראשון למאתמאטיקנים).

ג' נולד בכראונשוויג שבצפון-גרמניה כבכור למשפחה-פועל עניה. אביו היה מעוטי-השכלה ולא דאח ברצון את

התעניינותו והתעסקר תו המדעית של בנו, אך אמו — שנישאה כבת 34 והאריכה ימים עד גיל 97 — היתה מלאת הבנה ליחוד בנה, ויחסיו הלבביים אליה התמידו עד מר ג' שגיאת-השבון ברי שימות אביו; כבן 7 פתר בן-רגע וללא שיי מוש בכתיבה תרגילי-חשבון שניתן בבית-הספר ע"י המורה, כדי להעסיק את ההלמי



קארל פרידריך נאוים

דים (בני גילים שונים) במשך שעה ארוכה. לשם חישוב זה השתמש בתכונות הטורים האריתמטיים, שעליהם לא שמע מימיו, כשרונו עורר את תשומת-לבם של מוריו, ובהמלצתם ניתנו לו ב1791 ואילך תמיכתו וחסותו של הדוכס קארל וילהלם פרידינאנד מפראונשווייג, שהתמידו עד גירושו של

האחת בלבד: שלכל משוואה בעלת מעלה אי-רציונית יש שורש. אח"כ נתן ג' גם היכחה שלישית ורביעית; האחרונה (1849) מתבססת על מהלכם של עקומים מסוימים, ובה נמצא גרעין טופולוגי חשוב; ג' הדגיש חשיבותם של רעיונות טופולוגיים לוגיים וניבא להם עתיד מזהיר. בביסוס האנאליזה הממסית (המספרים ממשיים) נגע ג' — נוסף על הכנסת המספרים הרוכזים — גם בשאלת המספרים העל-מרוכזים והכניס למעשה, לפני המילטון (ע"ע), את הקטגוריות ושימושן במרחב.

מקיסים ביותר היו מחקרי ג' בתחום האנאליזה (תורת הפונקציות), אלא שכאן נמנע מלפרסם את רוב מסקנותיו החשובות ביותר, והן ידועות לנו רק מרמזים במכתביו ומעזבונו. הנושאים המרכזיים הם (לשי סדר כרונולוגי): הממוצע האריתמטי-גאומטרי; השברים המשולבים; תורת הנקציות האליפטיות, שבהן החל לעסוק מ-1800, בעוד שהעיסוקים הראשונים ע"י אָבֶל (ע"ע) ויעקובי (ע"ע) לא הופיעו אלא בשנות העשרים; הסדר ההיפרגאומטרי, לרבות ניתוח המושגים "טור" ו"התכנסות"; תורת הפונקציות של משתנה מרוכב, לרבות פונקציות רבי-ערפיות, בפרט המשכט הנקרא על שמו של קושי (ע"ע). נמצא, שרוב המחקרים האנאליטיים מן המחצה הראשונה של המאה ה-19 רק חידשו דברים שכבר נמצאו בכתובים אצל ג', אך לא נודעו בשעתם. בגאומטריה הגדיל ג' לעשות ביחוד בשתי בעיות שונות: בגאומטריה לא-אוקלידית ובגאומטריה דיפרנציאלית. כבר ב-1792—1799, ז. א. בגיל של 15—22, העמיק לחקר ביסודות הגאומטריה, ואחרי תקופה של היסוסים — מחמת טיבן המהפכני של מסקנותיו — פיתח מ-1805 עד 1817 את הגאומטריה ההיפרבולית בהקף רחב, לרבות הטריגונומטריה. כשהתחילו בליי (ע"ע) ולובצ'בסקי (ע"ע) בשנות ה-20 לפרסם את תגליותיהם בגאומטריה ההיפרבולית, הביע ג' שבה והתפעלות, אך העיר שבשבילו אין כאן חידושים. לעת זקנתו, מ-1839 ואילך, התחיל ג' לומד רוסית בהצלחה, היה, אולי, היחיד בין חכמי אירופה המערבית שקרא את מאמריו של לובצ'בסקי במקורם.

ממחקריו ביסודות הגאומטריה הגיע ג' גם לעיון פילוסופי מבחינת השקפת-עולמו היה דתי מובהק, ולמטאפיסיקה הרווחת של פילוסופי זמנו, ובראשם הגל, התייחס בביטול גמור. הוא מתח ביקורת הריפה על תורת-קאנט מבחינת חילשת הצד הלוגי-מאתמטי שבה. כמגלה הגאומטריה הלא-אוקלידית שלל ג' את ראיית המרחב האוקלידי כצורת-הסתכלות אפריורית; וכן דחה את הבחנתו של קאנט בין משפטים אנאליטיים וסינתטיים. — בהשקפתו התברתיות-פוליטיות נטה ג' לשמרנות אריסטוקרטית מתונה ונאורה, הוא דרש יחס הומאני כלפי כל הבריות, אך התייחס באי-איימון להמון מעוטי-ההשכלה ונטול הכשרון המדעי ושלל כל הנוצות-המונים, כגון מהפכת 1848.

חקירותיו של ג' על המשטחים העקומים חלו בעיקר ב-1822—1827. הן יצרו את הבסיס לכל המחקרים הבאים בגאומטריה הדיפרנציאלית (עיקום, העתק ק'נפורמי וכו'). במאמר 1829 על נוזלים במצב של שיווי-משקל, נתן ג' דחיפה מכרעת להתפתחותו של חשבון-הוואריאציות. קשר לנושא זה יש גם למחקרו מ-1840 על תורת-הפוטנציאל, שבו הסתמך על העקרון הנקרא היום על שמו של דיריכלה (ולפעמים על שמו של תומסון).

המאתמטיקה הוא "יומנה-הרישומות", שניהל ג' מ-1796 עד 1814 ושלא נתפרסם אלא כיובל שנים אחרי מותו; בו רשם ג' — לעצמים דרך-רזמו בלבד — את רעיונותיו ותגליותיו. אנו למדים ממנו, שכמעט כל הרעיונות המרכזיים שבמחקריו עצומי-ההקף, שפירסמם במשך חייו הארוכים, כבר היו בידיו בהיותו בגיל 20—30. על כמה חידושים מאתמטיים גדולים של בני-דורו הגיב ג' בשעתו בהערה, שהדברים כבר ידועים לו — מה שצורך לפעמים אי-איימון ורוגז; אך העובדן ויומני-הרשימות מוכיחים שג' צדק בכל המקרים הללו.

מחקריו החשובים ביותר של ג' היו בתורת-הכספרים, שרק הוא עשה אותה למקצוע מאתמטי שיטתי, אחרי אוקלידס (ע"ע), דיופנתוס (ע"ע), פרמה (ע"ע), אוילר (ע"ע), לונדר (ע"ע) ואחרים, שמסקנותיהם לא היו אלא בחינת השגים מבודדים. ספרו המכריע בתחום זה הוא Disquisitiones Arithmeticae ("מחקרים אריתמטיים"), שחיבורו התחיל ב-1795 ושהופיע ב-1801. בארבעת הפרקים הראשונים של הספר הוא מפתח לפי שיטה אחידה — על-ידי השימוש במודל הק'נגרואטיות (\equiv) — את התורה ה"כאלית" האלמנטארית, שרבים ממשפטיה כבר נמצאו על-ידי קודמיו. הפרק הרביעי דן ב"שאריות הריבועיות" ומכיל את הוכחתו הראשונה לחוק ההדדיות, שאותו כינה בשם החוק "היסודי"; עד 1818 פירסם עוד 4 הוכחות לחוק זה, ושתיים נוספות נמצאו בעזבונו. הפרקים 5 ו-6 מכילים את תורת התכניות הריבועיות בעלות שנים או שלושה משתנים ("אי-קובעים"). תורה שהיה בה משום חידוש גמור. הפרק השביעי הוא גולת-ההפאת של הספר: הוא מכליל את שיטת חילוק-המעגל (או תורת המצולעים המשוכללים), כלומר, את פתירת המשוואות $x^n = 1$, ע"פ צירוף של שיטות מן האלגברה ומתורת-המספרים. המספרים הראשוניים של ג' בעלי הצורה $2^m + 1$, כש m הוא 2^p , מהווים את המפתח לבניה אלמנטארית; עד היום ידועים רק חמשה מהם: 3, 5, 17, 257, 65,537 (4, 3, 2, 1, 0 = p). ועדיין לא הוברר אם קיים מספר ששי, או אם קיימים כמה מספרים כמותם, ושמה אף אינסוף מהם. ממחקריו המאוחרים יותר של ג' בתורת-המספרים יש לציין את מחקר השאריות הדו-ריבועיות (בעלות המעלה 4) משנות 1828—1831 — ולא רק בגלל חשיבות העניין עצמו, אלא בעיקר מפני ששיטת-ההוכחה שנקס ג' הכניסה למאתמטיקה את השימוש המלא במספרים הדמיוניים והמרוכבים (ע"ע אריתמטיקה) על סמך תיאורים במי-שור, תיאורו המשכנע של ג' וסמכותו הבלתי-מעורערת השיגו מה שלא השיגו כל קודמיו בתחום זה: המספרים המרוכבים הופרו כגילויים לגיטימיים של החשיבה המאתמטית. חידוש גמור חידש ג' בראיית המספרים $m + ni$ כמספרים "שלמים", שבהם דנה תורת-המספרים, ובצעד זה פתח פתח לתורת המספרים האלגבריים בכללם — נושא שהגיע לשיא התפתחותו רק בסוף המאה ה-19.

באלגברה (ע"ע) היה השגו הניקרי טל ג', המדעט היסודי של האלגברה, הטוען שלכל משוואה אלגברית בעלת מעלה חיובית ומקדמים שלמים יש שורש (ממשי או מרוכב). חוקרי המאה ה-18 כבר ניסו להיכח משפט זה, אולם ג' גילה את העגמים שבה כחותיהם. את ההוכחה הראשונה למשפט היסודי נתן ג' בעבודת-הדוקטור שלו ב-1793; אולם עולה עליה מבחינה אלגברית ההוכחה השנייה (מדצמבר 1815), שאינה נזקקת לשום אמצעי אנאליטי אלא להגחה

במשך הפאלאוזואיקון, היה קצב השקיעה בממוצע מטר אחד לכל 23 אלף שנה.

שקיעת הג' קשורה בהרמת הגאנטיקלינה המלווה אותה. התרוממות השטחים הגאנטיקלינאליים מגבירה את כוחות הארוזיה, הפועלים על-פני שטחים אלה, ומגדילה את מידת המילוי של הג'. תולדות הג' צמודות, איפוא, לתולדות הגאנטיקליניות.

הג' הן עריסות של רכסי הרי-קמטים על-פני כדור-הארץ (ע"ע אורוגנזה). הג' של ראשית הפאלאוזואיקון יצרו את הרכסים הקאלדוניים של אירופה הצפונית-מערבית,

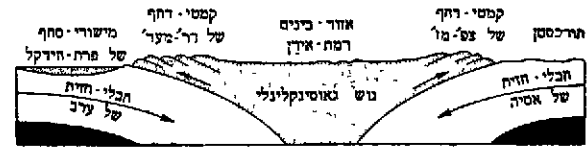

הגוש הנאופולינאי של פרם (חתך)

של מערב אמריקה הצפונית, ועוד; הג' של הפאלאוזואיקון התיכון-עליון — את הרכסים ההרציניים (המסיויים של מסו-אירופה); הג' המסוזואית התרוממו בפרשת-העתים המסוזואית-קנזואית לרכסים האלפיניים של אירופה, של אסיה (הרי-הימאלאיה ועוד) ושל שתי האמריקות. בתקופתנו בולטות הג' של הים הקאריבי ושל אינדונזיה גוינאה החדשה.

תולדות הג' ואפיין הם הביטוי החשוב ביותר של תולדות כדור-הארץ בכלל, ועליהם בעיקר מתבססת החלוקה של הזמנים הגאולוגיים ליחידותיהם הראשיות (וע"ע גאולוגיה).

E. Haug, *Traité de Géologie*, 1905-1911; A. Holmes, *Principles of Physical Geology*, 1945; P. Fourmarier, *Principes de Géologie*, 1950.

מ. א.

גאופוליטיקה (גרמ' Geopolitik, אנג' geopolitics), ניסיון ליצור מדיע-גבולין של תורת-המדינה, ההיסטוריה והגאוגרפיה. שממנו תצא תורת המדיניות והמדינות בקשרן האורגאני למרחב — המצפון הגאוגראפי של המדינה.

מגמות שונות במחצית השנייה של המאה ה-19 ובמחצית הראשונה של המאה ה-20 תברו בהווייתה של הג': הגטיה לבדוק מונחים ששימשו עד כה במסגרת ההנחות של „השכל הישר“ ולהעלותם לשיטת המושגים של „המדע“; המאמץ ללבן מחדש ולסדר במערכת אחת את השיקולים הגאוגראפיים, ההיסטוריים והמדיניים, שהיו מצויים בנפרד או בצירופים-ראוי בעבודותיהם של הגאוגראפים, המצביאים, ההיסטוריונים והוגי תורת-המדינה; המעבר במדע הגאוגראפי מן התיאור של התופעות אל ביאורן ואל הבלטת קשרי הגאוגרפיה עם מדעים אחרים וחשיבותה במציאות האנושית. השיטות הפילוסופיות-התברתיות, שדימו לראות במדינה „אורגניום“ (ע"ע) החי לפי החוקיות שבמהותו, כיוונו את המבט כלפי קרקע-יניקתו של „גוף“ זה במובן הראשוני. גידולן של המעצמות האימפריאליות, התרחבותן מתוך בליעת שטחים הגובלים בהן, הולידו את המחשבה, שיש במבנה-המרחב עצמו תכונות הגורמות לגידול ולאיחוד או לצימצום ולפירור.

את המונח ג' טבע היוריסטן והמדינאי השוודי ר. ק'ילן (R. Kjellen; 1864—1922); בתורתו היתה הג' אחד המדעים במכלול ההבנה של המדינה כאורגאניזם שבמרחב; את

מושגיו הגאוגראפיים קיבל מן הגאוגראף פ. רצל (ע"ע). מייצגה המובהק של הג' בתקופה שבין שתי מלחמות-העולם היה הגנרל הגרמני פרופסור קארל האוזהופר (Karl Haus; 1869—1946), שייסד במינכן עיתון ובית-מדרש מיוחדים לג' והעמיד תלמידים הרבה.

תמונת-העולם של הג' מושפעת בקווי-היסוד שלה מן התפיסה ההיסטורית של הגאוגראף האנגלי ה. מק'ינדר (Sir Halford Mackinder; 1861—1947), שניסח אותה ב-1919.

הוא ראה את ההיסטוריה כולה לאורו של הניגוד המאבק בין העמים והמעצמות „היבשתיים“ ובין העמים והמעצמות „הימיים“, שהם גבדלים זה מזה בטיבם של מקורות כוחותיהם המדיניים-צבאיים. הוא ראה את צירוף שלוש היבשות —

אסיה, אירופה, אפריקה — כגוש העיקרי בכדור-הארץ („אי-העולם“, World Island), ששטחו, אוכלוסייתו ומרכזיותו עושים אותו לדומיננטי בעולם, וששאר היבשות (אמריקה, אוסטרליה) ועולם-האיים טפלים הם לו. פנימיותו של „אי-

העולם“, שהיא חסרת גישה נוחה לאוקיינוסים או מנותקת מהם לגמרי, היא „לב-הארץ“ (Heartland); הוא מקיף את מישוריה של אירופה המזרחית ואת ערבותיה של אסיה הצפונית והמרכזית עד מאנצ'וריה. אירופה המערבית, אסיה

הדרומית-מזרחית והדרומית, חצאי-האיים של היבשות וחופי מפרציהן, הן „ארצות-השוליים“ של אי-העולם, והן קשורות מבחינה טבעית יותר לעולם-האיים וליבשות שמעבר לאוקיינוס מאשר ל„לב-הארץ“. כוחו של העולם היבשתי של „לב-הארץ“ הוא בשטחיו הענקיים; יתרונו של העולם הימי של „ארץ-השוליים“ והאיים הוא בקשרי-התחבורתו, המקיפים את כל כדור-הארץ. כל עוד השלטון ב„לב-הארץ“

מפוצל בין מעצמות רבות, עשויות „ארצות-השוליים“ להשתלט על „אי-העולם“ בכוח הימי העומד לרשותן. אולם מקינדר חשש לעתיד, שבו „השליט במזרח-אירופה ישתלט על לב-הארץ; השליט בלב-הארץ ישתלט על אי-העולם, והשליט בו ידביר את העולם כולו“. מקינדר חשש לגורלה של אנגליה, נציגת הכוח הימי, מפני השתלטותה של רוסיה על איראסיה. הגרמנים קיבלו ציור זה בתיקונים מסויימים ותלו בו את שאיפותיהם ותקוותיהם. מכאן נטייתם לחלק את העולם לאזורים כוללים לפי קווי-שיתוף רחבים שבטבע.

„מרחב“ (Raum) במובנה של הג' — בניסוח בית-מדרשו של האוזהופר — מקיף את כל כוחות הטבע ותופעוֹ-תיו בכדור-הארץ (ביבשה ובים) בפעולתם על המדינה ובהפעולתם ממנה; הג' מפניחה את, הצמידות לקרקע' (Erdgebundenheit) של מכלול ההתפתחויות המדיניות בהיסטוריה. הג' הגרמנית הדגישה את המונח-הסיסמה של

„מרחב-המחיה“ (Lebensraum) — התחום שאומה באומות זכאית לו במרחב, אם בשל צרכי-מחייתה ואם בשל תכונות האיזור שהיא שוכנת בו, „הדרוש“ מטבעו את איחודו ביד אחת. הג' רואה לפניה דרך האית לחישוב כוחן וסיכוייהן של אומות ומדינות לפי השטח שבידן, מידת הניצול שהן מנצלות אותו, ולאור הנתונים-בכוח שבמרחב שמסביבן.

בגרמניה גבר במיוחד הגון האורגאניסטי-מיסטי של הג', הנאצים יצרו את האידיאלוגיה של „דם וקרקע“ (Blut und Boden) — כשני גורמי-היסוד, המחשיים והנפשיים כאחד, המעצבים את ייעודו של הגוֹע. כשהחלה הג' לשמש את המטרות המדיניות והצבאיות של הרייך השלישי. נסי

העפו ממנה ענפי-התמחות: 1) גאוג'אקונומיה — בדיקת

דם — תפקיד החסנת חמרי-שמורת. הצורות העיקריות של האיברים הגאופיליים הם:

(א) בצל — נצר תת-אדמתי, המורכב מגבעול קצר ("עוגת-הבצל") ומעלים בשרניים (גלדים) או מחלקי-עלים היוצאים ממרפקי ה"עוגה". עוגת-הבצל שולחת שרשים כלפי מטה ועמוד נושא-פרחים כלפי מעלה. כל בצל נושא בחיקה-עלים או בראש ה"עוגה" ניצן או ניצנים של התחד-שות. מתוך הניצן הזה מתפתח מדי שנה בשנה בצל חדש, הממלא את מקומו של הבצל הישן (או של חלק ממנו), אשר גלדיו התרוקנו מתכנם והיו לקליפות. מלבד ניצני-התחדשות נוצרים בבצלים רבים גם ניצני-רבייה, שמתפקדים להרבות את הצמח בדרך וגטטיבית. לפי צורת הגלדים מבחינים בין בצלים קשקשניים, בצלים נדניים, ובצלים אטומים (דמויי-פקעת); וכן מבחינים בין בצלים חד-שנתיים,

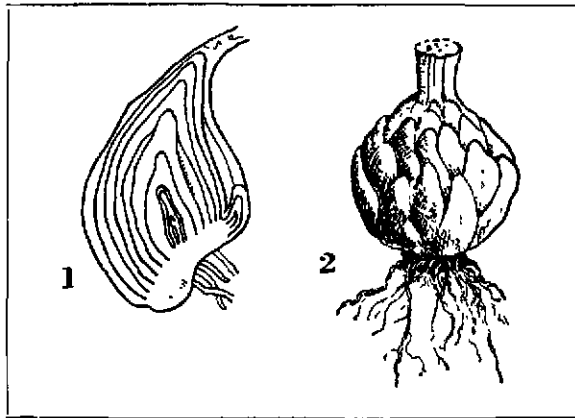

1 בצל 1 בצל נרני — צבעוני (Tulipa);
2 בצל קשקשני — שושן (Lilium)

שבהם מתחדש הבצל כולו שנה שנה, ובין בצלים רבי-שנתיים, שבהם נוצר בכל שנה בצל חדש לצדה של שארית הבצל הישן. מידת העומק של הבצל באדמה שונה בצמחים שונים, והיא מווסתת עפ"ר על-ידי השרשים המתכווצים, המושכים את הבצל לעמקו הנאות.

(ב) פקעת — נצר תת-אדמתי חסר גלדים שהוא עשוי פרק אחד או פרקים אחרים של הגבעול, או אף חלק של פרק-

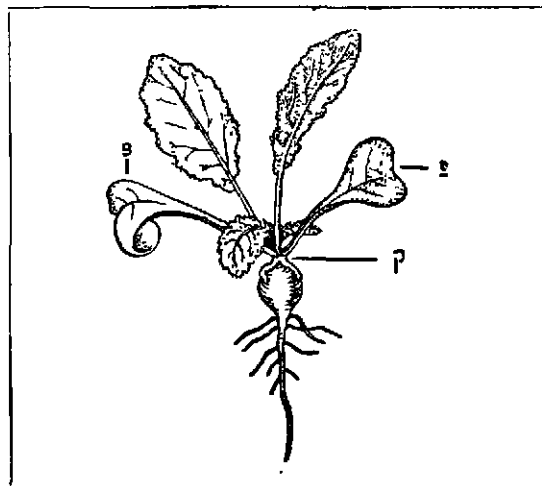

פקעת צנונית
(Raphanus sativus var. radicola)
א — פסינים; ב — שרירי הקליפה הראשונה

הכלכלה בזיקתה למרחב ולתכונותיו (2) ג' של הצבאיות — השימוש בהנחות הג' ובשיטותיה לתיכנון המלחמה ובכלל זה השפעת השטח על רוח הלוחמים בו; (3) גאומדיצינה — חקר המחלות בתלותן בסביבות טבעיות שונות וכד'; פותחו אפילו גאופסיכולוגיה וגאויוריספרודנציה.

השאיפה למדעיות בצירוף עם הלכירוח מיסטיים ועם כוחה של הצבאיות במציאות ובשאיפות של המדינה — הם שעשו בגרמניה במלחמת-העולם II את חג' למויגה של חקירה, כמיהה לאומנית וטכניקה צבאית-מדינית. — בעולם שלאחר מלחמת-העולם מצטמצמים המרחקים ע"י התחבורה; גובר המאמץ לניצול כל שעל-אדמה וכל מחצב באדמתה לקיום האוכלוסיה המתרבת ולפירנוס רמת-החיים העולה; התעשייה והצבא דורשים את מיטב החמרים האמצעיים; מדינות העולם מתלכדות, מרצון ומאונס, בשני גושי-ענק, שאם אינם זהים עם ציורו של מקינדר, הרי יש במהותם מעמידת הכוח הימי של "ארצות-השוליים" מול איראסיה היבשתית. יש מקום בעולם זה לשימוש בג' כשיטת עזר וחשוב של אחד הגורמים המעצבים את פני האנושות, אם יצליח מקצוע זה להשתחרר מן המיסטיקה האורגאניסטית שנטפלה לו.

החל מ-1924, בטאון בית-הדרשו של ק (Zeitschrift für G., K. Haushofer u. a. — Bausteine zur G.; H. J. Mackinder, Democratic Ideals and Reality (Pelican), 1944; A. György, Geopolitics, The New German Science, 1944; A. Haushofer, Allgemeine polit. Geographie u. G., 1951; אב. ג. פולק, גאופוליטיקה של ישראל והמזרח התיכון, תש"י, ת. ה. ב"ש

גאופיטים (geophytes, צמחי-אדמה), צמחים רבי-שנתיים, הנפתחים מתחת לפני-האדמה מערכת מסוימת של נצרים, שהם נושאי ניצני-התחדשות של הצמח. נצרים אלה עשויים בצורת בצל, פקעת, קנה-שורש ושרשים מעובים. בעונת-הגשמים מצמיחים הנצרים הגאופיליים מתוך האדמה את העלים ואת עמודי-הפרחים הבוקעים את פני-האדמה, ועם תום עונת-הצמיחה מתים כל החלקים העל-קרקעיים — פרט לאיבר הגאופילי, החבוי באדמה כשהוא נושא ניצנים חדשים, העתידים להצמיח נצרים על-קרקעיים בעונת-הצמיחה הבאה.

הג' מרוביכ מאד בעולם-הצמחים, ביחוד בין הצמחים הרב-פסיגיים, כגון השושניים, האירוסיים הגרקסיים, צמחי-תרבות גאופיטיים הם, למשל, הבצל, השום, תפוח-האדמה, הבטטה וכד'. מבחינה מורפולוגית נחשבים הנצרים הגאופיטיים לאיברים מטאמורפיים, שמהותם מזדהה עם שלושת החלקים העיקריים של הנצר הגוטאטיווי: השורש, הגבעול והעלה, אלא שצורתם הראשונית שונתה בקשר עם תפקי-

- 1. תחום השלטון האירופי; 2. תחום השלטון האמריקני; 3. תחום השלטון האפאני; 4. גבולות פוליטיים; 5. הגירות הדרופאציפיות; 6. הגנות אירופיות ואמריקניות; 7. בירות חדשות בתחום ההודו-פאציפי; 8. תאריכי מאורעות היסטוריים; 9. חסימות-הגירה; 10. הגבלות-הגירה; 11. מרחבי-מחיה כבושים בידי מעצמות פאציפיות; 12. מרחבי-מחיה כבושים בידי מעצמות זרות; 13. אנטי-ינזורה; 14. האיים הגולשווי.

מפה זו — שבמקורה היא בחלקה צבעונית — מצטיינת בקוים ושירטוטים עזים, המצטרפים לתיאור סמלי של הדינאמיקה של כולל הכוחות והגורמים הפוליטיים, הכלכליים, הגזעיים, האתניים, הצבאיים והדמוגרפיים, המתנגשים בתחום ההודו-פאציפי העצום תקופה שבין שתי מלחמות-העולם, יחד עם הרקע ההיסטורי של התנגשות זו.

מפה משקפת את התפיסה הגאופוליטית של הנאצים

ספירה) ומעטפת-הגאון (אטמוספירה) — ושל הכוחות הפור-עלים בהם. היא מקיפה את המקצועות: גאודזיה, גאולוגיה, גאורגראפיה, גאורגראפיה, וולקאניזם וסיסמולוגיה, אוקיאוגראפיה, הידרולוגיה, הידרולוגיה, מטאורולוגיה, קלימאטולוגיה, ואת חקר המאגנטיות, החשמל והראדיואקטיוויזם של כדור-הארץ ושל האטמוספירה; מנקודת-מבט מקיפה יותר — גם גאולוגיה וגאוגראפיה פיסית.

2) במובן מצומצם יותר מסמנת הג' את שימושיהן של שיטות פיסיקאליות בהכרת טיבם של האטמוספירה ושל קרום כדור-הארץ מבחינת האפשרות לנצל ידיעות אלו לצרכיו של האדם (ג' שימושית) — לשם הגנה בפני כוחות-הטבע (תחזית של רעידת-אדמה ושל מוגי-האוויר), אך בעיקר לשם גילויים של אוצרות-טבע מינראליים: מתכות, נפט, מים וכו' (geophysical prospecting). חשיבותה של הג' במובנה השימושי הזה הולכת וגדלה.

שיטות הג' השימושיות מבוססות על הבדלים בתכונות פיסיקאליות, הנקבעים על פני הארץ או בעומק מועט והמשקפים הבדלים במבנה הכימי או הפיסיקאלי של שכבות תת-קרקעיות בעומק רב יותר. לגילויים של אוצרות-אדמה משתמשים: (1) בשדות-כוח טבעיים — הפוטנציאל הגרא-וויטאציני, המאגנטי, החשמלי, התרמי, הרדיואקטיווי; (2) בשדות-כוח מלאכותיים — שדה חשמלי או שדה כוח מכאני, המוחדרים אל עומק התחום התת-קרקעי ונחקרים מבחינת חלוקת התגובות המוחזרות משם. בהתאם לכך משי-תמשת הג' השימושית בשיטות מאגנטיות, גראווימטריות, חשמליות, סיסמיות, ראדיואקטיוויזם, תרמיות, השיטות הגרא-וויטאציניות והמאגנטיות, וכן שיטות חשמליות מסוימות, רושמות רק את סכום הפעולות והתכונות של השכבות הנחקרות ואינן מאפשרות את אומדן העומק של שכבות אלה. מאחר שהשפעתו של גורם זעיר הפועל מקרוב על מכשיר-המדדה שווה לזו של גורם חזק הפועל ממרחק רב. לעומת זאת מאפשרות שיטות סיסמיות וחשמליות מסוימות קביעת-עומק מדוייקת — ע"פ מהירות ההתפשטות של גלים סיס-מיים או ע"פ שוני במוליכות החשמלית.

שיטות מאגנטיות משמשות למדידה ומיפוי — ביבשה, בים ובאוויר — של עצמת השדה המאגנטי הטבעי של כדור-הארץ, חלוקתו ושינויו, סטיות מקומיות בעצמת-השדה מעידות על מציאותם של חמרים פרו-מאגנטיים או פאראמאגנטיים, או על הפרעות במבנה הגאולוגי, שהן לעתים קרובות קשורות במציאותם של עפרות, מים ונפט. המכשיר-רים למדידתה ולרישומה של עצמת השדה המאגנטי הם המאגנטומטר האפקי והאנכי.

שיטות גראווימטריות מבוססות על העובדה, שערך הגראוויטאציה בנקודה כל-שהיא על פני כדור-הארץ תלוי — בין שאר הגורמים — גם בצפיפות של החמרים הנמצאים מתחת לנקודה שבה נעשות התצפיות. על-ידי המדידה המיפוי של כוח-הכובד ושל שינויו והקביעה של סטיות מתאפשר גילויים של חמרים תת-קרקעיים בעלי משקל סגולי שונה מזה של סביבתם, כגון מלח, סלעי-משקע, סלעים גבישיים, וכן גילויים של גורמי-מבנה מיוחדים, כגון כיפות, סינקלינות ואנטיקלינות. המכשירים של בדיקות אלו הם: מאזני-הפיתול של אטנש, מטוטלת-ההיפוך של שטרנבק, ובזמן האחרון הגראווימטר.

הגבעול, נושא עפר-ניצן אחד או ניצנים אחדים. פקעות מדומות נוצרות מההיפוקוטיל של הצמח (כגון הפקעת של הצנונית) ואינן מייצרות ניצני-התחדשות. הפקעות האמיי-תיות, היוצרות ניצני-התחדשות, מתחלקות לפי אורך-חייהן לפקעות-קיימה רב-שנתיות, שאינן מתחלפות שנה-שנה כי אם גדלות והולכות ומגדילות את נפחן בכל שנה ע"י צמיחה משנית בעובי (כגון הפקעות של הרקפת, של הטמוס וכו'), ולפקעות-חילוף, שאינן מתקיימות אלא שנה אחת בלבד, וכל שנה מתרוקנת הפקעת מתכנה ובמקומה הולכת ונוצרת פקעת חדשה. פקעות-חילוף נפרצות מאד במשפחת השושניים (למשל הסתוננית) האירוסיים (למשל הכרכום); הן נושאות מלבד ניצני-התחדשות על-פירוב גם ניצני-התרבות בצורת פקעות זעירות (למשל בסתוננית היורה, בלוף וכו').

ג) קנה-שורש — גבעול תת-אדמתי מארך, המורכב על-פירוב מפרקים רכים הנושאים עלים בצורת קשקשים עם ניצני-התחדשות בחיקם; דוגמות: מיני אירוס, יבלית, צורית ארס-צובא. קנה-שורש נבדל משורש ע"י עצם הצמחת ניצנים, שהם מתפתחים לגבעולים נושאי עלים ופרחים, הבוקעים את שכבת-האדמה שמעליהם. רוב קני-השורש הם

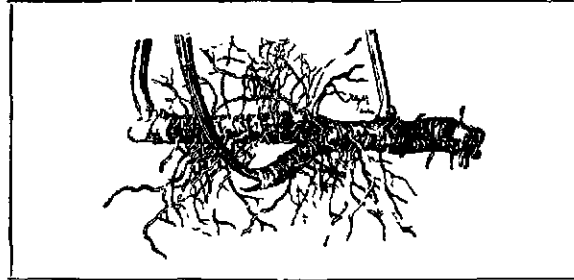

קנה-שורש אספרג
(Asparagus officinalis)

רב-שנתיים; הם מאריכים-ימים ועשויים להרבות את הצמח בדרך גטאטיבית — ע"י התפתחות כל פרק הניתק מנצר-האם לצמח עצמאי. קני-השורש משתרעים בקרקע על-פירוב במצב אפקי, לפעמים לאורך עשרות מטרים, ומכל מפרקיהם הם שולחים נצרים ירוקים כלפי מעלה (למשל: הזינפוט, החילוף ועוד); אך יש שהם שולחים נצרים לעומק בכיוון מאונך (למשל החיננית, שן-הארי ועוד).

ד) שרשים מעובים: יש צמחים שרשיהם ממלאים את תפקיד החסנת-המזון; שרשים כאלה הם מעובים, ומדי שנה בשנה הם מספקים את המזון לנצרים המתפתחים מעל לפני האדמה, מתרוקנים מתכנם ומתים, ובמקומם יוצר הצמח שרשים חדשים, האוגרים בתוכם את כל מלאי-התשמורת שהצמח הספיק ליצר במשך עונת-הצמיחה. ניצני-התחד-שות נוצרים על-פירוב על גבעול קצר מאד, שגם הוא תת-אדמתי ומחובר לשורש המעובה. דוגמות לצמחים בעלי שרשים מעובים: נורית-אסיה, העירית, הקתמה.

מ. זהרי, לידעת המורפולוגיה והביולוגיה של הג' (הטבע והארץ, ה-1), 1938-1940.

2. ?

גאופיזיקה, המדע העוסק בחקר כדור-הארץ תוך שימוש באמצעים פיסיקאליים. הג' מסתעפת לשני ענפים: 1) ג' במובן הרחב (ג' צרופה) היא המחקר המדעי של התכונות הפיסיקאליות של שלושת האיזורים של כדור-הארץ — הגוף המוצק (ליתוספירה), האיזור הנזול (הידרו-

מתפרשות כעדות לסטיות גאולוגיות של המבנה או של הרקב השכבות.

חקירות בתוך קידוחים: רוב השיטות המתוארות ניתנות להפעלה לא רק על פני הקרקע אלא גם בתוך קידוחים, שבהם נמדדות התכונות המאגנטיות, החשמליות, התרמיות והרדיואקטיוויות של שכבות האדמה, שדרךן חודר הקידוח בזה אחר זה. רישומים רצופים של שינויי התכור

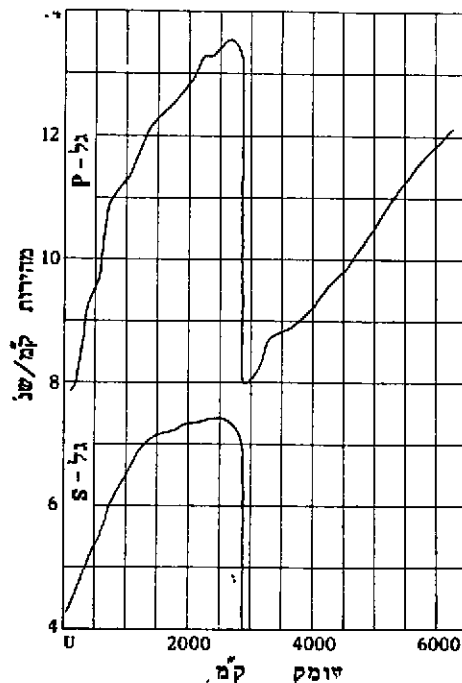

גלים סיכטיים
 ג' P-γ (= גלים פרימאריים, ראשוניים) — גלים ארכיים;
 ג' S-γ (= גלים סקונדאריים, שניוניים) — גלים רחביים, שאינם מתפשטים אלא במוצק.
 שהירות ההתפשטות של שני סוגי הגלים נדלה והולכת עם החדירה לעומק עד לגבול הנרעון

נות הפיסיקאליות כפונקציה של העומק הם אחד האמצעים הבדוקים ביותר לפיענוח של תוצאות קידוחים עמוקים. לשם כך משתמשים היום במכשירים אוטומאטיים, מופעלים ממעבד דות נעות, שמהן מורידים לתוך הקידוחים את שפופרות-הניסיון, המתוכננות במיוחד לכל סוג של מדידה. נוסף על התכונות הפיסיקאליות רושמים המכשירים באופן רצוף גם את צורת הקידוח ואת קטרו המתחלף, הם מאפשרים איתור של צימנטאציה בעמקים גדולים וניקוב קירות הקידוח לשם נטילת דוגמות בכל עומק שהוא. — רוב השיטות האלו הן המצאות של החוקרים הצרפתיים ש. ומ. שלומברג'ה (Schlumberger).

ג' טהורה — W. Harms, *Hndb. d. Experimentalphysik*, XXV: *Geophysik*; H. Jeffreys, *The Earth*, 1924; B. Gutenberg, *Lehrb. d. Geophysik*, 1927; id., *Physics of the Earth*, 1939.
 ג' שימושית — C. A. Heiland, *Geophysical Exploration*, — 1940; L. L. Nettleton, *Geophysical Prospecting for Oil*, 1940; O. Meuser, *Praktische Geophysik*, 1943; V. Fritsch, *Grundzüge d. angewandten Geoelektrik*, 1949; J. G. Jakosky, *Exploration Geophysics*, 1950.
 ו. ש.

גאורגה, סטפן — Stefan George — (1868, בידקטיהם שליד בינגן [מחוז הריין, גרמניה] — 1933, מינויו שליד לוקארנו [שווייץ]), משורר גרמני. בן למשפחה קאת'ולית אמידה של איכרים ויוגבים. מנעוריו למד שפות אירופיות

שונות, כדי לקרוא דברי סופרים גדולים במקורם ולתרגמם (בודלר, דאנטה, שיקספיר). למד פילולוגיה ותולדות-האמנות באוניברסיטאות פאריס, ברלין, מינכן. בפאריס היה קשור לחוג הסימבוליסטים: מאלארמה, ורלן, ויליה דה לאיל-אדן. באנגליה עמד במגע עם אנשי האסכולה הפררפאלית. בנסיעותיו הרבות באירופה קשר קשרי-ידידות עם משוררים ואמנים צעירים, שחיפשו כמוהו דרכים חדשות להרמת קרן השירה מתוך התנגדות לנאטור ראליוזם, להשקפות-עולם מטריאליסטיות, לכל תנועת-המונים ולאסכולות ולמסגרות הספרותיות המקובלות.



סטפאן גאורגה

כבר בשיריו הראשונים בימי נעוריו ניכרות המידות שנצטיין בהן כל ימיו: נטייתו להתבודד ולהסתגר בקריאה ובעבודה, אי פשרנותו בעניינים עקרוניים, רצינותו, עקשנותו, גאוותנותו וחגיגותו, רצונו לשמור על אי תלות חמריית ורוחנית, שאיפתו להאציל את השירה, לעשותה לדבר יקר-ערך המיועד ליחידים-סגולה בלבד, כמקור השראה רוחנית ואסתטית.

שיריו הראשונים (1890—1892) הוצאו באפסמפלרים מועטים, לידידיו ולא למכירה. מ 1892 ואילך הוציא לאור את הקבצים Blätter für die Kunst („דפים לאמנות“), שהופיעו לעיתים לא קבועות (12 הוצאות) עד 1919 והוצאו לא למכירה, אלא בשביל חוגי-קוראים מצומצם, שנבחר ע"י המשוררים המשתתפים בהם. ב 1898 הוציא ג' לראשונה שירים בשביל הציבור הרחב; ב 1899, 1904 ו 1909 הוציא למכירה מבוחר יצירות מה„דפים“ בשלוש הוצאות מיוחדות. שירי ג', ספרי ידידירתלמידיו וה„דפים“ היו שונים בצורת הדפסתם מהצורות המקובלות; ג' הגיג את ה„מינוס“ קולה הקארולינגית, ביטל את האותיות הגדולות (הוצ' מכראש השורות), מיצט בסימני-פסיק ושינה את צורת-הכתיב במלים רבות. — עורך ה„דפים“ הקפיד לפרסם רק יצירות שהיתה ניכרת בהן השאיפה לשלמות ושנראו לו קרובות לגישתו ולרוחו. נושאי ה„דפים“ ומרכוזם היו חוגו המצומצם של ג' — משוררים, סופרים, אמנים והוגי-ידעות, שביניהם בלטו: הוגו פון הופמנסטל (ע"צ), מכס דותנרדי (ע"צ), אָרנסט הרט (ע"צ), לדויג קלגס (ע"צ), היהודים פ. גונדולף (ע"צ) וק. וולפסקל (ע"צ). הם לא היו בעלי השקפת-עולם אחידה, אך הצד השווה שבהם היה שבעיניהם הפכה השירה לפולחן דתי, ומורם ורבים ג' — לכוונה הגדול. על פי תפיסתו של ג' — עיצוב הראיה, התחושה והמחשבה ע"י השירה מחולל שינוי-ערכים מוסרי. מתוך התרחקות מענייני חיי יום-יום מחפש המשורר כוחות נצחיים, המת-גלמים בשגב של מלים ובאגדה, בדברים נדירים יקר-ערך, בכוחות-הטבע, בתהומות-הנפש של האומה הגרמנית. גילויים של ערכים אלה בהיסטוריה הם — לפי ג' — עולמה של היוונות העתיקה, שאותה ראה — בעקבות הלדרלין (ע"צ) — באספקלריה של יופי וגבורה טראגיים, עולמן של הקיסרות והאבירות של יה"ב, וביחוד האישים הגדולים — „הגיבוי-רים“ — של כל התקופות. בדומה לניצשה (ע"צ), שממנו הושפע החוג כולו, ראה ג' שחורות לעתידה של חברה



נוו לרנלי קאונק

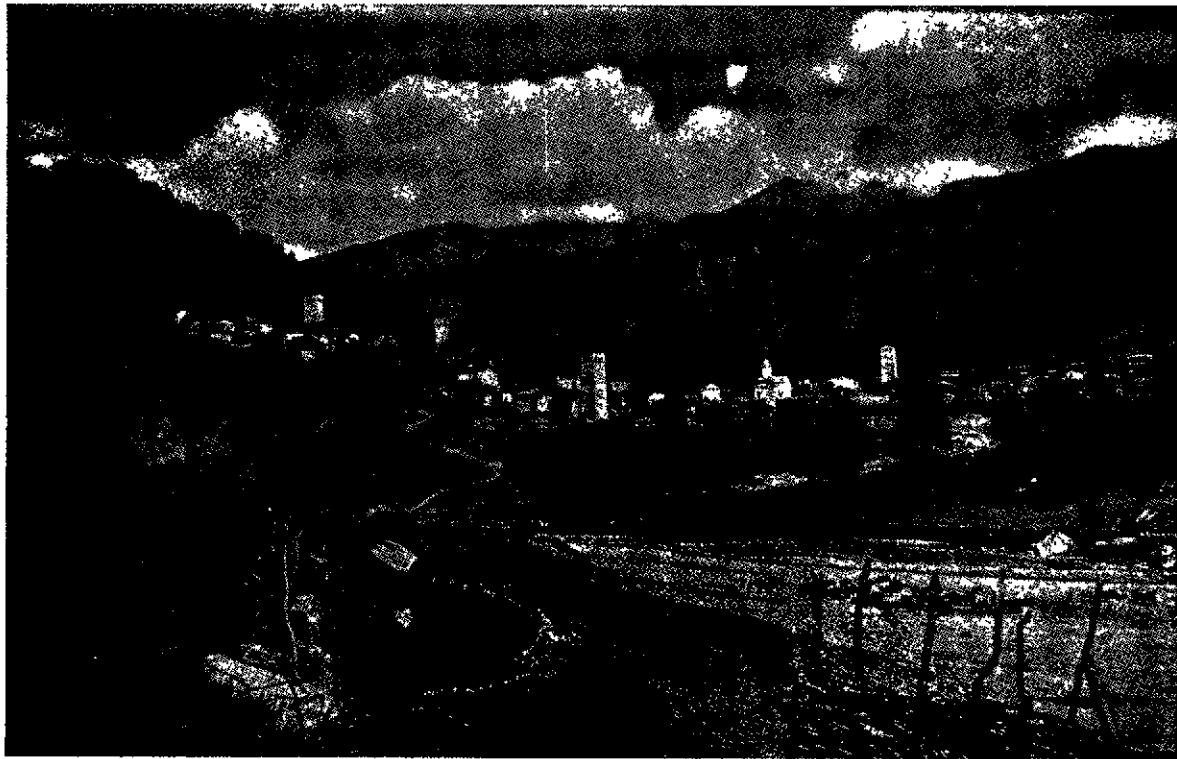

ישוב תררי בקוואנסיה (צטו'סערב נאורניה)

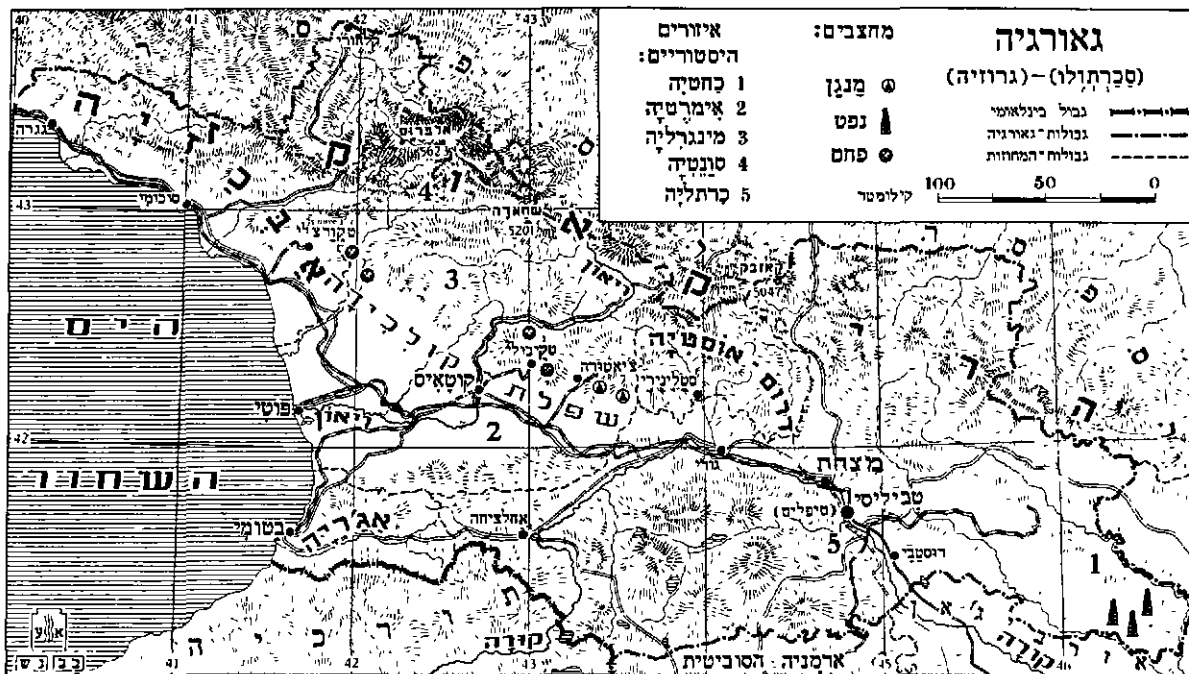

בגאורגיה החדשה אין דרך לציין את המין או את הידוע. אעפ"י שבג' הקלאסית היה הידוע מובע לפנים ע"י כינוי-הרמזיה. לעומת זה נשתמרה בג' החדשה מערכת נטיית-השם בשלמותה. ריבוי-השם מובע על-ידי תוספת הסימנים -bi (בסיגנון הקלאסי או המליצי) -bi (בסיגנון השפה המדוברת ואף הספרותית החדשה). היחס הארגאטיבי, המיוחד לגאורגית, בא לציין את נושא הפועל-היוצא בעבר-סתם (aorist). את מערכת נטיית-השם משלימות מלות-יחס בצורת תוספות בסוף שורש-השם (פוסטפוזיציות).

מערכת-הפעלים נראית לכתחילה כמסובכת ביותר. אולם ברוב המקרים ניתנת כל צורה של הפועל להתפרק לכמה חלקים או אַלמנטים שמהם היא מורכבת. האַלמנט היסודי הוא השורש, המורכב עפ"י רוב משני עיצורים; כדי להטות פועל נתון יש לבדוד תחילה את השורש. הנטיה נעשית בדרך-כלל ע"י תוספת לציין הגוף בתחילת השורש (פּרֶפִּיכֶס) ותוספת לציין היחיד או הריבוי בסופו (סופִּיכֶס). נוסף על שיטת-יסוד זו באות תוספות בתחילת השורש או בתוכו (אינֶפִּיכֶס) לציין המושא העקיף; וכן משמשות תוספות בתוך השורש בצורת תנועות לציין פעולה חוזרת או סבילה. בזמן האחרון גילה המחקר הבלשני צדדים דומים בין הגאורגית והבסקית (ע"ע); קצת החוקרים רואים בעמים הגאורגי והבאסקי, ואולי גם האַטרוסקי (שאינו בנמצא עוד). שרידים בודדים של משפחת עמים, שישבו לפנים על חופי הים התיכון היום השחור בטרם הציף אותם גל הפולשים ההודו-אירופיים.

F. Bork, *Das georgische Volk*, 1915; E. Chantze, *Recherches anthropologiques dans le Caucase*, 1923; A. Ditt, *Einführung in das Studium der kaukasischen Sprachen*, 1928; G. Deeters, *Das kharthwelische Verbum*, 1930. N. Marr et M. Brière, *La langue Géorgienne*, 1931; H. Vogt, *Esquisse d'une grammaire du Géorgien moderne*, 1936. מ. ד. ל.

את ראשיתה של הספרות הגאורגית הכתובה יש לייחס למאה ה-5 לסה"נ. באותה תקופה נוצר האלפבית

הגאורגים. העם-המכונה גאורגים בפי האירופיים, גרוזינים בפי הרוסים, גורגים בפי המוסלמים ופּרְתוּלִי בפי עצמו — מונה כ-2½ מיליון נפש. הוא משתייך לענף הדרומי של העמים הקאווקאזיים. הגאורגים הם גבוהי-קומה, שחורי-שער ושחורי-עיניים, טיפוס אנושי מפורסם לנוי פיסי; לפנים היו הגאורגים—יחד עם שבטים קאווקאזיים אחרים—מוחקים באירוסה כנציגים האידיאליים של „הגזע הלבן” — „הקאווקאזי”. — הגאורגים הם עם תרבותי עתיק-יומן, בעל לשון הנבדלת מלשונותיהם של כל שכניו ושבה נתחברה ספרות חשובה. העם שמר על ייחודו התרבותי והלאומי, ובמידה רבה אף על עצמאותו המדינית, כ-2,000 שנה, בהיותו מוקף עמים וממלכות גדולים ואדירים ממנו ובמאבק בלתי-פוסק עמם. הרוב הגדול של הגאורגים הם נוצרים-אורתודוקסים, המאורגנים בכנסייה לאומית; מיעוט קטן הוא מוסלמי.

מן הלשונות המצטרפות לקבוצה הגאורגית (פּארְתוּלִית או איבְרֶ-קאווקאזית) החשובה היא הגאורגית עצמה. המשמשת לשון הספרות, הכנסייה והמינהל בכל רחבי ג'. מיתר אלשונות הפּארְתוּלִית, שהן קרובות מאד לגאורגית, מינגֶר־לית ולאזית (או צ'אנית) מדוברות באיזורים הגובלים בים השחור, וסְאָנִית שגורה בפי שבט היושב בהרי ג' המערבית. הלשון הגאורגית מצטיינת בגמישות המבנה ובעשירות אוצר-המלים, וכן בצלילות ובמרץ-ההגיה. היא עשויה להביע את הדקים והמסובכים שבמושגי הספרות והמטאפיזיקה ונוחה להסתגל למערכת המונחים הטכניים המודרניים.

מבחינה פונטית מצטיינת הגאורגית בפשטות יחסית של מערכת-התנועות, שכן אין דיִפְתוֹנִים מצויים בלשון של זמננו, ואילו מערכת-העיצורים מסובכת במידה ניכרת. קשיים מיחודים נגרמים לזרים בהגיית הצמודים-למחצה (האֶפְרִי-קאטים) והגרוזניים בג', ומה גם שמצויים בה לרוב צורות של ארבעה או חמשה עיצורים, כגון mtsvrtceli — „מחנך” או brdsqinva — „הזהר”. מבחינה דיקדוקית ראויות לציין כמה נקודות מעניינות.

ישב אמיר מטעם החליף; רובה של הארץ שקע באנארכיה.

חירותה ואחדותה הלאומית של ג' הודי-שו ע"י בית בג'רט (ממוצא ארמני) במאה ה-10, עם החלשתן של החליפות והקיסרות. בני-באגראט התחילו להתבלט במאה ה-9 בין נסיכי איבריה (פּרַתְלִי); בסוף המאה הצליח אשאט (או אשוט) I "מזר" (=הג' דול), שמת ב-826, לגרש את האמיר הערבי מטביליסי, והארון אל-ראשיד הכיר בו כמושל ב-800. הוא נעשה שליט עליון על נסיכי פּרַתְלִי, וקיבל את התואר מלך. במשך כמה דורות נמשכו המלחמות בין מלכי פּרַתְלִי ובין נסיכי המערב, שבו קמה בתקופה היא ממלכת אבאסגיה בחסות ביזאנטית. ב-978 קמה ע"י איחודן של פּרַתְלִי ואבאסגיה בשלטונו של באג'ראט III (מת ב-1014) ג' החדשה, סאפארי-תולו, שבירתה היתה קוטאייס. באגראט IV (1027—1072) הגביר את המלוכה על הנסיכים הפאודאליים והנהיג במדינה אורח-חיים ביזאנטי. ב-1064 ו-1072 סבלה ג' קשה מפלישות הסלג'וקים, אולם דאויט (= דוד) III "המחדש" (1090—1125) החזיר לה את עצמאותה ותקפה. גאורגי III (1156—1184) הכניע את הפאודאליים. שני המלכים האלה אף הרחיבו את תחום הממלכה במזרח ובדרום על חשבון הממלכות והנסיכויות המוסלמיות והארמניות. ב-1122 חזרה טביליסי להיות בירת ג'. ימי מלכותה של המלכה תמר (1184—1212) ושל בנה גאורגי IV "לאשה" (= המזהיר; 1212—1223) היו "תור הזהב" של ג', הן במובן המדיני והן במובן התרבותי. מלכותם השתרעה מן הים השחור עד הים הכספי ומרכז הקאווקאז עד לב ארמניה, ובימיהם פרחו הספרות והאמנות הגאורגיות. פלישת המונגולים ב-1234 הביאה חורבן על ג'. הם השמו את הארץ, עירערו את תקפה של המלוכה וחזקו את הנסיכים הפאודאליים. במאות ה-13 וה-14 נאלצו הגאורגים להשיג תחף במסעות הצבאיים של המונגולים נגד התורכים והממלכות לזכים בעיראק, סוריה וארץ-ישראל. צבא גאורגי בפיקודו של ואחטאנג III השתתף בכיבוש ירושלים ב-1303. במאה ה-14 היתה תקופת-תחיה קצרה לג' במלכותו של גאורגי VI "המהולל" (1259—1346), אך ב-1386 חזר תימור הגדול והחריב את טביליסי וחלק גדול מן הארץ. אחרי נסיגת המונגולים נמצאה ג' במאות ה-15—18 בצבת של לחץ מתמיד מצד שתי המעצמות המוסלמיות הגדולות, שהתפתחו בשכנותה — תורכיה בדרום-מערבה ופרס בדרום-מזרחה. בסוף המאה ה-15 התפוררה ג' המזרחית ל-3 מלכויות נפרדות — פּרַתְלִי (או פּרַתְלִינה), פּאָטִייה ואימְרִטיה —, שבכל אחת מהן משל מלך מבית-באגראט ושלישתן נעשו כפופות לשאח הפרסי. המערב נהפך לקבוצת נסיכויות עצמאיות — גוריה, מינגרליה, אבכאזיה, סונגיה —, שהיו כפופות לשולטן. בלחצן של תורכיה ופרס התאסלמו אחדים מן המלכים והנסיכים וחלק מן העם הגאורגי.

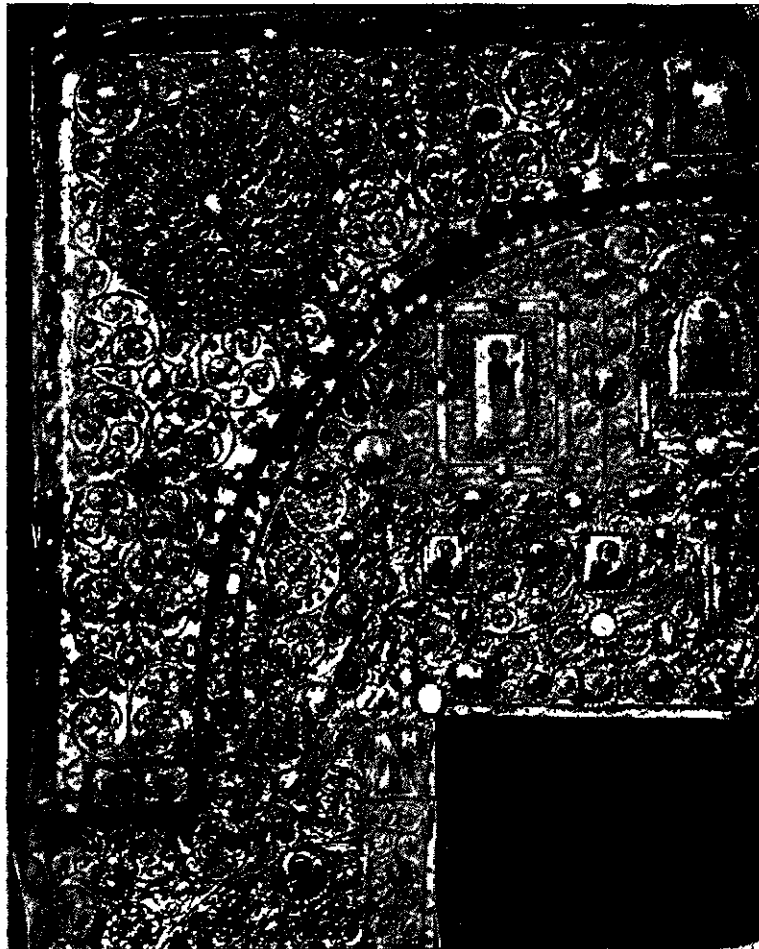

חלק מסטנרת לסערכת-איסונות (ג'אסי, 1184)

התגבשותה של ג' ההיסטורית. אביה האגדי של האומה הגאורגית נקרא כארתלוס, ועל שמו נקראה החל מיה"ב ג' כולה (סאכאר-תולו). כמייסדה של מלכות איבריה נחשב המלך פארנאוואו, ששמו הוא פרסי, והוא מוחזק בן-דורו של אלכסנדר; בירתו היתה מצחת. שושלתו — שדתה היתה פרסית — עדיין שלטה בימי כיבושי פומפיוס, כשאיבריה הוכרזה "ידידתה" — ז. א. בת-חסותה — של רומא. כתובת יוונית (מן המאה ה-1 לסה"נ) המעידה על כך נמצאה בחרבות מצחת, ולפי דיו קאסיוס ביקר מלך איבריה ברומא בימי אוריניוס. במאה ה-2 השתלטה על איבריה שושלת פרסית, ואחריה שושלת קרובה לבית הסאסאנים. לפי המסורת התנצרו הגאורגים ב-311 (בימי המלך מיריאן או מיה-ראן [265—318]) בהשפעת נינו או נינה — "האם הקדושה" של ג'. בועידת ניקאה כבר השתתף ב"כ הכנסייה הגאורגית. המלך ואחטאנג I (במאה ה-5) עקר את האמגושיות הפרסית מן הארץ והקים את הכנסייה הנוצרית הגאורגית העצמאית. הוא גם שייסד ב-455 את טביליסי, שנעשתה אחריי בירת ג'. באותה תקופה היתה ג' שטח-מריבה בין רומא וירושתה ביזאנטיון מצד אחד ובין פרס, ואחריה החליפות, מצד שני. לפי הסכם בין יוסטיניאנוס ובין כוסרוז ב-533 הוכר מערב-ג' כשטח-חסות של ביזאנטיון ומזרחה — כשטח-חסות פרסי. במאות ה-6—8 התפוררה ג' לנסיכויות פאודאליות, ששלי-טיהן היו כפופים לאחת משתי המעצמות הגדולות השכנות. ב-643—645 נכבשה ג' המזרחית בידי הערבים, ובטביליסי

ואילך אורגנה כרפובליקה סובייטית לעצמה במסגרת ברית המועצות.

י. גאואטצ'י שוילי, תולדות העם הגאורגי (גאורגית, 4 כ"ר כ"ט), M. F. Brosset, *Histoire de la Géorgie* : 1928-1914 (כ"ט), 1848-1859; V. Langlais, *Essai de classification des Suites monétaires de la Géorgie*, 1860; M. Khakhnoff, *Histoire de la Géorgie*, 1900, З. Авалов, *Присоединение Грузии к России*, 1906; K. Kautsky, *Georgien, Eine sozialdemokratische Bauernrepublik*, 1921; W. Woytunsky, *La démocratie géorgienne*, 1921; W. E. D. Allen, *A History of the Georgian People*, 1932.

א. אה.

תולדות היהודים בג'. מסורת ביד יהודי ג' (ה"גורגים") שהם צאצאי עשרת-השבטים שהוגלו על-ידי שלמנאסר; כהוכחה לאמיתותה הביאו את העובדה שאין בין יהודי ג' כהנים. לפי מסורת אחרת, מוצאם הוא מגלות יהודה אשר הגלה נבוכדנצר. ייתכן, שכבר בתנ"ך מוזכרים יהודי קאווקאז (כספ'א [ע'ו, ח, יז], משך [תה' קב, ה] — מִצְחָת?). יש המוצאים גם את „אפריקי” שבתלמוד (תמיד ל"ב, א'; סנה' צ"ד, א') בסביבות ג', ולדעתם הגיע ר' עקיבא (ר"ת, כ"ו, א') עד לג'. מכל מקום, קדום הוא הישוב היהודי בג'. לפי „תולדות ארמניה” של משה מחורן היה מוצא מש-פחת בִּגְרִט, שהעמידה מלכים בארמניה ובג', מאחד משוערי יהודה, שנשבה ע"י נבוכדנצר. גם משפחות אחרות מן האצולה הגאורגית היו לפי מקור זה ממוצא יהודי.

המסורת הגאורגית והארמנית מדגישה את תפקידם של היהודים בהפצת הנצרות באיזור זה. בסביבות מִצְחָת נמצאה כתובת ארמית באותיות עבריות על קברו של יהודה גורן. ייתכן, שיהודי-ג' השתתפו בתנועות המשיחיות האנטי-תלמודיות החל מהמאה ה-9 ואילך. עכ"פ קיימת מסורת, המקשרת את מוסא זעפראני (ע"ע) עם ג' והקוראת לו אבוי-עמראן אל-טיפליסי. קרקסאני מעיד, שעוד בזמנו היו קיימים בני הכת שנקראו „הטיפליסיים”. יהודי-ג' היו שכניהם של הכוזרים, ואשר להניה, שהיה קשר-גומלין תרבותי בין הכוזרים והאלנים ובין יהודי-ג'.

כנגד זה מעיד ר' אברהם בן-דאוד על נאמנותן של קהילות-ישראל בג' („ארץ הגרגשי ונקרא גרגאן”) ליהדות הרבנית. ר' בנימין מטודילה מונה את יהודי-ג' („ארץ גורן הנקראים גרגנין, היושבים על נהר גיחון, הם הגרגשי והם מתעסקים בדת הנוצרים”) בין אלה, אשר „ראש-הגולה נותן להם רשות בכל הקהילות האלו לשום על כל קהל וקהל רב וחזן, כי הם באים אליו לקחת הסמיכה ורשות ומביאים לפניו דורות ומתנות”; הו אומר, שבזמנו, סוף המאה ה-12, כבר באו יהודי-ג' במעגל ההשפעה של ישיבות-בבל. ר' פתחיה מרגנשבורג, כ-10 שנים אחריו, מספר על מיעוט מספרם של היהודים בערי ג', גם מארקו פולו, שעבר את ג' ב-1272, מציין שיהודים יושבים בטיפליס, אם כי מספרם איננו מרובה.

הנהוג של „עבודת-האוצר” (ע"ע) חדר, כנראה, גם לג': ב-1328 העניק המלך אלכסנדר I לקאתוליקוס לשעבר ול-אפטריארך דיומטיוס בין השאר גם 27 משפחות יהודים, ובשמו של מלך זה קשורות רדיפות על יהודי-ג'.

עם ההתפוררות הפאודאלית של הממלכה וחוסר-הבטחון הכללי במאה ה-15 גדל סבל היהודים ונעשה קשה ביותר. תלותם בבעלי-האחוות גדלה, והם נתחייבו בעבודות קשות. היו יהודים שירדו למצב של עבדים ממש, ובנות-ישראל

באיזורי-הספר של ג' שנשמו התיישבו תורפים, ארמנים וטאטארים. תורפיה ופרס אף עודדו את ההרריים המוסלמים לפלישות לג' הנוצרית.

בהתגוננותה נגד תורפיה ופרס החלה ג' במאה ה-18 לפנות לעזרתה של אחותה הנוצרית-אורתודוקסית הגדולה בצפון — של רוסיה, שהשפעתה בקאווקאז הלכה וגברה מימי פיטר I ואילך. ב-1783 העמיד אֶרְקֵלִי II, מלך פאחטיה ופארטלינה, את ארצו תחת חסות רוסיה, שהתחייבה לשמור על שלמותה ובטחונה של ג'. אעפ"כ הצליחו הפרסים ב-1795 לפלוש לג' ולהחריב את טביליסי. ב-1799 ויתר גאורגי XII, האחרון למלכי ג', על כסאו לטובת הצאר פאול I, וב-1801 נעשתה ג' המזרחית מחוז רוסי לכל דבר. בין 1804 ו-1867 סופחו גם כל הנסיכויות הגאורגיות אחת-אחת לרוסיה, למרות מרידות הגאורגים ב-1809, 1812, 1819 ו-1841. אחרי מלחמת 1877/8 נקרעו באטום וקארס מעל תורפיה וסופחו גם הן לרוסיה. השלטון הרוסי, שאיחד תחת ידו את רוב הטריטוריות של הגאורגים, ביטל את עצמאותה של הכנסייה הגאורגית וצירף אותה לכנסייה הפראאוסלאווית-הרוסית, וכן הנהיג את השפה הרוסית בכנסייה ובחינוך. מבחינה כלכלית הביא השלטון הרוסי קידמה ופריחה לג'. עם שיחרור האי-כרים ברוסיה בוטלה בשנות ה-60 גם צמיתותם בג', אך הם לא זכו בבעלות על האדמות שעבדו. על השתלבות הגאורגים בחיים המדיניים והחברתיים ברוסיה הקלה שייכותם לדת האורתודוקסית. דרך רוסיה הגיעו לג' בסוף המאה ה-19 השפעות תרבותיות וחברתיות אירופיות. בשנות ה-90 קמה בג' תנועה סוציאלדמוקראטית, שהקיפה את המוני העם. תחילה ראתה הסוציאלדמוקראטיה הגאורגית אח-עצמה כחלק בלתי-נפרד של הסוציאלדמוקראטיה הכל-רוסית, אך אח"כ הציגה גם דרישות לאומיות מיוחדות. כשנתפלגה הסוציאלדמוקראטיה הרוסית נצטרף רובם המכריע של הסוציאלדמוקראטים הגאורגיים לאגף המְנְשׁוויִיקִי הדמוקראטי, ורק מעטים — ביניהם סטלין (ע"ע) הצעיר — הלכו אחרי הבולשׁוויקים. בימי מהפכת 1905 פרצה במערב-ג' מרידת-איכרים, שדוכאה ע"י הצבא הרוסי. בדומות הממ-לכתיות הרוסיות ש-1906 עד 1917 היו רוב הציירים הגאורגיים סוציאלדמוקראטים מנשׁוויקים, ומנהיגיהם תפסו עמדות חשובות בממשלה הרוסית הדמוקראטית אחרי מהפכת-1917 הראשונה.

אחרי מהפכת-אוקטובר הכריזו עמי טראנסקאווקאז על עצמאותם. אולם בעקבות חוזה ברֶסְט־לִיטוֹבְסֶק היתה ג' ב-1918 כבושה בידי צבא גרמני, שהגיע אליה מאוקראינה, וב-1919 — אחרי התמוטטות גרמניה — ע"י צבא אנגלי, שהגיע אליה מעיראק ופרס דרך באקו. אחרי יציאת הצבא אות הזרים התגבשה ג' כרפובליקה דמוקראטית עצמאית בשלטון הסוציאלדמוקראטים המנשׁוויקים. הכנסייה האורי-תודכסית הלאומית חודשה, היערות והמכרות הולאמו, הקרי-קעות נמסרו לאיכרים (תמורת פיצויים לבעלי-האחוות). במלחמת-האזרחים הרוסית שמרה ג' על ניטראליות, ועצי-מאותה הוכרה ע"י הממשלה הסובייטית. אולם אחרי נצחונם של הבולשׁוויקים במלחמת-האזרחים, הפרו את החוזה עם ג', והצבא האדום כבש את הארץ בפברואר 1921. הממשלה הלאומית יצאה בגולה, ומרד בשלטון הסובייטי — שפרץ ב-1924 — דוכא באכזריות. מ-1922 עד 1936 היתה ג' חלק של הרפובליקה הסובייטית הטראנסקאווקאזית, ומ-1936



גאורגים הקדוש, פסל ברונזה בחצר הקראדין בפראנ (סארטין) וגאורג פון סלאוונכורג, 1873)

גאורגים (Georgiens). קדוש נוצרי יוסי-זכרוננו ב-23 לאפריל. הגרעין ההיסטורי שבאגדות המרובות על חייו ועל מותו של ג' הוא שנוצרי בשם זה נהרג על קידוש-אמונתו בדיוספוליס (לוד), כנראה בימי דיוקלטיאנוס קיסר, לפי המסורת ב-303. יש שסיפרו שהיה מאנשי לוד, אולם בדרך-כלל נאמר במקורות, כי היה ממשפחה נוצרית מקאפאדוקיה, היה חייל אמיץ-לבב משומרי-ראשו של דיוקלטיאנוס ובימיו נהרג. כבר בתעודות מן המאה ה-5 נזכר קברו בכנסייה בלוד, המקודשת לשמו. פולחנו של „המארטר הגדול“ היה נפוץ בכל המזרח הביזנטי והגיע עד חבש. כבר מן המאה ה-6 סיפרו עליו, שהציל בתמלך אחת בהרגו דראקון המאיים עליה, ומתקבל על הדעת שמוטיב סיפורי זה בא לג', הקדוש מלוד, מפרסיס, אשר לפי האגדה היוונית הרג בסביבת יפו דראקון והציל בזה את אנדרומדה (ע"ע). פולחנו של ג' עבר למערב והגיע לרומא במאה ה-6. אולם רק בזכות מסע-הצלב היה ג' לאחד הקדושים המפורסמים של אירופה, והיה אף לפטרון של כמה ארצות-אירופה, כגון ארגון, פורטוגאל ואנגליה. ששם החי-ליטה האספה הכנסייתית של אויכספורד (1222), שיוסי-זכרוננו יהיה לחג לאומי. מימי אדוורד III מוחזק ג' פטרונה של אנגליה.

ג' הקדוש תופס מקום חשוב בפולקלור. לאחר שכבשו המוסלמים את סוריה ואת א"י וזהה ג' עם (אל-) חידר (ע"ע), כנראה ע"י המוסלמים, שרצו לקרב בזה את הנוצרים לדמיון תו של הקדוש המוסלמי. באמנות הביזנטיה הוא מופיע בין הלוחמים הקדושים. כבר מסוף המאה ה-10 נשתמר ציור קאפאדוקי, המראה את ג' כשהוא רכוב על סוס והורג ברומח

נמכרו להרמונות השליטים המוסלמים. מצב זה נמשך עד ראשית המאה ה-19, כאשר סופחה ג' רשמית לרוסיה. זכר הדיכוי והפגיעות בימים ההם היה חי בקהילות-ג' עוד במחצית השנייה של המאה ה-19. — נוסע גרמני מוסר ב-1780, שיהודי הכפרים בג' לא הקפידו בשמירת-מצוות, ומשום כך כונו בפי אחיהם בערים „כנענים“, איחור הקשר עם התרבות היהודית בבבל, הדיכוי הממושך והנדידה המתמדת גרמו, כנראה, להעדר יצירות תרבותיות של יהודי-ג'. לשונם המדוברת היא לשון תושבי-המקום.

גם בעיני השלטונות הרוסיים נראו יהודי-ג' כשאר תושבי-הארץ. מכל מקום לא הופעלה לגביהם בזמן הראשון התחיקה המגבילה המיוחדת ליהודי רוסיה כולה. חוקת 1804 התיירה את התיישבותם של היהודים ה„אירופיים“ בקאווקאז, אולם רק מספר מצומצם של בעלי-מלאכה הגיע לג'. פקודת-הסנאט מ-1825 אסרה את התיישבות היהודים בקאווקאז, ו„התקנה בדבר היהודים“ מ-1835 הוציאה את ג' מכלל השטחים המותרים לשיבת-היהודים. התעוררה אף בעיית גירוש היהודים משם, אולם השלטונות המקומיים התנגדו באופן נמרץ לגירוש וטענו כי חלק ניכר מן היהודים עוסק בחקלאות ובמסחר, וחלק מהם — צמיתים. ב-1835 ישבו בעיר קוטאיש ובסביבתה 1,363 יהודים 113 קראים, בגוריי — 1,040, באכלצ'יד — 623, ובטיפליס 61 נפש יהודים; ס"ה בג' ובכל האיזור שמעבר להרי-קאווקאז — 12,234 נפש. לפי מפקד 1897 הגיע מספר היהודים בג' ל-18,574 (בפולך-טיפליס 9,710, ובפולך-קוטאיש 8,864), מהם 6,665 יהודים מקומיים; אולם ייתכן שמספרם של אלה איננו מדויק. בסוף המאה ה-19 ובראשית ה-20 כבר היו קיימות בג' קהילות של יהודים אירופיים, והיחסים ביניהם ובין היהודים המקומיים היו מתוחים. ב-1863 החלו יהודים מג' לעלות לא"י. ב-1914 היו בארץ כ-500 מבני העדה הגאורגית, בעיקר בירושלים; ב-1920/21 היו בארץ כ-1,700 מהם.

ב-1878 נתעוררה עלילת-דם נגד יהודים תושבי כפר בסביבת קוטאיש; הם נאשמו ברצח נערה כבת 6. המשפט התקיים ב-1879, והנאשמים, שעליהם הגנו עורכי-דין מפורסמים מרוסיה, זוכו מכל אשמה.

עם הקמת הרפובליקה העצמאית בג' ב-1918 קיבלו היהודים שוויון-זכויות מלא ומילאו תפקידים חשובים. בג' הסו-בייטית היה מספרם ב-1926 — 21,105, והם הצליחו לשמור על ארגון קהילתיים ואורח-חיים. עד למלחמת העולם II התייחסו השלטונות למנהגיהם ולמוסדותיהם הדתיים של היהודים בסובלנות יחסית. הנסיונות לארגן קולחוזים של יהודי-ג' לא הוכתרו, כנראה, בהצלחה, ובזמן האחרון מורגשת משיכה העירה. ב-1933 נוסד בטביליסי מוזיאון היסטורי-אתנוגרפי, המוקדש לחקר תולדות יהודי-ג' והממשיך להתקיים עד הזמן הזה. בימי מלחמת-העולם II התרכזו בג' זמנית יהודים מהמפונים משטחי הכיבוש הנאצי.

א. הרבני, היהודים ושפת הסלאווים, 106-120, תרכ"ז; י. טשארגי, ספר המסעות בארץ קוקו ובמדינות אשר מעבר לקוקו, תרמ"ד ו-1, *Histoire de Géorgie depuis l'antiquité jusqu'au 19e siècle, traduite par Brosset, 1849; A. Katz, Die Juden im Kaukasus, 1894; Bage, Les Juifs des montagnes et les Juifs Géorgiens, 1902; Кутаисское дело (Еврейская библиотека, т. 7), 1880; История Армении Моисея Хоренского (пер. Эмина), 1893; Д. М. Магид, Евреи на Кавказе (История Евреев в России, ч. II, кн. I, 85-95), 1921.*

פ. אט.

גאולוגיה ושפלה, תופעת ההתרוממות והירידה המחזורית של פני מים-הים, שתקופתה היא בדרך-כלל כ-1/2 יום. כתוצאה מתופעת הגובה-ש נמצאות בחופים שונים רצועות חוף, שהן חשופות או מוצפות מים לסירוגין, לפי מחזוריות יומית קבועה. התופעה מלווה גם שינויים קטנים וחוזרים בלחץ האטמוספרי ובצורת גוף כדור-הארץ.

סקירה היסטורית. משום ממדיהם המצומצמים של גו"ש בחופי היס-התיכון אין תופעות אלו נזכרות בתנ"ך, ואף היוונים והרומאים לא הירבו לעסוק בהן. לפי אפלטון נגרמים הגוה"ש ע"י תנודות של נוול בתוך מערות תת-קרקעיות, הנמצאות בקשר עם הים. אריסטו ראה את סיבתם ברוח. כנגד זה הכיר פוסידוניוס — לפי דברי סטראבון — את הקשר בין הירח וגו"ש; גם פליניוס הזקן כותב: „הסיבה האמתית היא בשמש ובירח“. אפ"כ היו דעותיהם המוטעות של אפלטון ואריסטו מקובלות עד לזמנו של ניוטון. ניוטון הניח — ללא יסוד מספיק — שים בעל עומק אחיד מכסה את כל כדור-הארץ ושהוא נמצא תמיד בשיווי-משקל עם כוח-המשיכה של הירח והשמש; כוחות-המשיכה, הפועלים על נקודות שונות על פני הארץ, שונים בהתאם לרחיקהו השונים של נקודות אלו מן הירח והשמש, והמרכיב המאוזן של השיקול של כל הכוחות האלה שואף לשווה לכדור-המים צורת אליפסואיד (ציור 1), שצירו הגדול מכון אל הירח או אל השמש (בהתאמה). לאפלאס הכניס להסברת הגוה"ש את ההתחשבות בזרימה, שהיא נחוצה כדי שהים יוכל להירגר אחרי הירח והשמש המושכים, וכן היה הראשון שחישב על-סמך תצפיות את הגוה"ש באויר. התקדמות ניכרת חלה במשך המאות ה-19 וה-20 בשאלות הקשורות לגו"ש, גם באוקיינוס הפתוח וגם במפרצים גדולים וקטנים, ע"י מחקריהם של גאוגרפים, פיסיקנים ומתמטיקנים, ביניהם

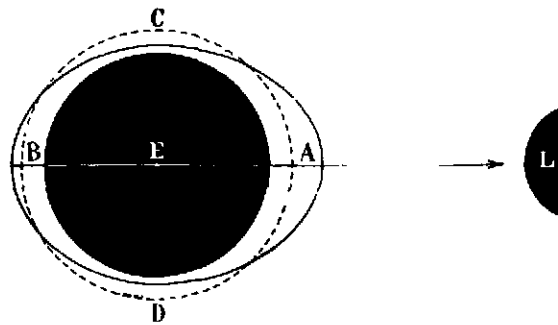

ציור 1

לורד קלוין (ע"ע), איירי (ע"ע), ה. פואנקרה (ע"ע), ג. ה. דריין (ע"ע) ואחרים. הקשר בין מצבי הירח והשמש ובין הגוה"ש (ציור 1), כשהירח או השמש נמצאים ב-L הם קרובים לנקודה A שעל פני כדור-הארץ מלמרכו E, ול-E — מלנקודה B. אם A ו-B הן נקודות של שכבת המים התזוזה, העוטפת את הגוש המוצק שבו נמצא E, נמשכת A כלפי L בתאוצה העולה על התאוצה של E. ו-B — בתאוצה הקטנה מזו של E, לפיכך מתרוממים המים ב-A בכיוון L: כאן מתהווה הריג' בכיוון אל הירח (או השמש); וכן מתהווה הריג' ב-B בכיוון מן הירח (או השמש) והלאה. מן הנקודות C ו-D, הנמצאות בין שאי הג' ב-A ו-B, נגררים המים בכיוון A ו-B: C ו-D מתהווים ש" (ציור 2).

את הדראקון. מעמד זה היה אח"כ נושא אהוב הן באמנות הביזאנטית והן באמנות-המערב; ביהוד מפורסם הוא הפרסקו של פיטנלו (ע"ע) שבכנסיית אנאסטאסיה הקדושה שבירונה. פסלו של דונטלו (ע"ע) מוותר על מוטיב אגדתי זה ומראה את הקדוש כהתגלמות של כוח-הרצון, הנובע מתוך עמדה מוסרית איתנה.

W. Budge, *The Martyrdom and Miracles of St. George*, 1888, I. Friedlaender, *Die Chahirlegende und der Alexanderroman*, p. 275, 1913; K. Kunstle, *Ikongraphie der Heiligen*, 1926; H. Brüggemann, *Beitrag zur Geschichte der G-Verehrung*, 1943.

ד. ט.

גאוגרפיה, שניים ממלכי יוון החדשה.

1) ג' I (1863—1913), הוא הנסיך הדני וילהלם (1845, קופנהאגן — 1913, סאלוניקי), בנו השני של פריט-יאן IX. בגיל 18 הועלה על כסא-המלוכה ביוון, לפי החלטת האסיפה הלאומית של יוון בהמלצתה של בריטניה. ג' נמצא בקרבת-משפחה לבית רומאנוב על-ידי נישואיו עם הנסיכה הרוסית אולגה ולבית-המלוכה האנגלי ע"י נישואיה של אחותו אלכסנדרה לנסיך מוילו, מי שעתיד היה להיות אדורד VIII; שתי המעצמות בריטניה ורוסיה נתנו לו את תמיכתן. בשנת 1864 החזירה בריטניה ליוון את האיים היוניים שהיו בשלטונה מאז קונגרס-וינה. ג' נתקרב לעם היווני ע"י חינוך ילדיו בדת האורתודוקסית וע"י קבלת התואר „מלך-היוונים“, שבו הודגיש את השאיפה לרכוש תחת שלטונו את כל הטריטוריה היוונית, שרובה היה עדיין בשלטון תורכי. ע"י החוזה מ-1881 הצליח לספח ליוון חלק מתסאליה ומאפירוס, אך יוון ניגפה במלחמתה בתורכיה ב-1897. רק במלחמת-הבאלקאן (1912/13) זכתה יוון בהנהגתו של ג' לשחרר את כרתים ולספח את רובה של מקדוניה עם סאלוניקי, שבה נרצח ג' ע"י טרוריסט מקדוני.

2) ג' II (1890 — 1947), נכדו של (1), הגיע למלוכה אחרי הדחת אביו קונסטנטין (ע"ע) ב-1922, אולם הודח אף הוא והוגלה מארצו בשנת 1923, כשיוון הוכרזה רפובליקה. חי בלונדון עד לנצחון המלוכנים ביוון במשאל-העם בשנת 1935, שהחליט על חידוש המלוכה ועל החזרת ג' לשלטון. בשונו נקט במדיניות של פיוס פנימי, נתן חנינה ליריביו והפחית את השפעתם של קציני-הצבא. אולם בבחירות לפארלאמנט בשנת 1936 נוצר מצב של שוויון-כוחות בין הרפובליקנים והמלוכנים, שמנע הקמת ממשלה יציבה ומסר את ההכרעה בפארלאמנט לידי הסיעה הקומוניסטית. מתוך כך עלתה לשלטון כת צבאית בראשותו של הגנרל מטאפסאס, שהמלך מסר לידו — בהסכמת הפארלאמנט — סמכות שלטונית דיקטטורית. עם כיבוש יוון ע"י הגרמנים האיטלקים ב-1941 נמלט ג' לכרתים, ומשם לקאהיר ואחר-כך ללונדון. בגולה נתן הבטחות לדמוקרטיזציה של השלטון בעתיד, אולם אחרי המלחמה נתעכבה חזירתו ליוון מחמת מלחמת-האזרחים והתנגדותם של הרפובליקנים והקומוניסטים. אחרי תקופה של שלטון-עוצר הכריע משאל-עם ב-1946 ברוב של 69% לטובת ג', הוא חזר באותה שנה לארצו, אך מת כעבור שנה.

מ.

גאוגרפיה, ע"ע היטליה.

זמני הג' בשני ימים רצופים אינם זהים: הג' מתאחרת באופן ממוצע כ-50 דקות מיום ליום, בהתאם לאורך יום-הירח, שהוא 24 שעות ו-50 דקות (28.53 סיבובים במשך 29.53 ימים). נמצא, שהג' מתהווה בכל יום ברווח-זמן קבוע (בממוצע) אחרי מעבר הירח מעל המצָהָר של המקום. רווח-זמן זה ביום של מולד ממוצע (ז.א. כשהשמש והירח נמצאים במישור-המשווא ובמרחק בינוני מכדור-הארץ) נקרא "הסְדֵר-הנְמִל" (establishment of port), מאחר שבו תלויה קביעת שעות-היום הנוחות ביותר לכניסת אניות לנמל. רווח זה משתנה בהרבה ממקום למקום.

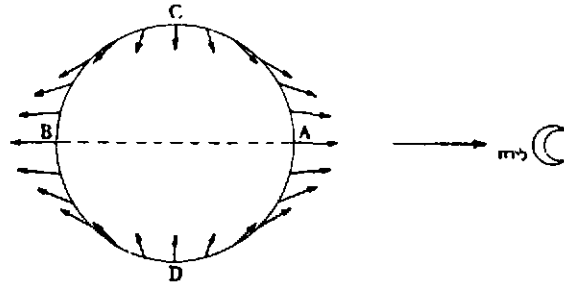

ציור 2

בעקבות סיבוביהם היומיים המדומים של הירח השמש מסביב לארץ (ז.א. מחמת הסיבוב היומי של הארץ) נגררים הרי-הג' אחרי כיוניהם של שני גרמי-שמים אלה (ציור 3). כך נוצרים גם במערכת ירח-ארץ וגם במערכת שמש-ארץ 2 גלים של ג', המקיפים את הארץ ממזרח למערב. הר הג' הירחית עובר על פני האוקיינוסים והימים במחזור של 12 שעות ו-25 דקות (= מחצית זמן הסיבוב היומי המדומה של

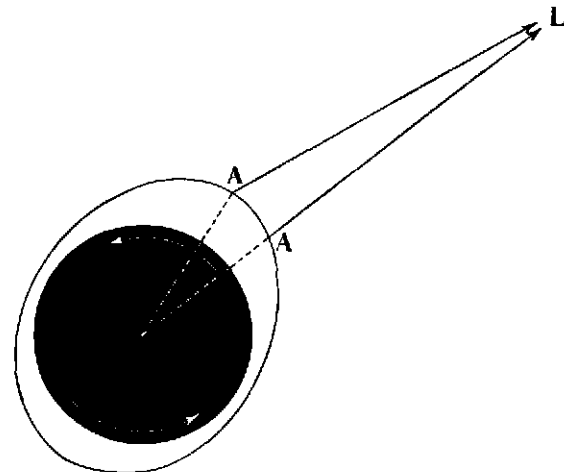

ציור 3

בהתאם לשינויים במרחק הירח מן הארץ במשך תקופה החדשית משתנה כוח משיכתו מיום ליום; הג' היא גבוהה ביותר כשהירח נמצא בפְּרִיגִיּוֹן. הג' הן יותר חזקות ככל שהפרש הנטיות של השמש ושל הירח קטן יותר. הפרש-הזמן בין נטיה מאנטימאלית ומינימאלית של הירח הוא 13.7 ימים. רווח-הזמן בין המולד ובין מלוא-הירח הוא 14.8 ימים. נמצא, שהג' הגבוהות בזמן המולד ובאמצע החדש אינן שוות, ובמקומות מסוימים ההבדל ביניהן ניכר מאד.

לשם סקירה על זמני-הג' במקומות שונים, מקשרים על המפה את המקומות שבהם עוברת הג' באותה השעה (מפה 1). ממפה 1 ניכר, למשל, ש 7 שעות אחרי כניסת גלי-הג' מן האוקיינוס האטלנטי אל התעלה האנגלית במערבה יוצאת הג' את מיצרי-דובר במזרחה. לפי טיב המחזוריות מבחינים בין שלושה טיפוסים עיקריים של ג'יש:

(1) ג'יש חצי-יומיים — שתי ג' במשך 24 שעות; שתי הג' אינן שוות בגבהן, אבל ההבדל ביניהן אינו בולט ביותר. למין זה שייכות הג' כמעט לכל אורך חופי האוקיינוס האטלנטי.

(2) ג'יש יומיים — רק ג' אחת ויש' אחד ב-24 שעות (למשל במפרץ-מכסיקו).

(ג) בטיפוס המעורב חלים 2 ג' ו-2 יש' ב-24 שעות, אבל גבהיהן של שתי הג' הם שונים מאד (למשל, בהונג-קונג ובסאן-פראנציסקו).

טווחי הג' והיש' הגוה"ש הן תופעות חלשות בלב

הירח), הר הג' השמשית — במחזור של 12 שעות (= מחצית היום השמשית). מחמת ההקפה החדשית של הירח מסביב לארץ משתנה היחס ההדדי של כיווני השמש והירח מן הארץ מיום ליום במשך החדש. גובה הג' (או עומק הש') בכל נקודה על פני הארץ תלוי ביחס המתחלף של כיווני השמש והירח מנקודה זו. משיכות הירח והשמש מגבירות את הג' (ומעמיקות את הש') ביותר כשהן פועלות בקו ישר אחד — בכיוון אחד או בכיוונים הפוכים —, והן מחלישות את מידות הגוה"ש ביותר כשכיווני פועולותיהן ניצבים זה לזה (ציורים 4, 5). לפיכך, טווח הגוה"ש (= הפרש גבהי פני-הים בשעת הג' ובשעת הש', או — לשון אחרת — המשרעת הכפולת של תנודת פני-הים) גדל והולך בכל חדש החל מיום או יומיים אחרי הרובע הראשון או השלישי עד יום או יומיים אחרי המולד או אחרי מלוא-הירח, והוא פוחת והולך החל מיום או יומיים אחרי ראש-החדש או אמצע-החדש עד יום או יומיים שאחרי הרובע השלישי או הראשון.

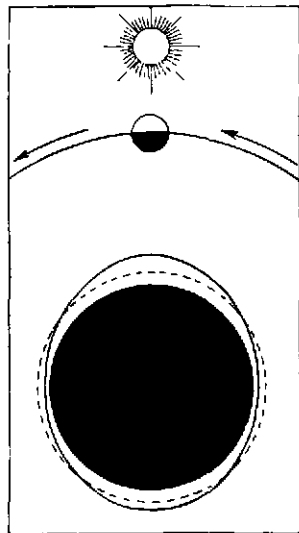

ציור 4

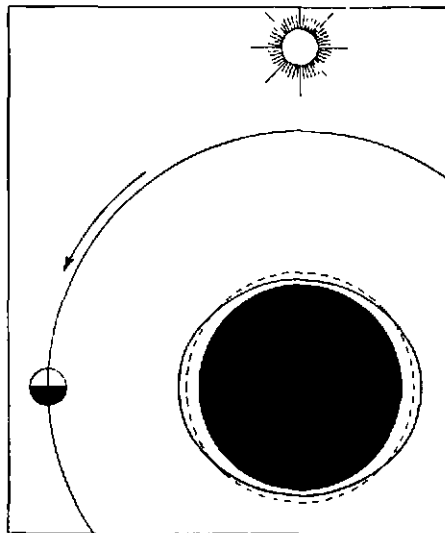

ציור 5

נמצא, שהכוח היוצר ג' הוא פרופורציוני למסה של הגרם השמימי המושך ופרופורציוני בהיפוך לחוקה השלישית של המרחק.

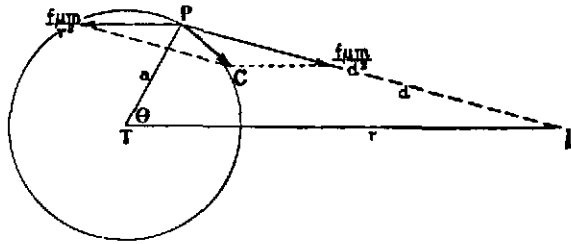

ציור 6

אם נשווה את הירח ואת השמש, נמצא:

$$\frac{\text{מסת הירח}}{\text{מסת השמש}} = \frac{1}{2.716 \times 10^7}$$

מרחק בינוני של הירח מכדור-הארץ = $\frac{1}{3.890 \times 10^2}$

מכאן: $2.17 = \frac{58.9 \times 10^8}{2.716 \times 10^7} = \frac{\text{כוח ג' הירח}}{\text{כוח ג' השמש}}$

למרות מסתו העצומה אין כוח-הג' של השמש אלא כ-46% מזה של הירח. לפיכך אין הג' השמשית אלא מגבירה או מחלישה את הג' הירחית, אך לעולם אינה מבטלת אותה או את מחזוריה.

הפעולה העיקרית של המרכיב האנכי של כוח הג' היא הקטנה מחזורית של המשקל של כל הגופים על פני הארמה. כל גוף מאבד $\frac{1}{9,000,000}$ ממשקלו בזמן שהירח נמצא בזנים ומגדיל את משקלו ב $\frac{1}{18,000,000}$ בזמן שהירח נמצא באופק. תנודות אלו גורמות לתנודות קטנות של הלחץ במים, אך אין להן השפעה רבה על יצירת הג'. הגוה"ש נגרמים בעיקר ע"י מרכיב האפקי F_1 .

חישוב תופעות הגוה"ש מבחינה כמותית הוא מסובך מאד, והוא העסיק את גדולי החוקרים מימי ניוטון ועד ימינו. התאוריה המתמטית של הגוה"ש צריכה להתחשב לא רק במשיכותיהם של הירח השמש ביחסיהן ההדדיים, אלא גם בגורמים הדרדורדינאמיים של גופי-המים הזורמים. של התמדתם בהיגרותם אחרי כוחות-המשיכה ושל חיכוכם בקרקעיהם ובחופים. פעולתו של המרכיב האפקי (F_2) של הכוח יוצר-הג' (ציור 6) תלויה במצב היחסי של גורם המשיכה, ז. א. בשיעורים האסטרונומיים של הירח או של השמש. שיעורים אלה הם פונקציות של הזמן, שאפשר לפרקן לכמה מרכיבים מחזוריים, וע"כ ניתן גם הכוח יוצר-הג' לפירוק כזה, וכל מרכיב לחוד יוצר מחזור של ג' משלו. החישובים מסתבכים ביותר לגבי הגוה"ש במפרצים ובמיצרי ים, שבהם משתלבות התנודות שמחמת גליהג' הנכנס אליהם עם התנודות שמחמת הגל המוחזר מחופיהם. על סמך תצפיות במקום אחד בצירוף של כל החישובים האלה ניתן לקבוע (בקירוב) מראש את גובה-הים בכל שעה בשביל כל נקודה נתונה. כמה שירותים לאומיים ובינלאומיים מפרסמים לחות שנתיים של תחזיות הגוה"ש בכל הנמלים החשובים בעו-לם — לחות שהם בעלי חשיבות שימושית עצומה לספנות. הגורמים האסטרונומיים והגאוגראפיים אינם ממצים את המכאניזם של קביעת גובה פנייהם. גורמים מטאורולוגיים מתחלפים עלולים לשנות במידה ניכרת את גובה-הים הצפוי.



גאות ושפל
מפה 1

זמני ג'וש בחצלה האנגלית זכים הצפוני, הספרים — שעות שאחרי עכר הירח מעל למצאה של ג'וניץ'

האוקיינוסים, שבהם יש מקום להתפשטות הריהג' ללא מעצור. לעומת זה נערמים המים על-יד החופים מחמת עצירת גליהג' וכתוצאה מעליית קרקעית-הים. בימים ובמפרצים, שצורתם צורת משפך הם קולטים כמות גדולה של מים מגליהג' בצדם הרחב המופנה כלפי האוקיינוס והולכים וצרים לכיוון היבשה, תנודות-הים גדולות ביותר (מפה 2). לעומת זאת מיטשטשים הגוה"ש בימים ובמפרצים שאינם מחוברים לאוקיינוס אלא במיצרים צרים.

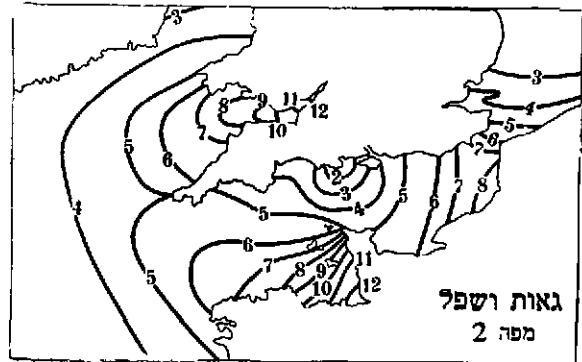

גאות ושפל
מפה 2

טוחים של נאות-נובה בחצלה האנגלית, המספרים — מטרים

הטוח הגדול ביותר של ג'וש נמדד במפרץ פנדי (Fundy) שבקאנאדה (עד ל-19.6 מ'). בים הבאלטי אין הגוה"ש מורג' שים כלל; גם בים התיכון ובים-סוף התנודות הן חלשות. הכוחות יוצרי הגוה"ש, הגוה"ש הם תנודות יחסיות בין מיהאוקיינוסים ובין כדור-הארץ המוצק (ציור 6). אם T הוא מרכז כדור-הארץ, L — מרכז הגרם השמימי המושך (הירח או השמש), M — מסותיהם, P — חלקיק-מים שמסתו היא μ , f — קבוע-הגראוויטאציה — נמצא שכוח המשיכה גורם לתאוצה $f \frac{m}{r^2}$ של כל כדור-הארץ בכיוון MT ל L ותאוצה $f \frac{\mu}{r^2}$ של חלקיק-המים בכיוון MP ל L. לפיכך, הכוח היוצר את הג' הוא הקטטור PC. שניתן לפירוק למרכיב אפקי ולמרכיב אנכי:

המרכיב האפקי — $F_1 = 3f \frac{\mu m a}{r^3} \sin \theta \cos \theta$

המרכיב האנכי — $F_v = 3f \frac{\mu m a}{r^3} \left(\cos^2 \theta - \frac{1}{3} \right)$

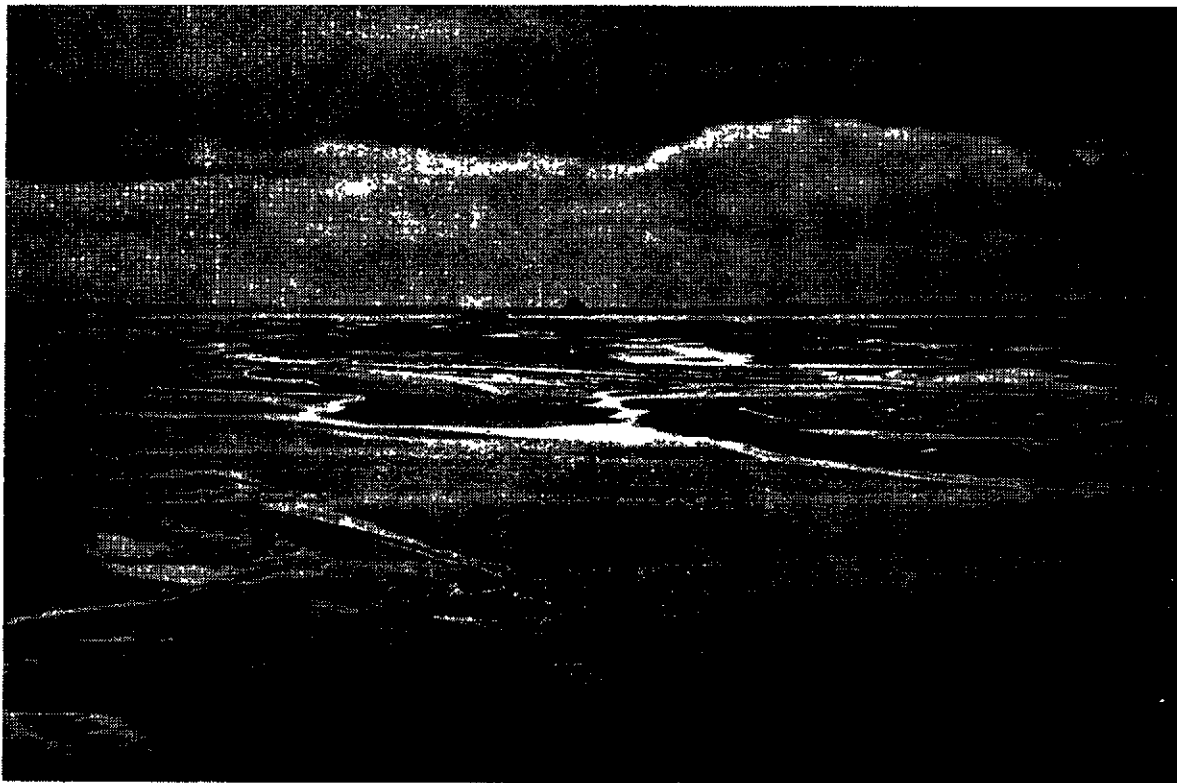
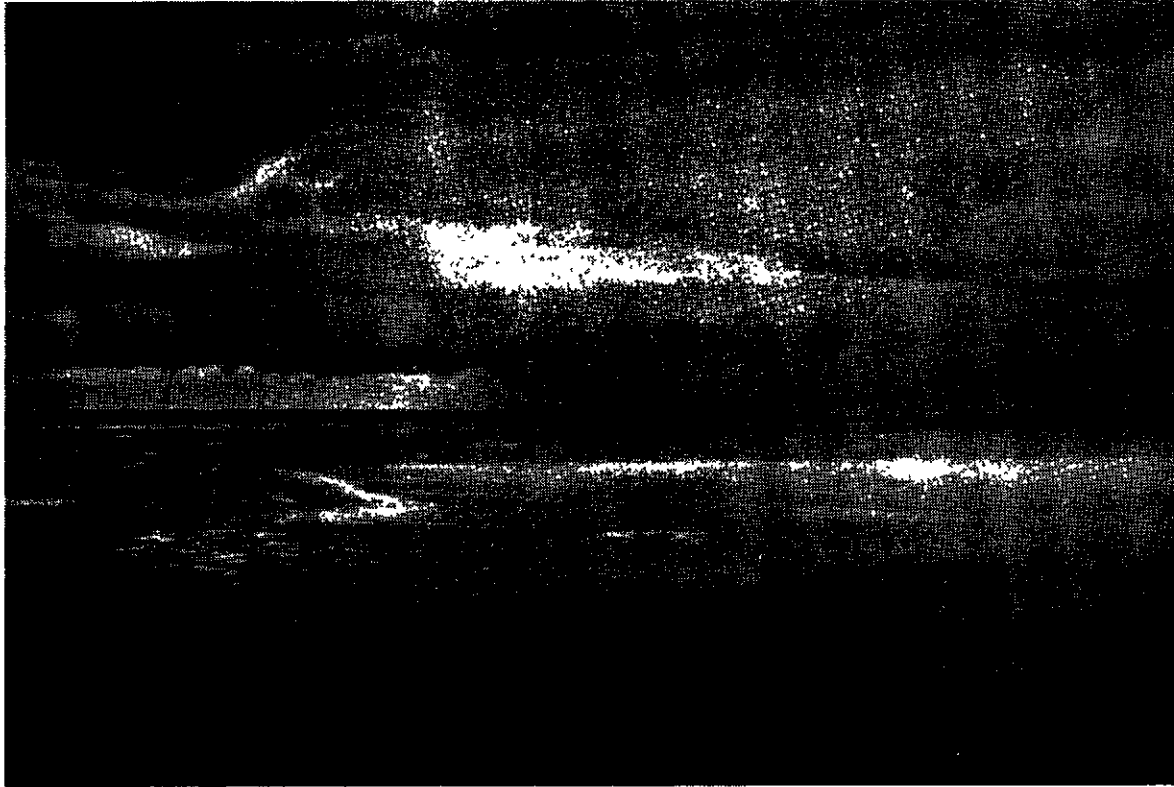

קסע של החוף הברטוני
 למעלה — בשעת הנאות; למטה — בשעת השפל

הטרופיים, שבהם התנאים המטאורולוגיים קבועים יותר — להבחין בקיומן של תנודות עצמאיות (חפשיות) של לחץ-האוויר במחזורים של יום או של חצי-יום, שאותן יש לייחס להשפעת השמש והירח. ממדיהן של תנודות אלו הן:

תנודה חצי-יומית (שמשית)	כתחומי 0.2—1.5 מיליבאר,
יומית (שמשית)	0.1—1.1 "
חצי-יומית (ירחית)	0.01—0.09 "

טווחי הגוה"ש
(מטריכ)

ממוצע של ג-גובר במולד הירח ובמילואו	ממוצע	ס ק ו ס
		בלב האוקיינוס:
1.50	1.05	פניו מינאל (אזורים)
1.0	0.70	פניו קלנה
1.0	0.70	טריסטאן דה קונקה
0.5	0.85	מוריץ
0.45	0.80	ראינין
0.6	0.85	הוגולו
0.6	0.5	גופס
0.8	0.25	סאהיטי
		בחופים:
18.5	12.0	מפרץ פני (קאנדה)
12.4	9.4	נמל בריסכול (אנגליה)
12.2	8.7	גרנויל (צרפת)
11.0	8.8	גלגוס (ארגנטינה)
9.1	7.4	כף-אסטרונומיצ'סקי (קאמצאסקה)
8.4	6.4	איראמבול (סין)
8.8	7.2	בהונגרי (הודו)
8.6	7.0	ריז קלורדו (מכסיקו)
9.1	6.9	אי-דה-פרקה (ברזיל)
9.0	6.2	אייקיד (אוסטרליה)
		בים-התיכון ובים-הים:
1.95	1.85	טאנבר
0.45	0.85	אלגיר
1.70	1.10	גאקס
0.85	0.15	אלכסנדריה
0.85	0.25	יפו
0.80	0.35	טריפולי
0.70	0.35	מפרץ-קורינתוס
0.85	0.50	טריאסט
0.30	0.20	נאפולי
0.20	0.20	מאריסי
1.60	1.15	טואץ
0.75	0.60	כפר-דעקבה

גם הגוף המוצק של כדור-הארץ ניתן—מחמת גמישותו— לשינויי-צורה מחזוריים קטנים בהשפעת כוחות הפועלים עליו בכיוונים מתחלפים. צורת כדור-הארץ מושפעת במישרין ע"י כוחות-המשיכה של הירח והשמש. הפועלים במידה שונה על חלקי-הכדור השונים (ציור 1), ובעקפין ע"י השינויים המחזוריים בכובד שכבת-המים הרובצת על כל נקודה. בהתאם לחילופי הגוה"ש בימים. שינויי גוף-הארץ המוצק

סערה הנושבת בכיוון אל החוף או מן החוף משנה לפעמים את גובה-הים בכמה מטרים. גם ירידת לחץ-האוויר עלולה לגרום לעליה בגובה-הים. אם גורמים מטאורולוגיים חזקים פועלים יחד בתקופת הג' הגבוהות של ראש-החודש או אמצע-החודש, מגיעה הג' לממדים מסוכנים. למשל: השטפון הגדול בחופי אנגליה המערבית הולאנד ב-1.2.1953—31.1 נגרם ע"י פעולתם המשותפת של הגורמים האסטרונומיים המטאורולוגיים בזמן אחד.

זרמי הגוה"ש. תנודות-הים בעקבות הגוה"ש אינן אנכיות בלבד, והזרמים האפקיים הקשורים לגר"ש אינם נגרמים ע"י הבדלי-הגובה בלבד. מאחר שהמרכיב האפקי של כלל-הכוח היוצר את הגוה"ש הוא הגורם העיקרי לתנודות-הים, יש לראות את הבדלי-הגובה כתוצאה מהזרמים האפקיים. אפיים המחזורי של זרמי הגוה"ש מבדיל ביניהם ובין זרמיים אחרים. זמן-מחזורם הוא שווה לזמן המחזור של הגוה"ש, ז. א. ברוב המקומות — 12.42 שעות. תצפיות בלבי-הים הראו, שברוב המקרים מסתובב כיוון-הזרימה במשך מחזור אחד בכיוון מחוג-השעון בחצי-הכדור הצפוני ונגד מחוג-השעון בחצי-הכדור הדרומי. סיבתו של סיבוב זה היא, כנראה, סיבוב כדור-הארץ עצמו. במפרצים צרים יש לזרימה רק שני כיוונים, שהם נבדלים זה מזה ב-180°. צורת החופים ועליית קרקעית-הים על-ידי החופים מסבכות את תופעות זרמי הגוה"ש. מהירויות של 10—12 קשרים (19—22 ק"מ לשעה) נמדדות בכמה מפרצים בזמן ג' גובה; בלבי-הים אין זרמי-הג' עולים על 1.5 קשרים. נתונים מפורטים על זרמי-הג' בכל חלקי תבל נמצאים גם הם בלוחות שנתיים, שמוצאים ע"י שירותים ימיים שונים.

גו"ש בנהרות. בדרך-כלל אין גלי הגוה"ש הנכנסים מן הים אל שפך-הנהרות הבינוניים האירופיים ניכרים אלא עד מרחק של 150—180 ק"מ; אולם באמאזונאס מגיע גלי-הג' עד ל-1,500 ק"מ במעלה-הנהר. דוגמה לגידול הג' נגד זרמי-הנהר משפך-נהר רחב מאד עד למרחק מסויים הוא הסינט-לורנס בקאנדה: רוחב-שפכו הוא כ-120 ק"מ ועמקו שם כ-200 מ'; בקויבק (במרחק של 650 ק"מ) מגיע העומק רק 5 מ'. טווח הגוה"ש בשפך הוא כ-2 מ', על-ידי קויבק — כ-5 מ'. הג' בשפך קודמת לג' בקויבק 4 שעות 20 דקות. נמצא, שהתקדמות הגל היא 42 מ' לשניה בממוצע; יש נקודות שבהן היא עוברת על 200 מ' לשניה.

מדידת הגוה"ש. גובה פני-הים נמדד בשנים האחרונות בעיקר בעזרת מכשירים הרגישים לשינויי-לחץ. המכשירים מונחים על קרקעית-הים ומעבירים למכשירי-ישום—בדרך מכאנית או חשמלית — את השינוי בלחץ, הנגרם מהשתנות עומד-המים שמעליהם. שיטה אחרת היא השימוש בברכה, המשולבת ע"י תעלה או צינור עם הים; גובה פני-המים בברכה משקף את השינויים של הגוה"ש. גובה-המים בברכה נמדד מדידה ישירה או נרשם באמצעות מצוף.

גו"ש של האטמוספירה ושל גוף כדור-הארץ. לפלס (ע"צ) היה הראשון שהכיר, שמן המשיכות של הירח השמש מתחייבות גם תופעות של גר"ש במעטפת הגאזית של הארץ. כדוגמת התופעות הקיימות במעטפת המימית. קשה לזהות ולמדוד את הגוה"ש באטמוספירה — שבה הם מתבטאים בעליה וירידה מחזורית של הלחץ —, מחמת השינויים המתמידים בלחץ-האוויר בעקבות הגורמים המטאורולוגיים המתחלפים. אפשר — ביחוד באזורים

שבמקום שטוח הגוה"ש מגיע ל-6—7 מ' ייתכן להפיק מכל קמ"ר של מיתקן, הפועל במפל קבוע בגובה של חצי-הטוח, כ-10,000 כוחות-סוס. ההכרח להשתמש בשטחים ענקיים לשם הפקת כמויות ניכרות של אנרגיה והחשש להפרעות מחמת התנודות של הטוח מנעו עד היום הקמת מפעלים גדולים לשימוש באנרגיית-הג', ועדיין לא הוכחה יעילותם של מיתקנים כאלה לעומת ההשקעות העצומות בכסף ובאנרגיה הדרושות להקמתם ולהפעלתם המתמדת.

הגוה"ש מעוררים בעיות טכניות במיתקנים שונים, הקיימים על הוה"הים, בשפכי-נהרות ובגמליים. במקום שטוח הגוה"ש הוא גדול מכניסה הג' סחף מן הים אל השפך, מה שעלול ליצור שרטון או אפילו לסתום את השפך. בהתחברותן של תעלות-שיט אל הים במקומות של טוחי גוה"ש גדולים, יש לבנות תא-שיט לשם מניעת חירית הגוה"ש לתוך התעלה וכדי לאפשר לספינות לעבור בכל עת מן התעלה אל הים ולהפך. למרות הטוח שבין גובה-המים בים ובתעלה, כיוצא בו, יש להקים במקומות של טוח גוה"ש גדול במל סגור (נמל-דוק), שהספינות נכנסות ויוצאות ממנו דרך תא-שיט.

H. Poincaré, *Leçons de Mécanique céleste*, 1905 etc., G. H. Darwin, *The Tides*, 1911³; A. M. A. Stuiben, *Tidal Power*, 1921; N. Davey, *Studies in Tidal Power*, 1923, E. Fichot, *Les marées et leur utilisations*, 1923, A. Defant, *Gezeitenprobleme*, 1925, id., *Dynamische Oceanographie*, 1925 id., *Ebbe und Flut*, 1953; H. A. Marmer, *The Tide*, 1926, A. T. Doodson - H. D. Warburg, *Manual of Tides*, 1941; J. Rouch, *Traité d'Océanographie physique*, III, 1947; M. V. Wilkes, *Oscillations of the Earth's Atmosphere*, 1949; V. Romanovsky, *La mer, source d'énergie*, 1950; H. Jeffreys, *The Earth*, 1952, J. Proudman, *Dynamical Oceanography*, 1953

ב.

ג'אזי (عازي), בערבית — היוצא לפשיטה או למלחמה; בימי האיסלאם קיבלה מלה זו את המובן של המשתתף במלחמת-הקודש באויבי הדת, וכן שימשה כינוי-כבוד לשליט או למצביא מוסלמי שניצח את הכופרים, ובתקופה המאוחרת — גם לשולטן עותמאני שחיללתיו נחלו נצחון על הנוצרים, בלי שהוא עצמו השתתף במלחמה. השולטנים העותמאניים כיבדו בו גם את ראשי-צבאם המנצחים, למשל את האדמיראל ג'זאירלי חסן פחה במאה ה-18 ואת המצביאים עתמאן פחה ואחמד מח'תאר פחה, שהצטיינו במלחמת 1877—78.

המועצה הלאומית הגדולה התורפית הכתירה בתואר זה את הצ'טפא כמאל פחה ב-1921, אחרי נצחונו על היוונים.

ג'אז, אל — الجاز — עמר אבן בחר (נר בערך ב-767 בבצרה), מראשוני מעצבי דמות הפרוזה הערבית. את רוב ימיו עשה ג' בבגדאד והתפרנס מהענקותיהם של אנשי השלטון. מת בבצרה בגיל מופלג (יש אומרים — כבן מאה).

פעילותו הספרותית של ג' כללה תאולוגיה, פילוסופיה, היסטוריה, מוסר, פסיכולוגיה חברתית (אנתרופולוגיה), זואולוגיה, ספרות יפה ועוד. כתביו מצוטטים הרבה ע"י סופרים מאוחרים, ובגלל רבי-גוניותם ושפע הידיעות המעניינות שבהם הם משמשים מקור חשוב לחקירת התרבות האיסלאמית על כל גילוייה. ג' היה גמנה על המעטולה (ע"ע) והשתתף כמה פעמים בפולמוס התאולוגי של ימיו.

ניתנים להימדד, למשל, ע"י עקיבה אחרי השינויים היומיים בגובה המים בכרכת-הנסיון; מאחר שהשינויים הנגרמים ע"י הגוה"ש בימים ניתנים להחשב, אפשר לייחס את ההפרש בין הגובה המחושב ובין הגובה הניסויי לשינויים של הגוף המוצק, בדרך זו נמצא, שתנודות הגוה"ש של קליפת-הארץ המוצקת הן בעלות טווח של 25—35 ס"מ.

באסטרונומיה משמש מושג הגוה"ש לציון כל ההשפעות ההדדיות המשוערות של גרמי-השמים על צורותיהם ומבניהם מחמת פעולת הגראוויטאציה ההדדית על גופיהם הגמישים או הנוזליים-גאזיים. בקוסמולוגיה (ע"ע) נודעה חשיבות רבה לשיקולים על תופעות של גוה"ש מחמת הגראוויטאציה בין כוכבים שהתקרבו זה לזה; הובעו השערות על התהוות מערכת כוכבי-הלכת מן השמש בדרך זו, אך השערות אלו לא עמדו בפני הביקורת של החישוב המאטמטי-פיסיקאלי. אולם ייתכן שיש לתופעת הגוה"ש הארצית במערכת ארץ-ירח משמעות אסטרונומית מבחינת השפעתה על אר"כ היום והחודש. גלי-הג', ביחד אלה שבימים רדחיים, פועלים כבל-מייחוך על כדור-הארץ המסתובב מתחתם; לפיכך מן ההכרח שיגרמו להאטה הדרגתית של הסיבוב. תצפיות אסטרונומיות מעידות על סטיות זעירות של מקומי-הים של השמש, הירח וכוכבי-הלכת מן המקומות הנועדים להם לפי החישוב. סטיות אלו ניתנות להסברה על סמך הנחת הפחתה מתמידה במהירות הזוויתית של סיבוב הארץ מסביב לצירה בשיעור המתאים להתארכות היום בשניה אחת במשך 120,000 שנה, שהיא התארכות שנתיית שאינה ניתנת למדידה בשעונים. הפסד האנרגיה הנגרם ע"כ לסיבוב המערכת ארץ-ירח מן ההכרח שיגרם להתרחקות הירח מן הארץ ולהאטת תנועת הקפתו מסביב לארץ. החישוב נותן, שבעתיד רחוק מאד עשוי תהליך ממושך זה להביא לידי השוואת זמן הקפת הירח עם זמן סיבוב הארץ, כששני זמנים אלה יתארכו כדי 47 ימים. ייתכן ששוויון זמן סיבובו של הירח מסביב לצירו עם זמן הקפתו מסביב לארץ נגרם אף הוא ע"י פעולת הגוה"ש בין שני גרמי-השמים, וכן גם שוויון זמני הסיבוב והקפתה במערכות שמש-כוכב וצדק וירחיו.

G. H. Darwin, *The Tides and Kindred Phenomena in the Solar System*, 1911³, A. Defant, *Dynamische Oceanographie*, 1925, J. Rouch, *Traité d'Océanographie physique*, III, 1947; M. V. Wilkes, *Oscillations of the Earth's Atmosphere*, 1949, H. Jeffreys, *The Earth*, 1952; J. Proudman, *Dynamical Oceanography*, 1953, U. S. Coast and Geodetic Survey, *Tide Tables, Current Tables*.

ג. ש.

ניצול טכני של אנרגיית הגוה"ש. טכניות לנצל את הכוחות העצומים, הגלומים בתנועות גושי-המים הכבירים של הגוה"ש, כמקור-אנרגיה לצרכים שימושיים, נידונות הרבה בכל השיקולים על משק-האנרגיה של האדם (ע"ע אנרגיה, ע' 674). יש שרואים באנרגיית-הג' את "הפחם הכחול", העתיד לרשת את מקומו של הפחם השחור ושל חמרי-דלק אחרים כפסק-אנרגיה עיקרי לאדם. כמיתקן למטרה זו מוצעת ברכת-אגירה על שפת-הים, שהיא נפרדת מן הים על-ידי סכר מצויד בפתחי-טורבינות. הברכה מתמלאת ע"י תעלה מן הים בשעת הג', ובשעת נסיגת פני-הים בש' מנוצל המפל שבין פני הברכה ופני-הים להנעת הטורבינות. החישוב נותן, שההספק של מיתקן זה הוא פרופורציוני לריבוע הטוח של הגוה"ש ופרופורציוני לשטח-הברכה. היעילות של מיתקן כזה ניתנת להאמד ב-50—75%. לפיכך יש להניח,

בעיקר את הבעיות החברתיות וההיסטוריות, שבהן מתלבטים המאמין או חברת-המאמינים.

הצד הטראנסצנדנטי של געגועי הג' מקורו בהכרת צימצום האפשרויות של האדם, הן בחייו והן במותו, וברגש האפסות העצמית, המבליט בתודעת האדם את התהום שבינו ובין התחום האלוהי; מכאן געגועיו של האדם לחיי אל-מות, לשיחרור מחוקי הטבע והחברה ולסילוק המחיצה המפרידה בינו ובין האלהות. רגשות אלה עלולים להעלות את ההכרה, כי היש מפולג לשנים — לחלק הטוב ולחלק הרע, ושהג' היא שתציל מכוחות-הרשע, שיושמדו בשעת הג' השלמה. כן ראהו דת זרתושתרא (ע"ע) את תולדות-העולם כהיאבקות מתמדת בין כוחות האור — כוחות האמת — ובין כוחות החושך — הוא השקר —, והג' תבוא לאחר הקרב האחרון שבו ינצח הרשע סופית. יש שכוחות הטוב מזהים עם הרוח ועולמו וכוחות הרשע — עם הגוף או עם החומר בכלל, והמסקנה היא — ההיגזרות והבריחה מן העולם הגשמי. כנגד זה יש שיטות, המחייבות את המאמין ללחום את מלחמת הטוב ברע בעולם הזה. בדתות-הודו גאולת הפרט המשועבד לחומר ולעולם היא רעיון המרכזי, והדתות ההודיות השונות מצביעות כל אחת על דרך שבה ישתחרר האדם משיעבוד זה ויגיע לג'. הדתות הגנוסטיות (ע"ע גנוסיס) דת מני (ע"ע) מסבירות את התהום הפעורה בין האדם ובין האלוהים ואת מקומו של האדם בתוך העולם הרע הזה מתוך נפילת יסודות אלוהיים לתוך העולם החמרי; הגנוסטיקן נגאל, כשהוא מתעורר מתרדמתו ונזכר במקומו הראשון וחוזר למקום האור. המיתוסים הגנוסטיים על הגואל, היורד אל תוך החמרי והמאסף את ניצוצות-הקודש שנפלו לתוכו ומחזירן לעולם האלוהי, השפיעו השפעה ניכרת על הנצרות; אלא שבגנוסיס האדם נגאל ע"י עצם טבעו, ובנצרות — דרך אמונתו. מצבו של האדם הבלתי-נגאל מתפרש ע"י המאמינים לפעמים כגזרת אלוהים (ע"ע גזרה קדומה), לפעמים כתוצאה מפעולות כוחות-רשע על-טבעיים או קוסמיים, ויש שאומרים שהאדם מתרחק מן האלהות ע"י טומאתו וחטאיו הוא, או ע"י חטא קדמון — רעיון המופיע לראשונה בתורת האורפי-קנים. יסודה של תורת-הג' של הנצרות היא ההנחה, שישו גאל את האנושות מן החטא הקדמון, הוא חטאו של אדם הראשון.

שונות הן הדרכים שבהן, לדעת המאמינים, אפשר להיגאל או לקרב את הג' — הכל לפי ההסבר של המצב שבו נמצא האדם ושל סיבות התהוותו. ההסבר המיתי של "נפילת" האדם מחייב דרכי-ג' פולחניות מאגיות, למשל — בדתות שונות — הטבילה (ע"ע) כאמצעי של טהרה, אם החטא הוא הסיבה העיקרית להתרחקות האדם מאלוהיו, אפשר להתגבר על ריחוק זה על-ידי תשובה. תשובה כתנאי הכרחי לג' דרשו האורפיקנים. התשובה המקרבת את הג' היא מן האמונות והדעות המקובלות ביותר ביהדות. הגישה המוסרית לבעיות הדת יכולה להתמוזג עם התפיסה המאגית; טבילת יחנן המטביל היתה "טבילת תשובה לכפרת עוונות" (מרכוס א', ד'; יוסף בן מתתיהו, קדמוניות י"ח, 117; ר' גם, "סדר היחוד" מספרי כת מדבר-יהודה, ג', 4-9). בדתות הבניניות על הניגוד שבין העולם החמרי והעולם הרוחני מכוונות השיטות להשגת הג' להתגברות על כוחות העולם החמרי ולהתעלות לעולם הרוח.

הכנו של מושג הג' בדתות שונות שתנה לפי מידת

החשובים מבין ספריו שהגיעו אלינו. הם: "ספר בעלי-החיים" (כתאב אלת'אן, 7 כרכים), שעורר את התעניינותם של חוקרים מודרניים רבים וכולל חומר יהודי שטרם עובד; "ספר המליצה וההדגמה" (כתאב אל-פאן ואלת'בין), כרסטו-מאתיה מקיפה להדגמת כללי הסיגנון הפרואי הגבוה, שהיא מקור עשיר לנאומים היסטוריים, אנקדוטות, בתי-שירה, חומר היסטורי ופולקלוריסטי — הכל מעורב בדימוי המקוריים של ג'. — כתביו, שאחרים מהם תורגמו לשפות אחרות, משקפים את רוחב הידיעות של המחבר, ששאב ממקורות רבים ומגוונים עד מאד, וכן את גישתו העצמאית והביקורתית לעניינים הנידונים, שהיא תופעה בלתי שכיחה בזמנו.

ש. בודנהיימר, החי בארצות המקרא, כרך 2; El, s. v. Djā- hiz: GAL I², 158-160, S. I, 239-247; Ch Pellat, *Gāhiz — Le livre des avarès*, 1951; id., *Le milieu basien et la formation de 'Gāhiz*, 1953, L. Kopf, *The "Book of Animals" of al-Jahiz* (Actes du VIIe Congrès Intern. d'Hist. d. Sciences, 395-401), 1953.

ל. קו.

גַאָחַז (Gaeta), עיר-גמל ומקום-רחצה באיטליה, מצפון לנאפולי, על פף בחופו של הים הטיירני; 22 אלף תושבים (1939). מצויינת בכנסיה ובביצורים אדירים מיה"ב. — ג' נוסדה בתקופה העתיקה כמושבה יוונית. בימי הרומאים שימשה מקום-נופש (Caetae Portus) לעשירים בימי-היקין החמים. עם התפוררותה של קיסרות רומא המערבית הפכה ג' למעשה רפובליקה עצמאית והיתה אחד ממרכזי המסחר עם המזרח; צִיָה השתתף במלחמות נגד הערבים. במאה ה-10 נכבשה ע"י הנורמנים, ובמאה ה-12 סופחה ע"י המלך רוֹגֵר למלכות-סיציליה; ב-1435 סופחה ע"י אלפונסו V למלכות-נאפולי האראגונית. במלחמות המאה ה-18 ובתקופת המהפכה הצרפתית ונאפוליון היתה חשובה משום ביצוריה החזקים. 1848/9 מצא כאן מפלט האפיפיור פיוס IX בהימלט מרומא. במלחמה על איחוד איטליה ב-1860 היתה ג' מעוזו האחרון של אחרון מלכי-נאפולי, פרנצ'סקו II, נגד צבאות איטליה המחדשת.

גַאָלָה (salvatio, σωτηρία), מושג מתחום הדת והפילוסופיה, הבא להביע את כמיהת האדם, כיחיד וכציבור,

לתיקון עצמו, עולמו וחברתו. הערנה לג' מתעוררת, כשאדם מתבונן בעצמו ובעולמו ומכיר באי-ההתאמה בין המצוי לרצוי בהם. הכרה זו גוררת אחריה את הרגשת הצורך לתיקון המצב של הגוף הפגום, אם פרט, אם קבוצת-אנשים, או העולם כולו: אם קיימת אמונה במה שמחוץ לטבע ולהיס-טוריה, עלולה אז להיווצר הרגשת צורך הג'. לג' יכול להיות גם קשר עם דאגות יומיומיות של הפרט או של קבוצת-אנשים המצפים לה; וכן מותר להשתמש במושג הג' גם לגבי החזון של תיקון המצב הפוליטי או החברתי השפל שאין לשאתו, אם יש בחזון זה גם צד טראנסצנדנטי. אולם בדתות מסויימות אין הצד הטראנסצנדנטי הזה במושג הג' תופס מקום מרכזי, משתי סיבות: א) בדתות העמים הפרימיטיביים טרם הוגדר בהכרת המאמינים הצד הטראנסצנדנטי של הדת; כאן עיקר משמעותה של הג' הוא עזרה בתלאות והצלה מהן, נצחון על המוות והכוחות המזיקים; ב) בדתות עילאיות מסויימות (כגון בעיקרה של היהדות המקראית והתלמודית) נקודת-הכובד היא בפתרון דתי של בעיות הקיום בתוך העולם הזה; לכן גם כאן אין לג' אופי טראנסצנדנטי מובהק, אלא היא פותרת

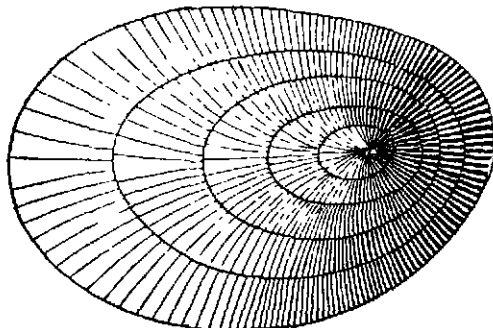
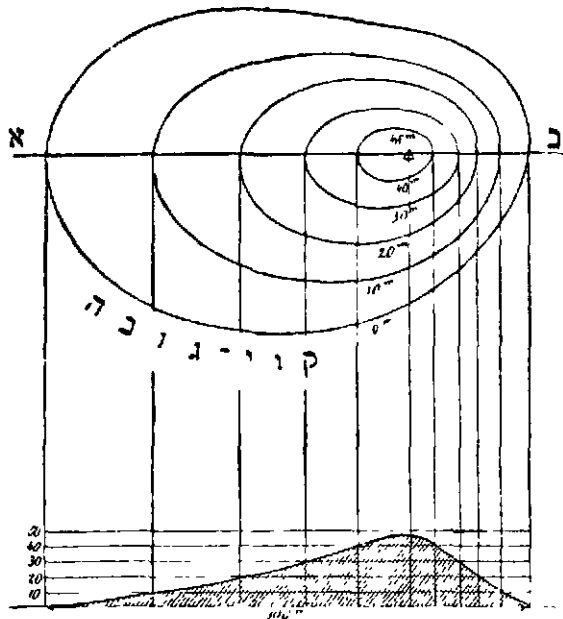

צורה 1
ביסווי נראטי להבדלי נ' ושיפוע ע"י קווינג'
והבדלים כעפיונות השירטוט

אילו יושרו כל הרמות וההרים של כדור-הארץ, היה הג' הממוצע של פני-הארץ 825 מ'. הג' הממוצע לפי היבשות, הוא:

אנטארקטיקה	2,000 מ' (?)	דרום-אמריקה	580 מ'
אסיה	950 "	אוסטרליה	350 "
צפון-אמריקה	715 "	אירופה	300 "
אפריקה	650 "		

השפעת הג' של שטח מסויים על אקלימו מורכבת מכמה גורמים. עם עליית הג' פוחת והילך משקל עמוד-האוויר הרוכץ על יחידת-השטח, והפחתת לחץ-האוויר גוררת תוצאות שונות:

1. צפיפות-האוויר פוחתת; 2. האנרגיה הדרושה לחימום האוויר הדליל פוחתת; 3. זרם-אוויר עולה ומתפשט מחמת הפחתת הלחץ ומתקרר על-ידי תהליך זה (ע"ע אדיאבטי);
4. הנמכת הטמפרטורה מקטינה את שיעור אדייהמים הגיטי נים להיקלט בגוש-אוויר אחיד; 5. האוויר העולה מתרווח באדייהמים בג' מסויים, וההתעבות יוצרת עננים ובסופו של דבר — משקעים; 6. מיעוט אדייהמים באוויר מגביר את ההשפעה של קרינת-השמש בגלל העדר ספיגת-הקרינה ע"י אדייהמים.

מבחינת השפעת הג' הרב על הגורמים האקלימיים יש להבחין בין שתי צורות של השטח הגבוה: שטח הררי ושטח רמתי (מישור מרומם). שטח הררי מונע את סידור האוויר בשכבות אפקיות ומרבה זרמים עולים ויורדים באוויר — גורמים המביאים לריכוזי העננות והמשקעים ולמיעוט הפרשי-

בעולם וביאר סתרי-התורה — חיבור גדול, שעבד עליו מ1523 עד 1531, והוא הסיכום המקיף והמסודר ביותר של תורת-הקבלה ערב תקופת-צפת, והיה אחד מספרי-הקבלה הנפוצים ביותר גם בדורות האחרונים (נדפס ראשונה 1566-1568 בשם „מראות אלהים" ובהוצאות הבאות בשמו הנכון). ג' היה מראשי המחזיקים בדעה שהספירות הם עצם-האלוהות.

א. יערי, קרית ספר, ט', 393-388, 1933; L. Zunz, *Litteratur-geschichte*, 381, 1845; L. Blau, *Z. f. H. B.*, 52-58, 1906.

נבאי, משה (המחצית השניה של המאה ה-14 — אחרי 1427). עסקן ציבורי וחכם תלמודי. עבד מחמה גרות 1391 ממירקה שבספרד להונין שבמארוקו, אולם המשיך בקשריו עם הרשות בספרד. ב1394 נתן הואן I מלך ארגון לג' רשות מעבר חפשי מספרד למארוקו לשם ביצוע עסקים לטובת המלכות.

ג' החליף שו"ת עם ר' יצחק בן ששת (ע"ע) ועם קרובו ר' שמעון בן צמח דורן (ע"ע); הוא דבק בדרך הרמב"ם בפסקי-הלכה. ג' חיבר גם פירוש לרש"י על התורה-ס', „עבד שלמה", שנמצא בכ"י. הוא היה גם משורר, ובנידורו החשיבו את השכלתו. לפי עדותו של הרשב"ץ היה ג' בעל השפעה ניכרת בקהילתו (תשב"ץ, ב', סי' ק'). המשורר שלמה דא-פיריה (ע"ע) חיבר כמה שירים לכבודו.

א. ה. וייס, דור דור ודורשיו, ה', 185-186; ש. ברנשטיין, דיואן של שלמה בן משולם דאפיריה, א', xiv-xiii, 54-58; תש"ג; י. בער, תולדות היהודים בספרד הנוצרית, 381, 1945; M. Kayserling, *Gesch. d. Juden in Navarra*, 168 ff., 1861; F. Baer, *Die Juden im christl. Spanien*, I, 720 f., 1929.

ג'בה, בגאוגרפיה — הגובה מעל לפני-הים, ז. א. ההפרש שבין רחוקה של נקודה על פני-הארץ ושל נקודה על פני-הים ממרכז כדור-הארץ; פני-הים נתפסים כשטח הפנים של ג'אואיד (ע"ע). הג' הוא מן הגורמים המכריעים בעיצוב האקלים של כל מקום על פני הארץ, של הצומח המתפתח בו ושל תנאי-קיומו של האדם החי בו.

באטלסים נהוג לבטא את תנאי הג' והעומק (= ג' שלילי) ע"י „קווינג'" וצפיפות השירטוט (צורה 1) או ע"י סימון-צבע (צורה 2), כשכל גון מסמן ג' או עומק מסויים בין גבולות-רום מסויים. מבחינה חישובית ניתן לצרף יחד את השטחים על פני כדור-הארץ הנמצאים בתחום-ג' מסויים ולחשב את גודל השטח ביחס לכלל שטח כדור-הארץ; כשהשטחים השונים מסודרים לפי גבהם, מתקבל בצורה הגראפית העקום ההיפסוגראפי (יור' σ , גובה), המציין את יחסיה-ג' על כדור-הארץ. הג' הקיצוניים על-פני כדור-הארץ הם פיסגת הר-אורסט (8,840 מ') מזה ורום ים-המלח (392- מ') מזה. העקום ההיפסוגראפי מראה, כי שטחי פני כדור-הארץ מתחלקים לפי גבהיהם כלהלן:

ש פ ח		תחומי-גובה (מ')
מיליוני קמ"ר	% משטח פני היבשה	
6	4.0	> 3,000
10	6.7	2,000-3,000
24	16.2	1,000-2,000
27	18.2	500-1,000
38	22.2	200-500
45.2	32.2	0-200
0.3	0.5	< 0
119	100.0	

הכמות הנמצאת ברום פני-הים. כמות אדי-המים באויר בממוצע החדשי קטנה בירושלים כ-20% מאשר בתל-אביב וביריחו, גם בחורף וגם בקיץ. הפחתת כמות אדי-המים באויר עם הג' אינה קובעת את שינויי מידת הלחות היחסית, שהיא תלויה בטמפרטורה. תנאי הלחות היחסית, העננות והמשק-עים מותנים יותר בצורה הטופוגראפית של השטח הגבוה — אם הוא הררי או רמתי.

סלול-רוחב	גבול שלג-יעד (מ')
80-70 (צפון)	500
" 50-40	3,000
" 30-20	5,800
0	4,000
20-10 (דרום)	5,800
" 70-60	0

כמות המשקעים הממוצעת עולה עם גובה תחנת-המדידה בכל גוש מורם, בין הררי בין רמתי. אולם מידות ריבוי-המשקעים שונות לפי המקום או העונה. בהרירי-ירושלים, למשל, הממוצע השנתי של הגשמים בקריית-ענבים (675 מ') גדול 1800 מ"מ — שהם כשליש מן הממוצע השנתי — מזה שבשערי-הגיא (326 מ'), אולם בחדש הגשום ביותר אין הפרש הגשמים בין שני המקומות עולה על 20%. הפרש הממוצעים השנתיים של כמות-הגשם בין שני המקומות הללו מתאים לתוספת של 50 מ"מ לכל 100 מ' של הג', ושיעור כזה במפל-המשקעים נמצא גם בין יריחו וירושלים. עדיין אין מדידת-משקעים מהימנה בהרים הגבוהים; לפיכך, עוד לא הוברר אם קיים רושם של מאכסימום-המשקעים. הערכים הגדולים ביותר של משקעים שנתיים ממוצעים נמצאו, עכ"פ, כמעט כולם בתחנות הרריות; הגורם המכריע לריבוי המשקעים שם הוא עליית גושי-האוויר הלחים ברפנות-ההרים. משקעים שמעבר לגבול שלג-יעד גורמים להערמת השלג ולהתהוות קרחונים. הצורה הטופוגראפית של השטח המורם קובעת את צורת הקרחונים; ברמות מתהווים קרחונים שטחיים (אנטארקטיקה, גרנלאנד), על ההרים נוצרים קרחו-נים המתפלגים זרמים-זרמים.

אקלימי-ג' אפיניניים קיימים ברמות האנדים בגוליווייה ופרו וברמות טיבט. איזורים אלה, שגבהם בשטח הרמתי הוא בין 3,000 ו-5,000 מ', מצטיינים בטמפרטורות נמוכות, בהפרש גדול מאד בין טמפרטורות היום הלילה — עד 25-20, בעננות ובלחות נמוכות ובמיעוט משקעים; את תמונתן האקלימית משלימות דלילות האויר, הראיות המצויינת והרוחות הקלות. לעומת זאת מצטיינות פסגות-ההרים בשיעורים קטנים יותר של תגודת-הטמפרטורה במשך היממה והשנה, בעננות גבוהה, ברוחות חזקות ובמשקעים מרובים. עלי-יד אקלים-פסגות זה נמצא בעמקים של איזורים-הרים הטיפוס הרמתי של אקלים-גובה; מבחינה זו נתפרסם, למשל, האקלים של עמקי דווס וארזות בהרי שוויץ.

השפעת הג' על הצמחה מתבטאת בעיקר בגורם-הטמפר-ראטורה. במידה ששטח מסויים נמצא בג' רב יותר, נמצאים בו צמחים מותאמים לתנאים אקלימיים קרים יותר, עד לג' מסויים שבו נפסקת כל צמיחה. בעליה בהר מופיעים כוה

טמפרטורה במחזור היומי והשנתי. לעומת זאת מעודד שטח רמתי את סידור-האוויר שכבות-שכבות, ממעיט אדים, עננות ומשקעים, ומבליט הבדלים בטמפרטורה במחזור היומי

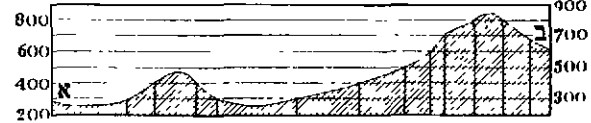
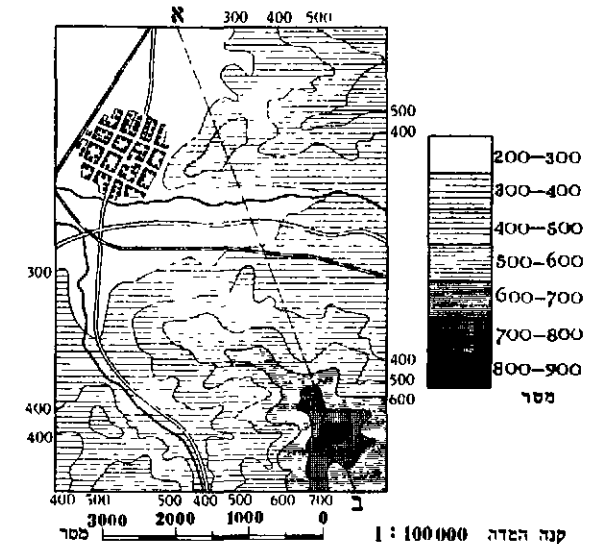

החתך בכיוון א-ב
ציור 2
ביטוי קארטוגראפי להכרטיג' ע"י ניוון השפחים

והשנתי. אקלים העמקים בשטחים הרריים דומה במידת-מה לאקלים הרמתי, ביחוד בהשוואה לאקלימן של פסגות-ההרים. ירידת הלחץ הבארומטרי עם עליית הג' מוסברת מן הניסחה ההיפסומטרית (ע"ע ברומטר) ונקצעת על-פיה. הלחץ הבארומטרי של רושם פני-הים פוחת בעשירית בג' של 800 מ' (ירושלים), ברביע — בג' של 2,300 מ', במחציה — בג' של 5,500 מ'. באופן מקביל יורדת מידת צפיפות-האוויר. אי-אפשר לקבוע חוקיות דומה לפחתת-הטמפרטורה עם הג', בתנאים ממוצעים ברוב איזורים כדור-הארץ מפל-הטמפרטור-טורה בהתרוממות מעל לרושם פני-הים הוא 0.55- לכל 100 מ'. יוצאים מכלל זה הם הרים או רמות קרובים לחופו של ים שהוא קר באופן יחסי, אשר שם שיעור המפל מצטמצם במידה ניכרת. גם מערכה של א"י שייך לאיזורים אלה, ומידת מפל-הטמפרטורה בין תל-אביב וירושלים היא 0.26- לכל 100 מ', וכן מועטת היא ירידת הטמפרטורה עם הג' בין החופים הקרים של פרו וצ'ילה ובין הריהאנדים. לעומת זאת מידת מפל-הטמפרטורה בין יריחו וירושלים היא 0.63- לכל 100 מ', בדומה למצב הקיים בפנים יבשות אחרות.

ירידת-הטמפרטורה עם הג' מתבטאת באופן בולט במצוי-אותו של קר-גבול אפיניני לכל איזור גבוה — הגבול התחתון של שלג-יעד, ז.א. של השטח המכוסה תמיד שכבת-שלג. רומו של גבול זה על מדרוני-ההרים שונים מושפע מן ההצבה כלפי קרינת-השמש וכלפי כיוון בוא-המשקעים. אעפ"כ ניתן לחשב ממוצעים של גובה גבול שלג-יעד לפי איזור-רוחב על פני כדור-הארץ (ר' טבלה עמ' 206); נמצא, כי הרי הלבנון והחרמון אינם מגיעים לגבול זה.

המפל בלחות-האוויר עם עליית הג' הוא מהיר מאד. בג' של 2,000 מ' כבר פוחתת כמות אדי-המים באויר בחצי

נסללו כבישי-מעבר מצד אחד של הג' לשני, והוא מתרחב בתחומם של פסגות ורכסים המונעים את המעבר מצד לצד. רוחב איזור-הספר הוא גדול ביותר בג' מדבריים; למשל: איזור-הספר של מצרים משתרע משולי עמק-הנילוס עד הג' עם לוב, מה שמעיד על מידת החיוניות המועטת של ג'. זה מבחינת התהוותם של ג' פוליטיים יש להבחין בין גורמי-התפתחות שונים: 1) שתי מדינות, המתגבשות מסביב לשני מרכזים מרוחקים זה מזה, מתפשטות עד ששטחיהן באים לידי מגע, כגון צרפת וספרד לאורך הפירנאים, או צ'ילה וארגנטינה לאורך ג' האנדים — „ג' התקרבות“; 2) „ג' הפרדה“ הם פרי פילוג פוליטי בשטחים שהיו מקודם אחדים, למשל הג' הנוכחי בין מערב-גרמניה ומזרח-גרמניה, או הג' בין לבנון וסוריה או בין הודו ופאקיסטן; ג' אלה נקבעים עפ"ר לפי הבדלי לשון או דת או שלטון, ללא התחשבות בגורמים כלכליים הנובעים מטבע האיזור המחולק; 3) „ג' חלוקה“, שנמתחו לאורך קווים ישרים באיזורים קולוניאליים, שמלכתחילה לא נחשבו כמוצקים; ג' אלה נוטים להתחלל ע"י איחודים מדיניים, כגון בהתפתחותן של אה"ב, אשר בהן נשארו קבועים רק הג' כלפי קאנאדה ומפסקו; גם באפריקה אנו עדים לביטול ג' חלוקה על-ידי איחוד של המושבות הנפרדות ליחידות גדולות.

חשיבות רבה נודעת ליחס המספרי בין גודל השטח של מדינה ובין אורך גבולותיה. מדינה גדולה עם ג' בקווים ישרים, שהם באופן יחסי קצרים, אינה חשה במציאות הג' באותה מידה כמו מדינה קטנה בעלת ג' מתפתלים המקיפים אותה בקו ארוך. כיוצא בזה, מעוררים ג' יבשתיים עירנות רבה יותר כלפי בעיות-הג' מאשר ג' ימיים. בטולם הנקבע ע"י ערך היחס $\frac{\text{שטח}}{\text{אורך הג' היבשתיים}}$ נמצאות למשל, בריטניה, אה"ב וברית-המועצות בראש-הסולם, וארצות אירופה המר-כזית ומדינת-ישראל — בסופו.

ג' שנוצרו ע"י תהליכים היסטוריים ושחיוניותם היא ניכרת, נוטים להתערער כשמודעות אחת מן המדינות שמשני עבריהם; דוגמה לכך משמשים הג' של רוב מדינות מרכז-אירופה. לעומתם נודעת יציבות רבה לג' הרריים מסויימים, כגון הג' הנקבעים ע"י הפירנאים, האלפים, האנ-דים, ההימלאיה, שברובם לא נשתנו במשך תקופות היסטוריות ממושכות.

ג. ה.

3) מבחינה מדינית-משפטית קובע הג' את השטח שעליו חלה הריבונות של המדינה. אפשר להגדיר את הג' כקו מדומה על פני כדור-הארץ, המפריד בין תחום-השיפוט של מדינה אחת ובין תחום-השיפוט של מדינה שניה („הג' בלתי“) — ג' יבשתי, או בין תחום-שיפוט של מדינה ובין שטח שאינו שייך לשום מדינה, והוא, איפוא, בחוקת רשות-הרבים (כגון הים הפתוח) — ג' ימי. הג' הימי הוא הקו החיצון של רצועת המים הטריטוריאליים, המש-תרעת — לפי הסכמה בינלאומית — ברוחב של לא פחות מ-3 מילים ימיים (= 5,560 ק"מ) לאורך קו-השפלה בחוף-הים.

הג' הנוכחיים של רוב המדינות הם בדרך-כלל פרי של התפתחות ארוכה ותוצאה של מאורעות רבים שאירעו בהיס-טוריה. יש ג' מדיניים היום שאינם אלא הג' של שטחי בעלות פרטית על קרקעות בידי בעלי-אחוזות ואבירים לפני,

מוחשית על פני הקרקע, עפ"ר כמערכת-הגנה של ביצורים — סוללות-עפר, חומות, תעלות, כך, למשל, נקבעו ויוצבו ג' יבשתיים של מלכות-רומא בקטעי-ג' מסויימים ע"י „גבולות“ (limes) מבוצרים — שהמפורסמים שבהם היו הג' הגרמני-רטי בין הרינוס העילי והדנובה העילית, חומת-אדריינוס וחומת-אנטונינוס לרחבה של בריטניה, וחומת-טריינוס בוד-ברוג'ה. המפעל העצום ביותר של קביעת ג' פוליטי על-ידי הקמת מחיצה מוחשית היא החומה הסינית. אולם ג' מדיניים במובן המודרני של המלה טרם היו ידועים.

עם התפתחות הגאוגרפיה במאה ה-19 נתקבלה חלוקת הג' לג' טבעיים וג' מלאכותיים: הראשונים — קווים הנמתחים עם חוף-הים, עם גדות נהרות גדולים, עם רכסי-הרים גבוהים, או עם לב המדבר המפריד בין שתי מדינות; האחרונים — קווים ישרים שנמתחו על פני המפה, כגון קווי רוחב ואורך, וכל הקווים אשר מהלכם לא נקבע ע"י תופעות כולטות על פני כדור-הארץ, כגון ג' של אחוזות, איזורי-השפעה מדיניים ודתיים וכו'. לפי הגדרה זו היה, למשל, גבול-הים של א"י המאנדאטורית ג' טבעי, וכן — אולי — גם הג' המזרחי, מיס-כנרת עד ים-המלח; לעומת זה היו בלי-ספק ג' הצפון והנגב ג' מלאכותיים. לא בכל מקרה הג' הטבעיים הם ג' טובים והג' המלאכותיים — רעים.

הג' הפוליטיים ניתנים למיון גם לפי מידת יציבותם. ג' ימיים הם, כמובן, יציבים בדרך-כלל; אעפ"כ חלו שינויים ניכרים בג' הימי של הולאנד בתקופה ההיסטורית, הן מחמת פלישת הים אל שטחי-יבשה נמוכים התהוות מפרצים חדשים, הן מחמת ייבוש שטחיים ניכרים במפרצים וליד החופים בידי אדם; וכן התקדם במידה ניכרת החוף הימי של פינלאנד מחמת התרוממות היבשה ונסיגת הים כתוצאה מאחרת משיחרור היבשה מעומס הקרח במשך 10,000 השנים האחרונות. ג' לאורך רכסי-הרים הם בדרך-כלל יציבים מבחינה היסטורית, כדוגמת גבול-הפירנאים בין צרפת וספרד; אולם בכמה מקרים איבדו ג' כאלה, אשר נחשבו במשך מאות שנים כיציבים, את אפיים זה כתוצאה מהתפתחויות פוליטיות וטכניות חדשות, כגון ג' הקאווקאז, הקארפאטים והבאלקאנים. נהרות הם בדרך-כלל ג' לא-יציבים, באשר הם מאחדים על-פי-רוב את שתי הגדות יותר מאשר הם מפרידים ביניהן. הרינוס היה תמיד ג' לא יציב, אפילו בחלק אשר בו הוא מתפתל באפיק המלווה יער צפוף משני עבריו. לעומת זאת מהווה הירדן, למרות מיעוט מימיו, ג' יציב יותר, בגלל השקע והמדבריות המלווים אותו מבית-שאן עד ים-המלח. ג' ישרים במדבר הם בדרך-כלל יציבים מאד, כגון הג' בין מצרים וסודאן והג' בין מצרים ולוב.

בעיה פוליטית-גאוגרפית חשובה היא בעיית הקשר בין הג' ובין המדינה, לשון אחרת — חשיבותו החיונית של הג' למדינה. כל ג' מלווה איזור-ספר בעל רוחב שונה, הכל לפי גודל המדינה, החיוניות של גזרת הג' מבחינה כלכלית ובטחונית, טיב עורקי-התחבורה וכו'. ככל שהג' יותר חיוני, איזור-הספר צר יותר. במדינת ישראל מצטמצם איזור-הספר בירושלים וסביבותיה לרוחב של מאות מועטות — או אף עשרות — של מטרים, ואילו כמעט כל שטחם של רחבי הנגב הרחוק מהווה איזור-ספר. רוחב איזור-הספר משמש מורד לחיוניות הג', כיוצא בזה, נמצא בג' הימי שאיזור-ספר אינו קיים בערי-הנמל, ואילו באיזור-החולות הוא מגיע לרוחב ניכר. גם בג' הרריים נעשה איזור-הספר צר במקום שבו

גַבּוֹן (Gabon), מושבה צרפתית, הנכללת באפריקה המזרחית-מערבית (ע"פ); כ-275,000 קמ"ר, 406,900 תושבים (1952). ג' נקראת ע"ש נהר-ג'בון, שאינו אלא שפכו הארוך והרחב של ריוֹ אֹלְמֶבּוֹ, היורד מן הרמות. נהר-ג' נתגלה י"י הפורטוגיזים בסוף המאה ה-15 ונחשב במשך מאות שנים למקום-המעגן הטוב ביותר בחופים המערביים של אפריקה.

המושבה ג', המשתרעת משני עברי המשווה, גובלת במערב עם מפרץ-גיניאה, בצפון — עם גיניאה הספרדית וקאמרון הצרפתית, במזרח ובדרום — עם קונגו התיכונה. שטחה כולל את אגן-גאבון ואת האגן והדלתא של נהר אֹגוּוֹאָה (Ogowe).

האקלים טרופי. הטמפרטורה השנתית הממוצעת היא כ-25°, והתנודה השנתית קטנה מאד. רק ברמות הצפון והמזרח, המתרוממות כדי 1,000 מ' מעל פני-הים, נמוכות מידות-החום במעט. המשקעים מרובים — 250 ס"מ לשנה בצפון עד 100 ס"מ בדרום.

צמחיית היער המשווני, המכסה בצפיפות את רוב השטח, מספקת את עיקר היצוא: עצי-בניין שונים, כגון מאהאגוני, הֶבְנֶה, אֹקוּמָה; גומי טבעי, קאפוק, אגוניקוקוס, שמך-דקלים. תושבי החופים עוסקים בדיג. המתיישבים האירופיים התחילו במטעי גומי וקאקאו בצפון-הארץ. ג' עניה באוצרות-אדמה; מוצאים בה קצת זהב בדרום. התחבורה אינה מפותחת; הגהרות ראויים לשיט רק בקטעים. מסילת-ברזל יחידה מקשרת את הבירה ליברויל שעל חוף-הים עם נג'ולה (Njole) שעל האֹגוּוֹאָה במרכז-הארץ.

המושבה נוסדה ע"י הצרפתים ב-1848. מספר האירופים אינו מגיע ל-4,000 (1951). בין הילידים נמצאים שבטי-פיג' מאים — בלמברנה שבג' (על האֹגוּוֹאָה) התיישב אלברט שניצר (ע"פ) ושם הוא פועל אח פועלתו לטובת הילידים. א. פ.

גַבּוֹר, אִיגְנָץ — Gábor Ignác — (1868—1944), בלשן יהודי-הונגארי. למד בבית-מדרש לרבנים ובאוניברסיטת בודאפשט ובפאריס, עסק בפילולוגיה שמית ואינדואירופית. שדה-חקירתו העיקרי היה תורת המשקל (ריתמוס). תירגם להונגארי מן השירה העברית של יה"ב, וכן יצירות שונות מסנסקריט, איטלנדית עתיקה, צרפתית, איטלקית, הולנדית, ועוד. יזם את "הספריה היהודית העמיתית" וערך עיתון בצרפתית בשם Le Progrès (1896—1899). נספה עם משפחתו בשואה בשלהי 1944.

מחיבוריו: תרגום שירי האָדָה, 1905; Manuelle élete és Koltészete ("שיריו ותולדות-חיייו של עמנואל הרומי"), 1922; A magyar ritmus problémája ("בעיית הריתמוס ההונגארי"), 1925; Der hebraische Urrhythmus ("המשקל העברי הקדמון"), 1929.

Magyar zsidó lexikon, 1929.

גַבּוֹר, אַנְדֹר — Gábor Andor — (1884—1954), סופר ומשורר יהודי-הונגארי. למד באוניברסיטת בודאפשט, בעיקר שפות מערב-אירופיות וספרות. התכונן להוראה, אבל אח"כ פנה לספרות. בראשית עבודתו הספרותית כתב גם בעיתונות היהודית ולחם בתוקף ובחריפות באנטישמיות. זכה לפרס ספרותי על תרגום האפוס הפרובנסאלי מִירִיו

שרכושם נעשה קניין-המדינה; ויש ג' שנקבעו לאחר נציחון במלחמת-כיבוש. בנוהג הבינלאומי היום קיימים בדרך-כלל שני שלבים בקביעת הג': (1) ניסוח תיאור כללי של הג' בחוזה בעל משמעות פוליטית, כגון חוזה-שלום; (2) סימון הקו על מפה מפורטת, ולפעמים גם סימונו על פני הקרקע. היום בולטת ביחסים בינלאומיים נטיה ליישב בדרכי-שלום חילוקי-רעות הנובעים מקביעת ג', כנגד מסורת עתיקה יותר שראתה בחילוקי-רעות כאלה עילה מספקת — ואף את העילה המכרעת — למלחמה. אולם יש להבחין בין הג' עצמו ובין איזורי-ספר, אשר לגביהם אין הג' כשלעצמו אלא פרט בעל משמעות טכנית בעיקרו. סיכומים על איזורי-ספר הם סימן של איי-צויבות בינלאומית רצינית, שסכנת מלחמה כרוכה בה. גם בפנים המדינות נמצא לפעמים ג' — "ג' פנימי". במדינה פדראלית הג' הפנימי מבדיל בין שטחיהם של שני חלקים שונים של הפדרציה, כגון בארצות-הברית או בברית-המועצות. במדינה אוניטארית עלול הג' הפנימי להפריד בין שטח הניתן לשיטה משפטית אחת לשטח הניתן לשיטה משפטית אחרת, כגון "הגבול" בין אנגליה לסקוטלנד — זכר לתקופה שבה היו קיימות כשתי מדינות נפרדות.

בדרך-כלל אין לעבור ג' בינלאומי אלא ע"פ רשיון הניתן בצורת אשרת-כניסה. בין מדינות גובלות נעשים לעיתים קרובות סידורים מיוחדים להקל על תנועת תושבי איזורי-הג' בשני הכיוונים, כי לא תמיד מתחשב הג' הבינלאומי בגבולות הרכוש הפרטי, בגבולות של שירותים ציבוריים שונים ובדרכי-תחבורה. סידורים כאלה נקבעו, למשל, בהסכם שנחתם ב-1936 בין סוריה ובין א"י המאנדאטורית; היום אין להסכם זה תוקף.

כגבולותיה של מדינת-ישראל נחשבים קווי שביתת-הנשק, שנקבעו ב-1949 בהסכמי שביתת-הנשק בין ישראל ובין שכנותיה. לגבי הלבנון, סוריה ומצרים (למעט רצועת-עזה) נקבע הג' הבינלאומי הקודם של א"י כקו שביתת-הנשק. גם לגבי ירדן נקבעו ב-1928 ק"מ 377 הק"מ של הג' הקודם (להוציא את פיתול-הירדן) כקו שביתת-הנשק, והשאר נקבע בהתאם לתנאים מיוחדים שבהסכם. הג' הבינלאומי בין ארץ-ישראל ובין לבנון וסוריה נקבע בחוזה בעל משמעות מדינית שנחתם ב-23.12.1920 בין אנגליה ובין צרפת, ובו תיאור של הג' בין שטחי המאנדאט הצרפתי על סוריה והלבנון ובין שטחי המאנדאטים הבריטיים על פלשתינה וארם-נהריים. בעקבות חוזה זה, ולאחר מו"מ מפורט בוועדת-ג' משותפת, נקבעו ב-7.3.1923 בהסכם טופי הג' ומקומותיהם המדויקים של 71 גלי-אבנים, המציינים אותו על פני הקרקע. הגדרה כללית של הג' בין א"י המערבית ובין א"י שמעבר לירדן ניתנה ע"י מועצת חבר-הלאומים ב-16.9.1922. אולם סימונו של ג' זה על פני הקרקע נעשה באורח אדמיניסטרטיווי בלבד, ולא כל פרטיו נהירים היום. הג' בין מצרים ובין ישראל מבוסס גם הוא על חלוקה אדמיניסטרטיווי בלבד מימי הקיסרות העות'מאנית, ללא הסכם מפורש בין הממשלות הנוגעות בדבר; הוא נקבע ב-1906 בהתאם לבקשה כריטית להעביר את הגבול צפונה מאל-עריש לשם הגנת תעלת-סואץ.

League of Nations Treaty Series, 22, pp. 354, 364, League of Nations Official Journal, 1922, pp. 1189, 1390; Jones, *Boundary-Making, A Handbook for Statesmen, Treaty Editors and Boundary Commissioners*, 1945; Sibert, *Frontières* (Dictionnaire Diplomatique, vol. 1, p. 936)

ש. ר.

(Miró) של מיסטרל. ג' היה אחד ממייסדי הקאבארט הספרותי-פוליטי ובמשך שנים כתב בשבילו שירים סאטיריים, וכן חיבר גם דרמות. בסוף מלחמת-העולם I הצטרף לקומוניסטים, השתתף באופן פעיל במהפכת-אוקטובר ואח"כ במהפכה הקומוניסטית בהונגאריה, ואחרי תבוסת הקומוניסטים (1919) נאלץ לברוח לחו"ל. תחילה ישב בווינה ושם היה לאישיות המרכזית של האמיגראציה הלוחמת במשטרו של הורטי. מוינה עבר לרוסיה הסובייטית ואחרי מלחמת-העולם II חזר להונגאריה. מ-1945 עד מותו ערך עיתון פוליטי-סאטירי קומוניסטי.

גְבִינָה, תערובת מוצקה של חמרים מושקעים מתוך החלב עלידי הקרשה מחמת החמצה או באמצעות המסו (שבמיץ הקיבה), או עלידי שניהם יחד. ג' מכילה את הקואיני, את שומן-החלב — או חלק ממנו — עם הוויטאמין A, וחלק ניכר מן המלחים — בעיקר סידן פוספאטי — מן הסופר ומן הוויטאמין B₁ שבחלב; לפיכך היא מעין צורת-שימור של חמרי-המזון היקרים שבחלב. הג' היתה ידועה בתקופת-המקרא (שמ"א יג, יח; איוב י, י) וכן ליוונים הקדמונים, והרומאים היו מזינים בה את קלגסותיהם במסעיהם.

ג' נעשית בשני שלבים: הגבנה והבשלה. כשחלב עומד בטמפרטורה מתונה, הוא מתגבן ע"י חידקי חומצת-החלב המצויים בכל חלב — ובתעשייה מודרנית אף מוסיפים לחלב העומד להגבנה תרבויות טהורות של חידקים אלה — שהופכים חלק מהלאקטוזה לחומצת-חלב; בחומציות שלמעלה מ-4 pH של 4—5 נוצר הגבן — משקע של הקאזאין, הפולא בתוכו שומן וכמות ניכרת של מים, שבתוכם מומסים חלק מהלאקטוזה והמלחים. אפשר להגבין חלב גם עלידי תוספת מסו — האנזים כימוזין, הממוצה מדפנות הקיבה של בעלי-חיים — בצורת אבקה או נוזל ("העמדה בקיבה" [משנ' ע"ז ב', ה']); תכשירים טכניים של מסו מסוגלים לגבן חלב ביחסים כמויות של 1 ל-100,000. נהוג להוסיף לחלב-להגבנה גם צבע צהוב-זהוב, תיכף להשקעתו מעובד הגבן ע"י חיתוך, ניעור, בחישה, כבישה ומליחה, הכל לפי הסוג. עיבוד זה קובע את המבנה, דרגת-החומציות, אחוז-הרטיבות והצורה האפייניים לכל סוג של ג'. הג' הגלמית מועברת לחדרי-הבשלה, שבהם מוסיפים המיקרו-אורגניזמים האנזימים שבגבן לפעול בתנאי טמפרטורה ולחות יחסית, שהם מיוחדים לכל סוג; בהבשלה מתפתחים הריח והטעם ושאר התכונות האפייניות לאותו סוג. הבשלת הג' נמשכת ימים, שבועות או חדשים, הכל לפי הסוג; יש ג' שאינן עוברות הבשלה כלל ונצרכות תיכף לעשייתן, כגון הג' הלבנה. גורמי ההבשלה הם חידקי חומצת-החלב ופטריית-עובש, מהן לבנות — מן הטיפוס Oidium lactis, ומהן ירוקות — ממיני Penicillium. מבחינה ביו-כימית מצטרפים בהבשלה תהליכים רבים: הידרוליזה של חלבונים לפפטידים וחומצות אמיניות; דאמינאציה של חומצות אמיניות עם הפקת אמוניה; המשך התסיסה הלאקטית, וכן תסיסת-חומץ ותסיסה פרופיונית; נוצרות גם כמויות קטנות של חומצות-שומן גבוהות מסיבון השומנים; מפירוקן החימצוני של חומצות-שומן נוצר קצת אצטון. צירופיהם של כל החמרים הללו יוצרים את הטעמים והריחות האפייניים לסוגי-הג' השונים; מלחי-האמון של החומצות הקאפרוניט, הקאפרילית והקאפרינית (C₁₀, C₈, C₆) הם בנותני טעם וריח העיקריים.

ג' מיוצרות בעיקר מחלב-פרה, אך גם מחלב-צאן (כב-שים ועיזים), בהודו — מחלב-התאוו, בין ילידי אמריקה הדרו-מית — מחלב הליאמה, בין הלאפים בנורווגיה — מחלב אייל-הצפון. התפוקה מחלב-פרה היא בתחומי 12%—8 ממש-קל החלב, הכל לפי סוג הג'.

במשך הדורות התפתחו בארצות שונות באופן אפירי תהליכי-עיבוד לג' בהתאם לאקלים, למנתגיות-זונתם ולצרכיהם של דרי הארצות ההן, והג' נקראות עד היום ע"ש איזורי-מוצאן, כגון אמנטלית, רוקפורית, אדאמית, וכו'. היום מכירים כ-500 מינים של ג', הנבדלים זה מזה בשמותיהם; לאמיתו של דבר קיימים רק כ-20 סוגים בעלי שוני של ממש, ואילו השאר אין ביניהם אלא הבדלי צורה או גודל או גוֹנִיגוֹנים של טעם וריח בלבד.

את הג' מחלקים: א) לפי תכולת השומן בחומר המוצק: ג' כלילת-שומן (מ-45% ולמעלה), 3/4-ש-מנה (35%), חצי-ש-מנה (25%), 1/4-ש-מנה (15%), רזה (פחות מ-15%); ב) לפי אופן-ההבשלה: (1) ג' רכות, מוקרשות ע"י החמצה, אינן עוברות תהליך-הבשלה ונאכלות כשהן טריות, כגון הגבינה הלבנה; (2) ג' קשות או משומרות, מוגבנות בעיקר ע"י מסו ועוברות תהליך-הבשלה, כגון אמנטאלית, צ'דאר; (3) ג' חצי-קשות, מוגבנות באמצעות מסו והחמצה עם הבשלה קצרה, כגון קאממבר, לימבורג. הג' היא מוזן מרוכז וחסכוני בשימוש. כ-90% מחומר הג' ניתנים להטמעה בגוף ומשמשים לבניין-רקמות (פרוֹטֵאִינים ומינֵרָאִלים) ולצרכי הפקת-אנרגיה. ההרכב של ג' טיפוֹריות הוא (ב%):

מיס טרוטאין	לאקטוזה שומן	אפר מינרלי (Ca/100g)	ערך קאלורי (Cal/100g)
28	2	34	180
21	4	1	110

ג' 1/4-ש-מנה (צ'דאר) 85 28
ג' רזה (קמבר) 72 21
1 ק"ג של ג' כלילת-שומן שווה מבחינת ערכו התזוני 2.5 ק"ג בשר; 1 ק"ג של ג' לבנה כחישה — רק לשליש מן הערך הזה.

סוגי-ג' אחדים הם: קוטג' (Cottage) — נפוצה באה"ב. ג' לבנה, מתגבנת עלידי החמצה (Str. lactis בסימביוזה עם Leuconostoc citrovorum); אין הבשלה. טעמה חמצמץ. עשויה מחלב פחוש; אינה משתמרת יפה ונאכלת מיד לעשייתה. דומה לה: הגבינה הלבנה בא"י. אָדָם (Edam, עיירה בהולאנד) — ג' קשה, שומן-הב-שלתה 2—3 חדשים; בבצק חללים קטנים מעטים. מופקת בצורת כדורים במשקל 2—3 ק"ג; את הכדור המוגמר מטבילים בשעווה אדומה. אמנטל (Emmental, עמק בשוויץ) — ג' קשה, מב-שילה ע"י Bact. propionicum ו-Bact. bulgaricum. מופקת בצורת גלגל בעובי של 15 ס"מ ובקוטר של מטר ויותר. אפייניים לה החללים הגדולים בבצק, הנוצרים עלידי-דו-תחמוצת-הפחמן שמהתססת חומצת-החלב לחומצה טרופיונית. צ'דָר (Cheddar, עיירה באנגליה) — גבינה קשה, נפוצה באה"ב ובקאנאדה. בצק גושי בלי חללים, צבע פתמתם; זמן-ההבשלה 3—4 חדשים בטמפרטורות נמוכות. מופקת בצורת גלילים בגדלים שונים. גוֹדָה (Gouda, עיירה בהולאנד) — דומה לאדאם; חריצים עגולים שטוחים בגדלים שונים.

הואשם בלקיחת שוחד, חייב וגורש מאיטליה. חזר בהזמנתו של יוליוס קיסר ולחם לצדו במלחמת-האזרחים; מת בסלונאי שבאיטליה. בשעת הקרבות ב7/48 לפסה"ג.

א. שליט. המשטר הרומאי בארץ ישראל (1934), עמ' 4-5, 32 ואילך; יוסוס, קדמ' י"ד, 1-5; Pauly-Wissowa-Kroll; Realenc. d. Klass. Altertumswiss., VII, 1 (1910), 424 sqq.

נְבִיעוֹנִית (Fritillaria), סוג של צמחים ממשפחת השושניים (ע"ע), הכולל 50 מינים של צמחים עשבוניים בעלי-בצל. השרחים מורכבים משהה עלי-עטיף, ששה אבקנים,



נביעונית-המלך (Fritillaria imperialis)

ועלי בעל שלושה עלי-שחלה. הפרי הלקט והעלים ערוכים לאורך הגבעול. בשל פרחיהם היפים דמויי-הפעמון, הנטויים כלפי מטה, זכו מינים אחדים — וכיחוד ג'המלך (F. imperialis) — להתחבב כפרחי-נוי.

נְבִירוֹל, שְׁלֵמָה בֶּן יְהוֹדָה אֲבִינִי (בערב: אבו איוב סולימאן בן חיאל אבן ג' [أبو ايوب سليمان بن يحيى ابن جبرول]; בלאט: Avicbron), משורר ופילוסוף יהודי בספרד של המאה ה-11.

חיו. המקור העיקרי לתולדות חייו של ג' הם שיריו, אע"פ שלעתים קרובות אין אנו יכולים להסיק מהם אלא השערות בלבד. קצת ידיעות על חייו מצויים בדברי בן-ארצו הצעיר ממנו אבן סעיד הערבי, וכן ב"שירת ישראל" של ר' משה אבן-עזרא (ע"ע). ג' נולד, כנראה, בין השנים 1020-1022 במאלאגה, עכ"פ חי בה וראה אותה כעירו (חתם כמה משיריו "מאלק" — ממאלאגה); אך כבר בילדותו עבר לסרגוסה, ושם למד ורכש לו את השכלתו המקפת ביותר. כנראה נתייחס ג' מאכיו בעודנו צעיר; על מות אכיו, שצרב עמוקות בנפשו, חיבר מספר קינות. אחר 1045 (בשירו "ג'הר בקרא"י, 14) קונן ג' על יתמותו מאביו ומאמו גם יחד ועל בדידותו במאבכו בחיים. ג' גם התלונן על גופו החלוש. על קומתו הנמוכה ועל היותו כחוש ומכוער. ניכר, שכבר בעודו צעיר לימים חלה במחלות רבות, וכיחוד במחלת-עור קשה, שאותה, כנראה, הוא מתאר בשירו המפורסם והמכריז "הלא אַבְדֶּק". בגיל 16, לכל המאוחר, החל ג' בכתיבת שיריו, ולפי עדותו של י. סמברי (ע"ע) חיבר בגיל זה את ה"אזהרות" שלו; עכ"פ כבר הגיע בגיל צעיר ליכולת אמנותית רבה. ג' הכריז על עצמו, שהיה בן שש-עשרה בעל לב של בן שמונים ("אני השר"י, 8). הערכת עצמו של המשורר, שהגיעה לפעמים

לימבורג (Limburg) — קשה-למחצה, מבשילה 14—16 יום; בעלת ריח וטעם נוקבים וחריפים. הריר שעל פני הג' מיוצר ע"י Bac. linens.

רוֹקְפוֹר (Roquefort), עיירה בדרום-צרפת, המפורסמת במערות שבסביבתה, המשמשות מקדמת-דנא מקומות-הבשלה טבעיים (ג') — ג' קשה; לגבן מוסיפים עובש תרבותי Penicillium roqueforti, שבפעולתו מופקים טעם וריח מיוחדים. — דומה לה: גבינת "גליל" בא"י.

הקף הייצור העולמי של ג' — בהפקה קלאית-ביתית ובהפקה תעשיינית — אינו ניתן לאומדן מדוייק. בארצות אירופה המערבית, אמריקה הצפונית ואוסטרליה התפוקה השנתית בשנים האחרונות היא 1½—2 מיליון טון. גדולי היצרנים הן אה"ב, שבהן מרכז-הייצור הוא בויסקונזין; אחריהן באירופה — איטליה, צרפת, הולאנד, שווייץ, דני מארק, וכן קאנאדה וניו-זילנד. היצואנים הראשיים הן ניו זילנד והולאנד. הצריכה השנתית של ג' מגיעה בשווייץ, דני מארק והולאנד בערך 10 ק"ג לנפש, ברוב הארצות האחרות — ל3—5 ק"ג.

W. Herdi, Die Herstellung und Bereitung von Käse im Alerium, 1918; M. Beau - Ch. Bourgain, L'industrie fromagère, 1926; L. van Slyke - W. V. Price, Cheese, 1927; W. Engling, Handbuch für die praktische Käsererei, 1933*. יע. ב. — י. ל.

גבינת-גויים. במשנה (ע"ו, ב', ה') מובא, שחכמים אסרו אכילת "ג' של גויים". לפי דברי התלמוד (ע"ז ל"ה, א') הרי זו "גזירה חדשה", שגזרו חכמי הדור שלאחר חורבן בית שני; וניתנו שם כמה טעמים לגזירה זו: "מפני שמעמידין אותה (=את הג') בעור קיבת-נבלה" או "מפני שמחליקין פניה בשומן-חזיר" — ועוד. הפוסקים נחלקו בדבר, אם יש איסור בג' גם במקרה שאין מקום לחששות אלה. הדעה שנתקבלה למעשה היא שכל ג' אסורה: "בין שהעמידה בדבר אסור, בין שהעמידה בדבר מותר — גזירה משום שמעמידין אותה בדבר אסור" (רמב"ם, הל' מאכלות אסורות, ג', הל' י"ד); "וכן המנהג ואין לפרוץ גדר — אם לא במקום שנהגו בו היתר מקדמונים" (רמ"א, י"ד, קט"ו, ב'). אולם נחלקו הפוסקים במקרה ש"הישראל רואה עשיית הג' והחליבה" — אם הג' מתרת כשעשאה גויים או אסורה (ע"י רמ"א, שם, וכנגדו ש"ד).

נְבִינְיוֹס, אֶוּלוֹס (Aulus Gabinius), מדינאי ומצביא רומאי. כטריבון ב77 לפסה"ג מטעם הפופלארים, יזם את החוק למען דיכוי שודדי-ים, שהשתלטו אז ברחבי הים-התיכון. לפי חוק זה, שהיה צעד חשוב לקראת המשטר של מתן סמכויות בלתי-מוגבלות לשרי-הצבא, נתמנה פומפיוס (ע"ע) כמצביא למלחמה בשודדי-ים. ב66 פיקד ג', תחת פומפיוס, בארמניה ובסוריה וכבש את דמשק. ב58 היה קוז'י סול. ב57—54 היה נציב סוריה בעל סמכויות רחבות, וסדרי שלטונו היו אֶזְיִינִיים לדרכי האימפריאליזם הרומאי של שלהי הרפובליקה. הוא הוציא לפועל את החלטותיו של פומפיוס על הקטנת שטחה של יהודה, נטל מהורקנוס את התואר אֶתְנָרְכֵס, חילק את הארץ לחמישה גלילות, ושיקם את הערים היווניות שנהרסו ע"י החשמונאים. ג' הכשיל את מאמציהם של אריסטובולוס II ובנו אלכסנדר לכבוש את השלטון ביהודה. ב55, תמורת דמי-שוחר גדולים, הוסיב על כסא-המלכות במצרים את תלמי XII (אֶוּלְטֵס). בשובו לרומא

בכל־זאת שלטה נפשו הרגזנית על שכלו... נקל היה בעיניו להתקלט באנשים גדולים ולכתוב עליהם דברי לעג וכוז' ("שירת ישראל", התשובה על השאלה החמישית).

כתב ב. יו. ג' התפאר באחד משיריו שחיבר 20 ספר, אך לא נשתמרו בידינו אלא שנים, שיחוסם לג' אינו מוטל בספק: "מקור־חיים" ו"תיקון מידות הנפש". אמנם, רגילים לייחס לג' גם את ה"ספר על הנפש" (Liber de anima), שהגיע אלינו בלאטינית, אולם אין כמעט ספק שחיבור זה לא יצא מידי ג'. גם לגבי ס' "מבחרהפנינים", הכולל למעלה מ-650 פתגמים, משלים ומאמרים ושהתחבב על הקוראים והתפרסם בעשרות מהדורות, אין הוכחות מספיקות לייחסו לג'; אמנם בשנים האחרונות נתגלו חלקים מהמקור הערבי של החיבור, שהיה ידוע עד כה רק בתרגומו של יהודה אבן תיבון, אבל אין בהם כדי ללמד על מחבר האוסף, הראב"ע ורד"ק מביאים בפירושיהם גם מביאוריו של ג' על המקרא, שהם בעיקר בדרך האלגוריה, אך לא ידוע אם חיבר יצירה פרשנית מיוחדת ושלמה. משיריו המרובים של ג' לא היו בידי החוקרים הראשונים קבצים מתוקנים, אלא השירים היו מפוזרים בסידורי תפילה, מחזורים, ליקוטי־שירה ודפים בודדים, שנשארו בספריות רבות. במלאכת הגילוי, הוזהו וההגהה הקשה של שיריו עסקו במאה ה-19. ל. דוקס, שד"ל, ש. זקס וז. בראדי, ועל ידם נתפרסמו הילקוטים הראשונים. לפני שנה נמצא בגניזה שבמצרים מפתח קדמון של שירי ג', אבן־עזרא ור' יהודה הלוי, וממנו הוכח שהיה קיים קובץ קדום של שיריו של ג', ואמנם נמצא לפני שנים מעטות דיוואן שלם בכתב־יד (כ"י שוקן, 37). ביאליק ורבינצקי צמלו במשך הרבה שנים לכנס את כל שיריו של ג'. הוצאת שירי־ג' שלהם ב-7 ספרים ("דביר", 1924—1932) לא היתה מוחזקת כמושלמת בעיני המוציאים עצמם, אולם אין עדיין טובה הימנה. יש. ל. / יע. ל.

המשורר. יצירתו הפיוטית של ג' מצטיינת בשליטת גמורה בשפת־המקרא ובגמישות לשונית, בלא הקשיים והסירבולים המצויים במשוררים שקדמו לו, ובכללם שמואל הנגיד. הדימויים והגיבבים השאולים מן השירה הערבית מובלעים וניתכים בשירי ג' ליצירה אישית ועצמאית; אין בהם מקום ניכר לסיגנון המוסיווי. עולמה הרוחני של שירת ג' מעוצב ע"י המקרא והספרות התלמודית, אך גם ע"י מדרשי־הסוד הקדומים ומחזות־המסתורין שבהם. מצד השירה הערבית הוא נראה מושפע ממשוררי־הפסימיזם הגדולים, שהציבו בצד שירת החשק והיין של הארמונות ההוללים את שירת הדווי האנושי, סבל־האדם, כדירתו ומחאתו על שחיתות־העולם. קירבה יתרה ניכרת בשירתו לגילויים מסויימים של השירה הצופית, בעלת הנטיות המיסטיות והפאנתאסטייות. תכני השכלתו המדעית, וביחוד ידיעתו באסטרונומיה של תקופתו, נכללים בשירתו; וכן ניכרים בה רישומי השיטה הנאופלטונית, שבה דבק כפילוסוף. — כרוב המשוררים העבריים בספרד, מבחינים גם ביצירתו של ג' בין שירי־חול ובין שירי־קודש, אע"פ שאין לתחום ביניהם גבול ברור וקבוע.

שירי החול: חלק ניכר מבין שירים אלה נתחבר, בהתאם לנוהג־התקופה, לכבודם של תומכים, שאותם מכתיר ג' בתארים ובכינויים שופעי־שבח. בשירים אלה מיצגת הרטוריקה הערבית־עברית על כל דרישותיה: תיאור התומך כאישיות שופעת־טובה, המשולה לגורמים המיטיבים בטבע —

עד כדי יהירות, הביאתו לידי מריבות תמידיות עם חשובי־העיר, שנגדם השתמש בביטוי־גנאי חריפים, כגון "חוחי אדמה וקמשוניה" ("נפש אשר", 42). ג', שביקש להקדיש את חייו לחכמה ולשירה, נזקק לתמיכתם של נדיבים, אולם נפשו — נפש הזגה ויוצר בן־חורין — סלדה מתלותו בהם. אחד מתומכיו החשובים היה יקותיאל בן יצחק אבן חסן, בעל משרה גבוהה ומקורב למלוכה, שג' משבחו בכמה משיריו על בקיאותו בתלמוד, ידיעתו במדעים, עיסוקו בשירה ונדיבותו ("ואת יונה"). ב-1038 חיבר ג' מספר קינות על מות רב האי גאון. בהיותו בן 19 השלים ג' את שירו הלימודי הגדול "ענק". בראשית 1039 נהרג יקותיאל בסיכסוכי־הצר, וג' חיבר עליו שתי קינות, שאחת מהן ("בימי יקותיאל אשר נגמר") נחשבת בעיני רבים לאחת היצירות הפיוטיות הנעלות ביותר של שירת־חול העברית ביה"ב. מאז נתמוטטו מצבו הכלכלי ועמדתו החברתית של ג' בסאראגוטה, והמריבה המתמדת עם נכבדי־העיר גרמה לו סבל רב. ב-1045, כנראה, חיבר את ספרו "תיקון מידות הנפש", ומסתבר שזמן קצר אחר־כך עזב את סאראגוטה. מכאן ואילך הידיעות על תולדותיו הן מועטות ומערפלות. יש סוברים, שבמשך־זמן מה ישב ג' בגראנאדה בצילו של ר' שמואל הנגיד, שאתו קיים קשרים עוד בימי ישיבתו בסאראגוטה. ג' שיבח את הנגיד על כשרונו הרב כמשורר, ובשירו "שמואל! מת בנו לברט" הכתיר אותו בכתיב־השירה של דונש בן לברט; בשיר זה ניכרת הערצה ואהבה כנה אליו. אולם ג' לא מנע ממנו גם ביקורת, ובשעת־ריתחה הטיח דברים קשים נגד שירת הנגיד: "וענתה כמו שלג שניר או כמו שינת שמואל הקהתי" (קטע משיר שלא נשתמר, המתאר סופה בים). נראה, שדברים אלה גרמו לשיבוש היחסים בין ג' ובין הנגיד. ב-1048/9, כנראה, היה ג' במחיצתו של ר' ניסים מקירואן, כשהלה הגיע לגראנאדה להשיא את בתו ליהוסף בן שמואל הנגיד. ג' חיבר לכבודו כמה שירי־תהילה, שבהם הוא קורא לו "רבי שקשי ורבי" ומציין את עצמו כ"חניכו". אולם ספק אם היה תלמידו ממש. ידוע לנו גם על קשרים ידידותיים של ג' עם יצחק אבן חלפון ועם יצחק קפרון, תלמידו של מנחם נ' סרוק. לפי עדותו של רמב"ע נפטר ג' בואאלנסיה זמן קצר אחר הגיעו לגיל 30. לעומת זה קובע הראב"ד את שנת־מותו של ג' ל-1070, ולפי זה הגיע לגיל 50 בערך. אולם מסתבר, שקרוב לאמת הוא התאריך הנמסר ע"י אבן סעוד הערבי — 450 להג'רה, היא 1057/8 — ושג' הגיע, בהתאם לכך, לגיל של 35—38 שנה. על חייו ומותו של ג' התהלכו גם אגדות, המעידות שהיה האיש לפלא באורח־חיו וביצירתו. אחת מהן (שנשתמרה בפירוש ל"ספר־יצירה" המיוחס לר' סעדיה גאון) מספרת, שיצר לו מעץ גולם של אשה, וכשנודע הדבר למלוכה נאלץ לסתור את יצירתו. אגדה אחרת (שנשתמרה ב"שלשלת הקבלה" לגדליה אבן יתיא) מספרת, שערבי אחד רצח את ג' וקבר את הגוויה בגנו, אך הפירות הנפלאים שגדלו על הקבר גילו למלך את הרוצח. באגדה זו השתמש היינה בשירו Romancero על מותו של ר' יהודה הלוי.

אישיותו של ג' מצאה את הערכתה בדברי רמב"ע: "הוא תיקן את מידות־נפשו וחינך את טבעו והניס את התאוות הארציות והכין את נפשו לדברים העליונים, אחרי שטיהר אותה מחלאת התשוקות ואחרי שקיבלה, כפי כשרונותיה, את מבחר החכמות הפילוסופיות ולימודי־הטבע וחכמת־התכונה...

הביטויים העיקריים שלה היה הקישוט המופשט המבוצע בתפארת מרובה: הטבע מצטייר בעיניו בעיקר כשיבוץ של אבנים טובות על רקע כהה או אדום; אך בתוך מסגרת שיגרתית זו מעלה ג' תיאורים המצטיינים בדיוקם ההסתכלותי — בתפיסת הגונים שבמראה, ובמסירת הלך-הנפש שבו שרויים עונה או נזף. דיוק זה הוא שמעניק לתיאורי הטבע שלו את חשיבותם האסתטית, אף כשהוא נוטל את פרטי-התיאור מן האוצר המוכן של אמנות-השירה העברית והערבית. בין הנושאים החביבים עליו הם: שקיעת-החמה והירח העטור זוהר ירקרק. כמה שירי-חורף (בלשונו: סתיו) הם מן המשובחים והנאים שביצירתו, למשל התיאור הנפלא של סערות-החורף וביצבוץ-האביב בשיר „פני שחקים“ ותיאור האביב ב„שלם הסתיו נדרו“.

קבוצה גדולה אחרת של שירי ג' הם שירי-המוסר, שהם בדרך-כלל שירי-תוכחה, שבהם המשורר פונה לשומע, ושומעים תורת-מידות שעיקרה הוא חשבון-הנפש של הפרט: האופי החולף של חיי העולם הזה והרגעיות והאפסיות של כל גילוייה של המציאות הגשמית לעומת הערך הנצחי של המציאות הרוחנית ושל התמדת קיומה של הנפש בעולם הבא. המגמה הדידאקטית של שירתו של ג' באה לידי ביטוי גם במספר גדול של חידושי שחיבר — מהן ענייניות ומהן מבוססות על לשון גופל על לשון; יש להניח, שחידושי כאלה צורפו לאיגרות. הגישה אל השירה כבעלת תפקיד לימודי נזכרת גם בצורת הדו-שית, שבה כתובים רבים מן השירים הארוכים, צורה שנתפתחה בשירה הערבית ביה"כ ושבאה גם לשם גיווגם של שירים ארוכים, הנוטים להיות מונוטוניים ביותר בשל החרוז המשותף לכל בתיהם. — שיר-החולל היחיד במבנה סטרופי הוא „פכלות ייני“ — שיר הומוריסטי נאה, שהתפרסם כשיר לסעודת-פורים.

היצירות של לשון עברית נקיה מכל סיג עם הרבגוניות של משקלי השירה הערבית הוא שהקנה לג' את מעמדו כמשורר מופתי בעיניהם של אנשי-דורו, אך מעלות אלו בשירת-החולל שלו נראות בעיני הקורא בן-זמננו כבטלות לעומת העושר המופלא בצורות סטרופיות מסובכות, שבהן כתובים שירי-הקודש של ג'. גם בשימוש בצורות אלו היה ג' ממשיך של מסורת: מן הצד הצורני היו מחברי הפיוטים מאז ומתמיד האמנים העיקריים בשירה העברית של יח"ב, ופיוטיו של ג' נראים כשיאה של מסורת זו. יש מספר ניכר של פיוטים, שג' חיבר אותם בסיגנון הנוקשה המיוחד לאסכולה של הפייטנים הקדומים — אולי משום שקהילות או בתי-כנסיות הזמינו פיוטים אלה; אך בדרך-כלל משתייך רענות-הדימויים, שבה מביע המשורר את דביקותו העמוקה. פיוטים אלה, שנודעו לשבתות ולכל החגים, לימים הנוראים וימי הצום („סליחות“ ו„קינוח“) — נתחבבו על קהילות מרובות ונשתמרו לא רק במחזוריהם של ספרדים ואשכנזים אלא אף בסידור הקראי. בזכותם נחשב ג' למשורר הדתי העיקרי בתרבות העברית בספרד; שירים רבים, כגון ה„רשות“, „שחר אבקשך“, הם נעלים כיצירות ליריות-דתיות אף מחוץ לתחומה של תרבות זו. „אנהרותיו“ („שמר לבי מענה“) זכו למירוש מפורט מידי ר' שמעון כ"י צמח דוראן (צ"ע) בשם „זוהר הרקיע“. — אלהיו של ג' הוא אל פרוסי-נאלי, שיתכן לפנות אליו בווידוי ובתחינה. המשורר מביע את תשוקתו העמוקה לאלוהיו, הנובעת מיראת-הרוממות ומצמאון ארזיטי גם יחד. הוא רואה את עצמו כעבד נבזה

נגון המטר, העבים, ועוד — ותהילה ללמדנותו ולמעלותיו התרומיות. קשה להציב גבול בין שירי-שבח מסוג זה ובין שירי-יידידות ממש — כי גם לתומך מוכן המשורר לקרוא „עופר“ או „צבי“ ולהביע את געגועיו אליו. בשירים רבים מן הסוג הזה מצליח המשורר לפתח את הצד הרטורי באריכות ובנועם-מלים גרידא בלא להשמיע תהילות, שנראו לו — אפי שר — כמופרזות. יש ומבצבץ משירי-יידידות ניצוץ של קשר נפשי — בפרט אם המדובר בבני-גילו. שירים הרבה מקדיש המשורר לנפשו. בגאותו הרבה הוא רואה עצמו כ„כנור ללל שרים ונוגנים“ („אני שָׁרָה“, 2). שנפתחו לפניו „נלתי תְּבוּנָה“ אשר „על כל-קני צמי סגורות“ („תְּלַעַג לְאִנּוֹשׁ“, 27—28). אמנם, אין להפריז בערכם העובדתי של שירים מסוג זה, ויש לזקוף הרבה מדבריו על חשבון כללי הרטוריקה; אעפ"כ יש לראות בהבלטת הניגוד שבינו לבין החברה שבקרבה הוא חי ביטוי להרגשתו ולהכרתו באסונו האישי — אסונו של אנשי השכל החריף והדמיון הפורה בכל מקום: „שָׁפָצַי וְחִסְאֵי תְּבוּנָתִי, וְסִי יִתֵּן וְמִי יִצְבִּיר חִסְאֵי“ („לו גְּצָרְהָ“, 27—28). לעתים תכופות מתלונן ג' על ה„זמן“ — כלומר הגורל — בלי לפרש את פגיעותיו, חוץ ממה מקומות שבהם נזכרים עניינים אישיים, וביניהם מחלות. ברובם של שירי-התלונה ניכר הוגה-הדעות, שלא מצא את מקומו בין אנשי-סיבתו, השקועים בחיי-השעה וברדיפה אחר הצלחה זמנית, אך אין לומר שג' לא ידע את הרגשות המפעמים בלבוה כל בני-הנוער. אמנם לא הירבה לכתוב שירי-חשק, אבל אלה שחיבר מצטיינים בעצמת הביטוי האישי. הוא מזכיר „אַהֲבַת נְעוּרַיִם“ שעזבה אותו, והוא מתלונן על „נלתי אֶקְבִּים הַסְּגוּרַיִם“ („גוֹן טַשְׁקִי“, 1—4) ומתאר את עצמו כאיש „אֶשֶׁר נִטְבַּע קְלָבַיִם קְאָקְבוֹת“ („יְדִינִי הַקְּלִיטִי“, 5). נימה ארוטית נשמעת גם בביטויים שנתן ליחסו לשירתו, שאותה הוא מתאר באריכות כנערה מעוררת אהבה („נָשָׁן שְׁתוּלָה“). אולם בעיקר מקונן ג' על אי-יכולתו ליהנות מתענוגות העולם והאהבה. את המפלט מכל יסוריו מוצא ג' בחיק החכמה — ובאל.

אפיינית ומיוחדת לג' היא שירת-התבונה, שבה הוא מקדיש את חייו ל„חכמה“, כדי שנפשו — שמקורה באלוהים — תשוב ותדבק ב„מקור-חיים“ אחר שיחרורה מכלא-הגוף. שני פנים ל„חכמה“: מאמץ השכל הפועל לעלות בהשגית-תבונה בשלבי ההווה, שאינם אלא דרגות שונות של האצלה מהעולמות האלוהיים, והסתכלות הנפש במעמקי עצמה, שממנה היא למדה על מקורה. תחילה היה גם ג' מתחנן בפני אלוהים להתירו בחיים („אֶלְהִי שָׂא צוֹנוֹמִי“), אולם עד מהרה החל לבח להם, לבטל את ערכם של „תבל“ ושל „זמן“, שהם קטנים ועלובים ואינם אלא גורמים מפריעים בדרך לנצח; יום „תנועתו“ נעשה לו יום „תקומתו“ („אם קָאָטַב נִפְשֶׁךָ“). ממרומי ההודות עם אינסוף-המקום ונצח-הזמן הוא צוטה בשאט-נפש אל הבלי העולם הזה, אל תענועי-החושים וחולשות הגוף ויצריו. הוא עצמו משתכר בהשגי התבונה: „וְנָכַן אֶשְׁתַּחֲוֶה קִנְיָם הַבֵּין לְבַדִּי לְלִקֵּט כָּל-בְּדִלְתֵי וְקִרְיֹי“ („כִּשְׁרֵשׁ עֵץ“); הוא דורך „על פְּתִי יְטִי תְּבוּנָה“ וּמְבַקֵּשׁ „מִשְׁדֵּה שְׁכַל הַקְּרִיֹי“ (שם).

שירי-הטבע של ג', שמספרם אינו מועט, שימשו בחלקם, כנראה, פתיחות לשירי-תהילה, לפי דרישות המליצה; נדיבותו של התומך דומה לשפע המכוון שבטבע. בשירים אלה ניכר ביותר, שג' גדל בתרבות האיסלאם בספרד — שאחד

דינאמי. אפוף מסתורין, של הפקעות הבריאה מרתחת התווה ובוהו אל תחום המציאות והסדר. מקום רב ניתן לתיאורי העולמות העליונים, לפרגוד, למחנות-המלאכים, למרכבה — ברוח ספרות ה„היכלות“ ו„פרקי דר' אליעזר“. יש מהם שירים הנראים ככתובים מתוך מצב נפשי של אקסטאזה, שירים שבהם המולת-צלילים והרתת-הברות מעלות את רושם ההמיה לה וההמוניות („הרעש הגדול“) ברקיעים, ובנשימתם העצורה של חרוזיהם נרמז מה שלא ניתן לביטוי המילולי („שגאנים“).

שיא יצירתו של ג' כמשורר פילוסופי-דתי הוא „כת ר - מ ל כות“ — הימנון גדול בפרוזה מחורזת. מעין „אגרות“ וה„מחברות“ שהיו רווחות בשירה העברית בספרד. מבחינת המבנה הארכיטקטוני יצירה זו נפרדת לשני חלקים, שהם לכאורה שונים לגמרי זה מזה בתכנם ובסיגנונם, ואעפ"כ הם מובאים זה אחר זה באופן בלתי-אמצעי ללא כל התבולה של קשר פורמאלי—וניגודם נהפך להשלמה הדדית נפלאה. החלק הראשון הוא כולו פילוסופי-אלוהי (ר' עמ' 228)—שבה האל כאלוהי הקוסמוס, החפץ השכל, בסיגנון נמלץ ונשגב ביותר; השני—הוא תפילת רחמים ותחנונים, וידי והשתפכות-הנפש של האדם המכיר באפסותו ודלותו, בקוצרי-ימיו ויסוריו ונגעיו, אך גם בחטאיו ובשחיתותו, הנאבק ביצרו הרע הסומך על רחמי הבורא בלבד. — „כת-מלכות“ נתקבל למחזור של יח"כ, והוא נאמר בדרך-כלל בליל יוה"כ אחר סיום מעריב. ההוצאות הרבות, שפע כתבי-היד, תרגומים לכמה לשונות ותיקונים שונים ל„כת-מלכות“, מעידים על ההערכה הגדולה שלה וכתה היצירה. החשוב שבין התיקונים הוא התיבור בשם זה של ר' דוד אבן זמרא (צ"ע), המרצה במתכונת זו את יסודות-הקבלה לפי תפיסתו.

ס' הענף, שיר לימודי זה — שתפקידו היה, כנראה, הוראת יסודותיו של הדיקדוק העברי — נשתמר רק בחלקו. לפי עדותו של הראב"ע (בהקדמה לס' מאוניים) כלל השיר 400 בתים, שמהם שרדו 88. השיר בנוי על-פי שורה של אקרוסטיכונים: א"ב שלם; „אני שלמה הקטן ך יהודה בן גבירול חרוזי הענק; א"ב; שלמה; א"ב עד שי"ן (במקום סמ"ך). הקדמתו — הסברת עליונותה של השפה העברית, אה"כ ההסברה שהמלים שבלשון — שסוגיהן הם „שם“, „פעל“ ו„מלה שלישית“ — קשורות ל22 האותיות, כשם שבכל היקום קשורה הצורה לחומר. את האותיות מחלק המחבר לפי כמה נקודות-ראות: לפי שימושן — 4 קבוצות, לפי מקום-היווצרם של ההגאים (אחה"ע, גיכ"ק, דטלנ"ת, ז"ץ ששר"ס, בומ"ף)—5 קבוצות, וכן ל„מלכים“ ו„עבדים“, שהוא נותן להם סימנים ממוטכניים: משרתים (כלומר, עבדים) — „אני שלמה כתב“; מלכים — „קט צה גוע ספרד“. ג' מסביר בפרטות את תפקידיהן הדיקדוקיים של האל"ף והנר"ן, ובוזה נפסק הקטע שנשתמר. — „הענק“, שג' קורא לו „איגרת“ ו„מחברת“, כתוב בלשון קלה ושוטפת, ומסתבר שהיה מיועד ללימוד ממש — אולי למורים. הספר זכה להערצתו של הראב"ע כתרומה חשובה למדע הדיקדוק העברי.

דברי יהודה אחריו על שירתו של ג' הם נמלצים יותר: „וכל משוררי דורו היו לפניו ריק וסלף... הוא לבדו עלה במעלת השיר העליונה, והמליצה ילדתהו על ברכי התבונה... כי כל המשוררים אשר היו לפניו ושירם — לנגדו רוח ותהו, ואחריו לא קם כמהו. וכל הבאים אחריו למדע מטעמו, וקבלו

וחוטא, המתרפס בפני אדוניו הנעלה ממנו לאין שיעור — אולם בחיק אדוניו זה הוא מבקש לו מקלט: „נאם תבגש לעזוני, אבנה סמך אלף ואת-כסה סמך-ך קצף“ (כתר-מלכות, 374—375). אין ג' נוטה לתאר — כר' יהודה הלוי — את אהבתו העזה לאלוהיו כאהבה הדדית בין אוהבים. בשירת-הקודש של ג' רבה הקדרות והענווה הנכנעת, המשורר — שביצירת-החול שלו היה מלא עזו והתנשאות מול העולם השפל — מכיר נוכח פני האלוהות את עצמו, ואת האדם בכלל, באפסותם, בחוסר-אונם להילחם ביצרים, בחושים ובחטא, ברעתם המהותית, שממנה אין מפלט אלא ברחמי האל („אדני, מה אדם; שכני בתי-המר“). לפעמים מתי קרבים ביטוי הערגה והכמיהה וחוריית האהבה העמוקה לאלוהות בשירי-הקודש לסיגנון של שירי-חשק („שחר עליה אלי, דודי“). — רוב הפיוטים פותחים באות שי"ן: בהתאם למנהג המק"בל לבנות את הפיוטים צ"פ אינו מערכת של אקרוסטיכון (צ"ע), קובץ המשורר בשירים קצרים בראשית החרוזים את השם „שלמה“, ובשירים ארוכים — הכפלות שונות של שם זה, לרוב בצירוף שם אביו, יהודה אבן (או בן) ג'. שירים אחרים בנויים על-פי הא"ב, אך גם בהם המשורר משבח לעיתים את שמו. יש הוא פותח שיר בנוי בסדד הא"ב בשורה שמכילה את שמו (למשל: „שממתי ק"ב גנזי—קיום; קגד ודוני—קה אמר לאדני“).

שירת-הלאום של ג' אינה מגיעה להשגיו של ר' יהודה הלוי, אולם היא עולה על ההתחלות הצנועות שבשירת הנגיד, ויש לראות בה חוליית-ביניים בין השניים. היא מסתברת מתוך הצירוף של מסורת דורות הכמהים לגאולה ושל גורלה המיוחד של יהדות-ספרד הקרובה לענייני-מדינה, מאורעות פוליטיים, גורלו של יקותיאל ורצה מדינאי יהודי אלמוני ביערות-הגבול על-ידי רוצחים נוצריים („אשר תשב שכולה; לכו באו והקבצו“), דאי תרמו אף הם להעמקת הכרתו של ג' באימת-הגלות. הן רב מצוי בגאולות, וב„אהי בות“, שבהן משוחח כנסתי-ישראל עם אלוהיה, בעקבות מדרש שירי-השירים, כחושקת עם דודה. היא מתנה צרותיה הוא מנחמה ומבשר גאולתה. לאימת ההרגשה של חתימת הקץ וסתימת החזון מצטרפת אמונה להסת בבואו של משיח. ב„רשויות“, שירים קצרים ונפלאים בפשטותם, מוצאת ביטוי מעודן ורוי-געועים הכמיהה העזה לגואל. לפי עדותו של ר' אברהם אבן-עזרא היה ג' בין מחשבי הקיצין; יש וחשים בשירתו את נטייתו להתנבא לקץ.

שירת הסוד והמסתורין מהווה חטיבה מיוחדת במינה בשירתו של ג'. את מקום השכל והראיה המתבוננת יורשים כאן הרגש המיסטי והרמיון המשולהב. לא קל לגשר בין מושגיה ותמונות-עולמה של שירה זו ובין המושגים הפילוסופיים של פרקי-שירתו האחרים. האלוהות מופיעה כאן כידועה רק ליחיד-סגולה, המבינים סוד נתיבות-הבריאה שבהן נתגלה האל, שהוא „עולם באין עולם“, „מקום באין מקום“, נעלה מעל למושגי הזמן והמניין ומעל לכל אפשרויות-הביטוי, אף בשמות-האל (שם בן שבע האותיות „אכתריאל“, „צ"ץ שבעים שמות תתומים“ בראש סנדלפון, חתימת צירי-פ"ם שונים של אותיות השם המרובע בששה צדי ההחיה) ניתנים חיים מיסטיים, והם הופכים סמלים גדולים של כוח הצורה ופלאי בריאתו. תמונתה של בריאה זו קרובה לתמונה הניתנת ב„ספר היצירה“. יסודות מדרשיים רבים, וכן תיאורי איוב בתשובת אלוהים מהסערה, אף הם מצטרפים לתיאור

רוח השיר מעצמי (תחכומי, שער ג'). אולם כבר הוא מציין, כי „די למשוררים החזקים להבין שיריו העמוקים, כי מליצתו נשגבה מדעת כלנר“ (שם).

פ. ב. — י. ש. ל.

ג' הפילוסוף, ספר „מקור-חיים“, אשר בו מרצה ג' את תורתו הפילוסופית, נשתמר כילו רק בתרגום לאטיני מיה"ב בכס: Fons Vitae. בידינו נמצאים גם ליקוטים בעברית, שנעשו במאה ה-13 על-ידי שם-טוב פלקירא, ולפי דבריו „נכללה“ בהם „כל דעתו“ של ג'. המקור הערבי של הספר אבד, ומכאן הקושי בבירור הטרימינולוגיה הפילוסופית של ג'.

הספר נכתב בצורת דו-שיח — „שאלות ותשובות“ — בין רב ותלמיד, צורה הידועה בספרות הערבית העיונית. אבל אין זה דיאלוג לפי המתכונת האפלטונית הטיפוסית, כי אין מגמת הדו-שיח, אטילו להלכה, להכשיר את התלמיד למצוא בעקבות הוויכוח את הדעות האמיתיות: שאלות התלמיד משמשות רק הזדמנות לרב להרצות את תורתו.

הספר מחולק לחמשה שערים: שער א' עוסק במקדמות לבירור מושגי החומר והצורה הכלליים, בחקירה במדעי החומר והצורה של המוחשים ובחומר הגשמי נושא האיכויות; שער ב' כולל תיאור של החומר הרוחני, שהוא נושא הצורה הגופנית; שער ג' מוקדש להוכחת מציאותם של העצמים הפשוטים; שער ד' דן בחומר וצורה בעצמים הפשוטים; שער ה' — בחומר הכללי ובצורה הכללית כשהם לעצמם. מכאן, שעיקר כוונתו של ג' בספר היתה לגולל את תורת החומר והצורה. תורה זו היא, לדבריו (א', ז'), אחד משלושת חלקי המדע, והראשון שבהם. החלק השני, הנעלה מן הראשון, הוא מדע הרצון (האלהי), נושא אשר לו הקדיש ג', לפי דבריו (ה', מ'), ספר מיוחד — אולם אין לנו שום ידיעה אחרת על מציאות ספר זה. החלק השלישי הוא מדע הישות הראשונה — היא האל.

העצמים בעולם מורכבים, לפי ג', משני שרשים: החומר והצורה, ושנית זו היא סיבת השוני בין העצמים, שמקורו לשי דעה אחת הצורה הכללית, ולפי דעה אחרת — החומר. החומר הוא הנושא, והצורות הן נשואות. שנית זו נובעת מקיומם של החומר הכללי והצורה הכללית — הברואים הראשונים, שבדבר מוצאם יש סתירות ב„מקור-חיים“: לפי ה', מ"ב, בא החומר מישות האל והצורה מרצונו, ואילו לפי מקומות אחרים (ה', ל"ו; ה', ל"ז; ה', ל"ח) נבראו שני השרשים ע"י הרצון. החומר הכללי קיים בסני עצמו (ב' ח'; ה' ל"ב) — דעה הסוטה מתורתם של האריסטוטליים. אולם ישנם מקומות שבהם טוען גם ג', בהתאם לשיטתו של אריסטו, שהחומר דומה יותר להעדד והצורה — למציאות, ושהחומר אינו קיים אלא בכוח (ה' ל"ו). — החומר הוא הסוג העליון.

הצורות כולן כוללות בצורה הכללית. החומר והצורה אינם קיימים לחד, כתרבותם הראשונה יש לראות את השכל, אשר ממנו נובעת הנפש, המורכבת גם היא מחומר וצורה. הילכך קיים, בניגוד לדעת האריסטוטליים, חומר רוחני, והוא נמצא בכל העצמים הבלתי-גשמיים.

כל העצמים הרוחניים, שג' קורא להם פשוטים, מקרינים כוחות המקנים מציאות לעצמים הפחותים מהם בדרגתם. האצלת הנפש היא פעולת הקרנת השכל. קיימים שלושה סוגי נפש: השכלית, החיונית והצמחית, ושלוש הנפשיות

נמצאות באדם, בניגוד לדעת האריסטוטליים. מהנפש הצמחית נובע הטבע, האחרון במערכת העצמים הפשוטים, וממנו נובע העצם הגשמי, שהוא דרגה פחותה של הטבע. העצם הגשמי הוא הנרצא את תשע הקטגוריות האריסטוטליות, להוציא את קטגוריית העצם. עצם זה הוא החומר הכללי, כפי שהוא מופיע בעולם הגשמי, ותשע הקטגוריות הן הצורה הכללית הקשורה בעצם זה.

הנפש קשורה אל הגוף באמצעות ישות, שהיא מתוכנת ביניהם. הישות המתוכנת בין הנפש הכללית ובין העולם הגשמי הם השמים. המתווך בין הנפש השכלית של האדם — שהווייתה תלויה בנפש הכללית — ובין גופו של האדם הוא הרוח החיוני (spiritus animalis). יחס הנפש לגוף הוא כיחס הצורה לחומר (הקבלה שקשה להתאימה לתורתו של ג' על שני השרשים הללו).

הנפש משיגה את הצורות, ולא את החומר — שאינו ניתן לדיעה. אולם, לשם השגת הצורות המוחשיות היא צריכה להישים הגופניים, כי צורות אלו אינן נמצאות בעצם הנפש כהווייתן, אע"פ שכל הצורות נמצאות בנפש ובשאר העצמים הפשוטים. הסתירה המדומה הגלומה במשפט זה מיושבת בכך, שהצורות הגשמיות נובעות מן הצורות שבנפש ע"י תהליך של התעבות.

הצורות הנמצאות תמיד כנפש הן הצורות השכליות, אך הן נמצאות בה לכאורה בכוח ולא בפועל, על אף היותה בראשית הבריאה, שכן היא איבדה את ידיעתה מחמת התי חבורתה עם הגוף, וזאת היא הסיבה, אשר בגללה, יצר האל הגדול את העצם, ז. א.: את העולם הזה, יסידר אותו לפי הסדר היפה שבו הוא נמצא, והכין לנפש את החושים, שבהם היא משיגה את הצורות והתבניות המוחשיות. בהשגת צורות ותבניות מוחשיות אלו משיגה הנפש גם את המושכלות, והם יוצאים בה מן הכוח אל הפועל (ה', מ"א).

גם בשכל קיימות כל הצורות, אך בו הן יותר דקות ופשוטות מאשר בנפש, וכן אין הן קיימות בו לחד, אלא מאוחרות זו עם זו איחוד רוחני. „צורת השכל כוללת את כל הצורות, וכל הצורות נמצאות בה“ (ה', י"ד). — השכל, שהוא מורכב מהחומר הכללי והצורה הכללית, נמצא מתחת לשני השרשים הללו; לפיכך אין הוא משיג אותם אלא בקושי רב.

נעלה מידעת החומר והצורה ומופלאה ממנה היא ידיעת הרצון (או, לפי כתר-מלכות: החפץ) האלהי, שהוא גם החכמה והמלה (או, בלשוננו של אבן-פלקירא: האימרה) האלהית. רצון זה מבחינת עצמו — בלי להתחשב עם פעולתו — ינה עם הישות האלהית, ואילו מבחינתו כפועל הוא שונה ממנה. לפי מהותו הרצון הוא אינסופי, אך פעולתו היא מוגבלת. הוא המתווך בין הישות האלהית ובין הצורה החומר, אך הוא גם חודר לכל דבר עליון ותחתון. בתורת הסיבה הפועלת את הכל הוא מחבר את הצורה עם החומר: הוא דומה לכוח, הצורה — לכתב, החומר — ללוח, ובמשל אחר: „החומר הוא קתידרה של האחד, והרצון נותן הצורה יושב עליה ונח“ (ה', מ"ב). הרצון, שהוא הגורם לכל תנועה, כנפשית כגשמית, נמצא בעצמותו במנוחה. סיבת ההבדל שבפעולת הרצון בעצמים שונים היא בחומר המקבל את הפעולה הזאת, ולא ברצון כשלעצמו (ה', ל"ז). לרצון מתאים לעשות דבר והיפוכו, ומשום כך מראה השוני בין החומר והצורה על מציאותו.

החלק השלישי של המדע, שהוא ידיעת הישות הראשונה — ידיעת האל — אינו ניתן להשגה מפני אינסופיותה של ישות זו והעדר כל דמיון בינה ובין הנפש. אבל אפשר להוכיח שישות זו קיימת.

בהתחלת ס' מקור-חיים (א, א'; א, ב') מוגדרת המטרה שצריכה לעמוד לפני האדם — ידיעת התכלית אשר למענה נברא. תכלית זו היא ידיעת עולם-האלוהות (ה, מ"ג). שתי דרכים להשגת ידיעה זו: (א) תורת הרצון מבחינת התפשטותו בכל החומר והצורה; (ב) תורת הרצון מבחינת עצמו, כפי שהוא קיים בלי להתמזג עם החומר והצורה. ידיעה זו מביאה לשיחור מהמוות ולרבות ב"מקור-חיים".

מכמה בחינות קרובה הפילוסופיה של ג' למערכת הרעיונית הנאו־אפלטונית. כפי שנקלטו ע"י הפילוסופים הערביים; למשל: בתורת ההאצלה וההקרנה, המסבירה את נביעת העצמים הפשוטים זה מזה, ובדעה על ההקבלה הקיימת בין מערכות-הישו השונות. אפלטון הוא הפילוסוף היחידי הנוזכר בס' מקור-חיים. אעפ"כ, קיימות שתי נקודות חשובות מאד שבהן סטה ג' מהשיגרה הנאו־אפלטונית המקובלת אצל הערבים: בתורת החומר והצורה (בעיקר בתורת-החומר) ובתורת-הרצון.

תורת החומר של ג' אינה מעור אחד כל-עיקר, והיסודות השונים שאפשר להבחין בה לא באו לידי תיאום. מצד אחד ברורה בה ההשפעה האריסטוטלית; מצד שני מרמו הזיהוי בין החומר לעצם (substantia), המצוי בה לפעמים, על השפעה של ההשקפה הסטואית, שיכולה היתה להגיע אל ג' דרך כתבי גאלנוס. אפיינית ומיוחדת לשיטתו של ג' היא תורת החומר הרוחני — המעוררת להלכה את ההערכה השלילית של החומר, שמצויה גם היא בכמה מקומות ב"מקור-חיים". מקור לדעה זו ייתכן למצוא בפלוטינוס (אניאדה 2, 4), אך לא ידוע לנו על תרגומו של מאמר זה לערבית; אצל פלוטינוס, כמו אצל ג', החומר הוא יסוד האחדות גם בעולם הרוחני. אולם אף בפלוטינוס אין למצוא את הדעה, שהחומר הכללי והצורה הכללית הם העצמים הפשוטים הראשונים (אחרי האל ורצונו). רק בפסודו־אמפדוקלס נאמר, שהחומר (בלשון התרגום העברי: היסוד) הראשון והצורה הראשונה הם הברואים הראשונים והם קודמים לשכל. אבן-פלקירא מעיד בפירושו על ג', שהלה נמשך אחרי דעת "אמפדוקלס".

לתורת-הרצון של ג' יש מקבילה בפירושו של סעדיה גאון על ס' היצירה: זיהוי הרצון האלוהי עם המלה, וכן הדעה שרצון זה נמצא בכל מקום. דמיון חלקי קיים גם בין תורתו של ג' ובין תורות נפוצות בכת האסמאעיליה המוסלמית.

"מקור-חיים" הוא יחיד במינו בספרות הפילוסופית-דתית היהודית של י"ב, באשר הוא מפתח שיטה פילוסופית-דתית כללית, שאין בה שום תכנים יהדותיים ספציפיים, ואף הטרמינולוגיה שלו חסרה כל סימני-הכר יהודיים. אין המחבר מזכיר שום אישים או מאורעות מן המקרא או מתולדות-ישראל ואינו מביא אף פסוק מן המקרא או מאמר תלמודי או מדרשי. אפי' זה קבע את גורלו המורז של הספר, שתחילה היתה לו השפעה ניכרת בתולדות הפילוסופיה היהודית ואח"כ בזו של הנצרות. "מקור-חיים" מצוטט ע"י משה אבן עזרא בס' "ערוגת-הבושם", ומסתבר שגם הראב"ע — שאינו מזכיר

את הספר — הושפע ממנו. הרבה ינק ממנו ר' יוסף אבן צדיק, בעל ס' "העולם הקטן". כנגד זה "מקור-חיים" מותקף קשה ע"י האריסטוטליקן הראב"ד בס' "אמונה רמה". בין אחדות מדעותיו של יצחק אבן לטיף ובין תורת "מקור-חיים" שוב קיימת קירבה ברורה. עקבות מרעיונותיו ומן הטרמינולוגיה המיוחדת של ג' ניכרים היטב בקבלה. אולם בינתיים הלך הספר ונשתכח בין היהודים. הוא לא זכה ליתרגם לעברית באותה תקופה, והמקור הערבי אבד. אך דון יצחק אברבנאל ויהודה בנו עדיין ידעו שמדובר מתורתו של ג', שיהודה אברבנאל מצטט אותו בשם Albenzubron, אגב הזכרת יהדותו והסכמה לדעותיו.

ס' "מקור-חיים" תורגם במאה ה-12 ללאטינית ע"י המומר אבן דאוד (Johannes Hispalensis) והכומר דומיניקוס גונר דיסלינוס, שמו של המחבר נשתבש ל-Avicebron, והוא היה מוחזק בדרך-כלל למוסלמי. מהכמיי-הנוצרים היו שהושפעו ממנו השפעה עצומה, ומהם נטו לחשוב שהמחבר ("המעולה שבפילוסופים") היה נוצרי. בספרות הסכולאסטית רבה ההתייחסות לדעותיו של ג'. האריסטוטליים, כגון תומאס האקווי-נאי, מתייחסים אליהן בכיקורת חריפה; האיגידעות פראג-צ'סקאניים, הנמשכים למחשבתו של אוגוסטינוס, דנים אותו לפרקים לזכות. רק במאה ה-19, כ-350 שנה אחרי בני אברבנאל, חזר ש. מונק (ע"צ) וגילה את יהדותו של Avicebron ואת זהותו עם ג'. מן הפילוסופים החדישים היה שופנהאואר (ע"צ) שהכיר בעצמו בדמיון מסוים בין שיטתו ובין שיטת ג'. — לעברית לא ניתרגם "מקור-חיים" (מ Fons vitae הלאטינית) אלא בדור האחרון (ע"י י. בלוזשטיין).

ס' תיקון המידות הוא ספר-מוסר של ג', אשר נשתמר הן במקורו הערבי (كتاب اصلاح الاخلاق) והן בתרגום עברי של יהודה אבן תיבון. המחבר גורס בספר זה את תורת ההקבלה שבין העולם הגדול ובין האדם — שהוא העולם הקטן. אין בו זכר לתורה האפלטונית בדבר ארבע המעלות הנפשיות הראשיות, שהיו לה מהלכים בספרות-המוסר הערבית. לעומת זאת הוא מפתח תורה מקורית על התייחסותה של כל אחת מעשרים המידות, אשר הוא מונה, לאחד מתמשת החושים: הגאווה, הענווה, הבושה, התועבה — לראות; האהבה, האיבה, הרחמנות, האכזריות — לשמע; הפעם, הרצון, הקנאה, החריצות — לחושה-הריח; השמחה, הדאגה, השלווה, התרטה — לחושה-הטעם; הנדיבות, הקמצנות, האמץ, הפחדנות — למישוש. ג' מוצא גם יחס בין המידות ובין ארבע התכונות, הגלומות וזוגות-זוגות בכל אחד מארבע היסודות: החום והקור, הלחות והיובש.

ביטוי פיוטי לתורתו הפילוסופית שב"מקור-חיים" נותן ג' בחלק הראשון — הפילוסופי — של התפילה "כתר-מלכות". אמנם, אין השיטה שב"כתר-מלכות" זהה בכל עם זו שב"מקור-חיים", אולם ההבדלים אינם במקרים רבים אלא הבדלים שבניסוח או בהדגשה, וההבדלים המעמיקים יותר אינם חמורים מן הסתירות הקיימות בס' "מקור-חיים" עצמו. תחילתו של "כתר-מלכות" — אחרי פתיחה המרוממת את הפורא במליצות נשגבות — היא שירה על תארי אלוהים: אחדותו ("לא כאחד הקנאי והמנוי"), מציאותו, קדמותו, חינו ("אתה חי, ולא כנפש ונשמה, כי אתה נשמה לנשמה"), גדלותו, גבורתו, אלוהותו ("וכל היצורים עבדיך ועובדיך, ולא יחסר כבודך בגלל עובדי בלעדיך, כי כוונת כולם להגיע עדיך"); האל מתואר כ"אור" — בהתאם לדימוי הנאו-

ab Iohanne Hispano et Dominico Gundissalino, 1895 (הוצאה ביקרתית של הטקסט הלאטיני); מקור-חיים, תרגום עברי מאת י. בלובשטיין, 1926, 1950; S. Wise, *The Improvement of the Moral Qualities*, 1902 ותרגום אנגלי של ס' תיקון המידות); ס' תיקון המידות בתרגום אבן תיבון, קושטא 1550, ריווא די טרנטו 1562 (בקובץ "גורן נכון"), לוניוויל 1807, ליק 1859; תרגום חדש של ס' תיקון המידות, מאת ג. בראון, 1951; כתר מלכות עם פירוש, מחזור אהלי-יעקב, ג"ב—ס"ה, 1910; כתר מלכות, מבוא ופירוש מאת י. א. זידמן, 1950.

שירת ישראל לרמב"ע (תרג' עברי מאת ב"צ הלפרן), ס"ט—ע"ב, תרפ"ד; ש. זקש, ש' בן ג' וקצת בניידורו, 1866; ד. כהנא, חיי ש' בן ג' (השלח א'), תרג' ז' י. ג. שמחוני, ר' ש' בן ג' (התקופה י', י"ב, י"ז), 1921—1923; י. קלוזנר, ר' ש' בן ג', האדם, המשורר, הפילוסוף (מבוא לתרגום העברי של ס' מקור חיים), תרפ"ה, תשי"ז; ב"צ גשליך, כ"י חדש לליקוט הלטיני של ספר "מקור חיים" (תרכ"ז ו', 189—180), תרצ"ה; ד. ילין, ש' ג' האיש והמשורר (כתבים נבחרים, ב', 274—318), ג. שלום, עקבותיו של ג' בקבלה, מאסף סופרי א"י, ע' 160—178, ת"ש; א. אוריגובסקי, תולדות השירה העברית ביה"ב, א', 133—85, 1945; ת. שירמן, לחקר חייו של ש' אבן ג' (כנסת, 244—257), תשי"ז; ג. בראון, מחקרים בס' מבחר הפנינים לרשב"ג (תרכ"ז י"ט, 45—52), תש"ח; א. מ. הברמן, ספר מבחר הפנינים (רשימה ביבליוגרפית), סיני כ"ה, ג'—ס"ג, תש"ט; הנ"ל, ה"תוספת" שבס' "מבחר הפנינים" (שם), רפ"ח—רצ"ט); י. י. גוטמן, הפילוסופיה של היהדות, 100—87, M Sachs, *Die religiöse Poesie d. Juden in Spanien*, 213—248, 1846; L. Zunz, *Literaturgeschichte d. synag. Poesie*, 187—194, 1865; A. Geiger, *Salomo G. und seine Dichtungen*, 1867; J. Guttmann, *Die Phil. d. S. Ibn G.*, 1889; A. Loewenthal, *Pseudo-Aristoteles über die Seele*, 1891, D. Kaufmann, *Studien über S. Ibn G.*, 1899; M. Wittmann, *Zur Stellung Avencebrols (G.) im Entwicklungsgang d. arabischen Philosophie*, 1905; I. Elbogen, *Studien z. Geschichte d. jüd. Gottesdienstes*, 81 f., 133—136, 1907; I. Davidson, *Introduction* ("קודש"), 1923; A. Marx, *G's Authorship of the "Choice of Pearls"*, HUCA IV, 1927; K. Dreyer, *Die Gedankenwelt d. S. Ibn G.*, 1930; M. Bieler, *Der gotthche Wille bei G.*, 1933; A. Я. Борисов, *Об исходной точке волюнтаризма С. ибн Г. (Изв. Акад. Наук С.С.С.Р., 1933; A. Heschel, Der Begriff d. Seins in d. Phil. G's (Festschrift A. Freimann), 1937, id., Der Begriff der Einheit in der Philosophie G's, MGWJ, 82, 1938; id., Das Wesen der Dinge nach der Lehre G's, HUCA, 1939; J. Millas-Vallcrosa, Salomo ibn Gebirol como poeta y filosofo, 1945.*

גְבִירְטִיג, מְרַדְכִי — כינוי ספרותי של מרדכי בִּרְטִיג (1877, קראקא — 1942, נורה ע"י הנאצים בגטו-

קראקא בעת ההעברה למחנה-השמדה), משורר עממי ביידית. נגר לפי מקצועו. בהשפעת תנועת-הפועלים התחיל לפרסם שירים ב"סאציאל דעמאקראט" (1906). חיבר גם שירים יחד עם מנגינות בשביל התיאטרון היידי. למרות פירסומו הרב כמשורר לא עזב את הנגרות כל ימיהיו. רבות מיצירותיו וממנגינותיו זכו לפופולאריות רבה. שיר-האזהרה "סברענט ברידערלעך" ("בוער, אהים, בוער...", תרגום עברי: "רשומות", סדרה חדשה, א', ע' 222/3), שנכתב ב-1938 אחרי הפרעות בפשיטיק, היה להימנון תנועות-המרי בגטאות. שיריו נדפסו בקבצים: "פאלקסטמילעך" (קראקא, 1920), "מיינע לידער" (שם, 1936), "עס ברענט" (שם, 1938). הקבצים "עס ברענט" (קראקא, 1945) ו"מיינע לידער" (פאריס, 1949) מכילים גם את שיריו שנכתבו בגטו-קראקא.

בער מארק, אומגעקומענע שרייבער פון די געטאס און לאגערן, ורשה, 1954. ע' 187—194; רייזען, א', 596—595; ג. ב. עס ברענט לגבירטיג (דסים לחקר השואה והמרד, א', 216—217), תשי"א.

אפלטוני; מודגש שאין להבדיל בין האל ובין תארי (ראו) הפרש בין אלהותך ואחדותך וקדמותך ומציאותך", שהשיי מוש בהם מקורו בצימצום כוח ביטוינו. אה"כ באה תורת "החכמה" האלוהית ו"החפץ המזומן", שהיא מקבילה לתורת הרצון ב"מקור-חיים": "החכמה היתה אצלך אמן... ומחכמתך אצלת חפץ מזומן, שמתו כפועל ואמן, למשוך משך היש מהאין כהמשך האור היוצא מן העין... ופועל הכל בלי כלי, וחצב וחקק וסיהר וזיקק, וקרא אל האין ונבקע ואל היש ונתקע, ואל העולם ונרקע, ותיכן שחקים בורת, וידו אהל הגלגלים מחברת, ובלולאות היכולת יריעות הבריאה קושרת..."

תיאור הפעולה הבוראת והיוצרת של "החפץ המזומן" תואם את תורתו של ג' ב"מקור-חיים" על הרצון, אולם על אף הקשר האמיץ שבין שתי הישויות — חכמה וחפץ — אין כאן אותה הזהות ביניהן כמו בס' "מקור-חיים".

ב"מקור-חיים" יושב הרצון על הכסא אשר הוא החומר הראשון ב"כתר-מלכות" לא נזכר במפורש קשר בין שתי הישויות הללו: "מי יבוא עד תכונתך, בהגביהך למעלה מגלגל השכל כסא הכבוד, אשר שם נהה החביון וההוד, ושם הסוד והיסוד"; מסתבר, שהיסוד הוא החומר הראשון.

"החפץ" הוא הכלי האמצעי לבריאת-העולם, וממנו בא המשורר לתיאור מבנה-העולם ע"פ הקוסמולוגיה הפטולמאית. כדור-הארץ, ש"חציו יבשה וחציו מים" הוא מוקף גלגלי-הרוח ומעליו — גלגלי-האש, הוא המרכז. עולם 4 היסודות מוקף גלגלים של הירח, כוכב, נוגה, חמה, מאדים, צדק, שבתאי, גלגל המזלות והגלגל היומי, "המקיף על כל הגלגלים". רחיקיהם ותקופות-סיבוביהם של גלגלים אלה, גדלים של גרמיה-שמים שבהם, וביחוד כוחותיהם הטבעיים והשפעו-תיהם על הטבע הארצי ועל המאורעות וגורל בני-אדם בארץ — מתוארים בהתאם לאסטרונומיה הפטולמאית ולאס-טרולוגיה הערבית. אולם מעל לתשעת הגלגלים האסטרונו-מיים נמצא עוד אחד, פרי ההפשטה הפילוסופית, — גלגל השכל, והוא ההיכל לפני", אשר מזוין נעשה "זוהר הנשמות והנפשות הרמות, הם מלאכי רצונך, משרתי פניך". מעליו — "כסא הכבוד", אשר אין למחשבה ולהבעה תפיסה בו. מתחת לכסא-הכבוד נמצא "נווה הנשמות הטהורות", וכן נמצא במרום מקום העונש לנשמות הרשעים. חלק זה של השירה מסתיים בתיאור הנשמה היורדת מן העולמות העליונים לשהות זמנית בחומר, שהוא מקור החטא ושממנו היא מסוגלת להיחלץ ע"י "כוח הדעה אשר בה תקועה".

ש. פ.

הוצאות שירי ג': שירי שלמה (קובץ שירי-חול של ג'), הר"ל י. ל. דוקעס, 1858; שירי השירים (כל שירי-החול של ג'), הר"ל ח. בראדי, 1898; מחברת משירי-קודש אשר לשלמה בן יהודה אבן-ג', הר"ל י. דודיון (עם תרגום אנגלי מאת י. זאנגוויל), 1923; שירי שלמה בן יהודה אבן-ג', הר"ל ח. ג. ביאליק וי. ת. רביצקי, שלשה כרכים, 1924—1932; שלמה אבן ג', שירים נבחרים, ערוכים ומבוארים בידי ח. שירמן, 1953.

מקורות לפילוסופיה של ג': S. Munk, *Mélanges de philosophie juive et arabe*, 1859, 1927² חיו ומחשבתו של ג') Cl. Baeumker, *Avencebrolis (Ibn Gebirol) Fons vitae ex arabico in latinum translatus*

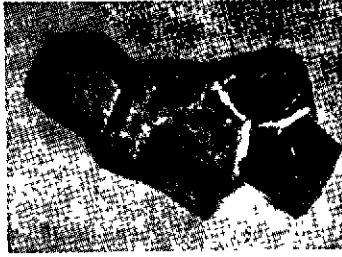

1



2

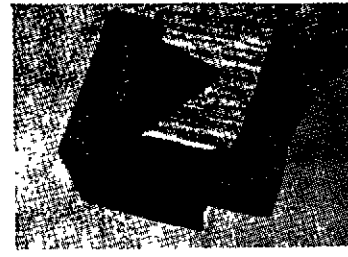

3

ציור 1.

נבישי סינרלים טבעיים.

א. נבישיטאומים של פיריט; ב. נבישים לוחיים של גאריט; ג. נבישי גראנאט (ריסון).

תמונה זו, הג' הם המצב המסודר של החומר — להבדיל מן המצב האמורפי של נזולים וגאזים (ושל המוצקים האמורפיים).

התלות של הסגולות הפיסיקאליות, וביחוד הסגולות האופטיות והמכאניות, של הג' בסימטריה החיצונית כבר נבדקה ותוארה ע"י הפיסיקה הקלאסית במאה ה-19. הקביעה הניסויית של מקום האטומים בסימטריה נתאפשרה אחרי תגליתו של לאַזָה (ע"ע) ב-1912 בדבר התאככות קרני-רנטגן ע"י הג'.

עם ברור זה של הבניין הפנימי, ועל יסוד תורת-הקוואנטיים, התפתחה במאה ה-20 הבנה אטומיסטית מלאה של מהות המצב הגבישי.

ג' מתהווים: 1) כשנזול (ניחה) קופא מחמת צינור; 2) כשחומר מומס מופרש מתמיסתו מחמת ריזיה (ע"ע תמיסה). אין חומר מתגבש אלא כשכוחות המשיכה ההדדית בין חלקיקי המפוזרים — מולקולות, אטומים (= מולקולות חד-אטומיות), יונים — גוברים על כוחות התנועה הקינטית של חלקיקים אלה. עצמתם וכיווניותם של כוחות-המשיכה וגדלם וצורתם של החלקיקים כופים עליהם צורת-סידור מסוימת ויחסים מרחביים הדדיים מסוימים. ג' גדולים, שצורתיהם המושלמות והמשוכללות ניכרות גם מן החוץ, מתקבלים בדרך-כלל רק ע"י נידוף אטי של המיסות מרוכזות או ע"י הקצאה אטית של נהכות (ציור 2). המרים מסוימים, כגון קווארצה, מיקה, קאלציט, יהלום, מצויים בטבע בג' גדולים משוכללים להפליא.

הסימנים המובהקים של חומר גבישי הם:

1) הג' הוא פיאון בעל צורה גאומטרית מוגדרת ובעל פיאות מישוריות. הזוויות בין פיאות מקבילות בכל הג' של חומר מסויים הן קבועות והן אפייניות לחומר זה.

2) כשג' מתפצל, גם שטחי-הפנים החדשים הם מישורים, שהם נטויים זה כלפי זה בזוויות קבועות ואפייניות לחומר הנתון.

3) האנאיזטרופיה.

קביעות הזוויות שבין הפיאות היא הגורם המגדיר את המבנה החיצון של הג'. גורמים מקומיים מקריים עלולים להשפיע במידות שונות על התפתחות הפיאות השונות ולגרום להתהוות ג' הנראים כנבדלים מאד זה מזה מבחינת הגודל היחסי של פיאותיהם; ואעפ"כ אין הזוויות שבין הפיאות משתנות (ציור 3).

מבחינת אפני הסימטריה שבהם כל הג' ניתנים למיון ל-32 מחלקות, המשתייכות ל-7 מערכות (ע"ע קריסטלוגרפיה).

נְבִישׁ. המצב הגבישי הוא מצב צבירה (ע"ע). שבו האטומים או המולקולות של החומר מסודרים בסריגים מרחביים סימטריים. בתנאי-התפתחות הפשיים מתבטאת סימטריות זו בצורה החיצונית של גוש-החומר; וגושי-חומר אשר פניהם המישוריים וצורתם המשוכללת וזוויותיהם הקבועות מעידים על הסימטריות הפנימית, נקראים "גבישים" במובן הצר של המלה. אולם גם כשפיתוח הצורה החיצונית המשוכללת נמנע מסיבות חיצוניות, ניכר המבנה הסימטרי הפנימי בחומר גבישי באנאיזטרופיה (יור a — סימך-השלילה, $\epsilon\sigma\sigma$ — שווה, $\epsilon\sigma\sigma\sigma$ — כיוון) שלו — בתופעה שתכונותיו של החומר בכל אחד מגושי הן שונות מבחינת הכיוונים השונים בגוש זה. הצורה הגאומטרית החוקית והקבועה היא עצמה ביטוי לאנאיזטרופיה זו; אך האנאיזטרופיה באה לידי ביטוי גם בתכונות המכאניות, התרמיות, החשמליות, וביחוד בתכונות האופטיות של החומר. רוב החמרים המוצקים נמצאים במצב-צבירה גבישי, אלא שכרוב המקרים גדול הג' הוא מיקרוסקופי, ואין הם ניכרים לעין החפשית. חומר מוצק איזטרופי (= שווה מבחינת כל כיווניו) הוא בדרך-כלל לאיגבישי או אמורפי (יור a ו $\mu\sigma\sigma\sigma\eta$, צורה) — ללא צורה.

הכרת האנאיזטרופיות של מינרלים היא נחלת האנדרטות מימיקדם, הפעילות של אבני-האש (ע"ע) היתה אחד היסודות של טכניקת תקופת-האבן. גם ההתרשמות מיפוי סימטריותם של מינרלים טבעיים, וביחוד של אבני-החן ושל אבנים טובות (ע"ע) — וככאן גם הערכתן — מקורה כבר בתקופה פרהיסטורית (ציור 1).

היוונים ידעו על הקשר בין הצורה הסימטרית המשושה של גבישי-הקרח ורטיסי-השלג ובין הופעת שינוי מצב-הצבירה בקפיאת-המים. מאחר שסימטריות זו דומה לזו של גבישי הקווארצה, הניחו הפילוסופים היווניים קשר פנימי בין התקררות והתגבשות, והשם המקצועי של תורת-הג' — "קריסטלוגרפיה" לקוח $\kappa\rho\upsilon\sigma\tau\alpha\lambda\lambda\omicron\varsigma$ (קרח, וכן גבישי-קווארצה), ששרשו קשור $\kappa\rho\upsilon\sigma\acute{\epsilon}\varsigma$ (קור).

הוק (ע"ע). בן-דורו של ניוטון, הראה, כי אפשר להבין את הצורות החיצוניות של גבישי אלום (ע"ע) כתוצאה מאריות-כדורים מסודרת של חלקיקי-היסוד של החומר (במושגינו המודרניים — האטומים, היונים או המולקולות) בתוך נפחו. הקריסטלוגרפיה (ע"ע) הגאומטרית פיתחה רעיון אטומיסטי זה והרחיבה אותו לתמונת הסריג המרחבי כיסוד בנינים של הג' בכל צורתיהם. ההתאמה המלאה בין מסקנותיה של תורה זו ובין העובדות הניסוייות תרמה תרומה חשובה לנצחון ההשקפה האטומיסטית במדעי-הטבע. לפי

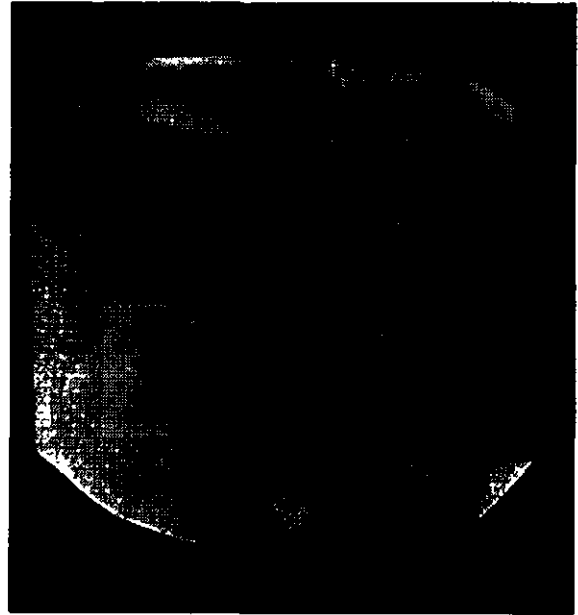

נבייש של מאנזוויסאסון סילמחי

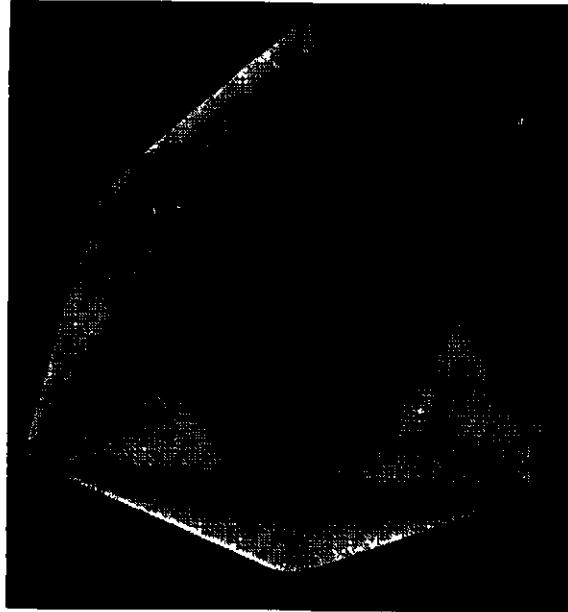

נבייש של אלוס אשלנני

ציוור 2

סוגי הג' סגולות-הג' נקבעות ע"י טיבם וגדלם של כוחות-הקשר בין פרודותיו. לפי טיב הקשר מבדילים כמה סוגים עיקריים של ג':

1. ג' יוניים,
2. ג' מתכתיים,
3. ג' הומאופולאריים,
4. ג' מולקולאריים,
5. ג' בעלי קשר מימני.

יש להדגיש, שקיימים כל המעברים בין הסוגים השונים. שאינם אלא טיפוסים אידיאליים.

לפי תורת-האטום החדשה (ע"ע אטום; קנטים), כל כוחות-הקשר הם כוחות חשמליים. ז. א. תוצאות מחלוקת המטענים החשמליים במרחב, בעיקר של אלקטרוני הקליפות החיצוניות של האטומים — אלקטרוני-הקשר. הבדלי הג' נובעים, איפוא, מהתנהגותם השונה של אלקטרונים אלו.

1) ג' יוניים הם מלחים (ע"ע כימיה) מורכבים משני מיני יונים, טעונים טעונה חשמלית נגדית, שהתהוו על-ידי מעבר אלקטרוני-קשר מאטום (או צירוף-אטומים) פולטי-אלקטרוניים אל אטום (או צירוף-אטומים) קולטי-אלקטרוניים. בג' היוני מסתדרים היונים כך, שכל יון חיובי נמצא מוקף יונים שליליים, וכל שכניו הקרובים של כל יון שלילי הם

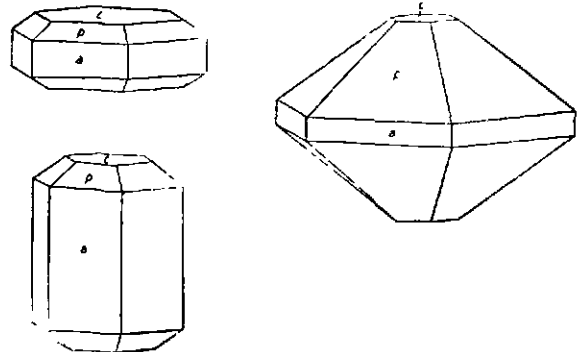

ציוור 8

נביישם הנבדלים זה מזה מבחינת התפתחות פיאוחיהם והשווים מבחינת נודל הווויית התאימות (ביז א ובין ק, בין ק ובין ל)

יונים חיוביים. כוחות-הקשר בין היונים הם כוחות-משיכה קולומביים (ע"ע חשמל) חסרי כיוון מוגדר, והסריגים של ג' יוניים הם בדרך-כלל בעלי סימטריות גבוהה.

2) ג' מתכתיים עשויים אטומים מסוג אחד בלבד, שהשתחררו מאלקטרוני-הקשר ונשארו בסריג בצורת יונים חיוביים. אלקטרוני-הקשר המשוחררים מתנועעים תנועה בלתי-מסודרת נמרצת בין האטומים, כ"אלקטרונים כמעט-חפשיים", הניתנים בקלות להשפעה ע"י כוחות חשמליים. גם בין גאוז-אלקטרוניים זה, שהוא שלילי, ובין היונים החיוביים, פועלים כוחות קולומביים, והסימטריות של חסרי-גים היא גבוהה.

3) ג' הומאופולאריים. הקשר ההומאופולארי נוצר ע"י קליפת-אלקטרונים סגורה, הקושרת את שני האטומים העטופים בה. קליפה זו היא עפ"ר מורכבת משני אלקי-טרונים, אחד מכל אטום.

ג' הומאופולארי, שבו כל אטום קשור לכמה אטומים, עלול להיווצר כשכל אטום הוא בעל מספר אלקטרונים המסוגלים ליצור קשרים הומאופולאריים; מספרם קובע את מספר שכניו של כל אטום ואטום. לאטום-הפחמן, למשל, 4 אלקטרוני-קשר, וביהלום כל פחמן מוקף 4 אטומי-פחמן שכנים, בצורת טכרואדר. כוחות-הקשר ההומאופולאריים הם בעלי כיוון מוגדר, ולכן התנגדותם לשינויי צורת הסריג היא גדולה.

4) ג' מולקולאריים. הצד השווה בקבוצות (1)–(3) הוא, שבדרך-כלל אי-אפשר להגדיר בהן מולקולות מתוך בניין הג': בעצם, כל ג' מהן הוא מולקולה אחת גדולה. לעומת זאת, ברוב החמרים האורגאניים ורזקצת מן האייראורגאניים הידועים, כבר קיימות במצב הנזילי של החומר מולקולות מוגדרות, נפרדות זו מזו, כשרק כוחות ואן דר ואלס (ע"ע גזים; נזלים) פועלים ביניהן בצורה בלתי מסודרת. בגיבוש אין המולקולות מתמוגגות לחטיבה אחידה אחת, אלא מת-קשרות זו עם זו ע"י הסדר גאומטרי בלבד בהשפעתם של אותם הכוחות עצמם. כוחות-קשר אלה הם חלשים ובלתי-ספציפיים; יש להניח, כי סידור המולקולות בשעת הגיבוש

הסגולות הפיסיקאליות של הג':

סגולות מכאניות. כל הג' הם חמרים מוצקים, משום הצפיפות של סריגייהם. הפיסיקה החדישה מזהה את המצב המוצק עם המצב הגבישי. קשיות הג' נקבעת בעיקר ע"י גודל כוחות-הקשר והתנגדותם לפרומאציה של הסריג. כוחות-הקשר ההומאופולארי הם גם חזקים וגם שומרי-כיוון; לכן שייכים לסוג זה של ג' החמרים הקשים ביותר: יהלום, קארבידים, טיליקאטים מסויימים וכו'. עצמת כוחות הקשר היוני אינה נופלת בהרבה מעצמת כוחות הקשר ההומאופולארי, אבל הקשר היוני הוא חסר כיוון, ולכן התנגדות הג' היוניים לפרומאציה קטנה בהרבה מזו של הג' ההומאופולאריים: ג' יוניים הם רכים יותר, כגון גבישי המלח הרגיל. גם רוב המתכות הן, במצב טהור, רכות ופלאסטייות, חוץ ממתכות-המעבר: בולפראם, למשל, קיימים על-יד כוחות הקשר המתכתי גם כוחות-קשר הומאופולאריים על-ידי אלקטרונים מקליפות פנימיות. כוחות-הקשר בג' המולקולאריים וברוב גבישי הקשר המימני הם קטנים, ולכן אין ג' אלה קשים ביותר.

6 סגולות חשמליות. בג' ההומאופולאריים המוליכותם גבוהה ובעיקר בגבישי הקשר המימני מקום האלקטרונים בסריג מוגדר היטב ואין המטען החשמלי מסוגל לנוע למרחק — לפיכך חמרים אלה כולם מוליכים חשמל טובים. אולם תנועה מועטת של האלקטרונים אפשרית בהם, ולכן אפשרית בקלות פולאריזאציה חשמלית של החומר בהשפעת שדה חשמלי חיצוני: לפיכך גורם הדיאלקטריה (ע"ע חשמל) שלהם הוא גבוה. בג' המתכתיים, האלקטרונים התפשיים זורמים בקלות בהשפעת שדה חשמלי חיצוני — הם, איפוא, מוליכי-חשמל הטובים ומשמשים למטרה זו בטכניקה. תנועת האלקטרונים מופרעת ע"י כל הפרעת הסדר האטומי דיאלי של הסריג. לכן יורדת המוליכות של המתכות עם עליית הטמפרטורה, וכן מותנית המוליכות הגבוהה גם בטיהור נמרץ של המתכות (נחושת לייצור מוליכי-חשמל דורשת צירוף עד לטהור של 99.9% ולמעלה מזה). בג' יוניים אפשרית מוליכות חשמלית רק ע"י תנועת היונים עצמם, שהיא מתאפשרת במידה ניכרת רק בטמפרטורות גבוהות יותר. לכן ג' יוניים אינם מוליכי-חשמל טובים, ומוליכותם עולה עם הטמפרטורה.

תכונות תרמיות. המצב הגבישי הוא בטמפרטורות נמוכות מצביע-הצורה היציב בכל החמרים; יוצא מן הכלל הזה רק ההליום (ע"ע). עם עליית הטמפרטורה מופרע הולך הסדר האידיאלי של האטומים יותר ויותר על-ידי התנועה התרמית הבלתי-מסודרת, עד שבניין-הג' נהרס כליל — בדרך-כלל ע"י מעבר למצב נוזל. טמפרטורת מעבר זה — טמפרטורת-ההיתוך — היא אפיינית לכל חומר חומר. בהיתוך מתבטל הקשר המסודר בין מולקולות-החומר; ביטול זה מצריך אנרגיה, שיש לספקה לג' בדרך-כלל בצורת חום. כמות-חום זו, "חום ההיתוך", היא קנה-מידה לחוזק הקשר בין המולקולות או האטומים בג'.

בדומה להתנהגותם החשמלית, מצטיינים ג' מתכתיים גם במוליכות תרמית גבוהה: האלקטרונים החפשיים מצביעים רים בקלות הבדלי אנרגיה תרמית ממקום למקום. כנגד זה רוב הג' האחרים הם מוליכי-חום רעים.

סגולות אופטיות. קלות-התנועה של האלקטרונים החפשיים היא גם הסיבה לברק המתכתי: התנודות האלקטרו-



ציור 4

גביש של וירוס סחלה נטקסטנס צילום בסקרופוסקופ אלקטרוני

של חמרים אלה מותנה בעיקר בחוקי-אריזה, בהתאם לגודל ולצורתן של המולקולות. בג' העשויים מולקולות-ענק, כגון פרוטאיני הוירוסים (ע"ע), ניתן היום בעזרת המיקרוסקופ האלקטרוני לראות בחוש את הסידור המשוכלל של המולקולות (ציור 4).

5 ג' בעלי קשר מימני. יון-המימן, להבדיל מכל היונים האחרים, הוא חסר קליפה אלקטרונית, ולכן הוא קטן מאד. לפיכך חוקי תנועתו מתקרבים במידת-מה לחוקי התנועה של האלקטרונים, ובדומה להם אף הוא יכול ליצור מעין הקשר ההומאופולארי, ע"י הימצאו בתחום-השפעה משותף של שני אטומים וע"י קישורם יחד בדרך זו.

הקשר המימני קושר את אטומי-החמצן של מולקולות-מים שכנות בגבישי-הקרח ומצרפן יחד כעין מולקולה גדולה אחת, והוא אף בעל הסיבות גדולה בתרכובת אורגניות רבות. בג' הוא גורם לפולימריזציה (ע"ע) של המולקולות וקושר אותן בדרך זו לסריג. פולימריזאציה היא סיבת החוזק של החמרים האורגניים המוצקים, כגון העץ והסיבים הטבעיים וכו', שההסדר הפנימי בתוכם אינו של התגבשות מלאה, ואין הם גבישיים במובן המדויק של המלה.

סטיות מן הסדר האידיאלי של הג'. תיאור מבנה הג' בצורת סריג מרחבי צפיד ומדויק אינו אלא קירוב ראשון. בג' ראלי לא כל האטומים נמצאים בדיוק במקומות המיועדים להם לפי תמונת הקריסטאלוגרפיה הגאומטרית. החשובה בין הסיבות לסטיות אלו היא התנועה התרמית. הג' רמת לתנודות האטומים מסביב לנקודות שיווי-המשקל שלהם, ובטמפרטורות יותר גבוהות אף להזזות החלפות של אטומים. בשעת גידול הג' וכתוצאה מתנאי הגידול, עלולות להתהוות "שגיאות-בניין" שונות. גם אטומים זרים, אשר נכללו בתוך סריג-הג' מחמת זיהום חומרי-המוצא, פועלים כמרכזי-הפרעה בבניין הסריג האידיאלי.

כל הסגולות הפיסיקאליות של החמרים הגבישיים מושפעות מהפרעות אלו, המשנות במידה ניכרת את הסגולות היסודיות של הסטרוקטורה הסריגית האידיאלית של סוגי-הג' השונים. מחמת הפרעות אלו ברוב החמרים הגבישיים גודל הג' נשאר מיקרוסקופי, ובגוש-חומר כזה נמצאים הג' בהכונה מקרית-סטאטיסטית זה כלפי זה — כך גוש-חומר כזה אינו מראה את סגולות האנאיוטרופיה של הג' הבדודים. הפרעת הסדר האידיאלי היא גם תנאי לתהליכי דיפוזיה, המתרחשים גם במצב המוצק בטמפרטורות גבוהות. בקרבת נקודת-ההיתוך,

המדוייקת ביותר על המבנה הפנימי של הג' על סמך תופעות ההחזרה מן המישורים הפנימיים של הג', בתופעות אלו שונה התנהגותו של המישור הקרוב בכיוונו למישור הגידול או הפיצול מזו של המישור הבולט.

כנגד זה משתנים ערכי המוליכות התרמית והחשמלית באופן רציף עם שינויי הכיוונים בג'. הוא הדין בשינויי הצורה תחת לחץ הידרוסטטי השווה מכל הצדדים, וכן בשינויי גורמי הגמישות ובהרבה תופעות דומות, שלשם חישובן לגבי כל הכיוונים דרושה רק ידיעת האליפסואידים המתאימים. הסימטריות הכללית של סריגהג' קובעת את טיב האליפסואיד.

לתופעות האנאיזטרופיה הרציפה שייכת גם שבירת



צור 5.
גביש של קאלציום. תופעת השבירה הכפולה

האור ע"י ג'. רק ג' קוביים הם איזוטרופיים, וכל שאר הג' הם אנאיזטרופיים במובן האופטי. קרן אור, הנשברת בכניסתה לג', מתחלקת לשתי קרניים (שבירה כפולה, ע"ע) משום שהתנודות האלקטרון מאגנטיות גורמות לתנודות מאולצות

של האלקטרונים, שהן שונות בגדלן בכיוונים השונים בג', והן גורמות לשינוי גורם-השבירה בהתאם לשינוי הכיוון של מישור התנודה האלקטרומאגנטית (צור 5). תלות זו של גורם-השבירה ניתנת גם היא לתיאור ע"י אליפסואיד, וכל קרן-אור רגילה נשברת לשתי קרניים, שמישורי תנודותיהן ניצבים זה לזה (ע"י קיטוב-האור). במקרה של אליפסואיד סיבובי, בג' בעלי ציר ראשי (טריגונאליים, טטראגונאליים והקסאגונאליים), אין שבירה כפולה בכיוון ציר-הסיבוב של האליפסואיד — ג' בעלי ציר אופטי אחד, באליפסואיד כללי, בג' הרומביים, המונוקליניים והטריקליניים, אין שבירה כפולה בשני כיוונים מסויימים — ג' בעלי 2 צירים אופטיים. ג' קטביים, בג' חסרי מרכוז-סימטריות (ע"ע קריסטלוגרפיה) קיימת אי-סימטריות של כיוונים ידועים לכיוונים הפוכים להם. ג' אלה נקראים קטביים. לחץ דו-צדדי על ג' קטבי גורם להפרדת המטענים בתוכו — מטען חיובי מצטבר בצד אחד ושילילי בצד הנגדי. תופעה זו — שהיא הפיאו-אלקטריות (ע"ע) — מצאה שימוש טכני חשוב ביצירת אוסצילטורים (ע"ע) לוויסות משדרים.

ג' קטביים לא-מתכתיים מוליכי-חשמל הם בדר-כלל „מוליכים-למחצה“ (semiconductors), שבהם מעבר-הזרם מושפע במידה רבה מכיוון-המתח — כך שאפשר היה לבנות מהם מתקנים, המעבירים זרם-חשמל בכיוון אחד בלבד („מישורי-זרם יבשים“). ג' רבים, שבטמפרטורות נמוכות ובתנאי טוהר קפדני, הם מְבַדְדִים, רוכשים מוליכות חשמלית מסויימת — ז. א. מידת-מה של נידודת אלקטרונים — בחימום או בהפרעת הסדר המשוכלל של סריגים ע"י הכללת כמות קטנה של חמרים זרים במבנה הסריג. חמרים הניתנים ליהפך למוליכים-למחצה הם כמה תחמוצות, סילפידיים, סלנידים וטלורידים, קארבידים וניטרידים, ומן היסודות — סיליציום, גרמאניום, סלן וטלור. מבחינה שימושית רבה חשיבותו של

מאגנטיות, המהירות של גלי-האור מוחזרות על-ידי תנודתם המקבילה של האלקטרונים החפשיים — ז. א. האור מוחזר מחמרים מתכתיים בלי לחדור לתוכם. בשאר הג' גורמים גלי-האור רק לתנודות חלשות של האלקטרונים הקשורים. שאינן מותאמות בדיוק לתנודת-השדה. תנודות מאולצות אלו גורמות רק לשינוי מהירותם של הגלים — ז. א. לגורמי שבירה (ע"ע אור) שונים: רוב הג' הלא-מתכתיים הם שקופים.

בליעת האור בג' אלה היא לפעמים סגולת המולקולות עצמן — כגון הצבע הכחול של גבישי $\text{CaSO}_4 \cdot 5\text{H}_2\text{O}$ — או תוצאה של הפרעת הבניין הגבישי ע"י כמויות קטנות של חמרים זרים — למשל צבעי רוב אבני-החן הצבעוניות. האטר-מים הזרים מהווים „מרכוז-צבע“, שבהם נבלע אור בעל אורך-גל מתאים.

סגולות מאגנטיות, ע"ע מגנטיות.

האנאיזטרופיות של הג', מחמת בנינם הסריגי כל הג' הם אנאיזטרופיים, ז. א. התנהגותם כלפי השפעה פיסיקאלית או כימית תלויה בכיוונה של השפעה זו כלפי הסריג. מידת האנאיזטרופיות הניכרת בתופעות השונות תלויה בטיב ההשפעה החיצונית. כיוון מישורי-הפיצול, למשל, הוא מוגדר היטב, וכבר בסטייה קלה מכיוון זה אין עוד אפשרות לפיצול. כנגד זה, משתנה גורם ההתפשטות התרמית של ג' באופן רציף, ז. א. גורם ההתפשטות משתנה רק במעט בעקבות שינוי הכיוון: ג' כדורי בחימום נהפך לאליפסואיד (ע"ע), וידיעת גורם-ההתפשטות בשלושת כיווניו הראשיים מספיקה לקביעת התופעה בכל הכיוונים. רק בג' הקוביים אליפסואיד זה נעשה כדור: התפשטותם התרמית היא איזוטרופית, כתוצאה משוויון שלושת הצירים של הסימטריות המרוצעת של הקוביה. בג' הטטראגונאליים, הטריגונאליים וההקסאגונאליים אליפסואיד-ההתפשטות הוא אליפסואיד סיבובי, וציר הסימטריות הוא ציר-הסיבוב של האליפסואיד; בשאר הג' (רומביים, מונוקליניים, טריקליניים) אליפסואיד-ההתפשטות הוא אליפסואיד כללי (ע"ע קריסטלוגרפיה).

הביטוי הבולט ביותר של אנאיזטרופיות גיתן על-ידי הצורה החיצונית של ג' אחידים וע"י דרכי עיצובה במשך ההתגבשות (ר' להלן עמ' 239). שינויי ריפוז, מציאות חמרים זרים בתמיסה ושגיאות בסדר האידיאלי של הג' משנים בקלות את צורתו החיצונית, אך שינויי „היטוי“ אלה אינם פוגעים בקביעות וביציבות של גודל הזוויות (צור 3). גם בשעת המסת ג' בחומר מְמַס ניכרים הבדלי מהירות במסילות במישורים שונים, והם גורמים ליצירת מישורים וכיוונים מוגדרים יפה, המאפשרים קביעת סימטריות-הג'.

חוזק הג', ביחוד כושר עמידתו נגד כוחות שזירה ופיצול, תלוי גם הוא באופן בלתי-רציף בכיוון הכוחות החיצוניים. בג' מתכתיים אחידים קיימים מישורי החלקה פלאסטית, שבהם מזוזים חלקי-הג' זה על זה בלי הפסקת הקשר ביניהם. עיבדה-המתכות מבוסס בעיקר על סגולה זו. בג' השבירים הקשים גורמים כוחות-שזירה לפיצול במישורי הפיצול האפייניים. בסגולה זו משתמשים לפיצול מכונן של אבני-חן, ביחוד של היהלום, ע"י בעלי-מקצוע מיוחדים, שעל סמך ידיעתם בכיווני-הפיצול המשווערים הם מצליחים לפצל את היהלום לחלקים מותאמים לעיבוד הסופי. התאבכות קרני-רנטגן בג' נותנת היום את האינפורמציה

גבישון, משפחה יהודית מפורסמת, שיצאו ממנה חכמים ומשוררים. עברה אחרי רדיפות 1391 מסוויליה לגראנאדה. בתקופת הגזירות בספרד (1391—1492) היו בני ג' ידועים במסירותם לאמונה, ורבים מהם מתו על קידוש השם. אחרי 1492 נודעים רק שנים מהם, האחים יעקב ואברהם בני שמאל, בין הגולים שבטלמסן שבמחוז אורן (ע"ע).

האישיות הידועה ביותר מבני ג' הוא אברהם בן יצחק (1543—1605, טלמסן), ששימש מ 1574 ואילך כרופא באלג'יר וחבר פירוש ל"משלי" בשם "עמר השכחה" (ליורנו 11748), שבו התכוון לפרש את הספר ברוח פירושיהם של ר' מנחם המאירי (ע"ע) ושל ר' לוי בן גרשון (ע"ע) ולהשלים בכך מה שלא עלה על דעתם של אלה וכאילו נשכח מהם (מכאן השם "עמר השכחה"). המוציאים לאור, שהיו מצאצאיו של המחבר, הסיפו לפירוש נספחים שונים, הכוללים פיוטים, איגרות וכיו"ב של בני המשפחה ושל ידידיהם, המשקפים הרבה מתולדות המשפחה וטביבתה.

ז. גרן, דברי ימי ישראל, ר', 349-348, 1913; M. Stein-schneider, *H. U.*, 347 l., 1893, id. *Ges. Schr.*, 1, 8, 1925.

גָבֵל (היום גַבֵל, — גִבְלִי). עיר-נמל כנענית עתיקה על חופה של סוריה, בין טריפולי לבירזת. בנויה על גבעה משלוחות-הלבנון, הכתונססת עלישני הים התיכון, — ומכאן שמה (השור' ערבי' גַבֵל, גִבֵל — הר). מראשיתה של תקופת-הברונזה ועד אמצעה של תקופת-הברזל הקדומה (בערך 3000—1100 לפסה"ג) היתה ג' ממלכת רוכליים ראשונה במעלה, שהיתה קשורה עם מצרים מצד אחד, ועם כללה של סוריה-כנען ונהריים מצד שני. בימי הכיבוש הישראלי כבר ירדה ג' מגדולתה, והיא נזכרת במקרא רק מעט. תושבי ג' מתוארים כחשרי-בניין מומחים, שהשתתפו בבניין בית-המקדש (מל"א ה, לב; השור' אהל' יד, א; תוס' אהל' יד, ט; ירוש' שביעית ג', ל"ד—ג'; הגיגורה הגיבליה"). וכן כ"חכמים" בעסקי ספנות (יחזק' כו, ט).

היסטוריה. ג' ידועה לנו מהפירותיהם של רגאן (1260), מזנטה (1921), דינאן (Dunant, מ 1925 ואילך), ומחקריהם של ד'יסו (Dussaud), אִיספֵלד, קאנטור ואחרים. ישובה של ג' התחיל באלף ה 4 לפסה"ג, ומייסדיו שייכים, כנראה, לטיפוס האדם הנטופי (ע"ע). עדויות על קשר עם תרבותה של נהריים בתקופה הקדומה ביותר נתגלו בצורת חותמות מן התקופה ה"טרם-כתובתית" של המאות ה 37—33 לפסה"ג. ישוב זה מתאים לתקופה הכאלקוליתית של א"י: תל אל-פארעה, מגידו XVI—XVIII. — בדרך הים היתה ג' קשורה עם מצרים מראשית תקופת-הברונזה עד התמוטטות הממלכה התיכונה (מהשליש הראשון של האלף ה 3 עד סוף המאה ה 18). באותה התקופה, שממנה נתגלו ע"י ההפירות שכבות שונות, נפתחה העיר במידה רבה, היא היתה מוקפת ח"מה, עשירה בבניינים ומקומות-קבורה, בה עבר הסחר בין שני חלקי-עולם, וכן חדרו אליה השפעות תרבותיות מזה ומזה, המצרים שלחו לג' גומא בציי מיוחד, ובג' עיבדו חומרי גלם זה לנייר-כתובה. מג' נשלחו למצרים בעיקר ארזים מן הלבנון לצרכי בנייה. מצרים שלטה על ג' שלטון מחלט, ונסיכי ג' משלו בשם פרעה. אולם שריד של מקדש בסיגנון המקדשים ש' רמו לשושלת האכדית הראשונה של סרגון (המאה ה 28) מעיד גם על השפעה אכדית. ג' נשרפה בשריפה עצומה בערך במאה ה 21, כנראה אגב

הגרמנים (ע"ע), שבו תכונת ההולכה-למחצה החד-ציונית כבר בולטת בטמפראטורה רגילה. על עקרון זה של הולכה חשמלית היו בנויים ה"דקטורים" במכשירי-הראדיו הרא- שונים, ובזמן האחרון נבנים מהמרים אלה ה"טראנסיסטורים" של המכשירים האלקטרוניים החדשים.

התגבשות. הפרשתה של פאזה מוצקת מתוך נוזל — נתכה או תמיסה — נתקלת תמיד בעיכובים. לפיכך ניתן לפעמים לצנן נתכות למטה מנקודת-ההיתוך או לרפז תמי סות עד למעלה מריוון ללא גרימת התגבשות. אולם ההת- גבשות נעשית מהירה מיד עם הופעת "נבטים" — בין אם נוצרו בנוזל עצמו, בין אם הוכנסו אליו מן החוץ כנבטים פועלים הג' הראשונים הנוצרים בתוך הניתכה או התמיסה, או גרגרי-אבק חמרים זרים אחרים שחדרו מן החוץ. מן הנבטים מתחילה "צמיחה" מהירה של ג' ע"י סיפוחם של חלקיקים נוספים. האנאיוטרופיה של מהירות-הצמיחה קובעת את הצורה החיצונית של הג'. בכיווני מהירות-צמיחה גדולה נוצרים קדקדים וצלעות, והפיאות נוצרות בכיוון ניצב לכיוון של מינימום-הצמיחה. מישורי-הפיאות הם בדרך-כלל בעלי צפיפות-אטומים גדולה וסימטריות משוכללת ביותר, וצירוף חלקיקים חדשים להם במשך ההתגבשות דורש זמן ניכר — עד שכל חלקיק מוצא את מקומו המתאים לו לפי הסדר. כשצמיחת-מינימום כזאת קיימת בכיוונים רבים, נוצרים פיאנים שווי-ציריים — ג' בעלי סטרוקטורה של סריגים מרחביים. בחמרים בעלי מבנה שרשרתי קיים מינימום-צמיחה בשני כיווני-המרחב, וגבישיהם הם בדרך-כלל מחטיים. חמרי רים בעלי מבנה רשתי (סריגים שכבתיים) קיימת מהירות- צמיחה קטנה מאד בכיוון אחד בלבד, לפיכך גבישיהם בדרך- כלל מתפתחים כלוחיות, כשמהירות צמיחת-הנבטים גדולה, כגון בתמיסות בעלות ריווי-יתר, אין ג' בודדים מספיקים להתהוות, אלא נוצר גוש של ג' זעירים — אַגְרֵגַט — שאף בו מופיעות צורות סימטריות. בדרך זו נוצרים, למשל, פתות-השלג על שלל-צורותיהם.

הגיבוש מתוך תמיסה משמש אחד האמצעים החשובים ביותר בכימיה המעשית לניקוי חמרים ולהכנת חמרים אחי- דים. סידור המולקולות של חומר מומס בצורת ג' המופרש מן התמיסה מופרע ע"י מולקולות זרות המתערבות ביניהן, וע"ב נמנעת או מתעכבת התפתחות הג'. לפיכך, גיבושו של חומר מתוך תמיסתו המרוכזת מפיך בדרך-כלל ג' של החומר הטהור, ואילו חמרי-הזיהום נשארים בתמיסת-האם. תכונת- ההתגבשות נחשבת לעיתים קרובות סימן-הכר לטהרו הכימי של חומר. אולם סימן-הכר זה אין כוחו יפה לגבי ג' מולקור לארזים של המרים בעלי מולקולות גדולות מאד, מאחר שג' כאלה מסוגלים להתזיק עלידי כוחות סיפוז ובליעה (ע"ע אדורפציה; אבזורפציה) כמויות ניכרות של זומרים זרים. הקבוצות הפיסיקאליות המוגדרות והאפיינות של הרבה ג', כגון נקודות-ההיתוך, מקדמי-השבירה וכו', יכולות לשמש גם הן סימני-הכר לזיהוי חמרים ולאבחנת מידת טהרם. בצורה שאינה אפשרית לגבי חמרים אִמורפיים.

P. Groth, *Physikalische Krystallographie*, 1876. 1905; id., *Chemische Kristallographie*, 5 Bde., 1905-1919; T. Liebisch, *Physikalische Kristallographie*, 1891; id., *Grundriss d. physikal. Kristallographie*, 1896; O. Hassel, *Kristall-chemie*, 1934; Ch. W. Stillwell, *Crystal Chemistry*, 1938; R. C. Evans, *Introduction to Crystal Chemistry*, 1939; A. F. Wells, *Structural Inorganic Chemistry*, 1945; Ch. Kittel, *Solid State Physics*, 1953.

א. א.

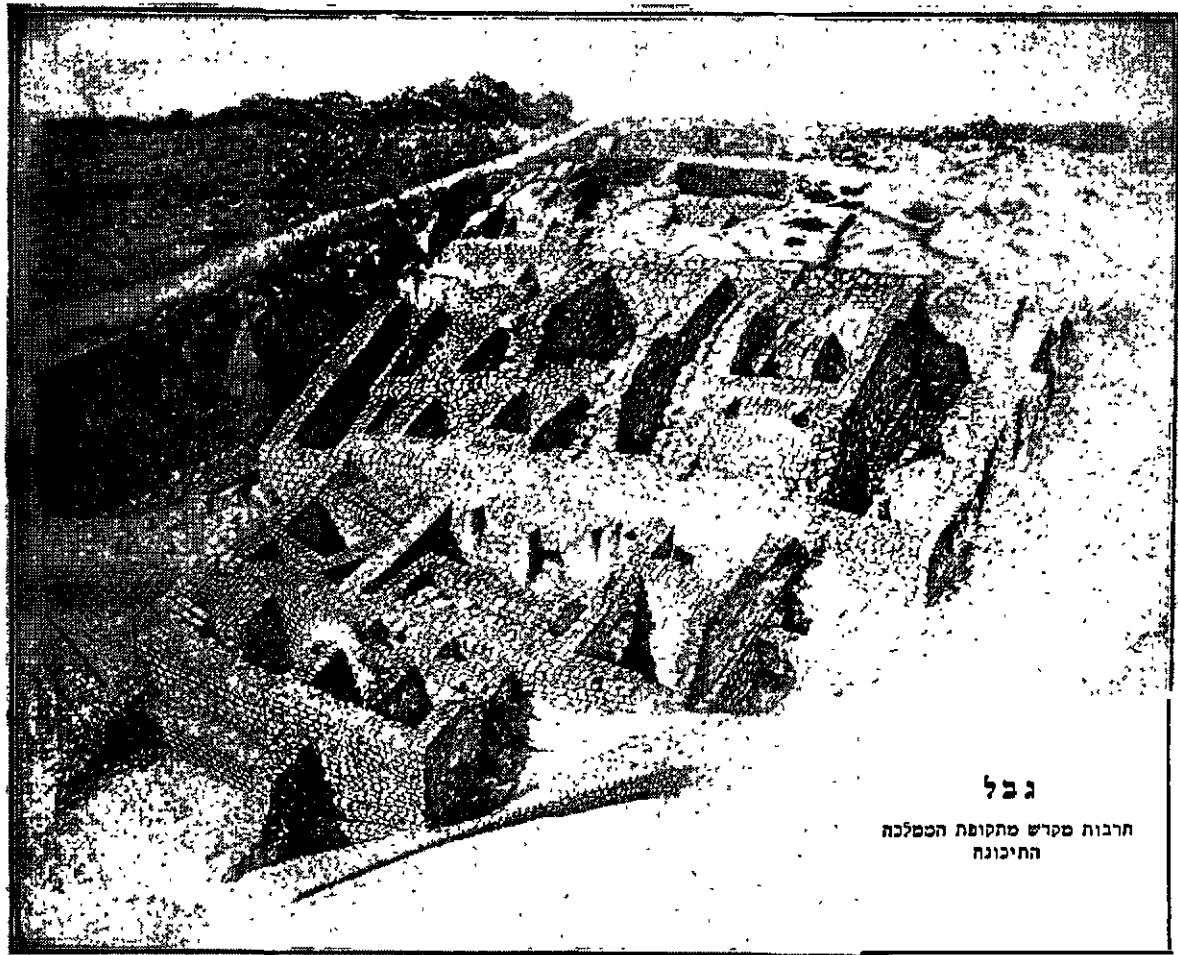

גבל

תרבות סקדש מתקופת הכסלכה
התיכונה

טז הספר: M. Dunand, *Fouilles de Byblos*, I, pl. CCX, 1926-1932

כיבוש ע"י האמורים (ע"ע אמרי). מכאן ואילך מורגשת יותר ויותר נטייתו של שטח זה להינתק ממצרים. ממלכת ג' נתפשטה לפנים הארץ לאורך החוף. בכתובות מארי (ע"ע) נזכרת ג' כאחת מעשרות הממלכות האמוריות של המאה ה-17-18 (תקופת הברונזה הקדומה והתיכונה של ארץ ישראל) ונמנית עם אויבות מצרים. במיוחד נזכרים אריגים מתוצרת ג'.

אחרי תקופת החיקסוס ניתנה ג' שוב לשלטונה של מצרים כ-400 שנה. ממכתבי תל אליעמארנה (סוף המאה ה-15 — ראשית המאה ה-14) ידוע לנו שג' עמדה במבחן קשה מחמת עליית הח'פרי (ע"ע) ובעלי-בריהם. מושל ג' שמר אמונים לפרעה, אך סבל קשה ממרידות וסיכסוכים. — לאחר מכן ירד כוחה של מצרים פלאים. מתוך הסיפור על מסעו של הפקיד ון-אמן, שנשלח לג' להביא ארזים למצרים בסוף המאה ה-11, מתברר שזכר-בעל מלך ג' ויועציו נקטו עמדה תקיפה ושללו את זכויות-הבעלות של פרעה.

עלייתם של גויי-הים, ואולי אף של העברים, מוכיחה שג' לא היתה מסוגלת לעמוד בפני ההתקפות: בבת-אחת נעלמה מן הזירה הבינלאומית, ובמקומה עלו שכנותיה שמדרומה, צור וצידון. מתקופה זאת נזכרת במקרא (יה"י, ה) "הארץ הגבלי" ברשימת "הארץ הנשארית", שלא נכבשה כיבוש סופי ע"י העברים; שטחה המתואר שם נראה כמתאים לשטחה היבשתי של ג' לפי מכתבי אליעמארנה. — בתקופה האשורית היתה ג' אתת המדינות שנכללו בממלכות החתים (השוה

מלכי החתים, מל"ב ז, ו). גם בכתובות האשוריות נזכרת ג' (גבל) בין הממלכות של חוף-הים, של ארץ-החתים ושל אמר. מסתבר, שלעיתים היו מלכי ישראל וג' בעלי-ברית נגד אשור. כמה פעמים נזכרים מלכי ג' גם כמשלמי-מס לאשור. מצבם לא היה שונה ממצב יתר הערים והממלכות גם בימי גבל — כשחלק מתושבי ג' הוגלו לשם — וכן בימי פרס.

בתקופה החלניסטית מופיע השם Βύβλος, שהיה ידוע בסי העמים היוונים עוד זמן רב קודם לכן. משם זה, שמתקשר עם תוצרתה הידועה של ג', נגזר השם βιβλία ומכאן — אולי גם papyrus. באותה תקופה שלטו בג' נסיכים ("מלכים") וטיראנים; האחרון שבהם הוכנע ע"י פומפיוס, שהופיע גם כאן כ"שופט-צדק" ו"משחרר". בתקופה הרומאית הוסיפה ג' לשמש מרכז דתי-תרבותי חשוב, אך לא חזרה לחשיבותה הכלכלית העתיקה; ב-529 נהרסה ע"י רעידת-אדמה; לאט לאט הפכה לישוב דל ועוזב. ב-1103 נכבשה ג' ע"י הצלבנים, ונבנו בה כנסיות; ב-1189 חזרה ונכבשה ע"י צלאח אלדין.

ד' בנימין מטודלה, שעבר בה באותה תקופה וקרא לה גבול, מצא את העיר מחולקת לתחתית, שבה כ-150 יהודים, ולעילית — מסביב למקדש עתיק — ובה כ-200 יהודים. — היום מספר התושבים כ-1,000 נפש.

דת והרבות. ג' היתה מרכז חשוב של הפולחן הכנעני ומקום-מפגש בינו ובין הדת והתרבות המצריות.

מסילון מג' (ע"ע), שחי במאה ה-1 לס"ה, וכן ממקורות



גבל. ארונו של אחירם

1789. אבל האוכלוסיה מיאנה לשלם אף את הג' המתוקן. האפשרות לביטולו באה עם הנהגת אמצעי-המימון החדש של המהפכה, האסיגנאטים, שהוצאו על בסיס רכוש-הכנסיה המזרחים, וב26 במארס 1790 בוטל הג' סופית.

J. J. Clamagérat, *Histoire de l'impôt en France*, 1876; A. Gasquet, *Précis des institutions politiques de l'ancienne France*, 1885; G. Dupont-Ferrier, *Études sur les insti. financ. de la France à la fin du moyen-âge*, 1930.

גַבְלוֹנֶץ (Gablonz), עֵיץ צִ'וּכּוֹסְלוֹבְקָה, חֶעֶשֶׂיה.

גַבְלוֹנֶץ, הַנֶּס קוֹנוֹן פּוֹן דֶר — Hans Conon von der Gabelentz (1807—1874), בלשן גרמני. 1828 היה סקיד גבוה בממשלתה של דוכסות סכסוניה-אלטנבורג וב1848 נעשה ראש-הממשלה שם. את שעות-הפנאי שלו הקדיש לבלשנות בהקף רחב. בעיקר עסק במזגולית ובמנגז; חקר את השפות המלגזיות; השתתף בהוצאת המקורות הגרמניים עם דיקדוק ומילון; חיברו "Über das Passivum" (על הסביל, 1860) הוא חקירה השוואתית של קטגוריה דיקדוקית זו בשפות רבות. ג' היה ממיסדי החברה הגרמנית למזרחנות. — בנו האנס גאורג ג' (1840—1893), אף הוא בלשן, היה פרופסור בליפציג וברלין ועסק בעיקר בחקר השפה הסינית.

גַבְלֶם, יוֹזֶף — Joseph Goebbels (1897, גֵיט [חבל-הריין] — 1945, ברלין), מנהיג נאצי, בן למשפחה קאטולית מן המעמד הבינוני; כבעל-מום מילדותו (צולע) לא גוייס למלחמת-העולם הראשונה. למד ספרות והיסטוריה וקיבל ב1920 תואר דוקטור לפילוסופיה במקצועות אלה. אחרי חיפושים בכיוונים שונים — כולל קומוניזם — הצטרף ב1922 למפלגה הנאציונל-סוציאליסטית, התקשר במסירות בלתי-מוגבלת להיטלר ועלה מהר בהירארכיה של המפלגה. ב1926 הוטל על ג' "לכבוש" את ברלין, שבה לא היתה כמעט דריסת-רגל לנאצים. הוא יסד וערך שם את העיתון *Der Angriff* ("ההתקפה"). הביטאון הקיצוני והתוקפני ביותר של הנאציונל-סוציאליזם. בעזרת עיתון זה וע"י פעולתו כנואם באסיפות עם הצליח להקים בברלין תנועה נאצית חזקה. ב1929 נתמנה כמנהל כל התעמולה מטעם המפלגה. בשנת 1930 נבחר

מזריים קדומים, אנו למדים על אלהי ג' ועל זיהוייהם: "אל" (עליון) = קרונוס, מייסד-העיר; "בעלת-ג', היא גילגולה של התחור המצרית = בלתיס במקורות היווניים; "אדון" (תמוז), שהוא במיס-טריון המצרי גילגולו של אוסיריס. בפאני-תאון המצרי יש מקום אורגאני חשוב למקדשי ג', שאליהם שלחו מלכי-מצרים מתנותיהם כחוק. לפי פילון יש קשר בין ממציא הכתב המצרי האל תות ובין האל הפיניקי Τάαυτος. הכתובות הקדומות ביותר שנתגלו בג' מכילות כ114 סימנים, שנקבעו — לפי סברה אחת — בהשפעת כתב-החרטומים המצרי; בגלל ריבוי הסימנים מניחים שכתב זה הוא מורכב-תמונת-הקרת (פסודו-הירוגליפי). יש סוברים, שלשון-הכתב היא שמית, אלא שממציא-הכתב לא דיברו באותה לשון.

או עכ"פ שאלו את הכתב ממקור לא-שמי. עד כה לא הצליחו הנסיונות לפענח כתב זה, שאין לו המשך בת-קופה מאוחרת יותר. לשון-הדיבור והשפה היומיומית של ג' היתה בלי ספק כנענית. מכתבי אל-עמארנה, שנשלחו מג', כתובים בכתב-היתדות ומעידים על מצב תרבותי שלא היה שונה מזה של שאר חלקי סוריה וא"י, שכן לשונם היא בבליט משובשת, שכמה מביטוייה ותחבירה הם כנעניים-עבריים. מן המאה ה11 הגיעו אלינו מג' העדויות העתיקות ביותר לכתב הכנעני-הארמי: כתובות אחירם ויהחלק על ארונות-קבורה.

ש. ייבין, מסע ון-אמון, תר"ץ; הנ"ל, תולדות הכתב העברי, 63-57. תרצ"ט; ב. מיילר, תולדות המחקר הארכיאולוגי בא"י, א', 130. תרצ"ו; הנ"ל, הכתובות הפיניקיות מגבל... (לשונגו יד, 166), תש"ן; ג. סלושץ, אוצר הכתובות הפיניקיות, 14-2, תש"ב; P. Montet, *Byblos et l'Égypte*, 1921-1932, 1939; M. Dunand, *Fouilles de Byblos*, 1926-1932, 1939; id., *Byblos grammata*, 1945; W. F. Albright, *The Archaeology of Palestine*, 1949 (הארכיאולוגיה של א"י); J. Pritchard, *Ancient Near-Eastern Texts Relating to the O. T.*, 1950; G. J. Thyrry, *Gabal-Byblos-Bible-Paper*, VT 1, 130, 1951; O. Eissfeldt, *Taautos und Sanchuniaton*, 1952.

פ. אר.

גַבֵּל (gabelle, מלאט' המאוחרת gabellum = גַּל), בצרפת של יח"ב — כינוי לבלו על מוצרים שונים; אח"כ נתייחד השם לבלו על מלח. הג' הוטל בראשונה ב1286 כאמצעי זמני למימון מלחמתיו של פיליפ IV; למעשה הוחל בגבייתו בימי פיליפ VI לשם מימון הוצאות מלחמת מאת השנים. שארל V הפך את הג' לבלו של קבע אף לשעת-שלום. הג' היה מראשיתו אחד המיסים השנואים ביותר על העם. לשם גביית הג' ולשם מניעת "מסחר שחור" במלח הועסק צבא של גוברים, סוכנים ושומרים; אעפ"כ שיגשגה ההברחה, ומספר העבריינים שנענשו הלך וגדל. ערב המהפכה הגדולה היה הג' אחד ממקורות-ההכנסה החשובים של אוצר-המדינה, אך התוצאות לגבייתו היו גבוהות מאד (כשליש), והתביעה לביטולו היתה בין הדרישות שהושמעו לקראת כינוס אסיפת המעמדות הכלליים. כבר בראשית פעולתה של האסיפה הבטיח לא"י XVI רפורמות והקלות בגביית הג', וצעד ראשון לכך נעשה על-ידי האסיפה המכוננת בחוק מ23 בספטמבר

העיקרי של הג' מתבסס על תכונתו להפסיד את מימיו בחימום ולרכוש ע"י כך תכונות הידרוליות: בטמפרטורה של 107° מפסיד הג' $\frac{3}{4}$ מכמות מימיו ונהפך ל"ס"ח-פאריס" — ההמ"הידראט $2CaSO_4 \cdot H_2O$, שהוא שואף לקשור מים ולחזור ליהפך לג'. לפיכך מלט העשוי טיח-פאריס, או המכיל אותו, נוטה להתקשות במים, ומכאן השימוש ב"תחבשות-ג'" בכירורגיה. בחימום ל 302° מפסיד הג' את כל מימיו ותכונתו ההידרולית נעלמת, אבל היא חוזרת החל מ 340° . בטמפרטורה שלמעלה מ 1000° מתפרק הג' במקצת בהתאם לנוסחה $CaSO_4 \rightarrow CaO + SO_2$, ויכול לשמש חומר-מוצא להפקת חומצה גפריתנית. שימוש בג' שרוף כחומר-ליכוד בתעשיית-הבנין כבר היה ידוע בימים קדומים מאד (הפירא-מידה של כאופס, ארמון-קנוסוס בכרתים). היום מייצרים כמויות גדולות של ג' שרוף לצרכי בניין, עריכת תבניות וכד'. התפוקה העולמית של ג' ב-1950 היתה 20.7 מיליון טון, והיצרנים העיקריים היו: אה"ב (7.4 מיליון טון), קאנאדה (3.3 מיליון טון), ספרד (2.3 מיליון טון) וצרפת (2.1 מיליון טון).

מרבצי-ג' בעלי חשיבות כלכלית מצויים בא"י: סלעי-ג' בעובי של כמה מטרים, ממוצא אגמי, בסלעים המיוקניים של הגליל הדרומי-מזרחי ושל עמק-הירדן הצפוני, שהם מנוצלים לצרכי תעשיית-המלט; כמויות עצומות של ג' ממוצא ימי-לאגונארי מסוף הטריאס בשכבות בעובי כולל של כ-100 מ' במכתש-שירימון, שגם בניצולן הוחל בזמן האחרון; כמויות ניכרות של ג' בנגב הדרומי בין באר-אורה ובין יטבתה. בהר-סדום מופיעות שכבות-ג' בעובי של 20—30 מ' לאורך כל הרמה שעל פסגת-ההר; ג' זה הוא השארית שנותרה אחרי המסתו של מלח-הבישול של הר-סדום, שהכיל מתחי-לחו כמות קטנה של גבישי-ג'. קליש של ג' מופיע על פני שטחים נרחבים של הנגב.

צורה אל-מימית של סידן סולפתי הוא המינראל אנהידר-ריט $CaSO_4$ (anhydrite), שהוא קשה מן הג' וקצת כבד ממנו. במרבצים הטבעיים שכבות של אנהידריט מופיעות הליפות עם שכבות של ג', למשל בנגב הדרומי. באנהידריט משתמשים במקצת כחומר-דישון ובהפקה של טיח ומלט ושל סולפאטים חומצה גפריתנית.

י. ב.

גָבַע, גְּבַעָה. שם שכיה מאד של ישובים בא"י מתקופת-המקרא ואילך; בצורתו הערבית (ג'בע, جبع) נשתמר השם בכמה כפרים ערביים. המקומות החשובים בעלי שם זה הם:

א) גבעת-בנימין, גבעת-שואל, מרכז נחלת שבט-בנימין (יהושע יח, כד; שופ' יט—כ) ועיר-המלוכה של שואל. האתר זוהה על-ידי רובינסון (1837) כתל אל-פול, הנמצא 5 ק"מ צפונית מירושלים, בגובה של 840 מ', על כביש ירושלים-שכם, שהוא מתאים לדרך שמנחל-יהודה לנחלת-אפרים בימי השופטים (שופ' יט, יא—יג); האתר נחפר ונחקר ע"י ו. פ. אולברייט ב-1922/23. מן המקרא ומיוסף בן מתתיהו ומן הממצא הארכאולוגי מתברר, שעל הישוב עברו 4 שלבים: (1) הסימנים הראשונים של ההתיישבות משתייכים לתקופת-הברזל, במלחמת השבטים במעבר מתקופת-הברונזה לפילגש הלוי (שם, שם) נחרבה העיר; העדות הארכאולוגית מאשרת את שריפת החומה בראשית המאה ה-11 לפסה"ג.

לריכטסאג. עם עליית הנאצים לשלטון ב-1933 הוקם בשביל מניסטריין מיוחד "להסברה לעם ולתעמולה", שבראשו עמד עד הסוף ג' פיתח את התעמולה—בכתב, בנאום ובשידור—ועשה אותה נשק בעל השפעה, במידה שלא ידעה עד אז. כוחו כתעמולן היה ב"אמנות-הפישוט" — התאמת האינפורמציה וההסברה לתפיסה הרוחנית ולמגיעים הנפשיים הפוימיטי-וויים ביותר; חזרה בלתי-פוסקת, עקשנית וקנאית, על הצ-הרות וטענות מסוימות, וביחוד על השמצות ועלילות; טיפוח הערצה על-אנושית להיטלר ואמונה בו כמנהיג משיחי, גירוי יצרי השנאה והקנאה הלאומיים והגזעיים, ובעיקר הסתה אנטישמית שפלה ובלתי-מרוסנת. במסגרת השלטון הנאצי השתייך ג' לחוג המקורב ביותר להיטלר, והשפעתו עליו הלכה וגברה במשך השנים; חלקו באחריות לפשעי הנאצים גדול ביותר. במאמריו ובנאומו קבע במידה רבה את האידיא-לוגיה ואת קווי-הפעולה של המפלגה, ובפיקוחו ובהדרכתו נמצאו כל החיים הספרותיים והאמנותיים בגרמניה. מסופו של ג' ומקטעי-יומנו שנמצאו אחרי מותו מתברר, שהערצתו להיטלר היתה כנה, וכו שהאמין, כנראה, בעלילות ובתכני תעמולת-הזוועה נגד היהודים. ג' היה היחיד בין המנהי-גים הנאציים החשובים שנשאר עם היטלר בברלין הנצורה בימי שקיעת שלטונו. בצוואתו הפוליטית קבע היטלר את ג' כקאנצלר של הרייך במקומו, אבל ג' ואשתו איבדו את עצמם לדעת למחרת התאבדותו של היטלר, לאחר שהרגו את ששת ילדיהם (15.1945).

G. Vom Kaiserhof zur Reichskanzlei, 1934; G. Tagebucher, 1942/43; W. Stephan, J. G., 1949, C. Riess, G., 1950.

מ.

גִּבְסִים (gypsum, מיוו γύψος), מינראל, שהרכבו הכימי הוא $CaSO_4 \cdot 2H_2O$ — סידן סולפתי. הג' מתגבש במערכת המונוקלינית; הגבישים פריסמתיים עד לוחיים, מגיעים לעיתים לגודל רב, מחוסרי-צבע ושקופים כשהם נקיים, אך עפ"ר לבנים, אפורים או סגולים-אדמדמים; הקשיות: 2; המסיסות במים: 1:370. גבישים בודדים ושקופים של ג' הם סְלִיַט, אֶגְרִיטִים של גבישי-ג' סיביים—פצלת-ה-מ-י, צירוף של גבישים גרגריים של ג', בעל שקיפות עמומה — אֶלְפִסִט, הג' מצוי עפ"ר בשכבות עבות בנויות גרגרי ג' מעורבים בכמויות קטנות של חרסית, גיר או חול — אבן-גבס.

ברוב המקרים הג' הוא משקע, שנוצר מחמת התנדפותם של מים מלוחים, כגון בלגונות ימיות או באגמים סגורים. באיזורים מדבריים נוצר ג' כקרום-בל"ה עליון (קליש ca-lliche) ע"י עליה נימית של מ-יתחום מלוחים. כמויות מצומצמות של ג' הן ממוצא געשי, כמוצר של ראקציה בין גאזי-התפרצות עשירים H_2S ובין סלעים סידניים שבסביבה ושל חימצון הסולפידים.

ג' הוא מינראל חשוב מבחינת השימוש התעשייתי. בצורתו הטבעית הוא משמש בתעשיית-הצבעים כקרקע לבנה (terra alba), בתעשיית-הנייר כחומר-מילוי, בתעשיית-הזכוכית ובתעשיית-חרסינה, וכן בתעשייה המטאלורגית, ובעיקר בהפקת-הניקל, שבה הג' מסייע להנמיך את נקודת-ההתכה של הוצר. בתעשיית-המלט מוסיפים, אחרי תהליך השריפה, כ-2—3% ג', ותוספת זו מעכבת את מהירות התקשותו של המלט. בלוקים של ג' משמשים בתעשיית-הבניין כחמרי-בידוד. אלבאסטר משמש לצרכי קישוט, פיסול וכד'. השימוש

חֲרִיתָהּ שֶׁבִּפְתַח הַעֲמֵק לִיד כְּבִישׁ חֲשׁוֹב. לְפִי סִבְרָה אַחֲרָתָּה, ג' הַהֲלִינִיסְתִּית מִתַּאִימָה לְגִבְעָה הַזֹּכֶרֶת בְּרִשְׁמִית כִּיבוּשֵׁי שֶׁל תַּחְזִיתֶמֶס 111 וְהַמְזוּהָה עִם תֵּל עֶמֶר שֶׁבְּאוֹתָהּ סְבִיבָה. ב. מִיזֹלֶר, יִדְעוֹת הַחֲבֵרָה הָעֵבְרִית לַחֲקִירַת א"י, י"א, 35, תש"ה.

ג) בַּמִּשְׁנָה (כֻּלָּיִם י"ז, ה') וּבַתּוֹסֵפֶת (ב"מ ר', י') נִזְכְּרָת ג ב ע שֶׁהִיָּתָה מִקוֹם שֶׁל פּוֹתִים. מִזֵּהִים אוֹתָהּ עִם הַכֶּפֶר הָעֵרֶבִי ג'ב.ע. 6 ק"מ צְפוֹנִית מִשׁוֹמְרוֹן. ד) ג ב ע - ה כ ר מ ל, יֵשׁוּב יֵהוּדִי חָדָשׁ שֶׁל עוֹלֵי תוֹרְכִיָּה וּצְפוֹן-אֲפְרִיקָה, לְרִגְלֵי הַמּוֹרָד הַמְעֵרְבִי שֶׁל הַר־הַכְּרִמֶּל, בְּצַד הַכְּבִישׁ חִיפָה-ת"א. מוֹשְׁבֵי-עוֹבְדִים שֶׁל 90 מִשְׁפָּחוֹת. נוֹסֵד בִּישׁ 1949 לִיד הַכֶּפֶר הָעֵרֶבִי הַנְּטוּשׁ ג' ב ע, שְׁבוּ נִמְצְאוּ שְׂרִידֵי בְּנֵינִים וְקִבְרִים עֲתִיקִים וְשֵׁהוּא, אוֹלֵי גֵבָהּ הַנִּזְכָּרָת ע"י פְּלִינִיטוֹ Γαβη הַנִּזְכָּרָת ע"י אוֹזְבִּיּוֹס. יֵשׁוּב לֵלָא רִקַּע הִיסְטוֹרִי הָיָה קְבוּצָת ג' ב ע, בַּעֲמֵק יוֹרְעָאֵל, מְעֵרְבִית לַעֲיִן-חֶרֶד. נוֹסְדָה בִּשְׁנַת 1922; 5000 נֶפֶשׁ. מַצְטִינֵת בִּישֵׁי צוֹרְתָהּ הַכֶּפֶרִית.

A. Alt, *PJB* 22, 47, 1926.

ג. א. —

נְבִעוֹל, ע"ע צְמָתִים, אַנְטוֹמִיָּה

נְבִעוֹן, עִיר־כְּהֻנִים בְּנַחֲלַת בְּנֵימִין (יֵהוּדִי ית, כה; שם כ.א. יז) וְאֶחָד הַמְּרֻכְזִים הַתְּרִיִּים הַקְּדוֹמוֹנִים בְּיִשְׂרָאֵל. בַּתְּקוּרָת הַכִּיבוּשׁ שֶׁל יְהוֹשֻׁעַ הִיָּתָה הָעִיר הָרֵאשִׁיָּה שֶׁל אֶרֶץ-הַגִּבְעוֹנִים בְּצְפוֹן-מְעֵרְבָה שֶׁל יְרוּשָׁלַיִם (ג', הַכְּשִׁירָה וּבִאֲרוֹת וְקִרְיַת יַעֲרִים, שם ט, יז). בַּסְּמוּךְ הָיָה הַקֶּרֶב הַגָּדוֹל שֶׁל יְהוֹשֻׁעַ בְּמַלְכֵי-בְּנֵעַן (שם י), שְׁבוּ קֶשׁוֹר הַגֵּס שֶׁל שֶׁמֶשׁ בִּגְ' דוֹם יֵרֵחַ בַּעֲמֵק אֵילוֹן. — ג' תּוֹפֵסֶת מִקוֹסֵמָה בַּתּוֹלְדוֹת מַלְחָמוֹתָיו שֶׁל דוֹד (שֶׁמ"ב ב; דה"א יד); שֶׁם נִלְחָמוּ אֲנָשֵׁי יוֹאָב שֶׁר צִבָּא דוֹד בְּאֲנָשֵׁי אֲבִנֵּר שֶׁר צִבָּא אִישֵׁי-בֶשֶׁת. אֲגַב אוֹתָהּ מַלְחָמָה מוֹכִיר הַכְּתוּב פֶּרְטִים טוֹפּוֹגְרָאפִיִּים שׁוֹנִים בְּסִבְיַבּוֹת ג'. — בְּרֵאשִׁית תְּקוּפַת-הַמְּלוּכָה הִיָּתָה בִּגְ' הַבְּמָה הַגְּדוֹלָה" (מל"א ג, ד); שֶׁם זָבַח שְׁלֵמָה וְשֶׁם חֵלֶם אֶת חֲלוֹמֵי-חֲזוֹנוֹ הַיְדוּעַ (שם). לְפִי עֵדוּת ס' דְּבִרְיָהִימִים (דה"א טו, לו), כֹּא, כֵּס; דְּהִי"ב א, ג, יג, וְעוֹד) הִיָּתָה אוֹתָהּ "בְּמָה גְּדוֹלָה" קֶשׁוֹרָה בְּמִשְׁכַּן אֶהֱלֵמוֹעֵד, שֶׁהִיָּה אֶף הוּא בִּגְ' בַּתְּקוּפָה הַהִיא. — עִם שִׁיבְת־צִיּוֹן שְׁבוּ גַם יוֹשְׁבֵי ג', חֲזָרוּ לַעֲיָרִים (נחמ' נ, כה) וְהִשְׁתַּחֲוּ בְּבִנְיָן חוֹמוֹת-יְרוּשָׁלַיִם (שם ג, ז). — יוֹסֵף בֶּן מַתְתִּיָּהוּ (קְדוֹמוֹנִיּוֹת ז, ו, 3, 11, 7; מַלְחָמוֹת ב, XIX, 1) מוֹכִיר אֶת ג' כְּמִקוֹם הַמְּרוֹחֵק מִירוּשָׁלַיִם 40 אוֹ 50 טַסְאֵדִיּוֹת (כ"ז-9 ק"מ).

בִּישְׁמֵינּוּ נִקְרָא הַמִּקוֹם בְּשֵׁם אֱלִיגֵיב, הוּא כֶּפֶר עֵרֶבִי קָטָן עַל גְּבֵי גִבְעָה סְגֻלְגֻלָּה, 6 ק"מ צְפוֹנִית-מְעֵרְבִית מִפְּרָנְרִיָּה הַצְּפוֹנִיִּים שֶׁל יְרוּשָׁלַיִם. מִנְקוּדוֹת מַסְוִימוֹת בְּצְפוֹן-יְרוּשָׁלַיִם (כְּגוֹן לִיד "קְבֵר־הַסְּנֵה־רִיז") אֲפֶשֶׁר לִרְאוֹת הֵיטֵב אֶת ג'. הַמִּקוֹם כֶּבֶר נִזְכָּר בְּשֵׁם אֱלִיגֵיב בַּמָּאָה 13 בְּפִי הַגְּאוֹגְרָאֵף הָעֵרֶבִי יֶאֱקוֹת.

בְּרֹוּם-מִזְרַח הַכֶּפֶר, בְּמִוֹרָד הַגִּבְעָה, נוֹבַע מַעִיָּן בַּתְּחַתִּית מִנְהַרְהָ קְדוּמָה, שֶׁנִּחְצְבָה כְּפִי הַנִּרְאוּהַ בַּתְּקוּפָה הַכְּנַעֲנִית. מִזְרַחָהּ לְכֶפֶר נִמְצְאוּ בְּרֵכָה עֲתִיקָה (17×12 מ'), שֶׁהִיא — אוֹלֵי — "בְּרֵכַת ג' שֶׁל יוֹאָב וְאֲבִנֵּר (שֶׁמ"ב ב, יג), וְאוֹלֵי הִיא הַמְּכוּנָה גַם "מֵים רַבִּים אֲשֶׁר בִּגְ" (ירמ' מא, יב). בַּסְּמוּךְ לְגִיבֵי נִמְצְאוּ עֲתִיקוֹת מִתְּקוּפַת כְּנַעַן וְיִשְׂרָאֵל. יֵשׁ סוֹבְרִים, כִּי "הַבְּמָה הַגְּדוֹלָה" הִיָּתָה בְּרֵאשׁ הַגִּבְעָה הַזֹּהַר הַסְּמוּךְ



מַחְפִּירוֹת נִבְעָה. הַקוּפָה הַתְּחַתוֹנָה — חוֹמַת מַלְכֵי-יְהוּדָה מִן הַמָּאָה ה' לְפֶסַח-נ"ג; הַקוּפָה הָעֵלְיוֹנָה — חוֹמַת הַחֲשְׁמוֹנָאִים

(2) בַּמְּחֻצֵית הַשְּׁנִיָּה שֶׁל הַמָּאָה ה' 11 (סוֹף תְּקוּפַת הַשׁוֹפְטִים — יָמֵי שְׁאוּל) קָמָה הָעִיר מְחָדָשׁ. בַּחֲפִירוֹת נִתְגַּלָּה בָּהּ מִבְּצָר מֵאוֹתוֹת תְּקוּפָה, שֶׁצוּרְתוֹ מִלְבָּן (52×35 מ') וְחוֹמָתוֹ עֲשׂוּיָה אֲבִיבִיגוּוֹל 41 מִגְדָּלִים מְרוּבְּעִים (13×9 מ' כָּל אֶחָד) בְּפִינְיֹר תִּיהַ. מִסְתַּבֵּר, שֶׁמִּבְּצָר זֶה נִבְנָה ע"י הַפְּלִשְׁתִּים שֶׁהַחֲזִיקוּ חֵיל-מִצַּב בִּגְ' (שֶׁמ"א י, ה; שם יג, ג); וְיֵהוֹנָתָן הִיָּכָה אוֹתוֹ וְשִׁיחָרַר אֶת הָעִיר (שם, פֶּרְקִים יג, יד), שֶׁהִיָּתָה מוֹלַדַת אֲבִיו שְׁאוּל (שם יא, ד). אַחֲ"כַּ שִׁמְשָׁה עִיר־מְלוּכָה לְשְׁאוּל, וְמֵאֵז נִקְרָאָה עַל שְׁמוֹ (שם שם; שם טו, לד; שם כב, ו; שם כג, יט). חוֹרְבָנָה שֶׁל מַלְכוּת-יְשׁוּעָה הוֹרִיד אֶת ג' מִגְדוֹלָתָהּ; אֶחָד מִבְּנֵיהַ נִמְנָה עִם גִּיבּוֹרֵי דוֹד (שֶׁמ"ב כג, כט). בַּמַּמְלַכַת-יְהוּדָה הִיָּתָה ג' כְּמַעַט נְקוּדַת-גְּבוּל צְפוֹנִית, וְהִיא נִהְרָסָה, כְּנִרְאוּהַ, בַּמַּלְחָמוֹת יְהוּדָה וְיִשְׂרָאֵל בִּישֵׁי רַחְבֵּעַם וְיִרְבַּעַם. (3) הִיא נִבְנָתָה בְּשִׁלְיֵי שִׁית וּבְצוּרָה, כְּנִרְאוּהַ, ע"י אֲסָא מֶלֶךְ יְהוּדָה, שֶׁהִשְׁתַּמֵּשׁ בַּחוֹמֵר שֶׁלְקַח מִמְּבַצְרוֹ שֶׁל בַּעֲשָׂא מֶלֶךְ יִשְׂרָאֵל בְּהִרְמָה הַסְּמוּכָה (מל"א טו, כב; דה"ב טו, ו); נִמְצָא מִגְדָּל־צוֹפִים גְּדוֹל מוֹקֵף חֵיל, שֶׁהוּא שִׁיךְ, אוֹלֵי, לְבִיצוּרִים אֵלֶּה. ג' נִזְכְּרָת בַּתִּיאוֹר קֶרֶמְסָעוֹ שֶׁל סַנְחַרִּיב (יש' י, כט), הִיא נִהְרָסָה ע"י הַכְּשִׁדִּים. (4) יוֹסֵף בֶּן מַתְתִּיָּהוּ (מַלְחָמוֹת ה', 51) מוֹכִיר אוֹתָהּ כִּיְשׁוּב הַשׁוֹכֵן 300 רִיס (= 5½ ק"מ) צְפוֹנִית מִירוּשָׁלַיִם; טִיטוֹס חָנָה שֶׁם בְּמַסְעוֹ אֶל יְרוּשָׁלַיִם, וְחִיילָיו הִרְסוּ אֶת הַמִּקוֹם. סִימְנִים שֶׁל קִיּוֹם עֲלוּב נִיכְרִים בּוֹ עַד לִישֵׁי מֶרֶד בְּרִכּוֹכָבָה. בִּישֵׁי אוֹזְבִּיּוֹס כֶּבֶר נִשְׁכַּח הָאֲתֵר.

ו. פ. אוֹלְבְּרִיט, קוֹבֵץ הַחֲבֵרָה הָעֵבְרִית לַחֲקִירַת א"י, א', 53, תרפ"ה; W. F. Albright, *AASOR* 4, 1924; id., *BASOR* 52, 6, 1933.

ג) גִּבְעַת-הַפְּרָשִׁים, עִיר בְּגִלְיָל הַתְּחַתוֹן סְמוּךְ לַעֲמֵק יוֹרְעָאֵל. נוֹסְדָה ע"י הוֹרְדוֹס, שֶׁהוֹשִׁיב בָּהּ פְּרָשִׁים מִבֵּין חִיילָיו הַמְּשׁוֹחָרְרִים (קְדָמ' ט"ו, ח, ה'; מִלְח' ג', א'). הִיא שִׁמְשָׁה כְּסִיס לְשִׁלְטוֹן בֵּית-הוֹרְדוֹס וְהַרומָאִים בַּעֲמֵק, וְנִהְנָתָה מְכַמָּה זְכוּיוֹת שֶׁל עִיר, כְּגוֹן הַזְכוּת לְטַבִּיעַת מִטְבַּעוֹת עִירוֹנוֹת. בְּמֶרֶד הָרֵאשׁוֹן הַתְּחוּלָלוּ בִּקְרִיבָתָה קְרִיבוֹת בֵּין הַמּוֹרְדִים הַגְּלִילִיִּים בְּשִׁיקּוֹדוֹ שֶׁל יוֹסֵף בֶּן מַתְתִּיָּהוּ וּבֵין הַרומָאִים (חיי יוֹסֵף כ"ד). הָעִיר ג' הַתְּקִימָה עַד לַמָּאָה ה' 4 לְסֵה"נ; יֵשׁ כֹּה הַגְּמוֹן נוֹצְרִי, רֹוב הַחֲוֹקְרִים נוֹשִׁים לְזוֹהוֹת אֶת ג' עִם ח'

(895 מ'), במקום נביי-שמואל של ימינו. שטחי המורדות המזרחיים של הרי-בנימין — מג' לערבות-הירדן — נקראו בתקופת המלוכה בשם מדבר ג' (שמ"ב ב, כד). וצ"ע גבעונים.

ב. מיילר, תולדות א"י, 224-225, תרצ"ח: ר. עמיקן, א"י, 136 (הערה 12), תשי"א; G. Daiman, *IJB* 8, 12, 1912; W. F. Albright, *AASOR* 4, 10ss, 1924; id., *BAASOR* 35, 4, 1929; id., *JQE NS* 22, 415ss, 1931-2; id., *JBL* 58, 178, 1939; A. Jirku, *JPOS* 8, 178ss, 1928; C. C. McCown, *Tel-en-Nasbeh*, 40ss, 1947; S. Yeivin, *RHJE* 1, 143-147, 1947.

י. א.

נְבָעוֹנִים וְנִתְיָנִים. הג' הם שבת חוי מעמי-כנען, שישב בתקופת כיבוש יהושע בגבעון, הכפירה, בארזת וקרית-יערים (יהו ט, יז). כדי להימלט מסכנת ההחרמה שנשקפה להם, הערימו על ישראל, הסתירו את שייכותם ליושבי-כנען והופיעו כזרים שוחרי-שלום: „וילכו אליהושע אל-המחנה הגלגל ויאמרו אליו ואל-איש ישראל: מארץ רחוקה באנו ועתה כרת-לנו ברית" (שם, ו). נשיא-העדה נתפתו ונשבעו להם להחיותם. משנתגלתה ערמתם לא הופרה הש"י בועה, אך נגזר עליהם להיות „חוטבי עצים ושואבי מים לעדה ולמזבח ה'" (שם, כז). אחרי הכיבוש הוסיפו הג' לשבת בעריהם (שם י, א) אע"פ שהללו נחשבו לנחלת שבטי-בנימין ובהם ישבו גם משפחות מבני-בנימין (שם יח, כה; שמ"ב ד, ב-ג; דהיי"א ח, כט).

מחיצה חברתית בין ישראל ובין הג' היושבים בקרבם התקיימה במשך דורות רבים. בראשית ימיה-המלוכה הורע מצבם. שאול רדף את הג' (שמ"ב כא), אשר „לא מבני ישראל המה כי אם מיתר האמורי", והרג בהם „בקנאותו לבני-ישראל ויהודה", וכנראה נאלצו הג' לברוח מ-„כל גבול ישראל" (שם, שם, ה). יש רואים במעשה שאול פעולה מדינית, שבאה לבצר את ממלכתו ולהבטיח את הקשר בין השבטים ע"י חיסול מושבותיהם של הג', שהפרידו בין יהודה לבנימין. המקרא (שם) — ובעקבותיו גם המסורת התלמודית (יבמ' ע"ט, ב') — ראו בכך הפרת הברית והש"י בועה, שכעונש עליה בא הרעב שהיה בימי דוד שלוש שנים. לשם פיוסם של שרידי הג' הסגיר דוד בידם — לפי דרישתם — שבעה אנשים מבני-שאו, והג' המיתו אותם (שמ"א כא, א-יא).

מעין מה שנגזר על הג', שיהיו משרתים לעבודת-הק"ר בנות באוהל-מועד ואח"כ בבית-המקדש, שומעים אנו גם על הנתינים („שנתן דוד השירים לעבודת-הלוויים", עז' ת, ט). שנמנו בין יושבי-א"י בתקופת בית ראשון (דבה"א, ט, ב). הם גלו עם יהודה לבבל, ומהם ישבו שם בכספיא (עז' ת, יז), ומהם עלו ליהודה בראשית שיבת-ציון עם עליית-זרובבל (שם ב, מג-נח) ועם עליית-עזרא (שם ז, ז; ח, כ), והם נמנים יחד עם „בני עבדי שלמה" (שם ב, נח; נחמ' יא, ג). מהם ישבו בירושלים והיה להם שם מדור מיוחד — „בית הג' (נחמ' ג, כו, לא; יא, כא), ומהם ישבו בשאר ערי-יהודה (שם יא, ג). הג' נמנו עם ישראל בהתייבות על האמנה ועל ההיבדלות מן הגויים (שם י, כו-לא). בתור משרת-המקדש, שוחררו ע"י השלטונות הפ"ר סיים מתשלום-מסים, כמו הכהנים והלוויים (עז' ז, כד).

הג' נזכרו גם במשנה בין „עשרה יוחסין" ש„עלו מבבל" (מ' קיד, ד, א') ובין אלה שאסורים „לבוא בקהל" (= להנשא

לישראל) „ואיסורן איסור עולם, אחד זכרים ואחד נקבות" (מ' יבמ', ח, ג'), ומותרים הם להינשא רק בינם לבין עצמם, או לגרים, לעבדים משוחררים, לממזרים ולספק-ממזרים (מ' קיד' שם), אם כי הג' נחשבים למיוחסים יותר מאשר גרים (מ' הור', ג, ח').

הג' זוהו בתלמוד כצאצאי הג' (יב' ע"ח, ע"ב, ע"ט, ע"ב; יר' קיד', ד, א', ס"ה, א'-ב'); ואפשר למצוא גם במקרא זכר לזיהוי זה (דבה"א ט, ב-לה). השם „ג'" מוסבר ע"פ הכתוב (יהו' ט, כז) על הג': „ויתנם יהושע" וכו' (יר', שם; רש"י, כת' כ"ט, ע"א, ד"ה נתינה). לפי מסורות תלמודיות, עדיין היו הג' מצויים כחטיבה מיוחדת גם בתקופת התנאים (יבמ' ע"ט, ע"ב; יר' קיד', שם), ושרידיהם מהם נתערבו בין יהודי-בבל שבתקופת האמוראים (קיד' ע', ב'). שאלת התיינות אתם ומירת האיסור שבו העסיקה את חכמי התלמוד ואת הזוסקים (יבמ' ע"ה, ע"א; רמב"ם, הל' איסורי ביאה, י"ב, כ"ב-כ"ג), אולם אין זה אלא דיון עיוני, למרות ההשערות שהועלו בעניין זה, אין לנו ידיעה בדודה על מקומם של הג' במציאות החברתית של ימי הבית השני.

J. Jacobs, *The Nethinim, Studies in Biblical Archeology*, 104-122, 1894.

י. א. — ז. ק.

נָבָר, עֵץ נֵאֶבֶר.

נֵבְרָאן, גֵּבְרָאן תֵּלִיל — *جبران خلیل جبران* — (1883, בשרי [לבנון] — 1931, ניו-יורק), סופר, משורר וצייר ערבי; מארזני. היגר ב-1855 עם משפחתו לאה"ב מתוך לחץ דתי, כלכלי ומדיני. הזר לבירות ללימודים של 4 שנים, התגורר ב-1863 ואילך באה"ב, תחילה בבוסטון ואח"כ בניו-יורק בהפסקה של 4 שנים (1908-1912), שבהן למד ציור בפאריס אצל רודן (ע"ע), אשר העריך את כשרונו; כמה מתמונותיו זכו לפרסים. ג' היה בעל נטיה חזקה לסימבוליזם, המתגלה בכל יצירותיו הספרותיות והאמנותיות כאחת. הוא היה הסופר הערבי הראשון בתקופה החדשה, אשר חיבר סיפורים קצרים; וכן חיבר נובלה („אלאג'נחה אלמתכסרה" = הכנפיים השבורות, 1911). שבה הציב מצבה לאהבת-נעוריו, בכל הסיפורים האלה הוא מותח ביקורת חריפה, דרך השתפכות נפשית-לירית, על אנשי-הדת בכלל, ועל הכמורה הנוצרית בפרט, וכן על סדר-החברה וחוקי בני-האדם. בשיר גדול („אלמואכ" = התהלוכות, 1918), הוא מביע בוז לחיי-העיר ומבכר עליהם את חיי-הכפר. כתב גם אנגלית, בין השאר — ספרים המתארים את חייו ומעשיו של ישו; מהם שתורגמו לערבית וגם למספר שפות מער-ביות ומזרחיות. — שפתו הערבית חפשית מכבלי המסורת ואיננה נקיה משגיאות. סיגנונו מצטיין בקסם מיוחד ובציוריות מופשטת.

GALS, III, 457-71.

נְבָרְדִין (gabardine), עֵץ טַבְּסֵטִיל.

נְבָרְו (gabbro), קבוצת סלעים פלוטוניים בסיסיים, מורי-כבים בעיקר פֶּלְגִיזִיקְלוֹ בסיסי (ע"ע פצלת-שדה) ואחד או אחרים מן המינרלים הצבעוניים: אוג'יט, היפ'ר' סתן, הורנבלנדה, אוליין; הם גבישיים בכל חלקי-מבניהם ועפ"ר בעלי גרגר גס; צבעם ברוב המקרים שחור עד אפור-כהה. הג' מבובן המצומצם הוא הסלע העשוי פלאגיו-

ג' באיסלאם לפי הקוראן משמש ג' (جبريل) כמביא דבראללה אל מוחמד, בסורות הקדומות הוא נקרא „השליח“, „השליח האציל“, „רוח הקודש“, במאחרות יותר הוא נזכר גם בשמו. המסורת האיטלאמית הקדומה מתארת בפרוטרוט את הופעתו של ג' לנביא, וייתכן שבה נשתמרו סיפורים שסיפר מוחמד עצמו, שהכיר, כנראה, בצורה מסורת את תיאורי הבשורה אל מרים אם ישו. — הספרות האיטלאמית מלאה סיפורים על מקרים של הצלת נביאים מצרה על ידי ג'. הוא מנחם את אדם אחרי גירושו מגן-עדן ומלמד אותו כמה עבודות-יסוד למיתות התרבות האנושית; הוא מדריך את נח בבניין התבה, מציל את אברהם מכבשן האש, עוזר למשה בריבו עם חרטומי-מצרים, מלמד את דוד המלך לעשות שריוני-שרשרות ומוסר לו עשר חידות, ששלמה פותרן אחרי כן; הוא מבשר לזכריה את לידתו של יוחנן המטביל, כמסופר באנג'ליון. — גם בלחשים ובמעשי-כשפים מופיע שמו של ג' הרבה.

גבריאלי אי ג'ן, חוסה מריה — José María Gabriel y Galán — (1870—1905), משורר ספרדי. שירתו של ג' קשורה לנוף ולאוכלוסיה של מחוזו (קאסרס שבאסטור-מאדורה), ואין למצוא בה תפיסה רחבה של העולם ושל האמנות. יצירתו, בשירים ובסיפורים, הן בקאסטיליאנית הן בניב של מחוזו, מבטאה את המסורת של בית-אביו, את ההווי של הרועים, את העבודה ואת יגון-החיים בשל העוני והעול; יחד עם זה מורגשת בהם אופטימיות תמימה. משיריו נודף ריח השדה והעדר; חרוזיו פשוטים ומציאו-תיים, אך גם קצת רטוריים, ורחוקים מתפיסת השירה המודרנית.

בחייו של ג' היו כתביו חביבים מאד על הקוראים, ורבים מהם הוכתרו בפרסים, אולם היום אבד הרבה מכוה האקטור-אליות שבהם, אעפ"י שהשירים עדיין שגורים בפי העם.

J. M. G. y G., *Obras Completas*, 1941; N. A. Cortés, *Anotaciones literarias*, 1923; A. Revilla Marcos, *J. M. G. y G., su vida y sus obras*, 1923; F. Iscar Peyra, *G. y G., poeta de Castilla*, 1936.

גבריאלי, ג'ק-אנג' — Jacques-Ange Gabriel — (1710—1782), גדול הארדיכלים הצרפתיים בתקופת לואי

XV. — נציג מובהק של הסיגנון הנאוקלאסיציסטי. יצירותיו הראשונות — הארמון בקומפין ובית-הספר הצבאי בפאריס — עדיין טבועות בגינוני הבארוק הצרפתי המסואר והמתהדר. אולם ביתני-הכניסה לחצר בית-הספר כבר משקפים את הטעם העדין של הסיגנון החדש, שהחל לשלוט בארדיכלות הצרפתית במחצית השנייה של המאה ה-18. הבניינים הפונים אל כיכר-קונקורד בפאריס (היום מיניסטרויון-הצני) מצטיינים בקלות ובחופש שבתפיסתם הקומפוזיציונית, על אף אפיים המזנומנטאלי מעיקרו. פאר יצירותיו של ג' הוא פטי טריאנון (Petit Trianon), שנבנה בשביל הגב' דיבארי לפי פקודת לואי XV. ההארמזניה המושלמת של הפרופורציות, הקווים המעודנים וההעדר של קיי שוט עיטורי — משווים לארמון זה חן מיוחד במינו של נוה-שאנון.

גבריאלי (Gabrieli), משפחת מוסיקאים איטלקיים; מפינה: (1) אנדר'אה ג' — Andrea G. — [1510?], ויניציאה — 1586, שם). שימש החל 1566 כאורגאניסטן בכנסיית סאן מארקו. בשל אמנותו בסיגנון הסונטרא-

קלאו ואוגיט, לפעמים בצירוף אוליווין, גברואידים הם: גורייט — פלאגיוקלאו והיפרסתן; טרוקטולייט — פלאגיו-קלאו ואוליווין; אליקליט — אנאורתיט (פלאגיוקלאו סינדי) ואוליווין; אפסטיט — ג' אלקאליני, עם כמרות קטנות של גפלין או של אורתוקלז (ע"ע); תרליט — אפסטיט בסיסי, דל בפלאגיוקלאו, עשיר במינראלים כהים; אנאורתוזיט — בעיקר פלאגיוקלאו בסיסי.

מבחינה כימית סלעי-הג' הם סלעים בסיסיים המתאימים לבולות (ע"ע) בין אבני-הפרץ. הם מכילים בדרך-כלל לא יותר מ-50% סיליקה, כ-15—18% אלומינה, ועשירים בסידי, מאגנזיה ותחמוצת-ברזל. יוצא מכלל זה האנאורתוזיט, שהוא מעוט-ברזל ומכיל קרוב ל-30% אלומינה.

הג' הסלעים הקרובים לו מצויים במאסיווים הגבישיים של ארצות רבות. במקומות שונים הם מופיעים באינטרוזיות גדולות, כגון הג' של דיולות (Duluth) שבאה"ב, שנפחו נאמד ברבע מיליון קמ"ע; גדולה ממנה האינטרוזיה הנורייטית בבושפ'לד של טראנסוואל. לסלעי-ג' קשורים לפעמים מרבצים מתכתיים חשובים, כגון מרבצי הברזל הטיטאן של רוטיווארה שבשוודיה או הניקל הגפרייתי של סודברי (Sudbury) שבקאנאדה.

בא"י סלעי-ג' הם נדירים: חדירות גאברואידיות מופיעות בנחלת-תמנע שבאיזור-אילת ובמכת-שרימון. סלעי-ג' משמשים כאבני-בניין או כחצץ של כבישים. י. ב.

גבריאלי, מלאך. ג' נזכר בס' דניאל (ח, טז; ט, כא—כב) כמפרש ומסביר לדניאל את פשר חזיונותיו. בס' חנוך א' (ט, א; כד, ו) מופיע ג' יחד עם מיכאל, אוריאל, רפאל ופנואל כאחד השרים העליונים, העתידים להיפרע באחרית-הימים מהמלאך המשחית עזאל וצבאו, אך לא נודע לו שם תפקיד מיוחד. בס' חנוך ב' נחשב ג' ל„שר המלאכים“ (ב', ז), לעומת מיכאל הנחשב ל„שר ה' צבאות“ (ב', יז). כספרות התלמודית והמדרשית מופיע ג' בדרך-כלל בכרוזוגו של מיכאל, שניהם משמשים כשרים של עמ-ישראל — בניגוד לשרי אמות-העולם; מיכאל וג' מלמדים זכות על ישראל (שמ"ר י"ח). לעומת מיכאל, המופיע בדמות מים ושלג, מופיע ג' כאש לוחט (יומא כ"א, ב'; שהש"ר ג'), אולם יש ונתחלפו צורות הופעתם (כגון בתרגום איוב כה, ב). ג' היה נחשב ל„מלאך קשה“ (איכ"ר, ב', ג'), והוא מופיע לעיתים קרובות כשרי-הפורענות, שעליו מטיל האל ליטר את הרשעים: ג' משמיד את סדום (ב"ר, נ"א, ב') ומכה במחנה סנחריב (סנה' צ"ה, ב'); אך הוא מופיע גם כמושיע: למשל, כשר-האש הוא מציל את אברהם אבינו ואת חנניה, מישראל ועזריה מכבשן-האש (פסח' קי"ח, ב'; שמ"ר י"ח, ה'). ג' נחשב גם למלאך המבשיל את הפירות (סנה' שם).

נראה, שבעקבות מאמרים שונים בתלמוד ובמדרשים, הרומזים על ג' כמלאך קשה וכשרי-הפורענות, נעשה ג' בקבלה לשר ה„גבורה“ או ה„דין“, הניצב משמאלו של מיכאל, שהוא שר ה„גדולה“ או ה„חסד“ (וע"ע מלאכים).

ראובן מרגליות, מלאכי עליון, תש"ח, כא—מד.

בברית החדשה (לוקאס א', י"א, כ"ו) מבשר ג' להוריו של יוחנן המטביל ולאמו של ישו את הולדת בניהם, האמנות הנוצרית של יח"ב ושל הרנסאנס הירבתה להעלות את דמותו של ג' בציוויה.

חזה זהוב, גב חום-קינמון וכיפה שחורה, שירתו נאה מזו של שאר הג'; בונה את קנו בשיחים עד לגובה של $1\frac{1}{2}$ מ'; הביצים לא משורטטות, אלא מנוקדות. ג' זה הוא היחידי בין ציפריא"י, שנודד בחורף להודו ולא לאפריקה. — הג' אדום-המקור (E. caesia), קיצי, חי בהרים בגריגה או בחורש טבעי דליל מאד.

ה. מ.

גג, בבנאות — חלק של בניין, המשמש לו כיסוי. תפקידו להגן על הבניין מפני השפעות חיצוניות הבאות מלמעלה, בעיקר מפני גורמים אקלימיים — גשם, שלג, ברד, קרינת-חום. לפעמים מתווספת לג' גם פונקציה בטחונית — הגנה מפני אבנים, רסיסי-פגזים וכו'. במקרים מועטים יש להתחשב בבניית הג' גם בגורמים השופעים מפנים-הבניין החוצה: למשל, הג' מעל לבימה של תיאטרון או מעל למת-סני-תחמשת צריכים להיות מבנים קלים, הנהרסים בנקל במקרה של שריפה או התפוצצות, כדי לתת מוצא לאש, לעשן ולהדף-האוויר כלפי מעלה.

המבנה והצורה של הג' מותנים בעיקר בחמרי הבניין, אופי-האקלים והרמה הטכנית של הארץ. שלושה סוגי-ג' עיקריים הם: א) ג' שטוח — בעיקר בארצות ללא שלג או מעוטות שלג; ב) ג' משופע; ג) ג' מקומר — מורכב מחלקי גליל, כדור, חרוט או כל גוף סיבובי אחר. בחירת צורת הג' מושפעת לפעמים מגורמים אסתטיים (למשל: בבניינות או במגדלים) או מגורמים שימושיים מיוחדים (למשל: צרכי אקוסטיקה טובה באולמי הרצאות או קונצרטים או צרכי מאור טוב בחדרי לימוד או תערוכות). ארץ-ישראל נמצאת בגבול השפעתן של ארצות שונות, שהשתמשו בבנייניהן מימי-קדם בשלוש הצורות של ג'. באקלים המדברי של מצרים פותחו ג' שטוחים מגזע-דקלים או מלוחות-אבן גדולים; בהרי-הלבנון — ג' עץ משופעים, המסוגלים לעמוד גם בפני שלגים; בחוף המחסרת עץ — קמרונות וכיפות מאבן בטכניקה משוכללת.

א. ג' שטוחים. המצרים והבבלים השתמשו בגזעי-דקלים מרוחים בבוח של נהר, האשורים והצורים — בגזעי-ארזים ושכבות אדמה חרטית. הג' של בניינים מפוארים הורי-כבו במצרים ובהודו מלוחות אבן גדולים. המצרים המציאו גם שיטת ג' מודרג, אשר בו החלק המרכזי היה מוגבה מעל לחלקים הצדדיים, וברוח שביניהם נכנס אור למרכז האולם. הצורה הזאת, הידועה בשם היווני „בסיליקה“, נוצלה גם בבניין מקדש-שלמה, בבניינים ציבוריים רבים ביוון ורומא וברוב הכנסיות הנוצריות.

תקופה חדשה בפיתוח ג' שטוחים התחילה, כשהחליפו את קורות-העץ בקורות-ברזל או בקורות של בטון מזויין, שביניהן או עליהן נוצקו לוחות-בטון או לוחות של בטון מזויין. עם שיכלול שיטות-החישוב של המבנים פותחו ג', אשר בהם הפכו הקורות הלוחות האלה ליחידה קונסטרוקטיבית אחידה, או גגות-צלעות עם גושים חלולים בין הצלעות ושכבה עליונה דקה של בטון מזויין; הגושים החלולים ממלאים במקרה זה גם תפקיד קונסטרוקטיווי וגם תפקיד של בידוד נגד חום או קור. היום הולך ונפוץ השימוש בקורות או צלעות טרומיות ובגושים או לוחות טרומיים, המותאמות מלכתחילה להעברת צינורות של

פונקטי יצאו לו מוניטין לא באיטליה בלבד, אלא אף ברחבי גרמניה עד לארצות-השפלה; העמיד תלמידים הרבה, מהם מוסיקאים חשובים. ג' חיבר מוטטות, מאוריאליים ויצירות לעוגב. היפה שביצירותיו הוא קובץ מומורית-היילים, מעופ-דים לביצוע בכלים שונים, ואף במקהלה בת 6 קולות.

(2) ג'ובני ג' — Giovanni G. — (1557, ויניציאה — 1612, שם), בן-אחי והתלמידו של (1), שימש אורגאניסטן בכנסיית סאן מארקו החל מ-1585. זכה לפירסום רב בכל העולם התרבותי, והיו לו תלמידים ידועים, ביניהם הנירדך שיץ (ע"ע). ג' גילה כשרונות רבים בסיגנון הקוב-טראפונקטי, ובנטייתו לחבר יצירות תזמורתיות עלה על דודו; אופן כתיבתו לפעמים נועז וקשה לביצוע קולי. יצירתו „Sacrae Symphoniae“ (סימפוניות הקודש, 1597) כוללת מוטטות מרובות-קולות (עד ל-16; במהדורה של 1615 מצוי אף השימוש ב-19 קולות).

גָּבֵתוֹן (Emberiza), סוג של ציפרי-שיר ממשפחת הפרושים (ע"ע). מיניו, שגדלם — מבחינת המשקל — בין

15 ל-60 ג', נפוצים באירופה, אסיה ואפריקה. הסימן האפייני ביותר של הג' הוא המקור: הוא עבה, ישר, חד, ובשפתו-תיו הכפופות של המקור העליון, קרוב לבסיסו — זווית, שלה מתאימה בליטה במקור התחתון; בחך, ליד הכיפוף, גבשושית בולטת. הצבעים שונים לפי המינים, בנקבות ובצעירים עפר גונים שונים של „צבע-אדמה“ — ז. א. חום אפור — עם פיספוס כהה ארכי, ולפעמים גם הזכרים מפוספי סים במקצת. יש גם מינים סגוניים, שבהם בולטים בזכרים צבעים זהובים וירקרקים. — הג' הם ציפרים של הנף הגלוי או של חרשים דלילים. הם מחפשים את מזונם — זרעים וחרקים — על פני האדמה בלבד, שעליה הם לפעמים אף ישנים, והם יושבים על ענפים רק כדי לשיר, לנח, ועפר גם לישון. בתחילת עונת-ההדגירה תוחמים הזכרים

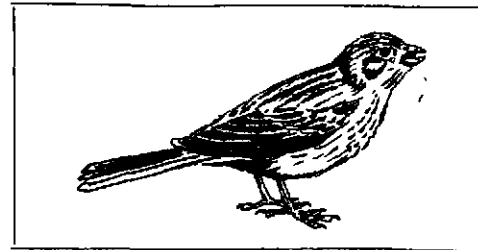

הנכתון העפרוני

תחומי-הדגירה ומרבים לשיר; השירה פשוטה — פותחת בשורה של טונים שווים ומסיימת בסילטול. הנקבה בונה את הקן לבדה מעשבים יבשים, עפר על פני האדמה, ורק מינים בודדים, כגון הג' שחור-הראש, בונים את קניהם בשיחים. לביצים של רוב המינים ציור אפייני של שירטור-טים. הנקבה דוגרת לבדה, ורק בהאכלת הגוזלים משתתף הזכר, כששניהם מביאים חרקים במקורם לגוזלים.

בא"י דוגרים 4 מינים של ג', ועוד 4 מזדמנים כאן כעוברי-אורה. הג' העפרוני (E. calandra), קבוע בארץ, בעל צבע-אדמה בלי דו-פרצופיות מינית, מצוי בשדות, שירתו דומה לזיזור של מכונה. — הג' שחור-הראש (E. melanocephala), קיצי, חי בחרשים דלילים, הזכר בעל

פלוגותיו של מרגולין כבשו את אס-סאלט. מאנשי הגדוד נפלו בקרבות או מתו מפצעים או ממחלות 26 אנשים; 13 קיבלו אותות-הצטיינות, 8 נזכרו בפקודות. לגדוד העיף נמסרה אח"כ השמירה על מחנות-השבויים. מכאן ואילך גרמו סדריה-שירות למיווג כל היחידות היהודיות שבא"י מבחינת הרכבן האישי חזיהן. אנשי הגדוד חזרו ברובם בהקדם לאנגליה.

גדוד זה היה היחיד שהשתתף בשלמותו בקרבות ונבחן במבחן של סבל ועמידה בתנאים קשים ביותר. תחילתו בלונדון באוגוסט, אך סופו בחזית ברצון של מילוי חובה חיילית ויהודית, אם לא מתוך התלהבות ציונית. אנשיו היו חיילים בריטיים בעלי לב יהודי. פטרסון מספר על הצעה רשמית, שהוצעה לחיילי-הגדוד ערב צאתם לחזית — לעבור ליחידות של שירותים המשוחררים מקרה-אש. הסברתו על הכבוד הצבאי והיהודי שבידם הועילה, ורק שניים מכל הגדוד קיבלו הצעה זו.

3. המתנדבים מאה"ב. עוד ב-1915 נדברו ז'אבוטינסקי ופ. רוטנברג (ע"ע) לחלק ביניהם את העבודה למען הגדודים רוטנברג יצא לאה"ב, ושם נפגש עם ד. בן-גוריון (ע"ע) וי. בן-צבי (ע"ע) שגורשו מא"י, וכל אחד מהם לפי דרכו הכין את הלבבות להתנדבות לא"י. עם כניסתן של אה"ב למלחמה במאוס 1917 נשאה ההכנה את פריה: החלה תנועת התנדבות עממית ונלהבת. לפי הערכתו של י. בן-צבי התנדבו בסך הכל באה"ב 6,500 איש, ומהם הגיעו לאנגליה עד אמצע הקיץ 1918 כ-4,000. התנועה פשטה גם לקאנאדה ולארגנטינה, וגם מהן באו מתנדבים. הם אומנו מתחילה בקאנאדה ואח"כ באנגליה, ומהם הוקם באטאליון ל"ט של קלעי-המלך. ששתיים מפלוגותיו הספיקו להשתתף במערכת עמק-הירדן. גדוד אה"ב הצטיין בהתלהבותו הציונית. אולם סדרה הצבא הבריטי הכבירו על אנשיו, וב-1919—1920 עתידים היו להתגלות בעיקר ביחידות של יוצאי-אה"ב הסיכסוכים המרידות.

4. גדוד מתנדבי-א"י. מ-1915 עד 1917 נמצא הישוב בארץ במועקה קשה של רעב ורדיפות. הערגה למעשה הגורלית נתגלתה בהתנדבות של כ-100 צעירים לשרת כקצינים בצבא התורכי ובמעשה "נילי" (ע"ע). האנגלים נתקבלו כגואלים בשלהי 1917. אך הישוב היה עייף, ורבים מבניו רחקו ממנו. הקריאה להתנדבות צבאית יצאה לראשונה מהמפקד האנגלי ביפו—ת"א, הגנרל היל (Hill). קריאתו מצאה הד בקרב הפועלים (בעיקר בין אנשי "אחדות-העבודה"), בין חניכי הגימנסיה העברית בת"א, ובין בודדים מחוגי האיכרים, ובראשם מ. סמילנסקי (ע"ע). אחרי ועידה ראשונה ביפו, 15.12.1918—15.1.1919, שבה ניסחו המתנדבים את שאיפותיהם ובחרו ועד, התקיים בכ"ד ניסן תרע"ח ברחובות כינוסי מתנדבים של כאלף איש, ובו נאם ז'אבוטינסקי. הקשיים בדרך הגיוס היו גדולים: מצד האנגלים היו היסוסים רבים, ובישוב היו חוגים בעלי-השפעה שהתנגדו לו: הן בשם "השמירה על הקיים" בארץ, המצווה להימנע מציאה לשורות-המלחמה, והן בשם השמירה על הנכס הלאומי של "צבא-העבודה" של הפועלים, שנתחשל מתוך יסורים ולבטים כה קשים. שיקולים פאציפיסטיים הרגשות מימי "הציונות המעשית" התנגשו עם התלהבות מלחמתית, הרגשות של גבו-רה ושל קוממיות לאומית ושאיפות של "הציונות המדינית". אף בגדוד-א"י לא התפתחו הדברים כפי שראו אותם היוזמים. הם החליטו כוועידתם הראשונה על הקף גדול,

2. גדוד ל"ח שיקף בהרכבו ובבעיותיו את גולת היהודים יוצאי רוסיה שבלונדון. ההסתדרות הציונית העולמית היתה מפולגת בין ה"פאסיוויסטים", שדרשו מעין "שנת-חורף" לעת המלחמה, ובין ה"אקטיוויסטים", שתבעו פעילות לצידה של האנטאנטה; לאחרונים השתייך ז'אבוטינסקי, שמאו אכזבתו באלכסנדריה לא נואש מרעיון הגדוד הלוחם. הוא ראה בו בעיקר את הערך המדיני: מטרתו היתה, שבשעת דיוני ועידת-השלום יימצא בחיל-המצב של א"י גם גדוד יהודי בעל עצמה הגונה, שישמש הוכחה טובה ביותר למען מדינת-היהודים. גוף מדיני-דיפלומטי-תעמולתי זה שלגדוד נשאר עיקר בעיני מייסדו, אך בעיתון ביידיש שייסד ז'אבוטינסקי יחד עם מ. גרוסמן לתעמולה בעדו ("די טריבונע"), וכן בכרוזים ובאסיפות, הועלו גם נימוקים רגשיים של חידוש נעורי האומה וכוחה, וגם טעמים של סכנה לכטחון היהודים בארצות-מקלטם, אם לא יתנדבו למלחמותיהן.

ב-1915—1917 ניהל ז'אבוטינסקי תעמולה נמרצת ועקשנית למען רעיונו. תומכיו היו מועטים ושונאו רבים וקשים, גם ברחוב היהודי וגם בין השלטונות הבריטיים. בתעמולה זו הצליח לרכוש כ-200 איש המוכנים להתנדבות. בינתיים גברה הרעיון בבריטניה על "הורים", האוכלים במדינה ואינם עושים להגנתה. באוירה שמיעוטה שיכנוע לאומי ורובה פחד עממי, ומתוך שיקולים של השלטונות הבריטיים לגייס את "הורים" ללא כפייה יתרה, הוקם הגדוד, ופטרסון קיבל את הפקודה להתחיל באירגונו. ב-25.8.1917 נתפרסמה ההודעה הרשמית על הקמת הגדוד, אחרי שקרמה לה הודעה על גיוס-חובה של אזרחי-רוסיה שבאנגליה. תחילה הובטח אופי יהודי מובהק לגדוד ולסמליו. פעילותם של המתבוללים מאחורי הקלעים הצליחה לשים לאל השגים אלה, והגדוד הוקם כ"באטאליון ל"ח של קלעי-המלך". אחרי שקיבל אימוני חיל-רגלים, עבר הגדוד בסך ברחובותיה היהודיים של לונדון ב-2.2.1918. למחרת יצא למצרים, ושם המשיך באימוניו עד שנשלח לא"י. ב-9.6.1918 הגיע הגדוד, שמנה אז 800 איש, לחזית וצורף ליחידות שלחמו ליד ירושלים. ב-30 ביוני נמסר לו קטע בחזית-שכם, שהשתרע מגיילגיליה עד אבוועין; אח"כ הועבר לעמק-הירדן. הגדוד החזיק שם מעמד למעלה משבעה שבועות מתוך משמעת וגבורה למרות יסורי החום והסבל מהקדחת. אל הגדוד סופחו אח"כ עוד שתי פלוגות מגדוד ל"ט של "האמריקנים" בפקודו של הקולונל אליעזר מרגולין (ע"ע). הגדוד השתתף בכיבוש עבה"י המזרחי, בלכודו ב-22 בספטמבר 1918 את מעברת אום-אל-שארט;

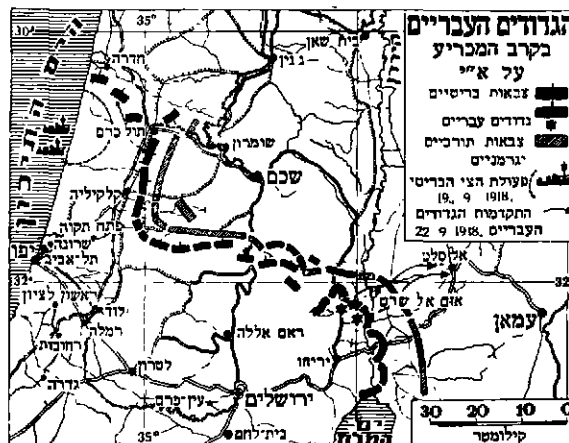



קבוצת מתנדבים מא"י ב-1918.
אנשי הישוב הישן (המבוצה, כנראה, ירושלים) בני עזרת-המזרח ויוצאי-אירופה

סוגי-נשק שונים, ואימון בארץ. למעשה נשלחו המתנדבים מצרימה, ויחידתם היתה באטאליון אחד של חיל-הרגלים. לגדוד התגייסו 700 מתנדבים מיפול, מהמושבות ומירושלים. כששוחזר הגליל גוייסו בו עוד 150 איש. אליהם צורפו 108 מהשבויים היהודיים מהצבא התורכי, ועוד מועטים משכונות-העוני של אלכסנדריה. בסך-הכל מנה הגדוד הארץ-ישראלי 1,100 איש.

תחילה שררה בגדוד-א"י אווירה של רוממות-רוח לאומית. אך השהיה במדבר ובמצרים, בשעה שהוכרע גורל המלחמה הארץ, מוטטה את הרוח. כשהושב הגדוד ארצה בשעת השלום, מילא יחד עם שאר הגדודים תפקידי שמירה והבטחה: דרומה ללוד חנה ושירת גדוד ל"ח; מלוד צפונה עד חיפה — גדוד ל"ט וגדוד מ' מחיפה צפונה — גדוד מ'. ב-1919 היו שלושת הפאטאליונים 20%—15 מכל חיל-המצב

בארץ, ובמארס 1919, כשהוצאו יחידות בריטיות לדכא את המרידה במצרים, היה אחוזם גדול יותר, ונוכחותם מנעה, כנראה, את התפרעות הערבים נגד הישוב. בין אנשי גדוד א"י היתה פעילות ציבורית ניכרת. כמה מבעיות הגדוד והישוב היו שנויות במחלוקת בתוכם: אנשי "השומר" והניכוי הגימנסיה — "המיליטאריסטים", שא. גולומב (ע"ע) היה מפעיליהם — מזה, והאינטלקטואלים, ובראשם ב. כצנלסון (ע"ע) — מזה. הערבים ומתנגדי-הציונות שבין הבריטים העריכו את חשיבותו של הגדוד כחיל-משמר ותבעו, ואף השיגו, את סילוקו מחיפה. באפריל 1919 הוצאה הפקודה המחפירה, שאסור על חיילים יהודיים לבקר בירושלים בפסח. בסוף 1919 ניתן לגדוד ל"ח התואר "הראשון ליהודה" וסמל המנורה, אך המרירות כבר היתה רבה. אירעו התמרדויות ונערכו משפטים צבאיים, ביחוד בין מתנדבי אה"ב. מתוך

לבטים וויכוחים נתקיימו הגדודים עד לפירוקם במאי 1921. ב-1919—1920 נעשו נסיונות שונים לגייס לגדודים אנשים מיוצאי מחוות-הספר של רוסיה (כגון גאורגיה) וממחנות-השבויים של צבאות אוסטריה-הונגאריה המפוררת. בחוגי הפועלים ומטעם ההסתדרות הציונית נעשו מאמצים ליישב בארץ את יוצאי-הגדודים; מאמצים אלה הצליחו רק בחלקם. ב-1919—1921 היה חלק ניכר מאספקת הנשק לבטחוננו של הישוב בא מ"סחיבות" של אנשי-הגדודים. במילוי תפקידי הפיקוד וההדרכה ב"הגנה" היה ליוצאי-הגדודים חלק גדול. במאורעות ירושלים ויפו—ת"א ב-1920—1921 נתנו אנשי הגדודים את ידם להגנה, ומאורעות אלה החישו את פיזורם. בגדודים העבריים של מלחמת-העולם I נתנסו היהודים לראשונה בבעיות "הלגיונריות". למרות הכשלות והאכזריות הכירו, שרוב הוא שכר מאמצים אלה בניסיון צבאי ובהכרה לאומית, ובמלהמת-העולם II המשיכו בקו זה. בגדודים נתחשלו הגרעינים הראשונים של "ההגנה" העממית בארץ. בעיות הגדודים השאלה על ערכם בציונות ועל חלקם של האישים השונים בהקמתם שימשו נושאים לבירור, למחלוקת ולפולמוס בציונות.

בגדודים העבריים גובשו לראשונה דפוסי התביעה להתנדבות יהודים לשורות הקרב; בגדודים ודרך הגדודים נקשרה הציונות לדרכי הביצוע בכוח-הזרוע ומכוח קרבנם ודמם השפוך של בני-העם.

על הסף, הוצ' הסתדרות הפועלים החקלאים, תרע"ח; י. טרומפלדור, מחיי י. טרומפלדור, ע' 115—302, תש"ה; י. ז'בוטינסקי, ספור ימי ב', מגילת הגדוד, כתבו, א', ע' 93—303, תש"ו; עבר הדני, עם במלחמת, ע' 7—181, תש"ח; מ. סמילנסקי, בצל הפרדסים, תשי"ב; G. H. Patterson, With the Zionists in Gallipoli, 1916; id., With the Judeans in the Palestine Campaign, 1922; R. Salaman, Palestine Reclaimed, 1920.

ה. ה. ב"ש.

גדול (tumour), ממושגי-היסוד של הפתולוגיה (ע"ע) והא-נאטומיה הפאתולוגית. המונח הוא עתיק-יומין; רופאי התקופה היוונית-רומית (גלנוס, קלסוס) ורופאי יה"ב השתמשו בו לגבי כל בליטה או תפיחות של רקמות-הגוף, ו"tumour" נחשב לאחד הסימנים היסודיים של דלקת (ע"ע).



תרנילרובים של סהלוקה מהגדוד העברי ב-1918

בו מן המזנומנטאליות שביצירות רבו ובמקומה באה נטיה לפירוט ולשימוש בצבעים חוקים. (3) ג'אבני (בערך 1333—1396), בנו ותלמידו של (2), גם הוא צייר של תמונות-מזבח ופרסקות. שסיגנונו דומה לשל אביו, אלא שמורגשת בו במידת-מה נטיה לנאטוראליזם, שבה כבר יש משום רמיזה לסיגנון הרנסאנס.

גְדִימִינָא (ליט' Gediminas, פּוֹל' Gedymin), נסיך-גדול של ליטה ב1316—1341, מייסדה-בפועל של ליטה רבתי. רוב תקופת-שלטונו עבר עליו במאבק נגד מיסדריי האבירים הגרמניים בפרוסיה ובליונייה, שהתקיפו את ליטה מן המערב והצפון. במאבק זה השכיל ג' — שנשאר עובד אלילים כל ימיו — לנצל לטובתו את ניגודי-האינטרסים שהיו קיימים בעולם הנוצרי בין המיסדרים ובין גורמים כנסייתיים ומדיניים אחרים. ב1322/3 רכש את תמיכתם של האפיפיור יוהאנס XII ושל המיסדרים הדומיניקאני והפראנציסקאני, וכן של הארכיגמון מריגה ושל מלך-דנמארק, נגד האבירים, תמורת ההבטחה — שלא קיימה — להעביר את בנו לקאתוליות. ג' עשה הרבה לאירופיזאציה של ארצו ע"י פתיחת שעריה לסוחרים ובעל-מלאכה מן המערב ומתן פרווילגיות לאזרחי ערי-ההאנה ותערים הנוניות הנבאל-טיות. באותו זמן ניצל ג' את החורבן שהביאה הפלישה הסאטארית על רוסיה ואת החלל הריק מפחינה מדינית שנוצר בה, לשם הרחבת שלטונו מזרחה ודרומה. על-ידי כיבושים וע"י חיתון עם הנסיכים המחזויים סיפח לליטה את בְּלוֹרוּסְיָה, פּוֹלְסְיָה, פּוֹדְלְיָאסְיָה, ווֹלִין; הוא תמך בעיר החפשיית פסקוב בנייתו קשריה עם נובגורוד הביא אותה להכיר בחסותו. הוא קיבל את התואר „מלך הליטאים והרוסים” (Rex Litvanorum Ruthenorumque), ומימיו עד לאיחוד עם פולגיה נעשה היסוד הרוסי ראשוני בליטה בצבא ובהנהלה האזרחית. אוכלוסיית מלכותו היתה מורכבת מעובדי-אלילים בסאמוגיטיה, נוצרים-פראוסלאוויים בגלילות הרוסיים ונוצריים-קאתוליים במאזוביה. ג' נשען בעיקר על היסוד האלילי הליטאי-לאומי, אך התייחס בסובלנות גמורה לכל הדתות הקפיד על יחסים תקינים בין חסידיו. במדיניות-הפנים פיתח את צבאו ובנה ערי-מבצר בספר — בכלל זה את וילנה (בערך ב1321), על הגבול האֶתְנוֹגְרָאפִי בין ליטאים ובין בלוורוסים. את עמדתו במדיניות-חוץ חיוק על-ידי השאת בנותיו לקאזימיר בן ולאדיסלאב לוקסק, מלך פולניה, ולסמיון הנסיך-הגדול של מוסקוה. — ג' מת מפצעו שנפצע במצור וְיִלְזֶבְהַ במלחמה עם האבירים הגרמניים.

א. את.

גְדִינְיָה (Gdynia), עיר-נמל בפולין. מחוז גְדִינְסְק, על חוף מפרץ-דאנציג של הים הבאלטי. 118,000 תושבים (לפי אומדן 1950). הנמל מוגן ע"י חצי-האי הֵלָה (Hel) מגליה-הסעורה. קיימים מעגנים פנימיים וחיצוניים; החיצוניים מוגנים ע"י שובר-גלים גדול. ג' חסרה, אמנם, קשרימים (נהר) עם ערסה היבשתי, אולם יש לה קשר יבשתי נוח עם פנים-הארץ ע"י מסילות-ברזל. הנמל מצוייד במתקנים חד-שיים. היצוא — פחם, עץ, סוכר, ביצים; היבוא — עפרות-ברזל, דשנים כימיים, אורז, פירות, מליחים, כותנה. בעיר קיימות תעשיית-לבנים, מנסרות, טחנות-אורז, תוקם בה בייס לימאות. בשעתו שימשה ג' כמרכז להכשרה ימית של תנועת ה"חלוץ" בפולין.

או הכחשתה של האבחנה, וכן קביעת האבחנה המדוייקת של מהות הג', מתאפשרת עפ"י רק ע"י בדיקה פאתולוגית של הרקמה הנגועה. הוצעו ונוסו גם שיטות כימיות, סרולוגיות ופיסיקו-כימיות. כל השיטות של קביעת אבחנה של ג' ע"י בדיקת נוזלי-הגוף לא עמדו בניסיון ונעזבו. עד היום לא נמצאה דרך להוכיח ע"י מבחן פשוט, אם יש בגוף-האדם ג' אם אין. יש רק ג' בודדים, שמקורם המיוחד גורם לכך שהם מפרישים אל תוך הדם המרים הניתנים לזיהוי (אנזימים או הורמונים).

הטיפול בג': הטיפול בג' טבים שונה בהתאם למהותם ולמקומם. במקרים רבים, כשאין הג' מגיע לממדים גדולים ביותר ואינו גורם להפרעות, אפשר להשאירו במקומו ללא טיפול. אולם הג' עלולים לגרום לחולה הפרעות משום לחצם על רקמות סמוכות, או הפרעות הורמוניות (במקרים של גידולי בלוטת ההפרשה הפנימית), או הפרעה אֶסְתֵּטִית (בג' גדולים, ביחוד ליפומים, הבולטים דרך העור); במקרים אלה מרחיקים את הג' ע"י ניתוח. הרחקה זו צריכה להיות שלמה, כדי למנוע את התחדשות צמיחת הג' משיירי תאים גידוליים שנשארו בגוף.

לחולה בג' ממאיר אין תקנה אלא בטיפול שיש בו משום הרחקה מוחלטת של כל הרקמה הגידולית. ברוב המקרים הטיפול הוא כירורגי. יש לכרות לא רק את הגידול עצמו בגבולותיו הניתנים להכרה ע"י ראייה ומישוש, אלא גם כמות גדולה של הרקמות הסובבות, החשודות על הסתננות תאים גידוליים בודדים לתוכן. מאחר שגורורותיהם של ג' ממאירים פורצות לצינורות-הלימפה ומתיישבות תחילה בבלוטות-הלימפה האיווריות, כוללת הכריתה הניתוחית גם את בלוטת-הלימפה שלתוכן זורמת הלימפה מן האיוור הנגוע.

ג' רבים מושמדים ע"י הקרנות רנטגן או ראדיום או ע"י טיפול בחמרים כימיים מסויימים (כגון כמה מגזי-החודל), ההורסים תאים המתחלקים במהירות. במקרים מסויימים אפשר להרוס את תאי הג' הרגישים לטיפולים אלה בלי לפגוע בצורה קשה ביותר בתאי הרקמות התקינות.

כריתה כירורגית של הג' בשלמותו או הריסת כל תאיו באחת מדרכי-הטיפול האחרות — מרפאות את החולה. אולם לריפוי אין סיכוי אלא אם כן הוא מבוצע בשלב מוקדם של המחלה — לפני שהרקמה הגידולית הצליחה לחדור למרחקים. הג' הממאירים הם בעלי דרגות-ממאירות שונות בהתאם לתכונותיהם הביולוגיות ובהתאם למקומם: יש ג' שאינם שולחים גורות במשך שנים רבות, ויש ג' ממאירים ביותר המתפשטים למרחקים עוד לפני הופעת הפרעות כלשהן בהרגשת החולה.

וע"ע סרטן.

גְדוּר, עֵיַע צְלָתָה, אֶלֶּי.

גְדִי (Gaddi), משפחת ציירים איטלקיים מן האסכולה הפְּלוֹרֵנְטִינִית. — (1) גְדוּ ג' (בערך 1260—1333), נזכר כעושה פסיפסים. — (2) תְּדָאוּ ג' (בערך 1300—1366), בנו ותלמידו של (1) ובמשך 24 שנה עוזרו של ג'וטו (ע"ע). יצירותיו העיקריות: תמונות-מזבח ופרסקות בכנסיות שונות, שנושאייהן מחזות מן התנ"ך ומן הברית החדשה וכן מסיפורי האגדות על פראנציסקוס הקדוש. מיוחסים לו גם פורטרטים של דאנטה ושל ג'וטו. ג' הוא נציג חשוב של הסיגנון הגותי האיטלקי המאוחר וממשיך באמנותו של ג'וטו, אע"פ שאין

מ. ש. ו.

ג, שהיתה עד אחרי מלחמת-העולם I כפר-דייגים קטן. הגיעה לחשיבות כשנעשתה המוצא הימי של פולין המחודשת לפי גבולות חוזה-וורסאי. בתקופה שבין שתי מלחמות-העולם פותחו העיר והנמל ע"י ממשלת-פולין, על-מנת להשתחרר מן התלות בגדנסק (ע"ע). לפני מלחמת העולם II כבר הגיעה האוכלוסיה ל-84 אלף. במלחמה נכבשה ג' על-ידי הגרמנים ב-1939 וע"י הרוסים ב-1945. לנמל נגרם הרס חלקי, אולם העיר עצמה לא סבלה נזקים רבים. לפי תכניות-הפיתוח עתידה ג' להתלכד עם צופוט וגדאנסק לעיר גדולה אחת.

גֵדֵל, קוֹרֵט — Kurt Gödel — (נר' 1906, ברין), לוגיקן אוסטרי-אמריקני. למד באוניברסיטת וינה, והיה שם מרצה למתמטיקה ב-1933—1938. מ-1938 חבר המכון למחקר מתקדם (Institute for Advanced Study) שבפרינסטון, טו, ומ-1953 פרופסור בבית-הספר למתמטיקה שבאותו מכון.

חיבוריו המדעיים של ג' עד כה הם מועטים, אך הם מאבני-הפינה של הלוגיקה החדשה. ב-1930 הוכיח את שלמותו של תחשיב-הפרדיקאטים מסדר ראשון. ב-1931 הוכיח, שלגבי כל מערכת לוגית מקיפה מן ההכרח שקיימות טענות מחורת המספרים השלמים, שאינן ניתנות להכרעה במערכת זו, ושחוסר-הסתירה של מערכת כזו אינו ניתן להוכחה באותה מערכת עצמה; זהו "משפט-ג'", שכבר הקנה לבעליו מעמד של אחד מגדולי לוגיקנים של כל הדורות. כמכשיר-הוכחה עיקרי שימשה לו שיטת האריתמטיזציה של התחשיבים — "מספרי-ג'". ב-1933 הראה ג', שהאריתמטיקה האינטואיטיבית ניסית אינה צרה מן האריתמטיקה הקלאסית — בניגוד למה שנדמה תחילה — ושהשניה ניתנת להיכלל בשלמותה ברא-שונה, מתוך התאמה הסוטה מן המקובל וע"י שימוש בעיקרון של השלישי הנמצא. ב-1938 הוכיח, שהשערת-הרצף נסבלת ע"י מערכות-האקסיומות המקובלות לתורת הקבוצות (ע"ע). הוא שיתף פעולה עם אינשטיין (ע"ע) במחקרים בפסיקה עיונית, הקשורים בניסיון להקים תורת-שדה מאוחדת. בשנים האחרונות חזר לעסוק בלוגיקה וביסודותיה, תוך נטיה אפלטונית מסויימת, שמשמעותה עדיין לא נתבררה כלי-צרכה.

י. ב.

גְּדִלְיָהוּ (ו) בֶּן אֲחִיקָם בֶּן שִׁשְׁבַּן, מושל יהודה, שהופקד ע"י נבוכדנאצר מלך בבל על הארץ אחרי חורבן בית ראשון (מל"ב כה, כב—כה; יר' מ—מא). אחיקם, אביו של ג', נטל חלק בתנועת התיקונים של יאשיהו (מל"ב כב, יב—יד), היה מתומכיו של ירמיהו והציל אותו מידי העם שקם עליו אחר נאומו בשער בית-המקדש (יר' כו, כד). יש להניח, שמשפחת אחיקם היתה בין מתנגדי המרד במלך בבל, ולפיכך זכה ג' למינויו כמושל. ג' ישב במצפה (לא הוכרע אם היא ג'ב-סמואל או נצפה של ימינו) ועודד את שארית העם, שנשאר ביהודה אחרי הגלות, לשבת בערים הריקות, לחזור לעבודת-האדמה ולהשלים עם עולו של מלך בבל. יהודים רבים שגלו למואב, לעמון, לאדום ולארצות אחרות חזרו ליהודה, בשמעם, "כי נתן מלך בבל שארית ליהודה וכי הפקיד עליהם את גדליהו" (שם מ, יא). לפי המסורת התלמודית לא ארך שלטונו של ג' אלא כחודש ימים (ר"ה י"ח, ב'), אך מהסיפור המקראי נראה שנמשך יותר. בחודש תשרי (לפי כל המקורות התלמודיים המדרשיים בשלישי

לחודש, ואילו לדעת כמה מאוחרים בראשון או בשני לחודש) נרצח ג' עם הבבלים שהיו במחיצתו ע"י ישמעאל בן נתניה מזרע המלוכה בשליחתו של בעליס מלך בני-עמון, ששאף להרוס את המרכז היהודי החדש במצפה. ישמעאל פעל, כנראה, מתוך קנאה בנציב, שלא היה מבית-דוד, ואולי גם מתוך כוונה לעורר מרידה חדשה בסיועו של מלך עמון. ג' לא חשד בישמעאל ולא חשש לאזהרתו של יוחנן בן קרת, אחד מתומכיו הראשיים (קלות-דעתו זו מצויינת בתלמוד לגנותו של ג' [גדה ס"א, א']). ישמעאל ניסה להכריח את יושבי מצפה להצטרף אליו ולעבור לארץ בני-עמון, אולם יוחנן בן קרת הדביקו ליד גבעון והשיב את השבויים. רצח ג' היה מכה קשה ביותר ליהודה; יוחנן פחד מפני נקמתו של מלך בבל, ובניגוד לאזהרתו של ירמיהו הנביא ירד יחד עם כמה משפחות למצרים, ואף אילץ את ירמיהו לבוא עמהם (יר' מב—מג). ברצח ג' ראה העם אסון לאומי גדול, ויום ג' בתשרי נקבע לתענית-ציבור לדורות (ר"ה שם; גר' י"ב, א'); הצום כבר נרמז בזכריה (ו, ה; ה, ת, יט). תענית זו, "צום-ג'", נכללת בין ימי-הזכרון לחורבן-הבית, ובקשר לרצח ג' נאמר בתלמוד: "שקולה מי-תתן של צדיקים כשריפת בית אלהינו" (ר"ה שם).



חומת ג' נלחיהו, ג'נרליהו [א]שר על הכי[ת].

בחיפירות שנערכו בלכיש (ע"ע) נמצאה טביעת חותמת בטון, ובה הכתובת "לגדליהו [א]שר על הבי[ת]. החותמת שימשה לחתום בה מכתב כתוב על פפירוס, שנשלח מירושלים למבצר לכיש ומן-מה לפני החורבן. יש משערים, שהחותמת מתייחסת לג', אבל אין ראיה לכך.

- 3. גרץ, דברי ימי ישראל, א', 221—228, 1916; ג. ה. טורר, תשי"ב, כנסת, א', 380, 383, תרצ"ו; ש. ייבין, תרביץ, י"ב, 253, 258—255, 266—267, תש"א; י. קלוזנר, היסטוריה של הבית השני, א', 52—62, תש"ס; א. מלמט, מערכות, ס"א, 11—13, תש"י; י. ליר, האנציקלופדיה המקראית, ב, 440—442, תשי"ד (עם ביבליוגרפיה).

י. ל.

גְּדִלְיָהוּ, בֶּן יְהוֹדָה (לְיָאוֹן) (המחצית השניה של המאה ה-15, ליסאבון — בערך 1529, סאלוניקי), מדפיס עברי ממגורשי פורטוגאל. הוא היה מפקח ומנהל (ג'ניב על מלאכת-הקודש) בבית-דפוסו של אליעזר טולידאנו בליסאבון (בערך 1489—1495). בנירוש 1497 יצא עם משפחתו לתורפיה ולקח אתו את כלי בית-הדפוס ואותיותיו. הוא ייסד את בית-הדפוס הראשון בסאלוניקי. ב-1513 הדפיס את ספרו הראשון, חמשה תומשי תורה עם תרגום אונקלוס ופירוש רש"י ועם ההפטרות. בהדפסתם של הספרים הרבים עזרו על-ידו בני ביתו, ובנו משה עסק בהגהת הספרים. כמה מן המחברים לבית גדליהו הם מבני-בניו.

מ. שטיינשניידר, C. B., עמ' 1892, ס"ה 8113; ח. ד. פרידברג, תולדות הדפוס העברי במדינות איטליה, אסמניה-פורטוגליה, תגרמה וארצות-הקדם, 103—104, 1934.

גְּדָמָס (غدامس), גאט-מדבר ועיר בלב מדבר לוב, בקרבת הגבול עם תוניס ואלג'יר. יסוד קיומה — מעיין המפיק כ-4,000 מ"מ"ע מים ביממה והמקיים חורשה של 25,000 דקלים, העיר ג' — שהיא קידמוס העתיקה (פליניוס) — היא מרכז מסחרי חשוב לשיירות-המדבר וצומת הדרכים העוברות

היו תקופת פריחתה הכלכלית, התרבותית והאמנותית של ג'. היא היתה נמל-היצוא העיקרי ומרכז-הסחר לחיטה ולעצים של פולניה ליטא.

המלחמות הפולניות-שוודיות במאה ה-17 פגעו קשה בג' ע"י מצורים ופלישות, ניתקו את קשרי-סחרה בים הבאלטי ועירערו את עמדתה הכלכלית. בחלוקת-פולניה הראשונה ב-1772 נותקה ג' מעל פולניה ע"י העברת פרוסיה המערבית לשלטון פרוסיה; בחלוקה השנייה ב-1793 סוּחַחה העיר עצמה לפרוסיה. בחוזה טילוֹט (1807) עשה אותה נאפוליון ל"עיר חפשית" בחסותן המשותפת של פרוסיה ושל דוכסות-ווארשה. קונגרס-ווינה (1815) החזיר את העיר לפרוסיה נגד רצון תושביה. מחמת ניתוקה מההינטרלאנד שלה, פולניה הקוֹנִי-גרסאית, היתה התפתחות העיר במאה ה-19 איטית. אעפ"כ היתה בראשית המאה ה-20, עם אוכלוסייה של 150,000 נפש, העיר השנייה בחשיבותה (אחרי קניגסברג) בגרמניה הצפון-מזרחית ובעלת אוּפּי גרמני מובהק.

ח'וזה-גרסאית ניתק את ג' מעל גרמניה ועשה אותה — בעל כרחו של הרוב המכריע של תושביה — "עיר חפשית" בחסות חבר-הלאומים; תפקידה היה לספק נמל לפולניה המחודשת. לג' צורף כל איזור שפך-הוויסלה; תחומה הקיף 1,900 קמ"ר, ואוכלוסייתו מנתה ערב מלחמת-העולם II כ-450 אלף נפש, מהם כ-280 אלף בעיר ג' עצמה. "העיר החפשית" היתה עצמאית מבחינה פוליטית, פרט לייצוגה הדיפלומטי, שהיה בידי פולניה; אולם מבחינה כלכלית נכללה בתחום-המכס הפולני, ולפולניה ניתנה זכות-השימוש בנמלה. 20 שנות קיומה של העיר החפשית היו תקופה של חיכוכים בלתי-פוסקים בין נציגותם הנבחרת ("מועצת-העם") של בני-ג' ובין השלטונות הפולנים. ג' אף נפגעה ע"י ההתחרות של שכנתה גדיניה (ע"ע), שבה הקימו הפולנים נמל חדש. ב-1933 זכו הנאצים ברוב ב"מועצת-העם", ומאז הוסיפו היחסים עם פולניה להחריף. התביעה להחזרת ג' ל"מולדת הגרמנית" היתה אחת התזאונות להתקפת הגרמנים על פולניה, שגררה אחריה את מלחמת-העולם II. ג' נפלה בידי הגרמנים מיד עם פרוץ המלחמה (ספטמבר 1939). העיר חזרה ונכבשה אחרי קרבות קשים ע"י הרוסים בשעת התקפתם הגדולה על גרמניה באביב 1945; בעקבות הקרבות ההפצצות נחרב חלק גדול מן העיר. לפי הסכם-פוטסדאם (קיץ 1945) נמסרה ג' לפוֹ-לניה. האוכלוסייה הגרמנית הוגלתה בשלמותה מן העיר, והיא שוקמה מחדש כעיר פולנית. לפי התכניות, עתידה ג' להתמוגג יחד עם שכנותיה צופוט וגדיניה לעיר-נמל גדולה אחת.

ג. א.

הַיְהוּדִים בג', ג' היתה סגורה ומסוגרת בפני יהודים עד המאה ה-15 ע"פ החוק של מיסדר האבירים הטוטוֹניים. בסוף ימי שלטונו של המיסדר בג' ביקרו בה בכל זאת סוחרים יהודיים וסחרו בה. ב-1454, כשהיתה ג' לעיר חפשית בחסותה של פולניה, אישרה "הפריוולגיה של קאזימיר" את מניעת חירויות-העיר מסוחרים יהודיים. אולם שנאת-ישראל של העירוניים לא עמדה להם לשמור על "טהרת" תחום-עירם מיהודים, ובעיקר לא יכלו למנעם מלבוא בסחרם לנמל ולשווקים. הקפו ועצמתו של סחר-היצוא היהודי לים הבאלטי, בעת שפולניה היתה לארץ יצוא חקלאי במאות ה-16—17, מסחר שהתנהל רובו ככולו דרך ג', עולים לפנינו בתיאור "ע"ד ראובן דחוכר משרי המלך עיריצת וכפריס, ויש לו הרבה

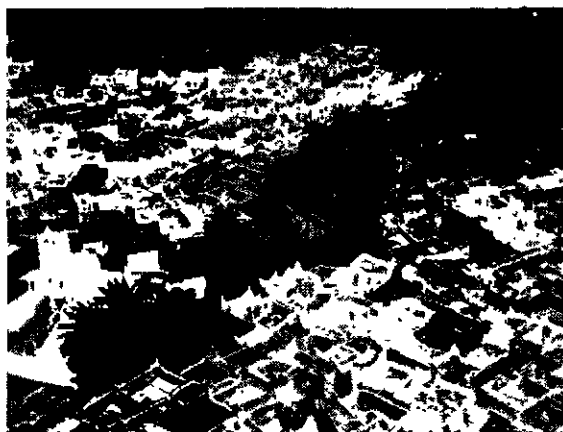

ג'רמניע

מתונים ומסריפולי לפואן. בתי-העיר בנויים חומר, רחובותיה צרים ומכוסים גגות כדי להצל עליהם, התושבים, שמספרם כ-5,000 הם בורברים העוסקים בעיקר במלאכות, כגון תעשיות של צור, שטיחים, ועליים וסלים.

ג'רמניע (Gdańsk; גרמ' דַּנְצִיג [Danzig]), עיר-נמל בפולניה בקצה הוויסלה התחתית, כ-5 ק"מ משפכה למפרץ-ג' של הים הבאלטי. 170 אלף תושבים (אומדן 1950). חשיבותה כנמל נובעת ממושבה בשפך הנהר, שאגן-ניקוזו מקיף את רובה ועיקרה של פולניה.

השטח העירוני מקיף כ-60 קמ"ר. גרעין העיר עומד על הגדה השמאלית של המיטלאוזה, קרוב לשפכה ל"רוסלה המתה". עד לחורבנה במלחמת-העולם II היתה העיר הישנה מצויינת בעתיקותיה: רחובות שלמים בה שמרו על אופי המאות ה-14—16, ובהם היו הרבה בניינים מעניינים ומפוארים — כנסיות, בית-המועצה, בתי-מסחר ומחסני-סחורה. העיר החדשה היא נמל מסחרי וצבאי בעל מיתקנים חדישים ומשוכללים ומעגן שעמקו 9½ מ' ואורך רציפיו מגיע ל-30 ק"מ; היא גם מרכז תעשייתי ומסחרי מודרני; מפעליה העיקריים: מֶסְפָּנוֹת, בתי-חרושת לבניית קרונות וטראקטוריים, בתי-חרושת לכימיקאלים ולצרכי-מוזון, כמחצית מסחר-החוץ של פולניה בדרך-הים עוברת דרך ג'. בעיר נמצאים בית-ספר גבוה לטכניקה, אקאדמיה רפואית וגרעינים של מחלקות אוניברסיטאיות אחרות.

מ.

הַיִיסוּרִיָה של ג' במשך 800 שנה נקבעה ע"י עובדת היותה עיר גרמנית באיזור שעיקרו סלאווי-פולני. ג' (בלאטי של יח"ב Gedani) נזכרת ראשונה בשנת 997 במיסמכים 1148 היא מופיעה כבירת דוכסות פומרליה. היא עותחה ע"י מתיישבים וסוחרים גרמניים. ב-1308/9 נכללה בתחום שלטונו של המיסדר הטוטוֹני, אולם שמרה על מידה רבה של שלטון עצמי. ב-1361 היתה חברה בברית ההנְהָזָה (ע"ע) ועלתה לגדולה כמעצמה ימית ומרכז מסחרי. במלחמת 1454—1466 בין המיסדר ובין פולניה ניתקה ג' את קשריה עם המיסדר והעמידה עצמה תחת חסותה של פולניה. על סמך פריוולגיה מטעם המלך קאזימיר II ניתן לה מעמד עצמאי-למחצה; היא החזיקה שגרירים במדינות זרות, ניהלה מלחמות כחברת ההאנזה, ובשנות 1523—1557 אף הצטרפה לרפורמאציה ונעשתה פרוטסטאנטית במסגרתה של פולניה הקאטולית. השנים שמ-1470 עד פרוץ מלחמת שלושים השנה

את מורשת הפירוד שבין הקהילות בפרברים, אשר רק ב 1781 התאחדו שלוש מהן וקיבלו עליהן לרב את ר' מאיר פֿאָנר (מוֹנָק), מחבר „בית מאיר“, ב 1837 נתקבל לרבן של 3 הקהילות המאוחדות ר' ישראל בר' גדליה ליפשיץ (צ"ע), מחבר „תפארת ישראל“. בשנות ה 70 של המאה ה 19 הוחל במאמץ לאחד את כל 5 הקהילות שבתחום-ג'; רק בראשית שנות ה 80 יצא האיחוד לפועל. ב 1887 חונך בית-הכנסת החדש הגדול של הקהילה המאוחדת. — במחציתה הראשונה של המאה ה 19 אף היה קיים בג' בית-דפוס עברי, וכמה מספריו של ר' ישראל ליפשיץ נדפסו שם.

פרשה חדשה בתולדות-היהודים בג' נפתחה ב 1919 עם היותה ל„עיר חפשית“, קשורה בפולניה. חוקת 1920 של ג' נתנה ערביות בחסות חברה-לאומים לחופש הדת והפעולה של עדות-המיעוטים. מהיותה „עיר חפשית“, ללא חומרות של אורחות לאומית, מצאו בה ובפרבריה מקלט רבים מהיהודים פליטי רוסיה הסובייטית, שפיתחו בה חיים ציבוריים יהודיים ערים. כן שימש פרבר צפופט מקום קיט ימי ליהודים עשירים מפולניה. ב 1924 ישבו בעיר החפשית ג' 9,239 יהודים.

עם עליית הנאצים לשלטון בג' ב 1933 החל מאבק משפטי קשה לפני חברה-לאומים על זכויות היהודים בה; בין 1933 ו 1939 היגרו רבים מיהודי-ג' ממנה. ב 1939 סיפחה ג' לגרמניה הנאצית, והיהודים שנשארו בה נספו בשואה של שנות 1939—1945.

ש. אט.

גְדָם, סֶר פֿאַרֿיק — Sir Patrick Geddes (1854, פּרֶת [סקוטלנד] — 1932, מוֹנְפֶֿליה [צרפת]), ביולוג וסוציולוג בריטי (סקוטי), אישיות אוניברסאלית במדע ובטכנות חברתית. ג' התחיל את דרכו כתלמידו של ת. ה. הֶכְסְלִי (צ"ע) בזואולוגיה, אח"כ עבר לבוטאניקה, ומ 1883 עד 1919 היה פרופסור למקצוע זה באוניברסיטה בדנדי. באותה תקופה התחיל להתעניין בבעיות החברתיות והכלכליות של זמנו, ועסק לא רק במחקרים עיוניים אלא אף בצעולות מעשיות בשטח זה; בין השאר יש לזקוף לזכותו את סיהור שכתובת-העזני באַדינבורג. באַדינבורג הקים מרכז למחקר סוציולוגי, שבו התקיימו מ 1887 ואילך כינוסים לבעיות אורחות וחינוך, בהשתתפות עסקנים, חוקרים והוגי דעות בריטיים ובני חו"ל. מ 1919 עד 1924 היה פרופסור לסוציולוגיה ולאורחות באוניברסיטה של בומבי (הודו). בסוף ימיו ישב בדרום-צרפת ועמד בראש אירגון להקמת מרכזי נופש ותרבות לנוער האקאדמי מכל העמים לשם קירוב הלבבות והמרצת סינתזה תרבותית בינלאומית. ביולוגיה היה ג' ממשיכי הקו של דארווין והכסלי בהטעמת הגורם האקולוגי בהתפתחות החיים; הוא הרם הרומה מקורית חשובה למחקר התפתחות המיניות. בסוציולוגיה עמדה במרכז עיונו של ג' בעיית הקשר האורגני המשולש בין העיר כמרכז-מגורים ומרכז הרבותי עם העיר כמרכז תעשייני-צדני ועם סביבתה הכפרית-חקלאית. הוא ראה את התפתחות הערים באספקלריה של השינויים הכלכליים במבנה החברה ועסק בתיכנון מתוך מגמה סוציאלית מיבהקת. השפעתו על הדרכים והשיטות של בניין-הערים מורגשת היום כמעט בעולם כולו. הוא לקח חלק בתיכנון של ערים ושכונות חדשות באנגליה, אירלנד ונורווגיה, באה"ב,

תבואות ורעו, ומוליך התבואה בספינות למכור אותן לאנשים הבאים מכרכי הים (ש"ת הביח הישנות, סי' כ"ז, י"ז, ע"ב). אלה הם היהודים המוגדרים בתקנה של קרקוב משנת ש"ן כ„אותם הסוחרים שהולכים למרחקים... מוליכי השורים ו...התבואות לעיר דנצ"ק" (פוד"א, סי' תתקכ"ב, ס"ק י'). ע' 486). באותן המאות היה יריד-ג' מקום מסחר ופגוש ליהודי פולין-גדול. הוא נחשב אמנם בשנת ת"א בין ירידים גויים" (ד. ווינריב, תעודות תולדות הקהילות היהודיות בשלזין, סי' 313, ע' קמ"ה), אך משנת תכ"ד כבר נמצא מכתב-תשובה של „ראשי ומנהיגי דמדינת פולין פה ביומא דשוקא בעיר דאנציק" (פוד"א, סי' רמתח, ע' 101). השמשות והדינות בירידי-ג' משמשות נושא לתקנות של פֿאָנר (ד. ווינריב, הנ"ל, סי' 59, ע' כ"ג; סי' 386—387, ע' ק"ע; פוד"א, סי' תקנ"ב, ע' 268). ההליכה לירידי-ג' נרמה גם לסידור-קבע, ובשנת תצ"ב נזכרים „הדירות, דיינים ובית-הכנסת... כמאז ומקדם" ביריד ג' (L. Lewin, Die Landessynode d. Grosspoln. Judenschaft, 109). מסחר גרם להתיישבות של כמה יהודים בג' עוד במאה ה 16: עדה שרובה עראי ומיעוטה קבע, ועיקר הנייתה בפרברים שמסביב לעיר, שבכל אחד מהם קמה קהילה קטנה נפרדת. חותם המאבק המתמיד על קיומה ואופי הפיזור והפיצול טבועים בקהילת-ג' מראשיתה עד המאה ה 19. ב 1605 נאסר על היהודים להתכנס לתפילתם, וב 1616 גורשו כליל מג'. ועד ד' ארצות התערב ב 1617 לטובת הסוחרים היהודים בג', נקבע בירור משפטי והמלך הגן על היהודים עד לבירור (פוד"א, VII—VIII, 30—31). ב 1620 הוסכם להרשות ליהודים לשהות בג' ביריד דומיניק 41 ימים לאחריו. ב 1677 הנהיגו שלטונות-העיר „מכתב-חסות ליהודים“, שהקנו, החל מראשית המאה ה 18, את רשות הישיבה בג' לפי תשלום קבוע בעד עת קצובה. ב 1718 גירש הבישוף של קוֹיִנְבֶה את היהודים מהמקומות שברשותו בתחום ג', והעירוניים נתנו להם רשות כניסה; ב 1723 נערכו פרעות בהסתתרו. כל המאה ה 18 ממשיכות הקהילות שבפרבר-ג' להתפתח. כשעברה ג' לחסותה של פרוסיה ב 1772 נקבע ש„יהודים לא ייהנו מחירויות-העיר“, אולם ב 1773 נתן מלך פרוסיה כתב-חסות כללי „ליהודי הפרברים של ג'“, 50 משפחות מהם, שלכל אחת היה רכוש של 1,000 טאלר, הוכרו כ„יהודי-חסות“, המורישים את זכותם לבניהם; 136 משפחות הוכרו כ„גוסבלים“ בלבד; על כולן הוטלו מיסים כבדים, והן הוגבלו בזכויות-המסחר. בסוף המאה ה 18 היו בשלוש קהילות שבפרבר-ג' כ 240 משפחות יהודיות ובהן כ 1,300 נפשות. ב 1808 הוטלה ע"י צבא נאפוליון הכובש קונטריבוציה מיוחדת של 50,000 טאלר על יהודי-ג'. בעיר החפשית של שנות 1808—1813 נהנו היהודים מיחס טוב של הצרפתים, אך סבלו מהירידה במסחר ומאיבת התושבים אליהם. כשחזרה ג' לפרוסיה ב 1814, זכו יהודי תחומה ביתרונות של כתב-השוויון שניתן ליהודים בפרוסיה ב 1812. ב 1818 נוסדה קהילה גם בתוך העיר ג' גופה. מאז ניכר במאה ה 19 גידול איטי, אך מתמיד, באוכלוסיית יהודי ג', למרות הפרעות שפגעו בהם ב 1819 בעקבות תנועת הפ"ה. ב 1816 היו בג' ובסביבתה 3,798 יהודים (7.6% מכלל האוכלוסייה של העיר, ו 3.08% מכלל יהודי פרוסיה); ב 1825 — 4,544 (8.4% של כלל האוכלוסיין), ב 1880 — 6,567. בראשית המאה ה 20 ניכרת ירידה מתמדת במספר היהודים בג'. ב 1905 היו בה 2,546 יהודים, וב 1910 — 2,390 — המאה ה 19 ירשה

ארכאלי — בטעם התקופה —, שדעת הנבואה לא היתה נוחה הימנו (שם ה, כד—כו). באחרית-ימיו היה בעל בעמיו ונשוא-פנים; נשים רבות היו לו ושבעים בנים. אחרי מותו עמד אבימלך, בן פילגשו השכמית, וטבח את כל אחיו בני-גדעון; רק יותם קטן בנוי נמלט (שם ה, כט—ט. כא).

ג' לא היה איש-מלחמה בלבד אלא גם מנהיג לאומי ומדינאי. הוא ידע ליישב בחכמה ובמתינות דין-דברים עם שבטי-אפרים בקשר להתחרותו בשבטי-מנשה על המנהיגות במלחמה — התחרות שהיתה עלולה להביא למלחמת-אחים מסוכנת (שופ' ה, א—ג; השווה שם יב, א—ד). אולם הוא גם ידע לעשות שבטים אזוריים בבני-גדעון על שכרתו ברית-כניעה עם המדינים ולא זכרו ברית-אחים (שם ה, ד—ז). ממעשהו בהריסת מזבח-הבעל וכריתת האשרה בעירו לפני צאתו למלחמה (שם ה, כד—כח) ומיחס הכתוב אליו מסתבר, שג' נמנה עם החוג של יראי-ה' והלוחמים בעבודה-זרה שפשתה בישראל. הכתוב מבליט הרבה את ידה' בתולדות ג' ומשווה לו ולפעלו אופי „כאריסטמי" מובהק. דרכו רצופה ניסים גלויים: הופעת המלאך (שם ה, יא—כד), אותות גיות-הצמר (שם לו—מ), 300 המלקקים (שם ה, ב—ד), חלום המדיני (שם ה, יג—ד). הכתוב מגנהו רק בגלל מעשה האפוד (שם ה, כז).

ג' נקרא (כנראה בתחילה) גם ירבעל — בעיקרו שם כנעני תאופורי (בדומה לירואל העברי), שהכתוב מסב אותו לשבח הדורשו על שם מעשיו במלחמתו נגד עבודת-הבעל (שם ה, לא—לב); בשמ"ב (יא, כא) הוא נקרא — בשינוי-נוסח רגיל — ירבעם (על דרך אשבעל — איש-בשת).

ש. ייבין, ציון ד', 1 ואילך, תרצ"ז; הנ"ל, מערכות ב"ז—כ"ז, 67 ואילך, תש"ה; הנ"ל, ידיעות החברה לתקירת א"י, י"ד, 85 ואילך, תש"ט; י. קוטשר, שם ב', 40—42, תרצ"ד; י. קויפמן, תולדות האמונה הישראלית, כרך ב', ספר א', 118, תש"ב; א. מלמט, שרידי העבר, 69—73, תשי"א; S. Tol-kovski, JPOS 5, 69—74, 1925; M. Buber, *Konigtum Gottes*, 3—12, 27—30, 1936; A. Malamat, PEQ, 61—65, 1953.

גָּדְרָה, עיר עתיקה בגלעד. היא נזכרת בראשונה כמושבה הלניסטית בתולדות הכיבוש של אנטיוכוס III (פוליביוס ה', ע"א). מקור השם הוא שמי, אולם המתיישבים החדשים קראו לה גָּדְרָה ע"ש עיר מקדונית. ג' נכבשה ע"י אלכסנדר ינאי; פומפיוס הוציא אותה מידי היהודים והיא נצטרפה אל ערי הדיקאפוליס. בתקופה הרומית היתה ג' נחלת

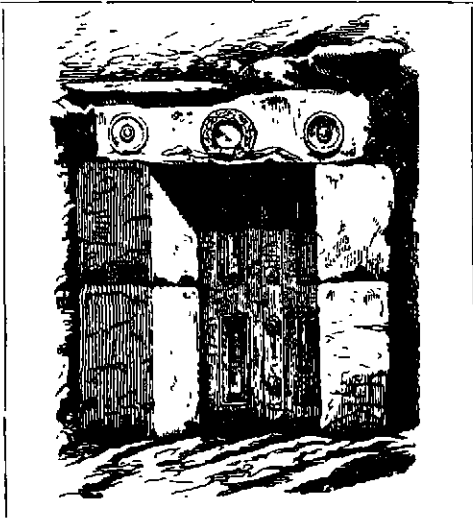

שער של סערתיקריים בגדר

וביחוד בהודו (כ-50 עיר), וכן עיבד תכנית בשביל צפון תל-אביב (Town Planning Report Jaffa Tel-Aviv, 1925). ב-1919 הכין תכנית לאוניברסיטה העברית בירושלים. שלפי כוונתו צריכה היתה לסמל את איחוד 3 הדתות המערביות — פעולותיו הענפות של ג' בשטח חינוך הנוצר והינוך המבוגרים טבועות בחותם השקפותיו האידיאליסטיות-אוטופיסטיות על איחוד החומר הרוח — איחוד כל גילויי החיים האישיים והחברתיים בהתאמתם לתנאי המציאות על יסוד הכרה מדעית כוללת ומקיפה. — כסקוטי לאומי היה ג' מיוזמי התנועה להחייאת השפה, הספרות והתרבות הקלטית.

חיבוריו העיקריים: *The Evolution of Sex*, 1889, 1901²; *City Development*, 1903; *Cities in Evolution*, 1913; *Town Planning Toward City Development*, 1918; *Ideas at War*, 1925; *Life, Outline of General Biology*, 1928.

A. Defries, *The Interpreter G*, 1927; A. Geddes and F. C. Mears, *The Life and Work of Sir P. G.* (Jl. of the Town-Planning Instit., 1940); Ph. Boardman, P. G., 1944; ה. ברגמן, בנידערים בירושלים (הסועל הצעיר, י"ד, גל. 2), 1920.

ג.

גָּדְרָה, מגדולי השופטים בישראל, במאה ה-12 לפסה"נ; מנהיג צבאי, מדיני ודתי, שהושיע את ישראל מידו מדין ובני-קדם (שופ' ו—ח). הוא היה איש עִפְרָה (שהיא — אולי — טִיבְהָ, מזרחית לתל-מונד), בנו של יואש למשפחת אביעזר משבט מנשה (שם ה, יא, טו).

אחרי תבוסת סיסרא בידי ברק ודבורה בעמק-יזרעאל (שופ' ד—ה) סר כוחם של הכנענים ושבטי-העמקים, ואילו ישראל טרם נאחזו או בעמק-יזרעאל ובערבות בית-שאן. המבואות המזרחיים של הארץ נפתחו, ונחשולי עמיה-מדבר עברו את הירדן והציפו את הארץ: „ותעז יד מדין על ישראל... היה אם זרע ישראל ועלה מדין ועמלק ובני קדם... ולא ישאירו מחיה בישראל... ובאו כדי ארבה לרב... וידל ישראל מאד" (שם ה, ב—ו).

ג' יצא למלחמת-הצלה. יש רמזים, כי תחילה ניסה למגר את המדינים — החוגים בעמק-יזרעאל — ע"י התקפה כפולה של שבטי-הגליל (אשר, זבולון, נפתלי) מצפון ובני-מנשה מדרום, אך שלב זה של המלחמה נכשל, כנראה, ואחי ג' שעמדו בראש שבטי-הצפון נהרגו בתבור (שם ה, לה; ח, יח). ג' חזר וערך את צבאו על עין-חרוד, הסתער בלילה על המדינים, שחגזו מצפון לגבעת-המורה בעמק, והמם אותם ע"י תכסיסי פתע. לדברי הכתוב לא היו עמו באותה שעה כי אם 300 איש, שנבחרו במבחן מיוחד על פי ה' מבין 10,000 מתנדבים, ובהם ניצח את המדינים (שם ז). המדינים הניגפים נמלטו אל עבר מעברות-הירדן, ורבים מהם נשמדו שם בידי המוני-ישראל, שארכו על גדות-הנהר. או עשה ג' מעשה רב: הוא עבר עם אנשיו את הירדן ורדף אחרי המדינים הרחק עד לביה-מדבר. הזכה את שרידיהם מכת-פתע בארצם (שם ח, ד, י—ג).

הישועה המופלאה של „יום-מדין" היתה למשל ולנס וחיתה בזכרון-העם דורות רבים (ש"א יב, יא; ישע' ט, ג; י, כו; תהל' פג, י).

אחרי הישועה הציע העם לג' את כסה-המלוכה בישראל. הוא סירב מתוך דבקות בעקרון מלכות-ה' בישראל („לא אמשל אני בכם, ולא ימשל בני בכם, ה' ימשל בכם"; שופ' ח, כב—כג). כפי הנראה סטה אח"כ במידה-מה מעקרון זה. הוא חזר לעירו, עשה אפוד-זהב לכבוד ה' וייסד מרכז דתי פאטרי-

הודרוס, ואח"כ אוטונומיה, בעלת זכות לטביעת מטבעות. — ג' היתה מרכז חשוב של תרבות הלניסטית: בה נולדו המשוררים מלאג'ר ומניפוס והפילוסוף פילודמוס. יהודים ישבו בה גם בימי המרד הראשון וגם אחריו; כימי רבן גמליאל ור' עקיבא נזכר „שופר ראשה של גדר” (ר"ה כ"ב, ע"א). הפילוסוף אַבְנִימוס (ע"ע) מגדר (בגירסה התלמודית: הגרדי) היה מכרו של ר' מאיר (איכה ר', פתיחה ב'). בתקופה הברייתא זאנטית נזכרים אפיסקופים של ג' עד למאה ה-6. בימי הערבים ירדה ג', והיום היא הכפר מפיס או אם פיס. — המקום נמצא בגובה של 364 מ', ומראה נהדר נשקף ממנו על ים-כנרת, עמק-הירדן, הגליל והחרמון. במקום שרידים רבים של ישוב עתיק; רחוב בעל עצומים רצוף בזלת, שני תיאטראות, שרידי בתים, ביניהם ביכ"נ מתקופת-המשנה, קברים עם ארונות, כתבות ופסלים וכו'. לרגלי ג' נמצאים המעינות החמים, הידועים כחמת-גדר.

ספר הישוב, א', א', 27-28, תרצ"ט; G. Schumacher, *Ajlun*, 504-508, 1890; H. Schürer, *GDJF*, II⁴, 157-161, 1907.

גְּדֵרָה, כפר עברי באמצע שפלת-החוף שביהודה. בנפת רחובות, 27 ק"מ דרומה מלב תל-אביב, 6 ק"מ

מתחנת-הרכבת יבנה. שטח שיפוטתה 18,000 דונאם. ג' יושבת על גבעות-נורפר ובמישור שלרגליהן (בגובה של 55-75 מ'). כ-4,900 נפשות, שהן כ-1,000 משפחות — מהן כ-3/5 אשכנזים ו-1/5 מעדות-המזרח (ברובן תימניות). כ-70% מהתושבים מתפרנסים מעבודת-האדמה ומגידול מקנה ועוף. פות. — ג' ממלאה תפקיד של מרכז עירוני ליישובים שבסביבה. לבתי-הכרמיה שבג' ולבית-המרפא לשחפת-הריאות באים מבריאים וחולים מכל הארץ.

מתולדות ג', המושבה ג' נוסדה כב' בחנוכה תרמ"ה ע"י חברי ביל"ו (ע"ע) על 3,000 דונאם מאדמות הכפר הערבי קְטֵרָה, שנרכשו בכספי אגודות הובבי-ציון שברוסיה ע"י י. מ. פינס (ע"ע). הוא סבר, שקטרה היא הגְּדֵרָה או גְּדֵרָה המקראית (יה' טו, לו; דה"א ד, כג), ומכאן השם ג'. השכנים הערבים הטרידו את ג' ביותר בשנותיה הראשונות. כל עוד נחשבה אדמת-ג' לפי דיני התורכים לחלק של הכפר קטרה, קשה היה לעבדה ולשכחה במטעים ובהשקעות אחרות. רק אחרי מאמצים שנמשכו שנים אחדות הצליחו בני-ג' להפריד (מבחינה חקית) את אדמתם מקטרה. הקשיים החוקיים וההתקפות מצד השכנים האישו את התפתחות המושבה; רק בסוף המאה ה-19 הגיעה ליותר ממאה תושבים. ב-1947 היו בה 926 נפשות על שטח של 11,000 דונאם. עד קום מדינת-ישראל הועסקו בג' גם פועלים ערביים, במלחמת-השיחרור נטשו הערבים בני-קטרה את כפרם, ועל אדמתם התפשטה ג', וגם ישוב חדש נוסד עליה. ב-1948 החלה ג' לקלוט עולים במספר רב. ב-1949 ניתנו לג' זכויות של מועצה מקומית.

דב אריאל (ליבוניץ), המושב גדרה (לוח ארץ-ישראל של א. מ. לונץ, ו', 73), תר"ס; ש. ברציון, יסוד גדרה, 1930. א. י. בר.

גְּהָאד, ע"ע מְלִתְמָה.

גְּהָאנְגִיר, נור אַלְדִין — جھانگیر — (1569—1627), קיסר הודו משושלת המוגולים, בנו בכורו של אַכְבָּר (ע"ע). עלה על כסא-המלוכה אחרי מות אביו ב-1605. ג'

ג' הרחיב את תחומי הקיסרות בנגל ובראג'פוט, אולם לא הצליח במלחמותיו בֶּדְפֶן ובפֶּנְג'אב; אבדן קנדהאר לפרס היה ראשית התפוררות הקיסרות. בשנותיו האחרונות של ג' גברו הסיכסוכים בינו ובין בניו הַכִּיאוּ לידי מרידות גליונות, שאחדות מהן דוכאו ואחדות נסתיימו בפשרות והסכמים רופפים. ב-1626 הודח ג' ונאסר, אולם שוחרר בעזרת אשתו; זמן מועט אח"כ מת מחוץ לבירתו. את כסא-המלוכה ירש בנו השלישי שְׂאָה־גְהָאן (ע"ע).

בזמן מלוכתו של ג' הגיעה אמנות הציור של האסכולה המוגולית לשיאה; אז התפתחה, בעיקר במיניאטורות, אמנות הפורטרט המפורסמת.

ג' השאיר זכרונות בפרסית, שפורסמו ב-1863—1864, ובחלקם בתרגום אנגלי ב-1909. ביוגרפיה שלו נכתבה בידי מזכירו.

E. Kuhnelt-H. Goetz, *Indische Buchmalereien aus dem Jahāngir-Album der Staatsbibliothek zu Berlin*, 1924; R. C. Majumdar, *An Advanced History of India*, 1948, 463 ff.

גְּהָוֶל (Jehol), מחוז בסין הצפונית-מזרחית, מצפון לחומה הגדולה, בין המחוזות המאנצ'וריים ממזרח והמונ' גוליים-הפנימיים במערב ובצפון. כ-193 אלף קמ"ר, כ-6.2

מיליון תושבים (1952). ג' משתרעת על טבלה השופעת כלפי מזרח. השטח מנוקז ע"י נהר-לואן בדרום-מערב ונהר-סיל'יאן בצפון. האקלים יבשתי — טמפראטורה שנתית ממוצעת 10°, הטמפראטורה של החודש החם ביותר 25°, של החודש הקר ביותר 5°-; כמות המשקעים השנתית בממוצע 450 מ"מ. כלכלת המחוז מושתתת על חקלאות (חיטה, דוחן, קטניות) לאורך הנהרות ועל גידול בקר, צאן וגמלים בערבות. בפלי-פיא, בקרבת הגבול המזרחי של ג', נמצא מרכז חשוב של מכות-פחם (כ-150 אלף תושבים).

ג' היתה לפני שטחם של שבטים מונגוליים וטאטאריים-תורכיים. קיסרי בית-מאנצ'ו סיפחוה למחוז צ'יהלי (הופי); ב-1918 אורגנה כמחוז בפני עצמו. היום האוכלוסיה היא בדרום סינית ובצפון מונגולית; אחוז ניכר הם מוסלמים ממוצא תורכי. — בירת המחוז היא צ'נג'טה (כ-300 אלף תושבים), על נהר ג'הו (שעל שמו נקרא המחוז). מצפון לעיר נמצא ארמון-הקיץ של קיסרי-מאנצ'ו. העיר הגדולה ביותר בג' היא צ'יהפֶּנג, מרכז מסחרי חשוב למונגוליה המזרחית.

גְּוָא (Goa), מושבה פורטוגלית בחוף המערבי של הודו; 3,451 קמ"ר, 541 אלף תושבים (1951). בחלקה

הגדול היא שפלה אלוביאלית; במזרח — איזור גבעות (עד לגובה של 1,200 מ'), שהן המורדות המערביים של הרי-גאט המערביים. האקלים מונסוני; כמות-המשקעים — כ-2,500 מ"מ לשנה. הצמחיה טרופית-מונסונית; איזור-השפלה מכוסה צמחיית מנגרובה ועצי-תמר, מורדות-ההרים מכוסים יערות סבוכים. כשליש מאדמותיה של ג' מעובדים; הגידול לים העיקריים: אורז, דוחן, אגוזים, בשמים, פירות וירקות. תרשי-החוף עוסקים בדיג ובהפקת מלח מן הים.

למרותם של דוכסי אורבינו, שבנו בה במאה ה-15 ארסון; ב-1624 עברה, עם הדוכסות כולה, לשלטון האפיפיורים. בג' נולדו, או פעלו, הציירים אודריזו, פאלמרוצי ונלי (במאות ה-13—15) והמשורר בזוֹנָה דָה ג', שבביתו נתארת, כפי שמספרים, דאנטה. — מלוויכסוף יהודיים נתיישבו בג' בסוף המאה ה-13 ונמצאו שם עד המאה ה-16; כן גשתמרו כמה כ"י עבריים שנכתבו שם. כפי הנראה, שהה בג' עמנואל הרומי (ע"ע) בשעת גירוש היהודים מרומא ב-1321, ואפשר שבג' נתיידד עם בזוֹנָה וכתב שם את „מחברת התופת והעדן“.

ב. רות, הרקע ההיסטורי של מחברות עמנואל (ספר אסו, A. Colusanti, G., 1905; A. V. Blumen-thal, Die iguvinischen Tafeln, 1931; E. Giovagnoli, G nella storia e nell' arte, 1932.

ג. ר.

ג'וֹבִינו, פֶּאֶזֶלוֹ — Paolo Giovinio — (1483, קומא — 1552, פירנצה), היסטוריון, גיאוגרף והומאניסט איטלקי. למד מדע־רוח ועסק זמן־מה ברפואה, ערך מסעות רבים, בא במגע עם אנשי־שם והתחיל אוסף עתיקות. אח"כ נשתקע ברומא; האפיפיור קלמנס VII מינה אותו ב-1528 להגמון של נוצ'ירה ושלח אותו בכמה שליחויות חשובות בשירות הכנסייה. לאחר מותו של קלמנס פרש ג' לחווילתו בעיר־מולדתו, שבה כינס את אספיו היפים. בסוף ימיו עבר לפירנצה לפי הזמנת הדוכס קוסימו I. — ג' היה שאפתן, רודף־בצע ונוטר־טינה; אעפ"כ יצאו לו מוניטין בזמנו בשל סיגנונו הלאטיני ובשל כתביו ההיסטוריים, החשובים עד היום למחקר תולדות הרנסאנס. למרות לשון־החנופה שהוא נוקט לגבי השליטים והתקיפים, המפורסמים שבספריו הם: "Historiarum sui temporis libri XLV" (דברי ימי־דורו 45 ספרים, על השנים 1494—1547) "Elogia virorum illustrium" (שבחי אנשי־שם, 7 כרכים).

L. Ravelli, L'opera storica e artistica di P. G., 1928.

גובינו, ז'וֹף-אַרְתֵּיר, רוֹזֵן דָה — Joseph-Arthur, Comte de Gobineau — (1816—1882), סופר וחוקר צרפתי. ממשפחה רמתייחס, חונך ברוח קאתולית ומלוכנית, וכל ימיו נצטער שנולד ב-14 ביולי — יום נפילת הפאסטיליה. נתמחה בשפות־המזרח, ומ-1844 התחיל עוסק בספרות; חיבוריו כוללים רומאניאבירים, שירים, טראגדיות היסטוריות,



שיירה בסדכר־גובי

של הג' מתבלטים מיני אַנְטִילופות, החמור־הפרא, כבש־הבר ועז־הבר, בחי התרבותי — הגמל הדו־דבשתי, הסוס והעז. — בפנים־המדבר אין כמעט ישוב. התושבים המועטים מצויים באיזור־השוליים; הם שבטים מונגולים פרימיטיביים נוודים, המעבירים את עדריהם ואהליהם („יורטות“) ממקום־מראה אחד למשנהו. באיזור־הגבול הדרומי של הג' קיים ישוב סיני חקלאי.

רובו של הג' נכלל בתחומי הרפובליקה המונגולית העמ' מית; שוליו הדרומיים־מזרחיים והדרומיים נכללים במחוז סינקיאנג ובמחוזות של מונגוליה הפנימית הסינית. — דרכים מקאלגאן לאולאן־באטור ולסמיפאלאטינסק חוצים את המד־בר, והם הקשרים בינו לבין העולם החיצון.

בג' נמצאו הרבה שרידים של ישובים ותרבויות פְּרֵה־יס־טוריים, ומסתבר שלפנים היו התנאים האקלימיים באיזור זה נוחים יותר. — הג' נחקר ע"י פְּרֵדְרִיֶּקְסִי (ע"ע) במאה ה-19, ע"י סוֹן הֶדִין (ע"ע) בראשית המאה ה-20 וע"י אַנְדְרוּז בֶּדוּר האחרון.

S. Hedin, Across the G. Desert, 1935; Id., Rätsel der G., 1937; R. C. Andrews, Under a Lucky Star, 1943, M Cable — F. French, The G. Desert, 1944.

ג.

גוביו (Gubbio), עיר באומבריה שבאיטליה התיכונה, על מורדות הרי־האפנינים; כ-7,500 תושבים. התעשייה: משי, מוצרי־צמר, אך בעיקר היא משמשת מרכז חשוב לייצור כלי־קדרות (מאיוליקה), שבהם נתפרסמה החל מן המאה ה-14. ג' עשירה בעתיקות, ביניהם: שרידי תיאטרון רומי, ארמון־הקונסולים (Palazzo dei Consoli 1340), הקאתדראלה שתחילתה במאה ה-12, והרבה שרידים אחרים מארדיכלות יח"ב. מפורסם חגי־הפרחים הנערך בג' מדי שנה בשנה 15 במאי.

ג' בנויה במקומה של איגוביום (Igubium), שנוסדה עוד לפני ימי הר"י מאים ושנודעה לה חשיבות במשך כל התקופה הקלאסית. לוחות־הנחושת (Ta-bulac Igubinae), שנתגלו בשנת 1444 ושהם שמורים בארמון־הקונסולים, כתו־בים בלשון אומברית ובכתב שהוא דומה לכתב האֶטְרוּסקי; הם מכילים הוראות לעריכת טקסים שונים, חשובים מאד מבחינה בלשונית וארכאולוגית. איגוביום נחרבה בידי הגותים ב-552. ביה"ב היתה רפובליקה עצמאית, שבראשה עמדו קוֹנ־סולים; משנת 1387 ואילך היתה כפופה



גוביו: העיר העתיקה עם ארמון הקונסולים

היהודי אדולף פרנק (ע"ע). ברומאן שלו *Les Pléiades* („בנות־כימה“, 1874) החליף ג' את תורת האצילות הגזעית בתורת האצילות האישית של „בני־מלכים“, הנבדלים בעדינות־טעמים ובגאון־לבם מהמון „הכסילים“, „הלצים“ ו„הפראים“. בספרו *Histoire d'Ottar-Jarl et de ses descendants* („תולדות אוטאר־יארל וצאצאיו“, 1879), שבו מעלה ג' בלמדנות רבה ובדמיון עשיר את שלשלת־יחסו עד לשודדים נורווגי קדמון, בנו של האל אודין, — מתקשר סוד האצילות ביחוס־משפחה. — במחקרו המזרחניים, על כתבי־הידות ועל תולדות הפרסים, סוטה ג' לא־פעם מדרד־ההיגיון לשבילי הזיות אגריות ומאגיות, שהופרכו ע"י המומחים. אולם ערכם של ספרו *Les Religions et les philosophies dans l'Asie centrale* („הדתות ושיטות־הפילוסופיה באסיה המרכזית“) ושל ימני מסעותיו באסיה עומד בעינו עד היום. כמפעל מזרחני מיוחד במינו יצויין תרגומו לפרסית של *Discours de la méthode* של דקארט.

בסוף ימיו פירסם ג' קבצי יצירות אמנותיות, מהן „הג־בלות האסיתיות“ (1876) הנהדרות וגולת־הפותרת של יציר־תו — אוסף המערכונים ההיסטוריים *La Renaissance* („הרנסאנס“, 1877), המעלה את עולמם הרחני והחברתי ואת הפסיכולוגיה של אנשי הרנסאנס ואת דמויות אישיה הגדולים — סאוונארולה, האפיפיורים אלכסנדר בורג'ה ויולי ז'ס II, צ'זארה בורג'ה, מאפיאולי, מיכלאנג'לו ואחרים (ספר זה יצא בעברית בתרגום י. שטיינברג, תרצ"ב-תרצ"ג).

J. A. de G., *Morceaux choisis*, 1937; E. Kretzer, *J. A. Graf von G., sein Leben und sein Werk*, 1902; E. Seillère, *Le comte de G. et l'aryanisme historique*, 1903; R. Dreyfus, *La vie et les prophéties du comte de G.*, 1905; Fr. Friedrich, *Studien über G., Kritik seiner Bedeutung f. d. Wissenschaft*, 1906; L. Schemann, *G.'s Rassenwerk*, 1910; id., *G., eine Biographie*, 2. Bde., 1913/16; O. Levy, *The Life, Work and Influence of Count G.*, 1913; M. Lange, *Le comte de G., étude biographique et critique*, 1924; C. Spiess, *G. et sa philosophie*, 1927; A. H. Rowbotham, *The Literary Work of Count de G.*, 1929; J. de Lacroix, *Quatre études sur G.*, 1930; J. N. Faure-Biguet, G., 1930; H. Ward Church, *Introduction to G.*, 1933; R. Streidl, G., *in der franz. Kritik*, 1935; Romain Rolland, G. ("Compagnons de route"), 1936; A. Cambis, *La Philosophie des races du Comte de G.*, 1938.

פ. מ.

גובלין (gobelin), שטיח רקום בצורה אמנותית, הכולל באריגתו תמונה צבעונית ומשמש כיסוי לשחיי־קר. הג' נקרא על־שם משפחת צבֶעים, שבבית־המלאכה שלהם בפאריס נעשו שטיחים ע"י אורגים שבאו מפלאנדריה ביזמתו של אנרי IV. לואי XIV הפך את בית־המלאכה הזה למוסד ממשלתי; השם ג' נשתמר גם לאחר שהועבר בית־המלאכה למקום אחר, הוא מסמן היום רפרודוקציה של תמונות באריגה (וע"ע שטיח; ספיטריה).

מנהלו הראשון של „בית־המלאכה המלכותי לרהיטים בשביל הכתר“ היה הצייר שארל לֶבְרֵן (Charles Lebrun). במאה 18 עבדו במוסד ציירים מפורסמים, כמו בּוּשֶה (Boucher), דֶטְרוּזֶה (Detroy), אודרי (Oudry). בימי המהפכה הצרפתית שותקה העבודה בג', אולם היא חודשה ע"י נאפוליון ב1804, והיא נמשכת ברציפות עד היום, תוך שינויים מתחלפים בהדגשת האופי הדקוראטיבי או האמנותי של המלאכה. משתמשים בג' בטכניקת־הגול, שבה חוטי־השרשרת או

סיפורים בחרוזים, מאמרי־ביקורת ועוד. — ב1849 נתמנה לראש־לשכתו של שר־החוק, ההיסטוריון טוקויל (ע"ע); מאז לא עזב את השירות הדיפלומאטי ושירת את ארצו בשלושים שנה — גם בתקופות הקיסרות הרפובליקה — בנאמנות. אעפ"י שנמנה על המלוכנים, תחילה פעל בשגרירויות צר־פתיות בבירות שונות באירופה המרכזית. ב1854 הועבר לטהראן; בימי שהותו שם (עד 1858), שהפכה לו לחוויה עמוקה, התחיל אוסף הפציאמי־נות עתיקים בעזרת הרב של קהילת חמדאן ומוכרי־עתיקות יהודים. לאחר שמילא שליחות בניו־פאונדלנד חזר לפרס כציר (1862—1864), אחר־כך נתמנה לראש המשלחת הצרפתית בא־חונה (עד 1868) ובריו־דה־ז'א־נירו (עד 1870); שם נתיידד עם הקיסר דום פדרו (ע"ע). מ1872 עד 1877 שימש ציר בסטוקהולם. וב1877 הוצא לפנסיה. בשל רגזו



גובלין

על כך בילה את שנותיו האחרונות עפ"ר בחו"ל, ביחוד ברומא, ומת בטורינו.

בהיו לא עוררו ספריו הד בצרפת, אולם ידידותו עם ריכרד וגנר (ע"ע) הביאה לידי פירסומו בגרמניה. שם נוסדה ב1894 „ארכיון־ג'“, שנהגה פולחן ממש באישיותו וברעיונותיו. דרך גרמניה חדרה השפעתו גם לצרפת, תחילה ע"י ייסוד „ארכיון־ג'“ בספריית־שטראסבורג, ואח"כ בעקבות הפצת תורת־הגזע. אולם היום נודעת לו חשיבות לא בתור חוקר והוגה־דעות (חוק מבחוגים של שוחרי המשטר האוטר־קראטי), אלא בתור סופר מעולה.

ספרו העיקרי הוא *Essai sur l'inégalité des races humaines* („מסה על אי־שוויונם של גזעי־האדם“, 1853—1855). שבו מרצה ג' על תולדות־התרבויות על יסוד המשפט הקדום, שהגורם הגזעי הוא הפעיל, החיובי והיציב שבכל גורמי־התרבות; הגזע האציל והמוכשר ביותר, שעליו מושתת המשטר המדיני האידיאלי — המלוכה הפאודאלית — הוא לדעתו „הארי“, וביחוד הגרמני או הצפוני (nordique), שהוא מיוצג אף ע"י אוכלוסי צרפת הצפונית, אך לא ע"י הגרמנים עצמם, שטהרת־גזעם נפגמה בשל התערבותם עם הסלאווים. לאסונה של האנושות נוטים בני הגזעים האצילים, וביחוד „האריים“, לשאת להם נשים מבנות גזעים נחותי־דרגה; ע"י כך מתערעת ההיירארכיה הגזעית, ובסופו של דבר בא הקץ למלכות ומשתלטת הדמוקראטיה, משטרם של נחותי־הגזע, הכובל את חירותם של בני־המלכים ומשווה את הגדולים לקטנים לרעתם של אלו ושל אלו. שנאתו של ג' לדמוקראטיה באה לידי ביטוי חריף עוד יותר בספרו *La Troisième République et ce qu'elle vaut* („הרפובליקה השלישית ומה ערכה“), שהופיע רק לאחר מותו (1907). — תורת ג' נחשבת לאחת מאבני־היסוד של הגזענות החדשה (תלמידו המובהק היה ה. ט. צ'מברלין [ע"ע]). אולם, בניגוד לנאצים היתה תפיסתו ההיסטורית פסימית, משום שלא ראה בעולם בהווה אף גזע אחד ששמר על טהרתו. הוא אף התייחס באהדה ובכבוד ליהודים, שלדעתו הם, אמנם, בני גזע לבן ממדרגה שניה, אלא שהצליחו יותר מאחרים לגדור עצמם מתערובת־הדם; בין ידידיו הקרובים היה הפילוסוף



וינצ'נצו ג'וברטי

ופירסומו עלה אפילו על זה של מאציני. עם ההתקוממות הלאומית ב-1848 עזב ג' את גלותו, חזר לאיטליה על מנת להגשים את הכניותיו, נתקבל בכל מקום בתשואות והפגנות-אהדה ונתמנה לראש-הממשלה בממלכת-סארדיניה; אך לאחר המפלה הצבאית והכשלון המדיני של 1849 התפטר מתפקידו. המלך ויקטור עמנואל (ע"ע) מינהו כציר בצרפת, אולם ג' עזב גם את התפקיד הזה בשל חילוקי-דעות עם ממשלתו. את ימיו האחרונים הקדיש למחקרים בסיבות הכשלון של תנועת 1848/9.

ג' התחיל את דרכו הפוליטית כרפובליקני, אולם לאחר התפתחות רעיונית מעמיקה עבר לעמדה מתונה ופשרנית. להכניית של רפורמות הדרגתיות במסגרת של מלכה קונסטיטוציונית, לשחרור בעיית איטליה הציב פדראציה של כל מדינותיה, שבראשה יעמוד האפיפיור כמנהיג רוחני ומדיני ושתפקידה הראשון יהיה שיחזור איטליה מעול אוסטריה. הוא קיווה, שהפדראציה האיטלקית תשמש דוגמה למערכת פדראציות דומות של כל מדינות אירופה ושמןה תצא הדרכה רוחנית לעולם ע"י האפיפיור כסמל „התרבות הנוצרית האוניוורסאלית“. ג' נעשה מחוללה של התנועה ה„גאוגלופית“, שדגלה בנצרות ליבראלית ופרוגרסיביות, ברפורמות על המוסדות הכנסייתיים והתאמת הערכים הדתיים לרוח הזמן החדש, יחד עם עמדה מהפכנית בבעיות-החברה. רעיונות אלה סללו את הדרך למורנזום (ע"ע) הקאתולי של שלהי המאה ה-19 ולתנועות ה„דמו-נוצריות“ של ימינו; אולם הם הביאו את ג' לפולמוסים קשים עם הכמורה השמרנית, ביחוד עם הישועים.

ג' היה גדול הפילוסופים האיטלקים של המאה ה-19. הוא ביקר את כל הפילוסופיה החדשה מדקארט עד קאנט כתורות „כסיכולוגיות“, שטעותן המשותפת היא ביסוס תורת-ההכרה על יסודות סובייקטיביים: העברת הנחות-היסוד של הפילוסופיה מן המושא (ההכרחי והמוחלט) אל הנושא (המקרי

עומדים) (*haute lisse*) או מאזונים (*basse lisse*). בטכניקת הנול העומד נמצא הפועל מאחורי השרשרת, שבה מצויירת תמונת השטיח בקווי-הקף, ומסתכל במשך עבודתו במראה; ואילו בטכניקת ה„סאונרי“ (*savonnerie*) — שהיא מיושנת כיום — היה הפועל עומד לפני השרשרת.

M. Fenaile, *Fiat général des tapisseries des Gobelins*, 1904-1923; J. Niclause et G. Janneau, *Le Musée des Gobelins*, 1938.

ג'ובני די פאולו — Giovanni di Paolo — (1403—

1482), צייר איטלקי מאסכולת סיאנה; כנראה תלמידו של פאולו די ג'ובני פי ומושפע מן סטטה (ע"ע). מייחסים לו מספר גדול של תמונות מצויירות על גבי עץ. עפ"ר קטנות, שהן מפוררות במציאותנים ובאספים פרטיים על פני כל העולם, ביהוד באה"ב, ככל בני-דורו בסיאנה עדיין קשור ג' במסורת הגותית של המאה הקודמת, וכן היה מושפע מן הציור הפיאונטי המאניריסטי של זמנו; אך רוח המאה ה-15 ניכרת באמנותו בשמחת-הסיפור שלו. ערכן המיוחד של תמונותיו הוא במיווג בין הדקוראטיווי ובין הדמיוני.

ג'ובני סרניה — Giovanni Maria — (1470 [?], גרמ-

ניה — 1530 [?], איטליה), חצרן ומוסיקאי, יהודי מומר. שמו העברי אינו ידוע. לאחר שנשתקע בפירנצה המיר את דתו ונקרא על שמו של הקארדינאל ג'ובאני דה מדיצי. ב-1492 נידון למיתה בעוון רצח, אולם ברח מפירנצה, נכנס לשירותו של הקארדינאל דה מדיצי ברומא ונתפרסם כמנגן על נבל, והמשיך בתפקידו אף לאחר שהוכתר הקארדינאל לאפיפיור בשם לא' X; באותם הימים זכה ג' לתואר רוזן דה ורקי (Verrocchio). אח"כ שירת גם את האפיפיור קלמנס VIII וכן את הדוג'ה של וניציה, את דוכסי מנטובה ואורבינו ואחרים. חיבר כמה יצירות מוסיקאליות, שמקצתן זכו לפירסום ולשבח; אע"פ שהיה מומר, מזכירים אורו לעתים קרובות בשם „ג' מ' היהודי“. — גם בנו קמילו היה מוסיקאי בשירות האפיפיור.

J. Burckhardt, *Die Kultur der Renaissance in Italien*, 281, עברית (תרג' י. שטיינברג): תרבות הרנסנס באיטליה, 1930 (292), U. Cassuto, *Gli ebrei a Firenze nell' età del Rinascimento*, 192/3, 1918

ג'וברטי, וינצ'נצו — Vincenzo Gioberti — (1801,

טורינו—1852, פאריס), פילוסוף ומדינאי איטלקי. בן למשפחה עניה, נתייתם מאביו בילדותו וקיבל את חינוכו במסדר-כמרים בתמיכתה של אחת האצילות הצדקניות שבעירו. בהשענתה ובהשענת מחנכיו פנה—על אף היסוסיו המרובים — לכנסייה, הוסמך ב-1823 כדוקטור לתאולוגיה וב-1825 ככומר. עד 1833 הרצה והרצה במוסדות-חינוך גבוהים בטורינו והתפרסם בשל חריפותו המחשבתית והפולמוסית. אך בעיקר בשל התקרבותו לתנועת עצמאותה הלאומית של איטליה ומנהיגותו בה. בשנת 1830 נתחבר לאחת מאגודות-המחחרת הלאומיות-מהפכניות; ב-1833 נתפס לרשות וגלה מרצונו לצרפת, ואח"כ לבלגיה. בבריטל השתקע עד 1848 כמרצה לפילוסופיה ותורת-ההגיון במוסד חינוכי פרטי, ומשם ניהל וכיוון את פעולתם המדינית והמחשבתית של הפאטריי-טים האיטלקים. תנועת התחיה האיטלקית ראתה בג' את ה„חזוה“ היוזם העיקרי של איחודה ושיחוררה של המולדת.

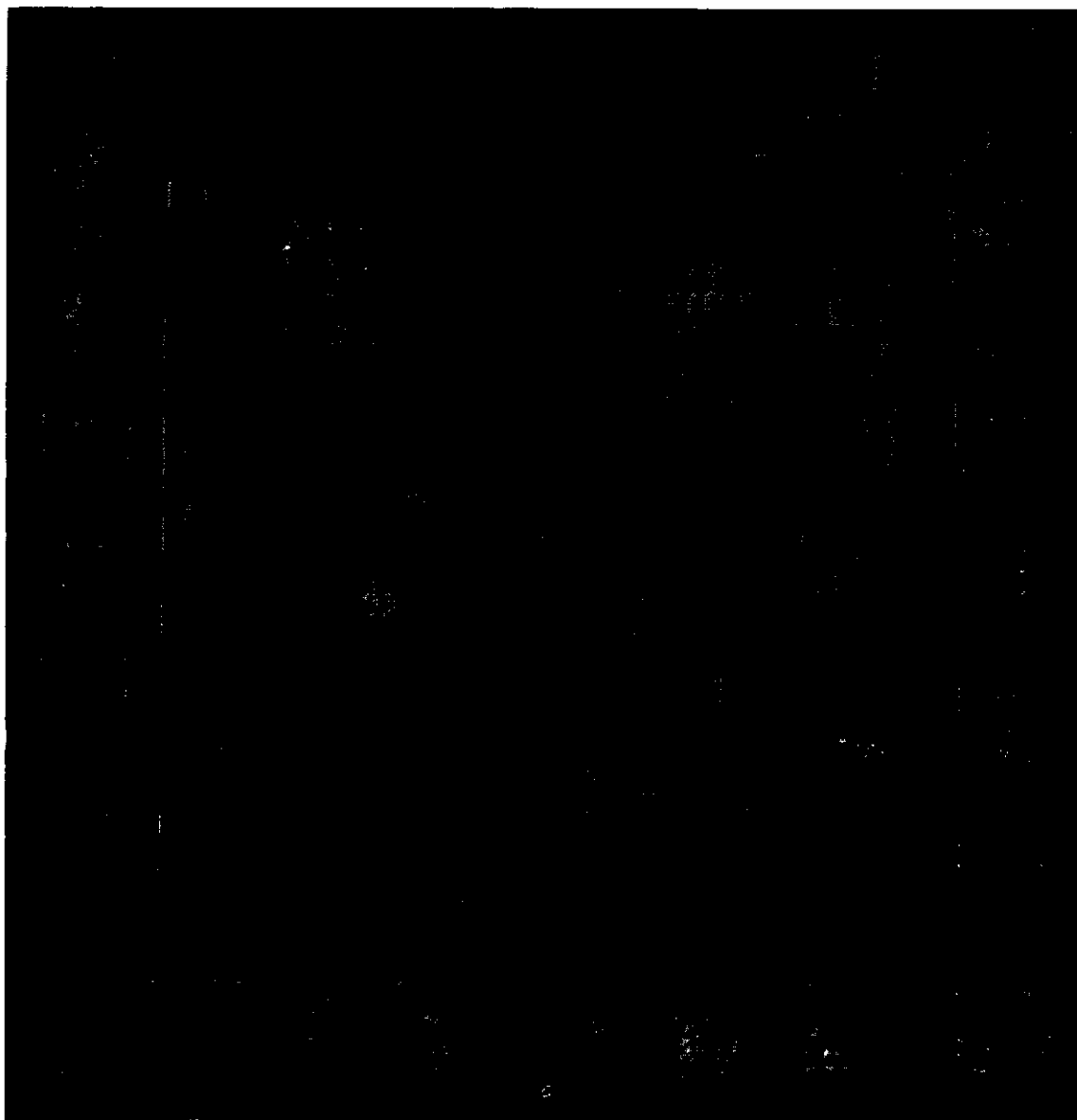

גובלן צרפתי מ-1562, שמתאר קטע מ„עלילת ארתמיסיה“ של ניקולאס אואל (Houel)
לפי ציור של קארון ולראמבר

יקובץ מארצות-פיזוריו וישב לבטח בארצו. יבוא ג' עם עמים רבים מירכת-יצפון ויעלה על ישראל לשלול שלל ולבזו בו. ה' עצמו יצא למלחמה נגד ג' וישפוט אותו „בִּכְבוֹר וּבְדָם וּבְגֶשֶׁם שׁוֹטֵף“, ושמו של ה' יתגדל ויתקדש לעיני גויים רבים. ג' יפול על אדמת-ישראל, מקום-קברו ייקרא „גיא המון ג'“, ויושב-ישראל יבערו אש שבע שנים בנשק-האויב. מכיון שברשימת בני-נח (ברא' י, ב) נזכר מגוג כאחיהם של גזר ומדי, נוטים אחדים מהחוקרים לזהות את ג' עם גיגס (ע"ע). הוא גוגו, מלכם של הלודים, ואת מגוג — עם ארצו, היינו לוד. זיהוי זה מתקבל יותר על הדעת משאר ההשערות שהועלו. אולם אף הוא אינו משנה במאומה מטיבו הסמלי של השם ג' ומאציו המיוחד של חזון-יחזקאל הכרוך בו. ג' ועמיו אינם אויבים היסטוריים של ישראל, כמו בבל ואשור, שנשלהו להעניש את העם בגלל חטאם. העם הצפוני יבוא רק מתוך תאוות-חמס ומתוך מזימה להרוס את מלכות-השלום. אמנם מוטוויים שונים בחזון-יחזקאל משותפים גם לגביאים אחרים, שניבאו על עם שיעלה מן הצפון לצור על ירושלים באחרית-הימים. אבל יחזקאל, שניבא אחרי החורבן, קבע את זמנה של המלחמה האחרונה אחרי קיבוץ-גלויות ובניין-ירושלים.

בתרגום-השבעים מופיע השם ג' עוד בשני מקומות, שאין לו זכר בהם בנוסח העברי: במד' כד, ז. — „וירם מגוג (במקום מאג) מלכו ותנשא מלכותו“; עמוס ז, א — „הנה לקש אחד גוג המלך“ (במקום: אחר גוי המלך). יש בשינוי-נוסח אלה הוכחה לקדמותו של הקשר בין מלחמת-ג' הופעתו של המשיח. תיאורי המלחמה הגדולה נגד צבאות-הגויים, הקיימת לימות-המשיח, תופסים מקום חשוב בספרים החיצוניים (חנוק, נ"ה, ה' עזרא הרביעי, י"ג, ה' ועוד; וע"ע אחרית-הימים), אבל השמות גר"מ אינם מופיעים בהם. פרט לחזון הסיבילה העברית (ג', 319, 512), וגם בה רק ככינוי לארץ בין נהרות-כוש, ארץ הרוזיה דם, שגורל מר צפוי לה ולעמים אחרים. באגדת חז"ל נתייחדו השמות גר"מ לאויב האסכטור-לוגי של ישראל באחרית-הימים, אבל תיאורו של האויב ושל מלחמתו, זמנה והכליתה, שונים בהרבה מהנאמר ביחוד קאל. ביחזקאל ג' הוא מלפה של מגוג; באגדה גר"מ הם שני שמות מקבילים של עם אחד. עוד לפני יחזקאל ראה משה את ג' וכל המונו עולים על ישראל ונופלים בבקעת-יריחו (מכיל' בשלח פ"ב, הוצ' הורביץ-רבין, ע' 185), וגם אלדד ומידד נתנבאו על עסקי גר"מ (סנה' י"ז, א'). גם האגדה מחזיקה ברעיון, שמלחמת גר"מ היא בעיקר מלחמה נגד ה', וכל פרק ב' בתהלים נדרש עליה (ע"ז, ג', ב'; תנח"ת, נח, י"ח; פסידר"כ, ע"ט, ע"א); אלהים עצמו יילחם באויב זה. הירייה האחרונה שב, עשר הירידות שירדה שכינה על העולם" תהא בימי גר"מ (אבדר"ג, נר"א, פל"ד, ע' 102). לדעת ר' עקיבא יימשך משפטו של ג' שנים-עשר חודש (עד, פ"ב, י'); אבל משע"ז זה יביא פורענות גדולה על ישראל, שתשכיח את כל הצרות הראשונות (תוס' ברכ' א', י"א), ור' אליעזר בן הורקנוס מצרף אורה לחבלו של משיח וליום הדין הגדול (מכיל', בשלח פ"ד, ע' 169; שבת קי"ח, ע"א), אלא שהוא רואה אפשרות של הצלה מצורענויות אלו בשמירת השבת. מלחמת גר"מ תהיה המלחמה האחרונה, שאין אחריה שיעבוד, היא קדמת לימות-המשיח (ספרי במד', פיסקא ע"ה, דב' פיסקא ש"ג; סנה' צ"ז, ב'). בתרגומים המאחרים מייחסים גם למשיח תפקיד פעיל במלחמה זו. גר"מ וחילותיו יעלו לירושלים ויפלו בידי המלך המשיח, אבל קיבוץ-גלויות —

היחסית), וכתוצאה מזה — מסקנות של ספקנות בתורת-ההכרה ושל תועלתיות בתורת-המוסר. כנגד תורות אלו שאף ג' לביסוס הפילוסופיה על האונטולוגיה — על מערכת המושגים השכליים והנצחיים, על „ההוויה“ (esse), ולא על מערכת העצמים הקיימים (existentia). למעלה ממערכת העצמים השכליים עומדת „אידיאה“ עליונה, שהיא „מביעה“ כל דבר קיים (existens): כל הנמצאים מקבלים ממנה את מהותם (essentia) ונובעים ממנה. ג' התכוון ליצור סינתזה בין המחשבה החדישה ובין התאולוגיה הנוצרית. זו האחרונה סיפקה לג' את הפתרון לבעיית היחס שבין ה„אידיאה“ העליונה והעצמים הפרטיים הקיימים: ה„בריאה“ היא המגשרת בין הנשוא והמושא, ופעולתה הינאמית היא מעין „הסינתזה האֶכְרִיּוּרִית“ של קנט (ע"ע). „ההוויה בוראת את הקיים“ (L'Ente crea l'Esistente) — זוהי „הנוסחה האידיאלית“ (Formula Ideale) של פעולת „הבריאה“, ובה ג' מבחין שני מחזורים: האחד — ה„בריאה“, מעין ירידה של „ההוויה“, המקיימת בפעולה זו את העצמים ונותנת להם מציאות בכוח יחס אליה; השני — הפעילות והשאיפה של הקיימים לקראת ה„הוויה“, והוא מתבטא בנטייתם של כל הקיימים לשלמות, בשאיפה הנפשית אל „היפה, הטוב והאמיתי“ ז. א. בנטיה של הנבראים לחזור ולהתאחות עם ההוויה. שני המחזורים הם ה„קצב הנצחי של המציאות“. ג' רואה את האדם כמציאות „קיימת“ (existentialis); בו טבוע מראש יסוד שכלי (intuitus), שעם בפעם משתתף ומזדהה עם „ההוויה“ (בדומה לתורת-ההכרה של מלְפֶרְנֶשׁ [ע"ע]).

על אף עמדתו הדוגמאטית-נוצרית הביא ג' לפוריות מחשבתית גדולה באיטליה, ובבניין השקפתו העילוסופית פתח את הדרך לפני האסכולה האידיאליסטית והנאו-הגלילנית של קרוצ'ה (ע"ע) ושל גֶ'נְטִילֶה (ע"ע).

מספריו: Teoria del Sovranaturale (תורת מה שלמעלה מן הטבע), 1838; Introduzione alla Filosofia (מבוא לפילוסופיה), 1840; Del Primato morale e civile degli Italiani (על יתרונם המוסרי והאזרחי של בני-איטליה), 1843; Del Rinascimento civile d'Italia (על התחדשותה האזרחית של איטליה), 1851; Protologia (מדע-היסטור), 1857. G. Saitta, *Il Pensiero di V. G.*, 1927; G. Gentile, *I Profeti del Risorgimento*, 1928; F. Palhoriés, G., 1930; A. Omodeo, *Figure e Passioni del Risorgimento Italiano*, 1932; id., *G. e la sua evoluzione politica*, 1941, L. Giusso, G., 1948. י. ב. ס.

ג'וֹבֶרְטִי (الجوبري), עבד אֶלְרֶחֶמֶן אֶבֶן עֶמֶר אֶלִי, סופר ערבי במחצית הראשונה של המאה ה-13, שחי בסוריה ובאנטוליה. ג' התפרסם בשל ספרו אֶלְמַחְתָּאֵר פִי כֶּשֶׁף אֶלְאֶסְרָאֵר וְהֶתֶד אֶלְאֶסְתָּאֵר („מבחר בגילוי הסודות וקריעת המסכים“), שבו פירסם את שיטות הזויפנים ואחוזי-העיניים בכל מיני שטחים של המסחר והמעשה, כגון זיוף מרגליות, אבנים יקרות ומהכות יקרות, רשאות כהנות, וכד'. פרק מיוחד מוקדש לזיופי היהודים, שזכה לדיון מיוחד ע"י מ. שטיינשניידר. הספר נדפס כמה פעמים, וחלקים שונים תורגמו לגרמנית.

GAL. I, 497. S I, 910; E. Wiedemann, *Beiträge zur Geschichte der Naturwissenschaft*, XXV, 206–232, 1911; M. Steinschne deer, *Pol. u. apol. Literatur*, 188–191, 1877.

גִּגּוּ וּמְגוּגִי, נזכרים ביחד לראשונה ביחוד לח—לט, בחזון אחרית-הימים (ע"ע), שבו מתאר הנביא את מלחמת ה' בגוג ארץ המגוג נשיא ראש משף ותבל". אחרי שישראל

זכות-האזרחות וכל זכות לעבודה מ-36% של יהודי רומניה, יחד עם הטלת מס מיוחד עליהם. הגזירות האלו גרמו נזק רב לחיי-הכלכלה של רומניה ולא נתקבלו על דעתן של המעצמות הגדולות, ולכן פוטר ג' מתפקידו אחרי חדשיים, וכעבור זמן מועט מת מיתה חטופה.

E. Lovinescu, *Istoria Literaturii Române contemporane*, vol. 4, 1924-1934; P. V. Hanes, *Hist. de la litt. roumaine*, 1934; B. Munteanu, *Geschichte der neueren rum. Literatur*, 1943.

ה. ב.

גוגול, ניקולי וסיליוויץ' — Николай Васильевич Гоголь — (1809, סורוצ'ינצי [שלך פולטאווה, אוקראינה] — 1852, מוסקוה), מגדולי הסופרים הרוסיים. ג'

היה בן משפחת ג'יאנובסקי, מן האצולה הזעירה ממקור קוזאקי-אוקראיני (אולי בתערובת דם פולני). אביו היה בעל כשרון אמנותי וסופר ובמאיישחוקן חובב; ג' נתייחס ממנו בגיל 15. אמו היתה בת 15 בלדתה את ג'; ממנה ירש, כנראה, את דתיותו העמוקה. ימי הילדות והנערות עברו על ג' באחוזה הקטנה של המשפחה. מ-1824 עד 1828 למד בגימנסיה בעיר ג'נין בלי להצטיין בלימודים. כבר אז נתעוררה בו החיבה לספרות ולתיאטרון. ב-1828, בגיל 19, עבר ג' לפטרבורג ונכנס למשרה ממשלתית צנועה, שמשכורתה הזעומה הספיקה בדוחק לסיפוק צרכיו ההכרחיים. נסיונו הספרותי הראשון — בשדה השירה — נכשל לחלוטין, ומרוב יאוש אמר „לכרות מעצמי ולהגר לאמריקה, ואמנם יצא לדרכו והגיע עד ליבק, אך משם חזר לפטרבורג. שם הצליח להתקרב לחוג הספרותי שבראשו עמדו פושקין (ע"ע) ווידיקובסקי (ע"ע). פושקין היה אחד הראשונים להכיר את כשרונו של ג' ולעודד אותו, וג' דבק בפושקין בהערצה; הידידות בין שני הסופרים התקיימה עד מותו של פושקין, בין 1831 ו-1834 פירסם ג' שני קבצים של סיפורים מן ההווי הכפרי והפולקלור של מולדתו האוקראינית: „ערבים בחווה ליד דיקאנקו" ו„מירגורוד". הללו זכו להצלחה רבה והוציאו לג' מוניטין בציבור. ב-1835 נתמנה פרופסור באוניברסיטת פטרבורג, אך נכשל כליל כמורה אקדמי ועזב אחרי זמן מועט את התפקיד הזה. את סידרת סיפוריו על אוקראינה השלים ג' ב-1839 בעיבודו של אחד הסיפורים שב„מירגורוד" לרומאן ההיסטורי „טאראס בולבה". אולם כבר לפני זה התחיל ג' לטפל בתחום אחר — עולמה של האצולה הרוסית הזעירה, באחוזותיה הנחשלות והמוזנחות ובערי-השדה הנידחות, ובשכבה הבינונית והנמוכה של הביורוקרטיה, שעליה עמדה רוסיה הצארית, וההווי שלה הן בפרובינציה והן בכירה עצמה על משרדיה הממשלתיים. תיאוריו הקודרים של עולם זה ניתנו תחילה בקובץ „ערבסקות" (1835), ואח"כ בסיפורים שג' הוסיף לפרסמם עד אמצע שנות ה-40. ב-1836 הוצגה בפטרבורג הקומדיה של ג' „ריוור", סאטירה קטלנית על שחיתות המנגנון הביורוקרטי השליט, שהצגתה נתאפשרה רק ע"י הוראה מפורשת מטעם הקיסר ניקולאי I. הצלחתה היתה ללא תקדים בתולדות התיאטרון הרוסי, וג' הופר ע"י חוגי המשכילים כלוחם גדול נגד הנחשלות והברבריות של המשטר החברותי והתרבותי של רוסיה. באותן השנים החל ג' בכתיבת החשובה שביצירותיו, הרומאן הגדול „נפשות מתות". שנועד לתת תמונה מקיפה של כל מציאותה הסוציאלית והרומנטית של החברה הרוסית על כל שכבותיה; פושקין

בניגוד לנאמר ביחזקאל — יבוא רק אחרי הניצחון (תרג' יר' במד' יא, כו; תר' שה"ש ח, ד). מעין פשרה בקביעת זמנה של מלחמת ג'רמ נמצאת בדברי התרגום, שבתי-ישראל עתיד לנצח את ג' וסיעתו ע"י משיח בן אפרים (ת"י שמות מ', י"א). בחזון יוחנן שב„ברית החדשה" (פרק כ') מלחמת ג'רמ היא אחרי התחיה הראשונה ככלות אלף שנים, ובספר אליהו (מדרשי גאולה [ע"י י. אבן-שמואל], מהדורה כ', תשי"ד, ע' 46) ג'רמ באים אחרי ימות-המשיח ולפני יום-הדין האחרון.

מן המקורות התנ"כיים וממסורת-חז"ל עברו הסיפורים על הופעתם של ג'רמ באחרית-הימים לעולמם הרוחני של אבות-הכנסיה הנוצריים. בימי נדודי-העמים היו נוהגים בדרך-כלל לזהות את הגותים עם ג'רמ. מסורת נוצרית עתיקה זיהתה את ג'רמ גם עם העמים הפראיים, אשר אלכסנדר מוקדון סגר אותם בדלת-ברזל על-ידי הים הכספי ושעתידים להתפרץ באחרית-הימים. בימי כיבושי האיסלאם זיהו הנוצרים את חילות-המוסלמים עם ג'רמ.

יחזקאל קופמן, תולדות האמונה הישראלית, ג', 578-583, תשי"ד; יוסף קלחנר, הרעיון המשיחי בישראל, תשי"ד; P. Volz, *Die Eschatologie der jüdischen Gemeinde*, 150, 1934.

א. א. א.

ג'רמ באיסלאם. בקוראן (סורות י"ח, כ"א) מופיעים ג'רמ בשם יא'ג' ו'ג' ו'מא'ג' ו'ג'. מסופר, שאלכסנדר הקים סכר חזק למניעת התנפלות ג'רמ על העמים שנמצאו בחסותו. סכר זה נזכר גם בנוסח הסורי של רומאן-אלכסנדר. מן החוקרים יש שמהזים אותו עם החומה הסינית, ויש שרואים בו את „שערי-הברזל" (porta Albanica) במעבר-דרך בנד בקאווקאז, הנזכר על-ידי הסופרים הקדמונים. לפי המסורת האיסלאמית נשארים ג'רמ מאחורי הסכר, אולם הם עתידים לפרוץ אותו באחרית-הימים ולהציף את הארצות עד שיושמדו (וע"ע אחרית-הימים, עמ' 467). — הגאוגרפים הערביים מזהים את ג'רמ עם הסקיתים או עם עמים אחרים שנתיישבו אח"כ במקומותיהם של אלה.

גוגה, אוקטיון — Octavian Goga — (1884 — 1938),

משורר ומדינאי רומני, בן לכומר כפרי בטרנא-סילוואניה ההונגאריה, היה פעיל מצעירותו בתנועה הרומנית הלאומית האירנדנטיסטית. אחרי שהוטל עליו עונש-מאסר ע"י השלטונות ההונגאריים, היגר ב-1905 למדינת רומניה; שם פירסם שירים מלאים התלהבות לאומית, שבהם נתן ביטוי לסבלותיהם ולשאיפותיהם של הרומנים הנתונים לשיעבוד זר בטרנאנסילוואניה. בשנות מלחמת-העולם I פעל ג' למען הצטרפותה של רומניה למלחמה במעצמות-המרכז. אחרי שנוצרה רומניה רכתי צידד ג' תחילה בשמירה על זכויותיהם של המיעוטים במדינה, אך במשך הזמן נעשה לאומני תוקפני. זמן-מה היה שר בממשלת אורסקו (ע"ע), וב-1921 יסד מפלגה מיוחדת, אשר התמוגה, בעלות כוכבו של היטלר, עם המפלגה של א. ק. קוזה, מנהיג שונאי-יהודים, והיתה „מפלגה הנוצרית-הלאומית" (1935). בדצמבר 1937 נחל „משמרי-הברזל" הפאשיסטי-נאצי, שמפלגת קוזה ג' היתה קרובה לו, ניצחון גדול בבחירות; מאחר שג' נשאר דבק בעקרונות הפארלאמנטאריזם, הטיל עליו המלך קארול II להרכיב ממשלה. מפעולותיו הראשונות של ג' בשלטון היתה „רוחיות" של זכות-האזרחות של היהודים, שמשמעותה היתה שלילת

השני של „נפשות מתות“, שעליו עמל 103 שנים. ימים אחדים אח"כ מת, והוא בן 43.

קרהפרדה בולט וחריף עובר בין ג' סופרה ומשוררה של אוקראינה. גופה, עמה ותולדותיה, ובין ג' סופרה ומבקר של וליקורוסיה, בעלי-אחוותיה ופקידותה. על סיפוריו מחיי אוקראינה, אף שהם ריאליסטיים ביסודם, פרוש מעטה של רוך ושל חדוה, ביטוי לטבע הברוך של הארץ הפוריה ושטופת-השמש. את האיכר האוקראיני, שהוא בעיקר נושא הסיפורים הללו, מתאר ג' בהומור טוב-לב כיצור תמים, קצת טיפש ויחד עם זאת ערמומי, להוט אחרי הטיפה המרה ונתון עפ"ר למרות אשתו. האידיליה שבתמונה זו אינה נפגמת אף על-ידי המקום הנרחב שמכשפות — שכמעט כל אשה זקנה היא אחת מהן —, שדים ורוחות והשטן עצמו תופסים בה. אף השטן, על כל נכליו ומזימותיו, אינו מופיע אלא כאוק-ראיני טפשוץ ולא-מסוכן ביותר, שאות-הצלב הוא אמצעי-הגנה בדוק ומנוסה נגדו. רק בסיפוריו האוקראיניים המאוחרים של ג' מתקדרת דמותו של עולם השדים הכשפים, והוא מתחיל להטיל צל של אימה וזוועה על המציאות הטבעית שבה הוא משולב. — מעטה של רוך ושל הומור לבבי פרוש גם על הסיפורים מחיי האצולה האוקראינית הנועירה, אלא שכאן כבר מורגש הצל של חיי הבטלה, השיעמום והריקנות, שבהם שרויים האנשים הפטורים מעבודה וממלחמת-הקיום, ובוהו סיפורים אלה מתקרבים לתיאורים של וליקורוסיה. — עברה של אוקראינה, המאבק בין האוק-ראינים ובין הפולנים, מופיע ב„טאראס בולבה“ עטוף רומאנטיקה ואידיאליזאציה. הקוזאקים של ג' הם „פראים אצילים“, דמויות-ענק, בעלי-גוף ובעלי מושגים ויצרים אֶלֶמנטאריים ללא ריסון וללא עיקום, גיבורים ללא-אחת, שהם אכזרים ללא-רחם כלפי האויב, אך גם אינם חסים על עצמם ועל בניהם במלחמה הקדושה „למען האמונה האמיתית הפראואסלאווית של האבות“. יש לציין, שסופרה הגדול של אוקראינה לא כתב שום יצירה בשפה האוקראינית.

רק בנקודה אחת ניטלות מתיאורה של אוקראינה בידי ג' כל רומאנטיקה וכל אידיליה — בנקודה היהודית. ג' היה היחיד מבין הסופרים הרוסיים הגדולים, שנוולד וגדל בסביבה שהמוני יהודים נמצאו בה. יהודים נזכרים בכתביו לעתים קרובות, ותמיד בלשון „זיד“ — שם-הגנאי ליהודי ברוסיה, ליהודים התייחס ג' בשנאה כבושה מהולה בתיעוב ובבוהו. הטיפוס היהודי של ג' — „היהודי יענקל“ שב„טאראס בול-בה“ — הוא קאריקאטורה אנטישמית, יצור בלי כבוד אנושי, מצחיק בלבושו, מצחיק בהליכותיו, מצחיק בדיבורו הנלעג, מנצל אכזרי של עם-הארץ, עיניו רק לבצע, שלמענו הוא מוכן לסכן את חייו ובגללו הוא נופל קרבן לחמת העם. בסיפור על אוקראינה ותולדותיה לא יכול היה ג' להתעלם מרדיפות היהודים ומההריגות ההמוניות בהם, אולם הללו אינם מתוארות כפגיעת האדם באדם אלא כעין ביעור שרצים ורמשים בידי אדם. דמו של היהודי אינו דם, סבלו אינו סבל ועינויו אינם עינויים, אפילו בתיאור ריאליסטי של פוגרום, כשהקוזאקים מטביעים יהודים בנהר, מבליט ג' את הצד „המצחיק“: כיצד מזדקרות מן המים רגליהם הרזות של הנטבעים. אף השבת וקדשי-ישראל ומסירותם של היהודים להם מתוארים בלעג ובבוהו.

שונה לגמרי מן הרומאנטיקן וההומוריסטן המתאר את הכפר האוקראיני הוא הריאליסטן והסאטיריקן הקודר המתאר

בשנות-חייו האחרונות עקב בעניין רב אחרי התקדמות היצירה הכבירה הזאת בידי ידידו.

אולם, בה בשעה שג' הלך מהצלחה להצלחה בדרכו הספ-רונית, חל בו משבר נפשי, שהלך והחריף עד שהרס אותו. על חולשה וחולניות גופנית ורגישות ורגשנות נפשית יתרה,

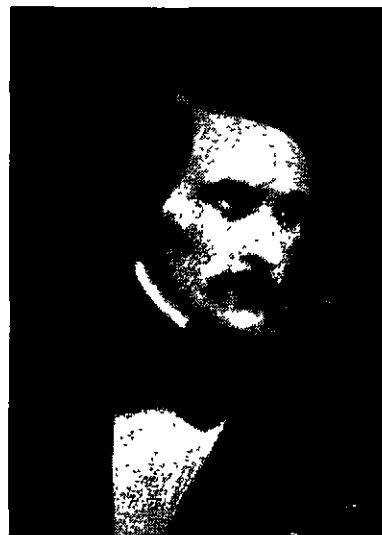

Mikhael Forster

שבהן לקה מילדותו, נתווספו לבטים מצפוניים ודתיים, שמקורם היה בתחושת ייעוד גורלי המוטל עליו ושאינו הוא מסוגל לתגשמו. ג' לא רצה להסתפק בתפקיד של מוקיע הרע ומלעיג על המגוחך, אלא שאף להיות מורה ומדריך לקראת הטוב והנעלה, שנצטיירו לו במושגים דתיים-מיסטיים מעורפלים. אחוז אי-שקט נפשי, לא היה ג' מסוגל לחיות חיים מסודרים ולעבוד עבודה ספרותית שקטה. מ-1836 ואילך עברו עליו רוב שנותיו בנסיעות בחר"ל, אע"פ שהעולם המערב-אירופי נשאר זר לגמרי לרוחו, וכל הגותו היתה ברוסיה בלבד. זמך-מה התגורר בשוויץ ובפאריס, וכמה שנים ישב — בהפסקות — ברומא. את רוסיה ביקר לסירוגין לשם פגישות עם ידידיו ובקשר להוצאות כתביו. ב-1842 הופיע החלק הראשון של „נפשות מתות“, אחרי קשיים רבים שנגרמו לו ע"י הצנזורה, וחיבור זה ביסס את עמדתו כגדול הספרות הרוסית אחרי פושקין. ב-1847 פירסם ג' את הקובץ „קטעים נבחרים מחילופי-מכתבים עם ידידים“, שבו נתכוון לתת ביטוי להשקפת-עולמו החיובית. הספר עורר רוגז רב וגרם אכזבה וצער לידידיו של ג' מחוגי המשכילים והמת-קדמים, הן משום נימת ההטפה הנבואית שבו והן משום הלך-רוחו: ההשלמה עם הגורל, אי-האמון באפשרות של תיקונים חברתיים, ומשום כך — הצדקת המשטר הקיים על כל רקבונו ושחיתותו, וכנגד זה חזון מיסטי-דתי של שיכלול עצמי-אישי של האדם. את תגובתו החריפה של קהל מעריציו של ג' ביטא בלינסקי (ע"ע) במכתב גלוי לג', שזיעזע אותו קשה. מכאן ואילך ניכרים בו סימנים של התרופפות-עצבים עד כדי מחלת-נפש ממש וגילויים של טירוף דתי-מיסטי. ב-1848 ערך מסע-צליינות אל המקומות הקדושים לנוצרים בא"י, אך לא זכה לקבל השראה ממסעו זה וחזר ממנו מלא אכזבה ומפחית-נפש. את שנותיו האחרונות חי במוסקוה, ובלילה אחד, בהתקפה של טירוף, שרף את כה"י של החלק

מה שהיה יקר לו, וכשרונו האמנותי אילצו לתאר את המציאות בסארקאזם ולעג. ככאן הקרע העמוק בנפשו וביצירתו. בשנותיו האחרונות ניסה ג' להוציא אפילו את ה"רוויזור" שלו מידי פשוטו כביקורת חברתית ולפרשו פירוש אלגורי-סמלי כתיאור של לבטים מ"סרייט-מצפוניים בנפש האדם. אף החלק הראשון של "נפשות מתות" מסיים את תיאורו הקודר של החברה הרוסית בהימנן אדיר על גדולתה של רוסיה וייעודה העולמי. את החלק השני של "נפשות מתות" תיכנן ג' ככד השני של המטבע כנגד הלכו הראשון; הוא נתכוון לגלות בו את המאור שבעם הרוסי ולהעלות דמויות אידיאליות המגלמות את כל הנעלה באדם. מן הקטעים שנת-קיימו מיצירה זו (אחרי השמדת כה"י המושלם בידי המחבר) ניכר שלא הצליח בכיצוע תכנית זו.

השפעתו של ג' על התפתחותה של הספרות הרוסית הייתה עצומה. ג' הוא — יחד עם פושקין — יוצרה של הפרוזה הרוסית הספרותית המודרנית. מטבעות-לשון וביטויים משלו, וכן ציטאטות לרוב מיצירותיו, נעשו נכסי-צאן-ברזל של הרוסית המדוברת והנכתבת; וכן נעשו עשרות מגיבוריו דמויות חיות, סמלים ואבטיפוסים בתודעתם של המשכילים. ג' יצר את הרומאן ה"ראליסטי הרוסי, קבע את אָזי ה"ה" כחתי ה"ביקורתי כלטי המציאות החברתית והכניס בו את תביעת עלבוננו של האדם המדוכא והמעונה מידי המדכאים והמענים ומידי החברה כולה. את הגישה ההומאניטארית ואת הרחמים על כל יצור אנושי, אפילו ירוד ומושחת — פרט ליהודי, סימנים אלה — במצורף או במאורד — נמצאים בכל האופרים הרוסים הגדולים עד למהבכה, וכולם — אף אם התנגדו נמרצות לדעותיו ולמגמותיו של ג' — הכירו בניקוי-תב ממנו. טורג'ניב, דוסטויבסקי, טולסטוי, לסקוב, צ'כוב — לא יתוארו בלי ג'. באמצעות הרומאן הרוסי הגדול של המחצית השנייה של המאה ה-19 השפיע ג' בעקיפין על ספרות-העולם; אע"כ לא זכה הוא עצמו להכרה ולהוקרה רבה במערב: למרות משמעותה ותכנה הכלל-אנושיים של יצירתו, הרי היא קשורה קשר הדוק ביותר בהווה המיוחד של רוסיה ובדרכי-הביטוי של הלשון הרוסית, וזרים מתקשים בהבנתה ובהערכתה. — בספרות העברית יש הר תוק לג' ביצירתו של מנדלי מ"רס (סדר הקבצנים, מסעות בנימין השלישי, ועוד). כל כתבי ג' הופיעו במהדורות רבות; החשובות שבהן הן: 1889—1897, ב7 כרכים; 1908—1909, ב10 כרכים; 1911, בכרך אחד גדול; 1949—1950, ב6 כרכים. לעברית תורגמו: נפשות מתות (ע"י י. שנברג), תש"ח; רוויזור (על-ידי א. שלונסקי), תשי"ב; ועוד כמה מחזות וסיפורים.

מ הביבליוגראפיה העצומה על ג': В. Г. Белинский, Сочинения I, III, VI, XI; Н. Г. Чернышевский, Очерк гоголевского периода русской литературы, 1856—1856; С. Т. Аксаков, История моего знакомства с Гоголем, 1890; В. И. Шенрок, Материалы для биографии Гоголя, 1892—1893; Д. С. Мережковский, Г. и чорт, 1925; Д. Н. Овсянко-Куликовский, Г., 1910; Н. Котляревский, Г., 1915; В. Гиппиус, Г., 1924; V. V. Zenkowsky, G. Als Denker (Ztschr. f. slav. Philol., IX), 1932; B. de Schioezzer, G., 1932; D. Gerhardt, G. und Dostojewski, 1941; V. V. Nabokov, G., 1942.

א. א. — י. ט.

את עולם האצולה הזעירה של האחוזות ואת הפקידות של ערייה-השדה הרוסיות ושל פטרבורג. העולם המתואר כאן הוא אפור-שבאפור, נטול כל ערכים, כל יופי וכל דחף נעלה: עולם של בטלה ושיעמום, של ריקנות ובטלנות, של בורות ובערות, של צימצום-האופק, טימטום-הרוח וטימטום-הרגש, עולם של תקיפים גסים מצד אחד ושל עלובים ונעלי-בים ונדכאים מצד שני. כוחו האמנותי האדיר של ג' מתגלה בכך, שיצירי הסאטירה הנוקבת והאכזרית שלו אינם מפלצות אלא דמויות אנושיות פלאסטיות, הניצבות כחיות לעיני הקורא. אמצעיו של ג' בתיאור הרשע והכּסל השלטים הם הלעג והגיוחוק, אולם תכנון ומשמעותן של הסאטירות שלו הם תוכחה וזעמת, וכיוון זה ודרך זו של כתיבתו הסביעו חותמם על הספרות הרוסית למשך שני דורות. כל אהדתו ורחמינו של הסופר נתונים לאדם הקסן, המרשפל, המשועבד והמדוכא גם ע"י המשטר וגם ע"י הגסות והברוטאליות של היתחים האנושיים בחברה זו. הסיפורים המטפלים בנושא זה ("שימותיו של מטורף", "קאפיטאן ק'פיקין" [פרק מיוחד ב"נפשות המתות"], וביחוד "המעיל" [1842]) שימשו אף הם דוגמות לספרות ענפה של תביעת עלבוננו של האדם הקטן מידי החברה ומידי התקיפים; "כולנו יצאנו מבין קיפולי המעיל" של ג' — אכזר פעם דוסטויבסקי.

לשיא הסאטירה האנושית והחברתית הגיע ג' ב"רוויזור", המעלה תמונה של ציבור פקידים-הממטלה, שכולם אנשי שוחד, גניבה ומעילה וניצול המוני העם, ולא מתוך רשעות מכוונת אלא מתוך אוריה כללית של שחיתות ומתוך טפשות-הלב; לפיכך אף אין רמאותם וערמומיותם עומדות להם, כשמזדמן ביניהם ריק ופוחז מפטרבורג, שנעשה מוחזק בעיניהם — ללא כל סיבה מספקת — שר גדול בשלטון. המהירד ביוהר הוא, שכל הפושעים הללו לא רק כשרים והגונים בעיני עצמם, אלא אף כשרים בעיני הציבור כולו, שמתוך הרגל של דורות אינו מחאר לעצמו כלל אפשרות של דרכי-שלטון אחרות. "נפשות מתות" (או "הרפתקאותיו של צ'צ'יקוב") — זוהי אודיסאה של נוכל, של פקיד ססרה, שהוא נוסע על פני הפרובינציה הרוסית ומבקר אצל בעלי-אחוזות שונים כדי לקנות מהם "נפשות מתות", ז. א. כדי לרשום על שמו ובבעלותו את שמותיהם של עבדיהם האיכרים הצמיתים שמתו וטרם נמחקו מרשימות החיים. אגב מסע זה מועברת לעיני הקורא שורה ארוכה של סיפוסים הניצבים כמו חיים, בעלי-אחוזות ומשרתיהם, אנשי הפקידות הבינונית והנמכה, קצינים וגבירות פרובינציאליות, המצטרפים לתמונה היה של החברה הרוסית, וחברה זו נראית כמורכבת מטומטמים ובטלנים, הזנייהויות או עריצים קשחילב, שקרנים ופחזים, זוללים וסובאים, הללים וסורנים או קמצנים פאתולוגיים; הצד השווה שבהם — שכולם חסרי תרבות אנושית אמיתית, חסרי מטרות או שאיפות החורגות מתחום הקטנוניות של מציאותם האפורה, או חסרי כושר-פעולה להשגת מטרות כאלו. רוסיה כולה נראית מאוכלסת נפשות מתות.

הטראגדיה האישית של ג' הייתה בניגוד שהיה קיים בין מה ששאף לראות ונתכוון לבטא ובין מה שראה וביטא בעל-כרחו בפועל. לפי השקפותיו היה חסיד נאמן של השלטון הצארי, של המשטר הקיים ושל הכנסייה הראוולטאריות, ומשאת-נפשו הייתה להורות לבני-עמו את הערכים הגנויים בעולם הרוסי-הנוצרי ולהדריכם לחיות על פיהם. אולם ראייתו הבלתי-משחדת גילתה לו את הזוהמה והכיעור בכל

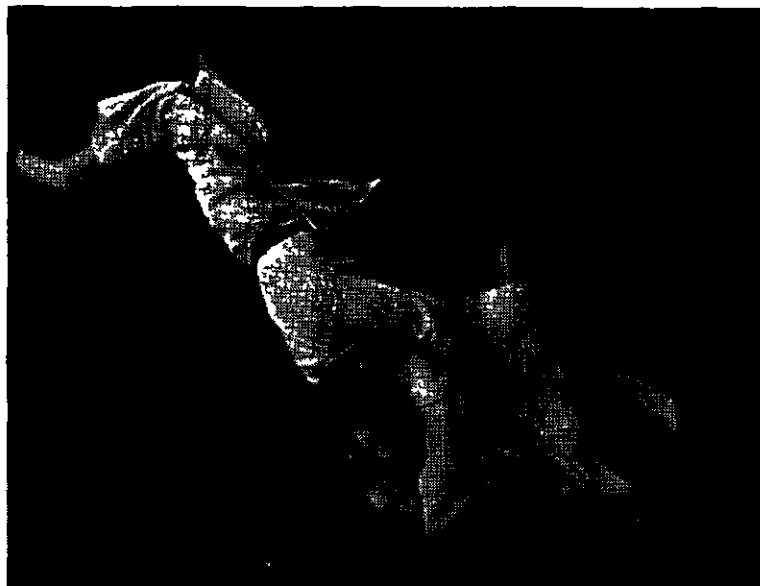

ציור 2. זריקת טומוז'י (Tomoji)

עם הגיע הנסק החם ליאפאן פחת ערך כל השיטות הישנות של הג'ודו, ואת מקומן תפס הג'ודו (= „תמצית“ או „עקרון“ של „תורת הכניעה“). ג'ודו הומצאה על-ידי הצרפסטר ג'יגורו קנו (Jigoro Kano) ב-1882, שייסד מכון ללימוד תורה זו, הקיים עד היום. ג'ודו היא שיטת ג' משוכי-ללת, המקנה לרוח ולגוף את היעילות הגדולה ביותר בפעולה. תחבולותיה לצרכי התקפה והגנה הם אי-התנגדות או הכניעה לכוחו של המתנגד כדי להטונו מכיוונו, או אפילו עזרה לתוקף במגמה למוטט את יציבותו.

כדי לאפשר לאדם להשתמש בתכסיס זה, עליו ללמוד לגייס את רוחו ואת גופו באופן שיוכל להיסוג או להיכנע לכוח המופנה נגדו בכל עת ללא התראה מוקדמת, וזה דורש כינונות פנימית ויציבות גופנית, כושר-תנועה בכל הפיזיונים של החלל בלי הכנה מוקדמת, הבנה ותפיסה מהירה, גמי-שות, דקות-תנועה ועצמה כאחד. מכאן הערך הרב של ג'ודו לאימון האופי והגוף. תכסיסי ג'ודו כוללים: שיטות נפילה ללא תקלה לנופל; זריקת המתנגד כשאתה עצמך עומד (ציור 1), זריקת המרבגד ע"י הטלת עצמך לארץ (ציור 2); התגוששות על הקרקע עם חניקות, מפתחות על הגפיים והחזקת המתנגד במצב שאינו יכול להשתחרר ממנו; פגיעות במקומות חיוניים, המביאות לידי שיתוק רגעי או ממושך, איבוד-חושים ואפילו מוות; שיטות להחזרת החושים או „השבת החיים“.

ג'ודו נתקבלו כספורט גם במערב, וכן הונהג לימודם באימון שוטרים וחיילים בהרבה מדינות.

מ. סלדנקרייז, זיארוז'סו, תרצ"א; Yokoyama Sakujiro, *Judo Kano*, 1915; M. Feldenkrais, *Manuel pratique du Jiu-Jitsu*, 1941; id., *Judo pour Ceintures Noires*, 1951; id., *Higher Judo*, 1952; C. Koizumi, *Twelve Judo Throws*, 1950; E. T. Harrison, *Judo*, 1952.

מ. פל.

נוגמלה (Gaugamela), עיירה בעיראק, כ-30 ק"מ צפונית מזרחית למוסול — מקום קרבי-הכרעה בין אלכי-סנדר מוקדון (ע"ע) ובין דריוש III, ב-331 באוקטובר 331

ג'ודו-ג'יטסו: (Ju-Jitsu), (Judo), ג'ודו שיטות יאפאניות של התקפה או התגוננות בהתגוששות. „ג'ודו“ משמעה רך. נכנע או עדין; „ג'יטסו“ — תורה, אמנות; לשיכך ג'ודו היא „תורת הכניעה“ או „אמנות הרכות“ לשם ניצחון. היא טופחה ביאפאן מימיקדם, ובתקופה הפאודאלית היו מלמדים אותה לכל האצילים יוצאי-קרב, כדי שידעו להכריע מתנגד מזויין או חזק יותר. לפי המסורת האגרית היבאה אמנות זו ליאפאן מסיין, ומקורה היה בהסתכלות בענפי-האורן הקשים והחזקים, הנשברים תחת נטל השלג היורד בחורף, כנגד ענפי-השיטה הרכים, שהם „נכנעים“ ומרכינים ראשם, עד שהשלג נושר מהם ארצה, ואח"כ שבים וזוקפים ראשם (השונה: שמות ט, לא-לב; וכן הקנה במשל-חז"ל, תע"כ, ע"א). מהסי-תפלות זו נבעה התורה, שהכניעה לכוח יפה מן ההתנגדות, שכן אי-אפשר להתי-

גבר על כוח אלא בכוח גדול ממנו, ואילו בכניעה מידית אפשר להטות את הכוח התוקף ממסלולו וע"י כך לבטלו או להשתלט עליו. תכסיסים ותרגילי-אימון רבים הומצאו למטרה זו ושוכללו במשך הדורות: תרגילי הפלה לארץ, שברית-אברים, חניקה, מכות בנקודות חיוניות בגוף וכיר"ב. תכסיסים אלה שימשו גם בספורט וגם במלחמה לחיים ולמוות, ושימוש יעיל ותכליתי בהם נחשב לאמנות, שהיתה סמל ליכולת האדם.



ציור 1. זריקת כתף

מקורות על קרב-ג': אריאנוס, מסע-אלכסנדר (מבוסס על עדויות של מפקדים מקדונים שהשתתפו בקרב); פלוטרכוס, חי-אלכסנדר; דיודורוס; קוינטוס קורטיוס.
Fr. Hackmann, *Die Schlacht bei Gaugamela*, 1902; H. Delbruck, *Geschichte der Kriegskunst*, 207, 1920²; J. Kromayer, *Antike Schlachtfelder*, IV, 372, 1929.
י. ש. ב.

גוגמלה פול — Paul Gauguin — (1848, פאריס — 1903, טאהיטי), צייר צרפתי. אביו היה עיתונאי ללא חשיבות מיוחדת; אמו היתה ממוצא ספרדי-פרואני. משפחת ג' היגרה לפרו מתוך תקווה לזכות שם בתמיכת משפחת-האם. האב מת בדרך; האם וילדיה הגיעו ללימה, אך אחרי ארבע שנים חזרו לצרפת. ג' הצעיר נצטרף לצי המסחרי, ואח"כ לצי הצבאי, שבו שירת בימי מלחמת 1870/1. אחרי המלחמה נעשה פקיד אצל סוכן-בורסה בפאריס, נשא לו לאשה את מרתה-סופיה ג'ד, צעירה דנית בת-טובים, והגיע לביסוס חברתי וכלכלי.

באותם הימים החל להתעסק בציור, תחילה לא היה אלא חובב; היה קונה תמונות ומצייר תמונות להנאתו. הוא נמשך לאימפרסיוניזם (ע"ע), וב-1880 הציג את ציוריו הראשונים בתערוכת-האימפרסיוניסטים החמישית. ב-1883 החליט ג' להתמסר כולו לציור, עזב את עבודתו בבורסה ועייב גור חייו על עצמו, על אשתו ועל ארבעת ילדיו. תחילה ביקשה המשפחה מקלט בקפנהאגן בבית חותנו של ג', אולם ג' לא יכול לחיות עם מחותניו בשלום וחזר לפאריס עם אחד מבניו, ואילו שאר ילדיו נשארו בדנמארק, כשאמם מפרנסת אותם ע"י מתן שיעורים והרגומים. בפאריס חי ג' חיים עלובים; בנו הקטן חלה; הוא עצמו נאלץ לשלוח ידו בכל מיני מלאכה והיה אף מדביק-מודעות; אח"כ חלה אף הוא; ואעפ"כ המשיך בציור. ב-1886 הציג בתערוכת האימפרסיוני-ניסטים השמינית והאחרונה; אולם כבר אז היה ברור שהוא לא השתייך להם עוד.

לאחר שהכניס את בנו לפנימיה בסביבות פאריס, יצא ג' לברטאן וקבע לו מושב בפונט-און, הוא נמשך לארץ זו, משום העצבות שבה: "קסמו לו העגמה שבנוף הברטאני וגילויי הפרימיטיביות שבמנהגים קדומים ובפולקלור עתיקי-מים. לאחר זמן חזר ג' לפאריס ונתחבר עם נן גוף (ע"ע). ב-1887 יצא למסע למארטיניק; השפע שבנוף הטרופי לקח את לבו ועוררו ליצירות, שבהן מתגלים חיפוישי צבעים חדשים יחד עם נטיה לשיטח ולעיגול של הצורות. ב-1888 חזר שוב לאכסנייתו הראשונה בברטאן, ושם מצא את ידידו הציירים אמיל ברנאר, שארל לאוואל וסרזייה, שמהתחברותם נוצרה "אסכולת פונט-און" ונולדו תורות הסמל והסינתזה בציור. אמנים אלה ויתרו על כללי התאמת הצבעים שהיתה מקובלת באימפרסיוניזם ופנו לצורות משוטחות, בעלות סילואטות מעוגלות, ולצבעים חיים, המשמשים זה בצד זה בחופש גמור. התמונות נתבססו על שני ממדים בלבד, ללא התפשטות לחלול של עולם, ונראו כבניינים שכליים בעלי ערך דקוראטיבי רב. אמנותו של ג' והנלווים עליו היא בחינת ראקציה של השכל בגד ההרגשה, של הרצון נגד ההתמכרות הסבילה לכוחות-בראשית, בקיצור—נגד האימפרסיוניזם, שג' ראה בו אמנות של "הסתלקות המחין", "שבה אין שליטה למחשבה". באותם הימים התרחשה הדראמה בין ג' ובין ואן גוך בארל. ג' נענה לקריאתו של ידידו ונסע אליו; אולם שני הידידים לא יכלו לחיות יחד בשלום; זיווגם של הזעם

לפסה"ג (קרב זה מכונה לפעמים גם קרב-ארבלה, ע"ש העיר ש-45 ק"מ מערבית לג'), ששימשה בסיס למחנה הפרסי).

ההתנגשות אירעה כשאלכסנדר — לאחר שהשתלט במשך 3 השנים הקודמות על השטחים הימית-כיוניים של מלכות-פרס — התקדם לשטחי גרעינה; עיראק ואיראן.

שדה-הקרב: ברובו — מישור רחבי-ידיים, בחלקו — שורת גבעות נמוכות.

צבא דריוש: עדיף במספרו בהרבה על זה של אלכסנדר (לפי ההגזמות המופלגות של הסופרים העתיקים — מיליון רגלים ו-40,000 פרשים); לרשותו עמדו כלי-נשק שלא היו למקדונים — רכבי-ברזל ופילים. — התכנית הפרסית: איגוף כפול, יחד עם התקפה חזיתית ע"י רכבי-ברזל והפילים. — המחנה הפרסי היה ערוך בשני דרגים: פרשים באגפים, הרגלים והמלך על משמרו במרכז, רכבי-ברזל והפילים לפני כל המערך.

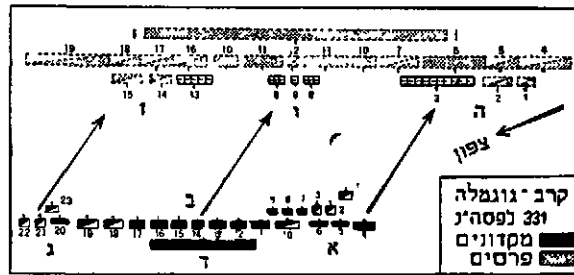

מערך הכוחות לפני הקרב

מקדונים: א, אגף ימני — 1-8, פרשים; 4, רגלים-שכירים וחיילים; 5-8, קשתים. ב, מרכז — 7-9, קשתים ומטילי-חניתות; 10, אלכסנדר ו"רעי המלך" (ששטר-פרשים); 11, "נושאי-סנו" (משמר-רגלים); 12-17, המאלאנכס; 18-19, פרשים. ג, אגף שמאלי — 20, שכירים תראקים; 21-22, פרשים קלים. ד, דרג שני.
פרסים: ה, אגף שמאלי — 1-2, פרשים; 8, רכבי-קרב; 4-5, פרשים; 6-7, פרשים ורגלים פרסיות. ו, מרכז — 8-8, רכבי-קרב; 9, פילים; 10, שכירים יוונים; 11, רגלים פרסיות; 12, דריוש ומשמרו. ז, אגף ימני — 13, רכבי-קרב; 14-19, פרשים קלים. י-י, סילוואים.

צבאו של אלכסנדר: כ-40,000 רגלים וכ-7,000 פרשים. — התכנית המקדונית: להכשיל את הפעלת רכבי-ברזל והפילים, להישמר מפני האיגוף הכפול, להבקיע את מערך-האויב במרכזו. המערך: עיקרו של חיל-הפרשים הכבד בפיקודו של אלכסנדר באגף הימני, חיל הרגלים הכבד (הפילונס) במרכזו, שאר חיל-הפרשים באגף השמאלי בפיקודו של פרומניון, יחידות-הבטחה בוויות של אגפי-המערך, מסך של חיל-רגלים קל בחזיתו.

בקרב הבקיעו חיל-הפרשים הכבד וחלק של המאלאנכס המקדונית, שרוכזו למאמץ-ההבקעה העיקרי, את מערך-האויב, לאחר שהתקפות הפרשים והרכב הפרסי נבלמו ע"י יחידות-האבטחה שנועדו לכך. שאר חלקי מחנה-אלכסנדר ריתקו את מרבית הצבא הפרסי; הם היו נתונים זמן-מה ללחץ כבד, ששמנו בחלצו אחרי הצלחת המאמץ העיקרי. אלכסנדר רדף את האויב הנסס בו ביום עד ארבלה. — אחרי הניצחון היתה הקיסרות הפרסית נתונה למעשה בידי אלכסנדר.

מקומו של הקרב בהיסטוריה הצבאית. קרבי ג' הוא דוגמה קלאסית להתקפת-הבקעה. בולטים בו היערכות-כוחות ומהלכים אפייניים לשיטת-קרב זו בכל התקופות. קרבות ומסעות צבאיים ידועים בהיסטוריה, המבוססים על עקרונות קרבי-ג', הם קרבי-בלנהים של מלבורו בשנת 1704; קרבי-ג' של נאפוליון ב-1806; ההתקפה הגרמנית בחזית המערב ב-1940.

פראנקים בעוזן הוצאת לעז על השלטונות. ביקש לערער על פסק-הדין, אלא שהמוות הקדימו.

שעה שהגיעו צרותיו לשיאן, הגיעה אף גאונותו לפסגתה. סר"ס מצא את גן-העדן שחלם עליו, את הארץ שכולה טהורה ופרימיטיביות, שהיתה מתאימה ליצירתו. יצירה זו אינה אכסוטיה: לא בזרות-ציוריותה שימשה לו טאהיטי מקום-השראה, אלא בעצם עמקה וישותה של הצורה השפיע עליו עולם-האנטיפודים, שהוא היפוכו של העולם המערבי לא מבחינה גאוגראפית בלבד, אלא גם מבחינה רוחנית ורגשית. מהפכה שפולה פלאסטית, בעלת נעימה מיוחדת במינה, באה לידי ביטוי ביצירותיו הנשגבות: "Manao Tupapau", "שירות בארפאריות", "שדיים בפרחים אדומים", "הבגופן", "פרשים על חוף-הים", ועוד. ובעיקר ביצירתו הכבירה "D'où venons-nous? Que sommes-nous? Où allons-nous?" ("מאין באנו? מה אנחנו? לאן אנו הולכים?"), שהיא תמונה כוללת, מלאה עצבות וכובד-ראש, של חיי-אנוש, ושבה נתגשמה אחת השאיפות הנצחיות של הציור — לעשות את הצורות ביטוי לרעיון גדול, ויחד עם זה לאחד במסגרת ציור-כותל כולל את דמות האדם ואת הטבע.

מכתבי ג': Noa Noa, 1893, 1900 (עברית [תרג' מ. וג. טלפיר, חש"ה]), 1924; Avant et Après, 1920; Mmכתביו: Lettres à D. de Monfried, 1919; Lettres à E. Bernard, 1926.

Ch. Morice, G., 1919; L. de Rothonchamp, P. G., 1925²; W. Barth, P. G., 1929; Ch. Kunstler, G., *peintre maudit*, 1934; R. Burnett, *Life of P. G.*, 1936; Paula Gauguin, *My Father P. G.*, 1937; G. Rewald, G., 1938; id., G., 1954; H. Graber, P. G. *nach eigenen und fremden Zeugnissen*, 1946²; R. Cogniat, G., 1947; M. Malungue, G. *le peintre et son œuvre*, 1948; L. and Hanson, *The Noble Savage: A Life of P. G.*, 1954; (עברית מ. דגן), פ. אלגר, ג' 1953. ת. ק.



פול גוגן: אנה היוואאני (1893)



פול גוגן: תמונת-עצמו (1892) עם הצלוב הצהוב

התקופות של ג' והתהלהבות והדבקות של ואן גוך לא יכול היה לעלות יפה. לבסוף השתער ואן גוך על ג', כשבידו תער שלופה; אחוז התקפת-טירוף הוכל ואן גוך לבית-החולים, ואילו ג' חזר לברטאן.

ב-1888—1889 יצר ג' את היצירות האפייניות ביותר לתקופתו הברטאנית: "החזון שלאחר הדרשה", "הצלוב הצהוב", "הוב", "אנוייל היפה", "הריחיים הצהובים". לאחר שחזר לפאריס, נתקבל בחוגי הסימבוליסטים כמנהיגם. אולם שוב נת-עוררה בו התשוקה למרחקים, וביחוד לעולם הטרופי, ואחרי שעלה בידו לאסוף ממכירת יצירותיו 10,000 פראנק — יצא לטאהיטי. שם נשתקע בביקתה קטנה בין המאורים, בחברת טהורה — אשה מן הילידות. בספרו "Noa-Noa", וכן במכתביו, נשמרו התיאור והרשמים של נסיונו הראשון בחיים הפרימיטיביים. הוא חטב בעץ דמויות מיסתוריות וברבריות, וציורו הגיע למלוא טהרת סיגנונו. את יצירותיו שלח לפאריס, ושם נמכרו במחיר בינוני; אולם מצבו נשתפר עקב ירושה שנפלה בחלקו פתאום. לאחר שובו לפאריס ערך תערוכות יצירותיו שיצר בטאהיטי — "Ia Orana Maria", "לפנים" (Autrefois), "חגיגה בהינה", "מלכת האראואי", "האשה ופרייה-מאנגו". הוא חי גם בפאריס עם נערה מילידות יאווה והפליא את הבריות בלבשו ובהליכותיו האפסצנט-ריים. שוב נסע לברטאן, ובשעת תגרה עם אחד הספנים נפצע בידו; בזמן שטיפלו בו הרופאים, חזרה היאוואנית לפאריס ושלחה ידה ברכוש שבאלפנו. ג' מכר את שארית תמונותיו ללא הצלחה יתרה ונסע שוב לטאהיטי (ב-1895). תחילה נשתקע על חופו המערבי של האי, אולם ב-1901 נתעוררה בו התשוקה לחדור פנימה לחיי בדידות ופראות, והוא עבר לאחד האיים המארקזיים, בנה לעצמו בקתה וקישט אותה בציוריו, ושם מת, עזוב מכל הבריות, חוץ מאשה עניה מילידות הכפר, שנתקשרה אליו בקשרי ידידות מורה ונוגעת עד הלב.

תקופת-חייו האחרונה בטאהיטי היתה דרך-יסורים ארוכה, מלאה תלאות, צרות ויאוש. ג' נסתבך בחובות, והכסף שנשלח לו ממכירת תמונותיו בצרפת לא היה בו כדי לכסותם, וכן נכשל בניסיונו לנטוע מטעים לפרנסתו. חלאים רעים תקפו אותו, ובתוכם העגבת, ופעם אף ניסה לשים קץ לחייו. בשורת מותה של בתו עוד הוסיפה על יגונו. פקידי-הממשלה הציקו לו בלי הרף, ועל כך הגיב במאמרים וביצירות סאטיריים. קנאת הצדק הניעה אותו לעמד לצדם של הילידים כנגד השלטונות; הוא נידון לשלושה חדשי מאסר ולקנס של אלף

האֶסְכַּטוֹלוֹגְיָה של היהדות בונמם של ישו ושל פאולוס. יחד עם זה הוא טוען — בהסתמכו על רעיונות מסויימים של בוזר — שמושג המצווה במקרא רחב יותר ממושג זה במשמעותו ביהדות המאוחרת, ושב „מובן המקורי“ כבר יש משום רמז לאַוּאֶנְגְלִיוֹנִים. מילוי המצווה היחיד השלם הוא לחיות באמונה באוּאֶנְגְלִיוֹן, שמתוכה האדם ככיר באלוהים כאביו ומקבל את מרותו על עצמו ועל העולם. כפילוסוף של התרבות והמדינה דוחה ג' את האידיאליזם בתרבות ומנסה להניח יסודות לתורת-מידות מדינית נוצרית. עם עליית היסלר לשלטון הכריז ג', שבשביל הגרמנים מזדהה המצווה האלהית עם חוק העם הגרמני. בזה נעשה ג' שותפם של „הנוצרים הגרמנים“, שעשו את הכנסיה כלי-שרת בידי הנא-ציס, ודבר זה גרם לקרע גמור בין ג' לבין בארת.

מספריו: Ich glaube an den dreieinigen Gott, 1926; Glaube und Wirklichkeit, 1928; Politische Ethik, 1932; Die Verkündigung Jesu Christi, 1948; Der Mensch zwischen Gott und Welt, 1952; Entmythologisierung und Kirche, 1953.

G. Wieser, F. G., 1930; Th. Siegfried, Die Theologie der Existenz bei F. G., 1953.

ש. א. ש.

ג'וֹה, סְרִיִּל אֶדְוִין מִיטְצִ'ן — Cyril Edwin Mitchin-son Joad — (1891—1953), פילוסוף אנגלי. למד באוקספורד; היה מרצה באוניברסיטת לונדון, אולם בעיקר פעל כסופר וכמרצה חפשי. עסק בנושאים רבים ושונים, מתורת ההיגיון והמוסר ובעיות האמונה הדתית-קטאפיטית עד היריורים מלאי-הומז'ר על היי יוס'יום ומהלכה. ג' נתפרסם כפופולאריזאטור של הדין הפילוסופי בבעיות מוסר, אמונה, מדע, פסיכולוגיה, תרבות וחברה וכאמן הוויכוח הציבורי בבעיות אלו. בהגותו ניכרות שתי תקופות שונות, שהוא עצמו הבחין ביניהן יפה: תחילה היה ראציונאליסט וסוציא-ליסט, קרוב לרעיונותיו של ג'. ב. שו (ע"ע). אופטימי בתפרי סחו של טבע-האדם, מאמין בקידמה ההיסטורית וכופר בגו'רמים וערכים טראנסצנדנטיים, וביחוד באמונה הנוצרית; בהשפעת המאורעות שממלחמת-העולם הראשונה ואילך נתפס לתחושת שלטון הרע בעולם, נתאכזב מהשגי התבונה ונת' יאש מ'כלתו של האדם לתקן את עצמו ואת עולמו, חזר ונתקרב להשקפה דתית-נוצרית והגדיר כ„התנוונות“ את סירובו של האדם להכיר בסדר-הדברים הנצחי, הטראנס-

צ'נדנטי.

מספריו המרובים: Essays in Common Sense Philo- sophy (מסות בפילוסופיה של השכל הישר), 1919; Return to Philosophy (חזרה אל הפילוסופיה), 1924; Life and Value (חומר, חיים וערכים), 1928; Philo- sical Aspects of Modern Science (בחינות פילוסופיות של המדע החדש), 1932; The Book of Joad (אוטוביו- גראפיה), 1934; Guide to Philosophy (מדריך לפיל- סופיה), 1936; God and Evil (אלוהים הרע), 1943; Decadence (התנוונות), 1948; A Critique of Logical Positivism (ביקורת הפוזיטיוויזם הלוגי), 1950; The Re- covery of Belief (חידוש האמונה), 1952.

ש. א. ש.

גוֹגֶנְהַיִם, ע"ע בְּבֵל, עמ' 538—539, 559.

גוֹגֶנְהַיִם (Guggenheim), משפחה יהודית של בעלי-תעשייה ונדבנים באה"ב. — מאיר ג' (1828—1905), נולד באַרְגַּאָו (שוויץ), היגר בן 19 לאה"ב, והתחיל במסחר בפילאדלפיה. כשהיה בן 60 רכש מכוּרֶת במדינת קולוראדו והניח את היסוד לעושר-המשפחה, שבא מעסקי מכרות וקצי- רפות. — דניאל ג' (1856—1930), המצויין מבין 7 בניו של מאיר, הגדיל את עסקי בית-ג' ע"י מינוג מפעלי-משפחתו עם American Smelting and Refining Company ב-1901. הוא ניהל אח"כ רשת של מכרות נחושת, בדיל, זהב ויהלר- מים באמריקה הצפונית והדרומית ובאפריקה. ייסד בכספו את „קרן-ג'“ למעשי-צדקה. — שמוּן ג' (נ' 1867), ניהל את ענייני רכוש-משפחתו בקולוראדו וייצג מדינה זו בסנאט של אה"ב מ-1907 עד 1913. הקים קרן לטיוע להלמי- דים, אמנים ולסופרים.

גוֹגֶנְהַיִם (Gujarat), 1) במובן הגאוגראפייאתני — איזור בצפון-מערבה של הודו (ע"ע), בין מפרץ-ק'ך' ונהר-נארבאדה, כולל את חצי-האי קאטיאוואר, כ-75,000 קמ"ר, כ-7 מיליון תושבים, רובו שפלה שאינה מתרוממת מעל 500 מ'. האקלים מונסוני. הקרקע האלוביאליית הפורייה, המשקעים המאוזנים והנהרות הרבים (סאבארמאטי, נארי- באדה, טאפטי) עשו אותה ל„גנה של הודו“. גידוליה העיק- ריים: כותנה, דוחן, אורז, חיטה, טבק, קנה-סוכר. הערים הגדולות של האיזור — אחמדעבאד (ע"ע) בצפון ופרודה (ע"ע) בדרום. האוכלוסיה רובה הינדואית ומיעוטה מוסל- מית, עם קצת ג'ינים ושרידי הפרסיס-האמגושים.

השבת הגוֹגֶנְהַיִם קים בתקופה העתיקה ממלכה עצמאית, שהיתה מרכז תרבותי חשוב; בה התפתח ופרח הג'יניזם (ע"ע). מימי אלכסנדר ואילך נמצאה ג' במגע עם העולם ההלניסטי. ביה"ב נכבשה ג' ע"י השליטים המוסלמים של צפון-מערב הודו, השתייכה לממלכת דלהי, חלק מאוכלו- סייתה התאסלם. במאה 15 שוב נעשהה ג' עצמאית, אולם חזרה ונכבשה ע"י המוגלים, אחרי התמוטטות ממלכת- המוגלים השתלטו המאהראטים ב-1711 על ג', שהתפוררה באמצע המאה 18 למספר רב של נסיכויות זעירות. בסוף המאה 18 פלשו לג' הסיקהים, שעמם ניהלו הבריטים מלחמות קשות, עד שסיפתו את ג' לתחום שלטונם.

הלשון הגוֹגֶנְהַיִם אראטית מדוברת בפי 12 מיליון בני-אדם. היא בעלת כתב משלה, ובה נוצרה ספרות חשובה (ע"ע הודו לשונות).

2) במובן האדמיניסטרטיווי — נפה במחוז פנג'אב בפא- קיסטאן, 4,900 קמ"ר; 1.1 מיליון תושבים, רובם מוסלמים.

גוֹגֶנְהַיִם, פְּרִיֶדְרִיךְ — Friedrich Gogarten — (נ' 1887), תאולוג ופילוסוף פרוטסטאנטי גרמני. תחילה מרצה בִּיֵנָה, מ-1931 פרופסור בברסלאו, מ-1935 ואילך בגטינגן. ג' היה ממיסדי התאולוגיה הדיאלקטית (ע"ע) וממחשבי התאו' לוגיה של לוֹתֶר, תחילה כחברו של קרל בְּרֶת (ע"ע) ואח"כ כמתנגדו ההרפי. כפילוסוף של ההיסטוריה מסביר ג' את מציאות האדם כ„פגישת האתה והאני“, בתפיסה זו מורגשת ההשפעה של מ. בוזר (ע"ע). ג' רואה את איגרותיו של פאולוס כיסודות לתורת הנצרות לא כחות מן האוּאֶנְגְלִיוֹנִים. הוא תוחם תחום של גיגוד חריף בין בשורת הברית החדשה ובין תורה ומצוות (Gesetz) וכן בין הבשורה ובין



פול גוגן: נשי טאהיטי עם פרות-מאנגו (1899)
אוסף ו. צ' / אוסבורן, ניו-יורק

ומריה-לואיזה הוסיפו להטות לו חסד, וב 1801 נתמנה שנית מיניסטר. לפי דרישת נאפוליון התקיף את פורטוגאל (1801) והכריח אותה לבטל את הוויזה עם בריטניה. ב 1805 נכנסה ספרד, לפי עצת ג' ובניגוד לרצון העם, למלחמה נגד בריטניה והקואליציה השלישית. אחרי קרב-טראפאלגאר גברה האופוזיציה נגד ג', הן בשל כשלון מדיניותו הצבאית והן בשל השחיתות בחצר-המלוכה, ובראש מתנגדיו התייצב יורש-העצר פרנאנדו. אולם ג' נאות להצעת נאפוליון וחידש את המלחמה נגד פורטוגאל, תמורת הבטחת התואר נסיך והשלטון על חלק מפורטוגאל. במהפכה שפרצה בעקבות פלישת הצבא הצרפתי לספרד (1808), היה זעם העם מכון בעיקר נגד ג', שהדחף ונכלא. אולם לפי פקודת נאפוליון שוחרר ג' וגלה עם המשפחה המלכותית לצרפת. שם נשאר עד שוב הבורבונים לספרד. אח"כ חי ברומא, ואחרי מותו של שונאו פרנאנדו VII חזר למאדריד ועשה מאמצים — ללא הצלחה — להחזיר לעצמו את רכושו שהותרם במהפכה. לבסוף חי בפאריס מקיצבה שניתנה לו ע"י לואי-פיליפ, ושם מת ב 1851 בדלות. — הוא ניסה להצדיק את חייו ואת פעולותיו בזכרונותיו: *Memorias críticas y apoloéticas*, 1836/8.

Ovilo y Otero, *Vida política y militar de Don M. G.*, 1844; Miguel S. Oliver, *La desventura de G.*, 1919; C. Pereyra, *Maria Luusa y Don M. G.*, 1935; J. Chastenot, *G.*, 1943.

י. ט.

גודוין, וילי — William Godwin — (1756—1836), הוגה-דעות בריטי, מראשוני המחשבה האנארי-כיסטית בעת החדשה. בצעירותו היה מטיף קאלוויניסטי, ומשהו מהשפעת הקאלוויניזם נשאר תמיד ב"תורה המח-שבתית הנוקשה וישרת-הקו שלו. ב 1782 ישב בלונדון ועשה מרבית חייו כפקיד ממשלתי. ב 1796 נישאה לו מרי וולסטונ-קרפט (ע"ע גודוין, מ. ו.). — ג' הרשפע השפעה עמוקה ע"י אמונתם הראציונאליסטית והאופטימיסטית של האנציקלון-פדיסטים הצרפתיים: הוא הגיח, שטבע האדם הוא טוב מיסודו וניתן לשיפור בלתי-מוגבל, ואילו המגרעות שדבקו בו עשויות להיעלם ע"י השפעה אינטלקטואלית וכוח-שיכנוע שכלי. המפריעים לשיבוח המוסרי והאינטלקטואלי של האדם נראו בעיניו המרות של המדינה ולחץ החוק והפירויולגיות המזנופוליסטיות של מעמדות מדכאים הקשורים במדינה (הכמורה, האריסטוקרטיה האגרארית). מכאן הגיע ג' למס-קנות אנארכיסטיות ודמוקרטיות קיצוניות (אך בלתי-סוציאליסטיות מיסודן). ג' צידד בהפיכת החברה לפדראציה של תאים קטנים, בנויים על שוויון ברכוש ועזרה הדדית מרצון; הוא לא נטה לשום צורה קולקטיביוויסטית של אמצעי-ייצור, ואת העזרה ההדדית קיווה לבצע על יסוד התגלות טבעו „הטוב“ (ו. א. הסוציאלי) של האדם. ג' התעלם מכוחם של הגורמים התת-הפרתיים וההיסטוריים בנפש האדם והציבור וראה את האפשרויות של „הפרוגרס“ האנושי כבלתי-מוגבלות. מבחינה זו השפיע — אולי שלא מדעת המושפעים — השפעה מרהיקה-לכת על כל הלך-הרוחות האירופי במאה ה 19. ג' עשה רושם ניכר על גדולי הספרות והשירה האנגלית בראשית המאה ה 19, בפרט על קולרידג' ושל. ספריו העיקריים: *Enquiry concerning Political Justice, and its Influence on General Virtue and Happiness* („מחקר על הצדק הפוליטי והשפעתו על מידות-האדם והאושר“), 1793; *Of Population* („על האוכלוסיה“:

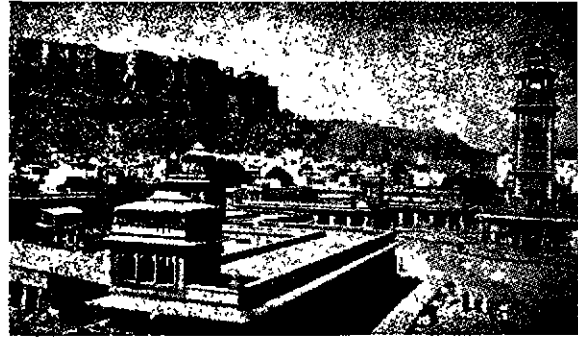

ג'ודהפור: המצורה וההיכל

ג'ודהפור (Jodhpur) או **ק'ור**, מדינה בבריט-ראג'אסטאן בצפון-מערב הודו, על גבול פאקיסטאן; לפני-מדינת-מאהאראג'ה בהודו הבריטית. השטח 91,000 קמ"ר; 2.6 מיליון תושבים (1941). רובה של המדינה תפוס על-ידי שוליו הדרומים-מזרחיים של מדבר טאר, ורוב שטחה מישורי-חולות, ובו שלושה אגמי-מלח גדולים. נהר לוני חוצה את ג' מצפון-מזרח לדרום-מערב, ועמקו — יחד עם האיזור ההררי של ארְוְלִי שבמזרח המדינה, המתרומם עד לגובה של 1,000 מ' — הם השטחים הפוריים של המדינה. האקלים הוא אקלים-ערבה. הצמחה הטבעית — עשבים, שיחים דוקרניים ויער נמוך. הגידולים החקלאיים הם: חיטה, דורה, שומשום וקצת פותנה.

ג' יושבה במאה ה 12 על-ידי שבט ראג'פוט, והמדינה נוסדה ע"י רא' צ'אנדה בסוף המאה ה 14. המוגולים הטילו מרותם עליה והשתדלו להשליט בה את האיסלאם. בסוף המאה ה 18 השתלטו עליה המאראטהים, וב 1818 קיבל עליו המאהאראג'ה של ג' את חסות בריטניה. עם הקמת הודו העצמאית ב 1948 סופחה ג' לראג'אסטאן.

העיר ג'ודהפור שוכנת בחלק המזרחי-מרכזי של המדינה. העיר העתיקה נוסדה ב 1459; היא מוקפת חומה ובצידה מבצר גדול, ובה מקדשים מטוארים וארמונות המאה האראג'ות. העיר החדשה בנוייה בסניגון חדיש. היא מרכז מסחרי חשוב לכותנה וטקסטיל, צמר, מלח, עורות, שיש. חיטה ומשי. 130 אלף תושבים (1951).

מ.

ג'ודו, ע"ע ג'וד'נימסן, ג'ודו.

גודו, מנואל דה — Manuel de Godoy — דוכס מאל-קודיה ונסיך-השלום (1767—1851), מדינאי ספרדי. היה תחילה קצין בחיל-המשמר המלכותי ונעשה מאהבה של המלכה מריה-לואיזה מפארמה, אשת קארלוס IV. בהשפעת המלכה נתמנה ג' לדוכס מאלקודיה ומיניסטר (1792). המלך תמך בו במדיניותו האנטי-מהפכנית והאנטי-צרפתית. שגרמה למלחמה בין ספרד לבין צרפת (1793/95). נצחונות הצרפתים אילצו את ג' לחתום על שלום-באזל (1795), שתנאיו לא היו נוחים לספרד; ואעפ"כ הוענק לג' התואר „נסיך-השלום“, והוא נשאר בן-טיפוחיה של המשפחה המלכותית. אחרי שלום-באזל שינה ג' את מדיניותו ופעל בשיתוף עם צרפת במלחמתה נגד בריטניה (1796). צייספרד נוצח ליד כף סאן-וינסנט (1797), וטרינידאד נכבשה בידי בריטניה. ג' — שהיה שנוא ביותר על העם — הודח זמנית מכהונתו, אבל קארלוס

עמדתו אף במלכותו של ג'ימז 11. במהשנת 1688 היה מן האחרונים שעברו לצידו של ויליס 11, אולם הלה חזר והעמידו בראש האוצר ב1690. ג' נשאר טורי בלבו וקיים קשרים עם ג'ימז 11 בחרל; לפיכך הורחק ממשרתו ב1696. עם עליית הטורים לשלטון ב1700 הוחזר אף ג', ובמלכותה של המלכה אן היה שר-האוצר — ולאמיתו של דבר ראש-הממשלה. תחילה כטורי, אח"כ כניטראלי, ולסוף כוויג — מ1702 עד 1710; ב1706 הועלה לרונונות. ג' היה ידירו ובן-בריתו של מלבורו (ע"ע), ואף התקשר אתו קשרי-משפחה ע"י נישואי בנו עם בתו של מאלבורו. פעולתו של ג' בתחום המדיניות והכספים במרכז השלטון שימשה רקע ובסיס לנצחונותיו הצבאיים המזהירים של מאלבורו ביבשת אירופה. עם נפילתם של הדוכס הדוכסית מאלבורו ועליית הטורים הורחק ג' מן השלטון ב1710, אך קיבל פנסיה מטעם המלכה. ג' היה נקי-כפיים בסביבה ובאיררה של שחיתות, ומת עני.

H. F. H. Elliot, *Life of Sidney, Earl of G.*, 1888; G. M. Trevelyan, *England under Queen Anne*, 1930-1934.

גודונו, פזרים, ע"ע פזרים גודונו.

גודוורי (Godavari), נהר במרכז-הודו. החוצה את חצי-האי נקאן כמעט בשלמותו ממערב למזרח. מקורותיו בהרי-גאט המערביים סמוך לבומפיי שעל החוף המערבי, ושפכו במפרץ בנגאל בקרבת קוקאנאדה. ארכו 1,440 ק"מ ושטח אגן-ניקוזו 290,000 קמ"ר. כ100 ק"מ משפכו זורם הנהר דרך ניקרה נהדרת. שרחבה 180 מ', ובהמשך זרמו הוא מסתעף לזרועות ויוצר דלתה נרחבת. שבראשה יושבת העיר ראג'אמנדריי. במקום זה נמצא סכר באורך של 4 ק"מ, שממנו מסתעפת רשת-העלות לשיט ולהשקאה. הגידול העיקרי בשטח המושקה הוא האורז. — חג' הוא קדוש להינדואים.

שטח הדלתה והעמקים שממזרח לנהר נכלל באיזור האדמיניסטרטיווי ג', ששטחו 16 אלף קמ"ר ומספר תושביו כ2½ מיליון. האיזור ברובו נמוך, מכוסה חולות וביצות וצפוי לשטפונות קשים של הנהר. כלכלת האיזור על החק-לאות: אורז, סוכר, טאבאק, בטנים.

גודויר, צ'רלז — Charles Goodyear — (1800, ניו היון — 1860, ניו-יורק), ממציא אמריקני. בצעירותו היה שותף לאביו בהמצאה ושיכלול של מכשירים חקלאיים וכלי-מתכת שונים. מ1830 ואילך עסק בחיפוש אחרי דרכים להפיכת הקאוציק (ע"ע) למוצר שימושי-טכני. בשנת 1836 המציא את שיטת הטיפול בחומצה חנקנית; אולם הצמג המופק בדרך זו לא עמד בפני חימום. ב1839 גילה את שיטת הוולקניזציה של הקאוציק ע"י גפרית בחום גבוה — וכזה המציא את הצמג (ע"ע) החדש. הוא קיבל פאטנט על המצאתו ב1844, ואח"כ הוסיף תיקונים ושיכלולים על שיטתו, שנצטרפו ל60 פאטנטים. הוא זכה להכרה מדעית ולאותות-הצטיינות, אולם מבחינה כספית קופח ע"י טכנאים ותעשיינים שפגעו בזכויות-הפאטנטים שלה. אע"פ שהללו חזרו ואושרו על-ידי בתי-המשפט. הוא מת בעוני, בה בשעה שהמצאתו הניחה את היסוד לתעשיית-הצמג העולמית והעשירה רבים אחרים. — ג' תיאר את המצאתו בספרו Gum-Elastic and Its Varieties (2 כרכים, 1853/55).

B. K. Peurce, *Trials of an Inventor: Life and Discoveries of Ch. G.*, 1866; H. L. Terry, *India-Rubber and Its Manufacture*, 1907.

ויכוח עם מאלטוס), 1820; Caleb Williams; „פלב ויל-יאמט", 1794, רומאן גדול, הנקרא עדיין היום).
C. Kegan Paul, W. G., *His Friends and Contemporaries*, 2 vols., 1876; P. Ramus, W. G., *der Theoretiker des Anarchismus*, 1907; F. K. Brown, *The Life of W. G.*, 1926; G. Woodcock, W. G., 1946.

א. לב.

גודוין, חולות (Goodwin Sands), שורה של שרטונות המתמשכת לאורך של כ16 ק"מ במרחק של 10 ק"מ מחופי קנט שבאנגליה בכניסה למיצר-דובר מצד הים הצפוני. השרטונות, העשויים חולות נעים, בולטים מן הים בשעות השפל ונעלמים בשעות הגאות; הם משמשים מעגנים נוחים לכפרי-הדייגים שעל החוף התלול (הדאונז [Downs]) שממולם, אולם הם מכשול מסוכן לספנות התעלה וגרמו לאבדן ספינות רבות. הנסיונות להקים שם מגדלור נכשלו בגלל חוסר אפשרות לצקת יסודות, והחולות מסומנים עתה ע"י ספינות-אור אחדות ומצופי-אזהרה רבים. ח"ג נוצרו כתוצאה משקיעת הסהף של הנהרות הרבים, המשתפכים לתוך התעלה במקום פגישתם של זרמיים מרובים. לפי מסורת מקובלת הם שרידי האי לומיאה, שהיה שייך לרוון גודוויץ (במאה 11) וששקע בים.

גודוין, מרי וולסטונקרפט — Mary Wollstonecraft — Godwin (1797-1759), סופרת אנגלית. אביה, א. ג', וולסטונקרפט, זולל וסובא, השאיר אותה ואת שתי אחיותיה לנפשן, כש-



מרי וולסטונקרפט גודוין

נשא אשה שניה אחרי מות אמן, ב1780. מרי התפרנסה מעבודת-מחט ומהוראה. אח"כ ניסתה את ידה בעבודות ספי-רותיות, תירגמה לאנג-לית ספרים מצרפתית ומגרמנית וחיברה יצירות מקוריות. פעולתה העיקרית היתה מל-חמתה למען זכויות-האשה. בספרה A Vindication of the Right of Women („הגנה על זכויות הנשים", 1792) שהוא מוקדש לטאייראן, תובעת ג' חינוך קור-אדוקאציוני ממלכתי שווה לנשים; היא טוענת, שרק שוויון אינטלקטואלי ותרבותי יכול להוות יסוד לאושר בחיי-הנישואים. ב1792 נסעה ג' לצרפת, כדי לראות מקרוב את התפתחות המהפכה הצרפתית. בצרפת התקשרה עם הקצין אימליי (Imlay), אזרח אמריקני, היא ילדה לו בת, אך כשעזב אותה אחר-כך ניסתה לשים קץ לחייה. ב1796 נפגשה עם ויליס גודוין (ע"ע) ונישאה לו. שנה לאחר-מכן ילדה לו בת (שעתידה היתה להיות אשתו של שלי, ע"ע), ומתה בלידתה אותה.

E. R. Renwell, M. W. G. (The Eminent Women Series), 1885; H. R. James, M. W., 1932; R. M. Wardle, M. W., 1952.

גודולפיין, סידני גודולפיין, רוון — Sidney Godolphin — Earl of Godolphin (1712-1645), מדינאי אנגלי. בן למשפחה מן האצולה הועירה, חבר הפארלאמנט מ1668 ואילך, מנאמני של צ'ארלז 11. התמחה בענייני כספים, ומ1670 היה אחד הממונים על האוצר, ושמר על

גודימל, קלוד (Claude Goudimel) — (בערך 1510, בזאנסון — 1572, ליון [נרצח בטבח ההוגנוטים]), קומפוזיטור צרפתי. יצירותיו הראשונות יצאו לאור 1549 בפאריס. מ 1557 עד 1567 חי במץ הצטרף להוגנוטים; את יצירותיו האחרונות בשביל הכנסייה הקאתולית חיבר ב 1558. כשנאלצו ההוגנוטים להימלט ממץ, חזר ג' לזמן מועט לעיר-מולדתו ואחר-כך התיישב בליון, ושם נספה. ג' היה איש משכיל, מעורה בחיי-התרבות הכלליים של דורו ומקורב לחוגו של רוֹנסר (ע"ע). — יצירתו, שעיקרה שירים, מצטיינת בסגנון קונטרפונקטי עשיר. כליל עבודתו האמנותית הוא עיבוד מוסיקאלי של ספר-תהילים בשלמותו לארבעה קולות; יצא לראשונה ב 1564, זכה למהדורות רבות עד ימינו והותאם לתרגומי תהילים בלשונות שונות.

G. Becker, *G. et son œuvre*, 1885; M. Brenet, *C. G.*, 1898; H. Expert, *Les maîtres musiciens de la Renaissance française*, 1895/97; id., *La fleur des musiciens de P. de Ronsard*, 1923.

גודימל, קלוד (Guadalupe) — (קבוצת איים מביין איי הודו המערב-ביח (האנטילים הקטנים), המהווים דפארטמאן צרפתי. השטח כ-1,780 קמ"ר; 280 אלף תושבים (אומדן 1951). הקבוצה מורכבת משני איים גדולים: באסטר (Basse-Terre) במערב (946 קמ"ר) וגראנד-טר (Grande-Terre) במזרח (656 קמ"ר), שביניהם מפרידה תעלת-ים צרה בלבד — „הנהר המלוח” (Rivière-Salée); וכן שייכים לקבוצה זו 5 איים קטנים. האיים הם ממוצא וולקאני. משני הגדולים שבהם, המערבי — באסטר — הוא הררי, עשוי סלעי-רפץ עתיקים; שיאו הוא הרי-הגעש לֶה סוֹפְרִיֶר (La Soufrière; 1,484 מ'), שהחריב מספר ערים בהתפרצותו ב 1843; מעיינות חמים (96°) וסולפאטרים שבקרבתו מעידים על פעילותו הגעשית גם היום. האי המזרחי גראנד-טר הוא כמעט מישורי, גבהו המאפסימאלי כ-135 מ', והוא עשוי משכבות-גיר אפקיות, המונחות על שכבות הסוף והאפר הגעשי. האקלים של ג' הוא ממוזג בהשפעת הפאסאטים; הטמפרטורה הממוצעת 25°, המאפסימום השנתי 38°, המינימום — 16°. הגשמים יורדים בעיקר בחודשי יולי-נובמבר; בבאסטר עולה כמותם השנתית הממוצעת על 2,000 מ"מ לאורך החופים ומגיעה ליותר מזה בפנים-הארץ ההררי, גראנד-טר גשומה פחות. בבאסטר זורמים נחלים רבים, ואילו בגראנד-טר תלויה אספקת המים באגידה בכורות. ג' נמצאת בנתיב ההזריקאנים הטרופיים, הגורמים פעם בפעם הרס רב. הקרקע של ג' פורייה, ולמעלה מ-30% ממנה נעבדים למטעים טרופיים; כמחציתו של השטח שתולה קנה-סוכר, יתר הגידולים החשובים הם באנאנות, קפה, ואגיל.

א. פט.

גודימל, קלוד (Guadalupe), עיירה באסטר-מאדורה (מחוז קאי-סֶט), במערב-ספרד; עיקרה — מנזר גדול של הקירוזימינים, מקום מפורסם לעולירגל. אלפונסו XI יסד את המנזר במאה ה-14 במקום שבו נמצאה תמונת הבתולה מאריה, שיוחסה ללוקאס הקדוש; תמונה זו מקודשת מאד בספרד. במנזר מצויים אוצרות של אמנות, ביניהם תמונות של סורברן ושל ציירים גדולים אחרים. — הפולחן של האם

גודימל, קלוד — Claude Goudimel — (בערך 1510, בזאנסון — 1572, ליון [נרצח בטבח ההוגנוטים]), קומפוזיטור צרפתי. יצירותיו הראשונות יצאו לאור 1549 בפאריס. מ 1557 עד 1567 חי במץ הצטרף להוגנוטים; את יצירותיו האחרונות בשביל הכנסייה הקאתולית חיבר ב 1558. כשנאלצו ההוגנוטים להימלט ממץ, חזר ג' לזמן מועט לעיר-מולדתו ואחר-כך התיישב בליון, ושם נספה. ג' היה איש משכיל, מעורה בחיי-התרבות הכלליים של דורו ומקורב לחוגו של רוֹנסר (ע"ע). — יצירתו, שעיקרה שירים, מצטיינת בסגנון קונטרפונקטי עשיר. כליל עבודתו האמנותית הוא עיבוד מוסיקאלי של ספר-תהילים בשלמותו לארבעה קולות; יצא לראשונה ב 1564, זכה למהדורות רבות עד ימינו והותאם לתרגומי תהילים בלשונות שונות.

G. Becker, *G. et son œuvre*, 1885; M. Brenet, *C. G.*, 1898; H. Expert, *Les maîtres musiciens de la Renaissance française*, 1895/97; id., *La fleur des musiciens de P. de Ronsard*, 1923.

גודימל, קלוד (Guadiana; מערב' וادی אה), אחד הנהרות הגדולים בחצי-האי האיברי. ארכו כ-830 ק"מ. מצטרף ממספר יובלים במחוזות ההרריים דרומית-מזרחית למאדריד, זורם תחילה כ-550 ק"מ מערבה ודרומה-מערבה עד לגבול פורטוגאל, פונה דרומה וממשיך כ-80 ק"מ לאורך גבול ספרד-פורטוגאל, חוצה את קרהגבול וזורם כ-150 ק"מ בתחומי פורטוגאל, ואילו חלקו התחתני משמש שוב קרהגבול לאורך 60 ק"מ; נשפך למפרץ-קאדיס. על גדות הג' יושבות הערים: מְרִידָה ובאדאחוס בספרד, מרטולה בפורטוגאל, ועל שפכו — וִילֶה רֶאָל דֶה סאנטו אַנטוניו מעברו הפורטוגאלי ואיאמונטה מעברו הספרדי. חשיבותו של הנהר כאמצעי-תחבורה היא מועטת; אין הוא ראוי לשיט סירות קטנות אלא בחלקו התחתני, החל ממרטולה שבפורטוגאל. — מאחר שהנהר זורם באיזור מעוטר-משקעים, מהווה עמקו הניתן להשקאה מרכז חקלאי חשוב, שבו מגדלים חיטה, שעורה, זיתים וגפנים; בקרבת השפך מגדלים פרייהדר, ירקות ואף אורז.

גודל (גְדֻלָּה), פיליפ — Philip Guedalla — (1889—1944), היסטוריון וביוגרף יהודי-אנגלי. למד באוניברסיטת אוקספורד, היה זמך-מה עורך-דין ועסקן פוליטי ליבראלי, בשנים 1924—1928 היה נשיא הפדראציה הציונית בבריטניה, וכן עמד בראש מוסדות חרבות ומדע יהודיים-אנגליים.

כסופר אנגלי זכה לפופולאריות בשל סיגנונו המבריק והשנינות האירוניה של דרך כתיבתו. הצורה המזוהה ממעטת לפעמים את דמותו של התוכן. כהיסטוריון הצטיין בבקיאות, אך לא גילה העמקה רבה. — ספריו הידועים ביותר: *The Second Empire* (Palmerston and Gladstone and Pal-; 1922, [111]; merston (1928); *The Duke* („הדוכס” [וליינגטון], 1931); *The Queen and Mr. Gladstone* („המלכה וויקטוריה) ומר גלדסטון”, 1933); *The Hundred Days* („מאת הימים” [של נאפוליון I], 1934); *The Hundred Years* („מאת השנים” [1837—1936], 1936); *Mr. Churchill* (1941); *Middle East: A Study in Axis Power* („המזרח התיכון: מחקר במדיניות-הציר” [גרמניה-איטליה], 1944).

בעשור האחרון לפני הגירוש נתקיים בג' בית-דפוס יהודי. אחד מעושי-המלאכה בו היה ר' שלמה בן משה הלוי אלקבץ, סבו של המשורר-המקובל (ע"ע אלקבץ), ושם נדפסו בין השאר פירושו של הרד"ק לנביאים האחרונים, והטור אבן-העזר לר' יעקב בן הרא"ש. בשנותיה האחרונות של קהילת ג' ישבו בה דון יצחק אברבנאל (1491), ור' יצחק אבהב (השני) תפס בה ישיבה מן החשובות שבקאשטיליה. — בתעו-דה 1499 על הרכוש היהודי בג' בשעת הגירוש, הכולל 3 בתי-כנסת, רשומים 36 בעלי-בתים יהודים. גולי ג' הקימו לעצמם בית-כנסת נפרד באלג'יר. — משפט אינקוויזיציה ראשון נגד תושבי ג' נערך בטולדו 1485; בין הגידונים — סותרים, בעלי-מלאכה, נשים, ומהן אחת ש"התנבאה" (נש-פטה ב 1493/94).

י. בער, תולדות היהודים בספרד הנוצרית, תש"ה; F. Baer, *Die Juden im christlichen Spanien*, I, 2, 1936.

ת. ג.

גוּדַלְחֶרָה (Guadalajara), עיר במפסיקו (השניה בגודלה במדינה); בירת מדינת חאליסקו (Jalisco). 337,000 תושבים (1950). ג' נמצאת במרחק 464 ק"מ צפונית-מערבית למפסיקו-הבירה. העיר שוכנת בגובה של 1,520 מ', בנוף הררי יפה בעל אקלים נוח במשך רוב ימות השנה, ולפיכך היא משמשת מקום-נופש. היא שוכנת באזור עשיר במכרות ונעשתה מרכז חשוב לתעשייה ולמסחר. המתכות המופקות בסביבתה הן: כסף, נחושת, עופרת ואבץ. תעשיותיה הן: עיבוד-עורות, עיבוד-מתכות, ייצור-נעליים, לבנים, מלט, גפרורים וסבון. ג' מפורסמת בעיבוד אמנותי של כלי זכוכית וחרסינה. העיר מקבלת כוח-חשמל מתחנת-כוח הירדואלק-טריית המונעת ע"י מפלי-מים בחואנאקטאלאן (Juanacatlan) שעל נהר ריו גראנדה דל סאנטיאגו.

ג' מוקפת שטחים תקלאיים פורים. הגידולים העיקריים הם: תירס, קטניות, סוכר, באנאנות, קפה ופירות. כמו כן מגדלים שם צאן ובקר.

ג' בנויה בסיגנון ספרדי; במרכזה נמצאת הפלאסה (רחבת-העיר), המוקפת קאתוראלה (מן המאה 16), ארמון-המושל ובניינים חשובים אחרים. יש בה אוניברסיטה, מוזי-און מחזי, ספריה גדולה ותיאטרון. גני-פרחים רבים ופלא-סות יפות מקשטים את העיר.

העיר נוסדה ב-1530 ע"י קצין בצבאו של אַרְנַאנְדו קוֹרְטֵס ונקראה בשמה של עיר ג' שבספרד. ב-1811, בראשית מלחמת מפסיקו לעצמאותה נערך בג' קרב קשה, שבו נוצחו המהפכ-נים. העיר סבלה הרבה מרעידות-אדמה (1818, 1875), שהרסו כמה מבנייניה העתיקים.

י. ש.

גוּדַלְקֶנְל (מערב, נאד אַלְכֶפֶיר = הנהר הגדול), נהר בדרום-ספרד. מוצאו בהרי דרום-מזרח ספרד, זורם דרך שפלת-אנדלוסיה מערבה, אח"כ בכיוון דרומי-מערבי, ולסוף דרומה אל האוקיינוס האטלנטי; ארכו כ-600 ק"מ. יובליו העיקריים: גואדאלימאר מימינו ונגיל משמאלו. על הג' יושבות קורדובה וסווייליה. 120 הק"מ האחרונים שלו ראויים לשמש דרך-תחבורה לאניות. אניות-ים (עד לגודל 1,500 טון) מסוגלות לשוט במעלה-הנהר עד סווייליה (כ-60 ק"מ משפכו).

גודלקנל, ע"ע שלמה, איי.

הקדושה של ג' רוח ביותר בעולם החדש, וכמה מקומות באמריקה הלאטינית — ואף בדרום אה"ב — נקראים בשמה.

גוּדַלְוֶפָה אַיְדֶלְגוֹ (Guadalupe Hidalgo), במפסיקו: לפנים עיר בפני עצמה, היום פרבר צפוני של מפסיקו-רבותי הבירה; כ-10 אלפים תושבים. המקום נקרא תחילה ע"ש האם הקדושה מגודלופה (ע"ע). שאחד מחסידיה הראשונים מבין האינדיאנים ראה אותה כאן בחזון ב-1531. במקום קמה כנסיה מפוארת, שנעשתה מקום-פולחן ראשון במעלה לקאתוליות ב-ספרד החדשה. תמונתה של הבתולה הקדושה מג' — מצוירת על בד אינדיאני גם — הנמצאת בכנסיה זו, מוחזקת עושה-ניסים; והבתולה מג' היא הקדושה-המפורזית של מפסיקו. — השם השני נתווסף למקום לזכרו ולכבודו של לוחם-העצמאות המפסיקני אַיְדֶלְגוֹ (ע"ע). שהוצא להורג ע"י הספרדים ב-1811.

גוּדַלְחֶרָה (Guadalajara; מערב' ואדי אל-ח'ארה, ואדי الحجرة — נחל האבנים), מחוז ועיר בספרד המרי-פזית. המחוז הוא שטח של 12,130 קמ"ר בקצה הצפוני-מזרחי של המססה; רובו תפוס ע"י המורדות הדרומיים של שלוחות הרי סִיֶרָה גוֹרְדֶלְיָה וקורדיליירה איפריקה. האקלים הוא מטיפוס יבשתי קיצוני (קיץ חם ויבש וחורף קר ביותר); מולינה (בצפון-מזרחו של המחוז) נחשבת לקרה בערי ספרד. החק" לאות אפשרית רק בעמקים, שהם חמים יותר, ואילו ההרים הם בעיקר איזורי-מרעה.

בירת המחוז היא העיר ג' — על הגדה השמאלית של הנהר אַנְאָרְס ועל מסילת-הברזל סאראגוסה-מאדריד; 23,500 נפש (מפקד 1940). העיר יושבת בלב מישור שומם כמעט, בגובה של 600 מ' מעל פני-הים. תעשייתה: ייצור-סבון, עיבוד-עורות, מטוויות-צמר וכיר"ב. בעיר אקדמיה להנדסה צבאית. רוב בנייניה העתיקים נהרסו או ניזוקו בימי מלחמת האזרחים (9—1936), כשג' היתה עמדת-הגנה למאדריד מצ-פון-מזרח והרפובליקנים החזיקו בה מעמד יותר משנתיים. — ג' כבר נוסדה ע"י הקלטו-איפריים ופרחה כמושבה רונית. מ-714 עד 1081 היתה בירי המוסלמים.

מ.

היהודים בג'. ישוב יהודי כבר היה בג' בימי הוויזי-גותים, ולו מסר טאריק אבן זיד, בשעה שכבש את העיר ב-714, את ההגנה על המקום. אחרי כיבוש העיר בידי הנו-צרים ב-1085, פעל ר' יוסף פרוציאל (סִיְדֶלוֹס), רופאו של אלפונסו VI מקאסטיליה, לטובת יהודי הסביבה, שסבלו בעת הכיבוש. מן המאה 13 האילך התפתח היישוב היהודי, אך כנראה, לא היה גדול במספרו. רובו התפרנס מן המלאכה: אריגה, סנדלרות, חייטות, וכיר"ב. מס בסכום של 11,000 מרתיים לבעליה של העיר היה מוטל על הישוב היהודי בסוף המאה ה-14 ואף ב-1439 — מה שמעיד על מצבו החמרי המבוטס. גזירות קנ"א (1391) פגעו גם בג'. פקודת הפרדת היהודים והמאורים לשכונות נפרדות הוצאה אל הפועל בג' בהקפדה יתרה. אעפ"כ מילאו כמה מיהודי ג' תפקידים שונים בחכירת מיסים במלכות קאסטיליה עד לימי המלכים הקאתו-ליים. ב-1488—1489 שלמו יהודי ג' סכום מס לצרכי המלחמה בגראנאדה.

ג' היתה מרכז רוחני ראשון במעלה ליהודי ספרד ועריסת הקבלה בקאשטיליה. ר' משה די ליאון (ע"ע) וחכמים חשור-בים אחרים במאה ה-13 היו מילידי ג' ופעלו בה.

גודן, מרטן-מישל-שרל, דָקס דה גאט — Martin —

Michel-Charles Gaudin, duc de Gaète

(1756—1841), מיניסטר-כספים צרפתי. בשנים הראשונות של המהפכה הצרפתית שימש ג' כאחד הנציבים הממונים על האוצר. אח"כ היה מקורבו ויועצו הנאמן של נאפוליון, שנתן לו תואר-דוכס ומינה אותו לשר-הכספים, ואת התפקיד הזה מילא כל ימי הקונסולות והקיסרות וחזר אליו במאת-הימים. לאחר הרסטוראציה נעשה חבר בית-הנבחרים. בשנות 1820—1834 היה נגיד הבאנק של צרפת. ג' נחשב בין המושגים שבמיניסטר-הכספים בתולדות-צרפת; הוא הצליח להשיב לאיתנו את המשק הכספי של המדינה שנתערער עד היסוד בימי המהפכה, וסידוריו ומוסדותיו התקיימו במשך דורות. השגיו העיקריים הם: (א) ביטול מלוכת-החובה הפרו-גרסיזיים; (ב) הקמת משרד לגביית מיסים ישירים. שע"י כך נתבטלה השחיתות הכרוכה בשיטת הפקידים הנבחרים; (ג) חידוש המיסים העקיפים; (ד) ייסוד "קופת-האמורטיואציה" והבאנק של צרפת; (ה) הכנת ספרי-האחזה.

ספריו העיקריים, שנודעת להם חשיבות יתרה להיסטוריה הכספית של צרפת של ימיו, הם: *Mémoire sur le cadastre* (תזכיר על ספרי-האחזה, 1818); *Notice historique sur les finances de la France* (הערה היסטורית על ענייני משק-הכספים של צרפת... 1818).

A Liessc, *Portraits de financiers*, 1908, M. Marion, *Histoire financière de la France depuis 1715*, I-V, 1914—1928.

גוֹדְפְרוֹדָה (Godefroy; צורה לאטינית: Gothofredus),

משפחת משפטים צרפתיים במאות 16—18. (1) דְנִי (או דילניזיום) ג' (1549, פאריס — 1622, שטראסבורג). למד משפטים בהולאנד ובגרמניה, עבר לקאלוויניזם, ומשום כך נאלץ לעזוב את צרפת. ב-1585 נתמנה פרופסור לפאנדקטים בִּנְיוֹוה, ב-1591 — בשטראסבורג, ב-1604 בהייל-ברג, בתקופת כהונתו באוניברסיטה האחרונה מילא גם תפקידים דיפלומטיים בשירות הפאלאטינאט; ב-1620 חזר לשטראסבורג. מפעלו העיקרי — ההוצאה הראשונה של *Corpus juris civilis* השלם (זינוה 1583), שזכתה במשך הדורות ל-50 מהדורות.

(2) תאודור ג' (1580, זינווה — 1649, מינסטר), בנו הבכור של (1). לאחר שחזר לקאתוליות, נעשה יועץ משפטי והיסטוריוגראף של מלך צרפת. אף הוא מילא תפקידים דיפלומטיים והשתתף בוועידות-השלום בקלן (1636) ובמינסטר (1648). כתב כמה חיבורים בשטח ההיסטוריה, הגנאלוגיה, המשפט והמסחר, אולם חיבורו הידוע ביותר הוא על הטקס המלכותי בצרפת: *Le Cérémonial de France* (1619).

(3) ג'יק ג' (1587, זינווה — 1653, שם), בנו השני של (1). נתחנך בצרפת, אולם נשאר בדת הקאלוויניסטית של אביו; חזר לזינווה, ושם מילא תפקידים ציבוריים שונים ונתמנה לפרופסור למשפט (1619). החשוב שבחיבוריו הוא הוצאת *Codex Theodosianus* (ליון, 1665), המשמשת מקור חשוב לידיעת החוק בתקופת השקיעה של קיסרות רומא המערבית.

D. Ch. Godefroy-Ménilglaise, *Les Savants G.*, 1873; L. Lalanne, *Inventaire de la collection G.* (Ann. Bull. de la Société de l'histoire de France, 1865—1866, 1892).

גוֹדְרוֹן, ע"ע קוֹדְרוֹן.

ג'וזוֹר, ע"ע סְלֵיה.

ג'ויט, ע"ע רְקוֹד.

ג'וזוֹנָו, ויליאם סְטַנְלִי — William Stanley Jevons —

(1835, ליורופול — 1882, טבע בים ליד היסטינג'ו), כלכלן, לוגיקן וסטטיסטיקן אנגלי. היה בן לסוחר כלי-ברזל, למד כימיה, מאתמאטיקה, יונית ולאטינית באוניברסיטת לונדון. ב-1854—1859 היה בחוק-מתכות בבית-המטבע החדש בסידני (אוסטרליה) וערך סקר חברתי של העיר סידני. ב-1859 חזר ללונדון וללימודים באוניברסיטה בתורת-ההגיון, פילוסופיה וכלכלה מדינית; סיים לימודיו בהצטיינות ב-1862. ב-1863 היה מדריך, ומ-1866 — פרופסור לתורת-ההגיון, לפילוסופיה ולכלכלה מדינית באוניברסיטת מנצ'סטר, ומ-1876 — פרופסור לכלכלה מדינית באוניברסיטת לונדון. ב-1872 נבחר לחבר של החברה המלכותית. ב-1880 פרש מן ההוראה האקדמית על מנת להקדיש את כל כוחותיו לעבודת-מחקר.

בשטח הלוגיקה השתמש ג' באמצעי הניתוח המתמאטי של שיטת בול (ע"ע), אולם שיווה להם צורה פשוטה יותר ע"י ביטול פרטים מיותרים. עבודתו בשטח זה נחשבת בין התרומות החשובות ביותר שנתרמו לתורת-ההגיון בבריטניה במאה ה-19. הוא טיפל במושג האינדוקציה, בתורת ההסתברות הכללית וביחס שבין ההסתברות האינדוקצית. במחקריו בשדה הלוגיקה הדגיש את עקרון "תמורת הדומה בדומה לר", בחינת "כל שכוחו יפה לגבי דבר, כוחו יפה אף לגבי דבר הדומה לר". ב-1870 הציג לפני החברה המלכותית מכונה שבעזרתה אפשר להסיק בדרך מכאנית תולדות הגיוניות מכל זוג נתון של הקדמות.

בשטח הכלכלה תרם ג' תרומות חשובות הן לכלכלה השימושית הן לתורת-הכלכלה. הוא ניתח את השפעתו של גילוי הזהב בקאליפורניה ב-1850 על רמת המחירים, תוך שימוש בטכניקה של מספרי-הממדים כדי לעקוב אחרי התנהגות ברמת-המחירים בשנות 1845—1862; על-יסוד מסקנותיו חישב את תגודות המחירים בשנים הקדומות עד 1782. לשם בירור סיכווי של ענף המשק החשוב ביותר של בריטניה — כריית הפחם — ניתח ג' את ההשפעה שהשפיעה על כלכלתה של בריטניה הפחתת הפריון במכרות בשל אפיסת עורקים נוחים, הצורך בהעמקת הנקרות ועוד, בהתחשבות מיוחדת עם הגברת ההתחרות מצד גרמניה ואה"ב. בעקבות ספר זה נתמנתה ועדה מלכותית לחקירת מלאי הפחם במדינה, ושמו של ג' נתפרסם ברבים.

תרומתו העיקרית של ג' לתורת-הכלכלה העיונית היא תורת התועלת-בשוליים, שבה, אמנם, קדם לו (שלא בידעיתו) גוֹטְן (ע"ע), ושבה עסקו גם אחרים מבני-זמנו, אלא שג' פיתחה בדרך עצמית. תורה זו שמטבירה את עניין הערך המחיר מצד הביקוש, היה בה משום סתירה גמורה לתורת הכלכלה הקלאסית של בריטניה, שנתמכה בין השאר ע"י ג'. ס. מיל (ע"ע) ושראתה את הגורם המכריע לקביעת הערך בהוצאות הייצור (כלומר: כוח-העבודה). ע"י תורתו גרם ג' לשינוי-ערבין מעמיק במחשבה הכלכלית באנגליה, שהושלם בשלב מאוחר יותר ע"י אלפרד מרשל (ע"ע). — ג' היה הכלכלן הבריטי הראשון שהשתמש בשיטות המתמאטיקה, אע"פ שגם בזה קדם לו א. א. קוֹרְנוֹ (Cournot).

ג' היה נציג מובהק של הליבראליזם הכלכלי; הוא נמנה על התומכים הנאמנים בחופש-המסחר ולא האמין ביצילות פעולתן של אגודות-הפועלים להרמת שכר-העבודה. כנגד



ג'וזן : תבליטים בחלק המערבי של החזית הגדולה

שנחפרו ונחקרו ע"י מ. פון אופנהיים מ-1899 ואילך. כאן נתגלתה אחת התרבויות האלקוליתיות העתיקות ביותר, שנקראה ע"ש המקום „תקופת ח'לאף" ושימניה ניכרים בכמה מקומות בין ג'וזן (פרפז, מעבר לחידקל מורחה) ועד ראס שמרה (אוגרית). תרבות זו פרחת באלף ה-4 לפסה"נ. בתקופה מאוחרת יותר עמד כאן ישוב חיתיהורי, שהשאיר אחריו שרידים חשובים בבניין ובאמנות. על חרבותיו קמה במאה ה-10 לפסה"נ עיר-הממלכה הארמית ג', הנזכרת בכתובות אשוריות (בשם ג'וזן) ובמקרא. העיר נכבשה ע"י האשורים בערך ב-808 (השר' נאום רבשקה: ישע' לו, יב; מל"ב יט, יב). מן התקופה האשורית נתגלה ארכיון חשוב בכתב-ידות מימי אדד-נרר III (809-782), וכן כמה כתובות ארמיות על לוחות-חרס. חשיבותן של הכתובות הללו מרובה, שכן הן מבהירות את חיי פחות-ג' ואת חייה האירגוניים-החברתיים של העיר, ואף מוסרות לנו ידיעות-מה על גורלם של גולרי-ישראל בה. מן הכתובות יש ללמוד על מצבו של האירי-ג'וזן הממלכתי, וביחוד הצבאי, ועל מדיניות הפחה כלפי התושבים-הילידים וניצולם האכזרי.

מן המקרא היה ידוע לנו שגולי עשרת-השבטים יושבו בין השאר, ב„נהר ג'וזן" (מל"ב יז, ו; שם יח, יא; דה"א ה, כו). בכתובות האשוריות, וכן בספר-מקנה מן המאה ה-5 שנמצא בג', מופיעים שמות של פקידים ג'וזניים ושל תושבים אחרים הנראים כעבריים: Nirijau (נריהור), Paltijau (פלטיהור), Usi'a (הושע), Iasime'il (ישמעאל), Milkirame.



ג'וזן : שלוש רמויות מניפות את דיסקוס השמש על נבי סוכה

זה היה מצדד בשיתוף הפועלים בהנהלתם וברווחיהם של מפעלי-התעשייה.

מחיבוריו: A Serious Fall in the Value of Gold (ירידה המורה בערך הזהב), 1863; Pure Logic (תורת-ההגיון הצרופה), 1864; The Substitution of Similars, 1869; The Theory of Political Economy (התאוריה של הכלכלה המדינית), 1871; The Principles of Science (עקרונות המדע), 1874; Money and the Mechanism of Exchange (הכסף ומנגנון-החליפין), 1875; The State in Relation to Labour (המדינה ביחסה לעבודה), 1882; Methods in Social Reform (שיטות בתיקונים חברתיים), 1882. ג' לא הספיק לסיים את החיבור שנועד להיות הסיכום של תורתו: The Principles of Economics (עקרונות הכלכלה).

Letters and Journal of W. S. J., 1886; W. Boemert, J. u. seine Bedeutung für d. theoretische Nationalökonomie, 1891; A. A. Young, J. s. "Theory of Political Economy" (Amer. Econ. Rev., 1927).

ש. רי.

ג'וזן, ז'ן — Jean Goujon — (1516—1566), ארדיכל ופסל צרפתי. סבורים, שג' נולד בנורמאנדיה; ב-1540 היה עסוק בעבודות פיסול בכנסיות ברואן. מ-1541 ואילך היה ג' בפאריס ועבד יחד עם הארדיכל פ'יר לסקו (Lescot) בעיטור של הלזבר ושל ארמונות אחרים. בסוף חייו נאלץ לעזוב את צרפת — כנראה מסיבות דתיות. תאריך-מותו אינו ידוע בוודאות.

ג' היה החשוב שבפסלי הרנסאנס הצרפתי. ביצירותיו הראשונות ברואן עדיין מורגשת במקצת ירושת התפיסה הגותית המאוחרת, אך יצירותיו בפאריס מסמלות את רוח הרנסאנס הצרפתי המושלם. בפסליו, הגבוהים מעל למידות הטבע, משתקפת עצבנות חושנית בפנים ובגופים, אך בלי פגימה ברוח החיננית הצרפתית של אותה תקופה. ביחוד ביצירותיו האחרונות משתקפים החיים החברתיים שבחצר המלך אנרי II.

A. de Montaignon, J. G., 1884/5; Y. Stein, J. G. et la Maison de Diane de Poitiers, 1890; P. Vitry, J. G. (Les Grands Artistes), 1908.

ג'וזן, עיר עתיקה בארמ-נהריים, על גדות נהר ח'בור, המסתעף מן הפרת התיכון, מזרחית מח'רן (ע"ע), צפונית-מערבית מנינוה (ע"ע). היום חרבות תל ח'לאף בעיראק.



נשרחשטו במעכריגוטטהארד

(מלכירם) איש מעיר Samerina (שומרון?); אשה (אמה או שבייה) Da-a-a-na-a (דינה?). לפי התעודות אפשר להניח שהיה נהוג כאן פדיון-שבויים.

כ. מיזלר (מזר), גולי ישראל כגון (ידיעות התברה לחקירת א"י ועתיקותיה, ט"ו), 1950; א. מלמט, התעודות מתל חלק (גוון), שם; שם; הנ"ל, הארמים בארם נהרים וכו', שם, 1952; ו. פ. אולברייט, מתקופת האבן ועד הנצרות, 1953; M. Freih. v. Oppenheim, *Der Tell Halaf*, 1931; id., *Syria* 13, 242, 1932, *ibid.* 14, 92, 1933; E. Hertzfeld, *Der Tell Halaf*, 1934; J. Friedrich - G. R. Meyer - A. Ungnad - E. F. Weidner, *Die Inschriften von Tell Halaf*, AFO, Beihefte 6, 1940; R. O'Callaghan, *Aram Naharaim*, 1948; R. J. Braidwood, *The Near East and the Foundation of Civilization*, 1952.

פ. א.

גוטהיל, ריצ'רד ג'ימס הורישו — Richard James Ho-

ratio Gottheil — (1862, מנצ'סטר — 1936, ניו יורק), מורחן ועסקן ציוני. למד באוניברסיטאות שונות בגרמניה ובאוניברסיטה קולמביה, שם נהמנה 1886 מרצה ללשונות ארמיות ו1892 פרופסור לשפות שמיות. כתביו כוללים בעיקר פירסומים של טכסטים סוריים, יהודים-ארמיים וערביים (בייחוד מגניות קאהיר); כן היה ג' עורך של הסדרות Columbia University Oriental ו Semitic Study Series Series ואחד העורכים של Jewish Encyclopedia.

מ1898 עד 1904 היה ג' נשיא הפדרציה הציונית של אה"ב, וכן חבר של הוועד הפועל הציוני רציר בכמה קונ-גרסים. הוא חיבר *Jewish History in the Nineteenth Century* («תולדות ישראל במאה ה19», 1904) וספר על הציונות (Zionism, 1914). הוא יסד את אגודת-האחווה של סטודנטים ואקאדמאים Zeta Beta Tau והיה במשך עשר שנים נשיאה. האגודה קבעה ב1925 מדאליה ע"ש ג', שהעיתון-נאים היהודיים של אה"ב וקאנאדה מעניקים אותה מדי שנה בשנה לאמריקני (ללא הבדל דת), שעשה את השירות המצויין ביותר ליהודים וליהדות; וכן מקיימת האגודה סטי-פנדיה שנתית באוניברסיטה העברית בירושלים ע"ש ג'.

גוטהילף, ג'רמיאס (Jeremias Gotthelf), שם ספרותי של אלברט ג'יציוס (Bitzius; 1797 — 1854), סופר שוויצי. ג' היה כומר פרוטסטנטי בליצלפלי (Lützelflüh) שבקאנטון ברן; רק בגיל 40 התחיל לכתוב סיפורים מחיי-העם בשביל העם בניב שוויצי, שאח"כ תירגם אותם לגרמ-נית ספרותית. אח השקפותיו המוסריות השמרניות והדתיות ניסה להחדיר בעם על-ידי טיפוסי הראליסטיים ועלילותיו מלאות הזמור ומלוחות מוסר-השכל. ביחוד היתה לו ראייה חדה כתיאור חיי-האיכרים. הוא נחשב יחד עם אימקמן וברי-חולד אוארברך כיוצר סיפורי-הכפר בספרות הגרמנית החדשה. המיזרים ביותר בין סיפוריו הם: Uli der Knecht («אולי הפועל», 1841), הממשכו Uli der Pächter («אולי החוכר», 1849) ו-תמונות ומעשיות משוויץ. כל כתביו יצאו 12 כרכים ב7—1856, וב24 כרכים ב1911.

Gottfried Keller, J. G., 1893; W. Günther, *Der ewige G.*, 1834.

גוטהרד (St. Gotthard) מעבר, החשוב במעברים באל-פים השווייציים, מקשר בעליה (עד לגובה של 2,112 מ') ובירידה את מורדות האלפים הצפוניים (אנדרמאט בקאנטון אורי) והדרומיים (אירולו בקאנטון טיצ'ינו), ז. א. את תחום העולם הטוטוני של מרכז-אירופה ואת תחום העולם הרומני היס-תיכוני. המעבר חוצה את המאסיב הקריסטאליני

סאנקט-ג' שבמרכז האלפים השווייציים, ששיאו מגיע לגובה של 3,197 מ' ומשמש פרשת-מים של הנהרות רינוס, רויס, רון וטיצ'ינו. במעבר עומד מנזר גוטטהארד הקדוש (960—1038), שעל שמו נקרא גושה-הרים. הוא לא נזכר כמעבר חשוב לפני המאה ה12, כנראה משום שהגישה אליו היא דרך שני עמקים אלפיניים צרים מאד, הנתונים לסכנת מפלי-שלג. הוכשר למעבר להולכי-רגל ע"י בניין גשר-השטן על-פני נהר רויס; על גשר זה עבר ב1799 בקרב קשה הצבא הרוסי בפיקודו של סובורוב. בשנות 1820—1824 נסלל במעבר כביש, ועי"כ הפך לאחד מדרכי-התחבורה החשובים ביותר באלפים והתחיל ממלא תפקיד רב בקשרי-המסחר בין אירופה המרכזית הצפונית-מערבית ובין איטליה. בשנים 1872—1882 נסללה בו מסילת-ברזל, שהיא קטע מקרה-רכבת לוצרן-מילאנו. סלילתה היתה אחד המבצעים ההנדסיים המזהירים ביותר; לארפה נמצאים 1,234 גשרים וגשרונים 801 מנהרות, ביניהן אחת החוצה את מאסיב-ג' לאורך של 15 ק"מ בגובה שבין 1,145 מ' ל1,091 מ'. מ1920 ואילך מופעלת הרכבת בכוח-החשמל.

ג'וטו די בונדונה — Giotto di Bondone — (1264[?]), קולה שבקרבת פירנצה — 1337, פירנצה), צייר איטלקי. מחייו ידוע שפעל בפירנצה, רומא, פאדובה, נאפולי, וכנראה גם באסיזי וברמיני. המלך רוברט מנאפולי מינה אותו ב1330 ל"פמיליאריס" («בן משפחת המלך»), וב1334 נתמנה משגיח על כל העבודות בכנסיה הראשית של פי-רנצה. — ג' הוא אחד מן הציירים הגדולים ביותר של כל הדורות, אע"פ שמספר היצירות שאפשר לייחס לו בוודאות אינו גדול. מעשי-ידיו הן: סדרת הפרסקות המתארות את

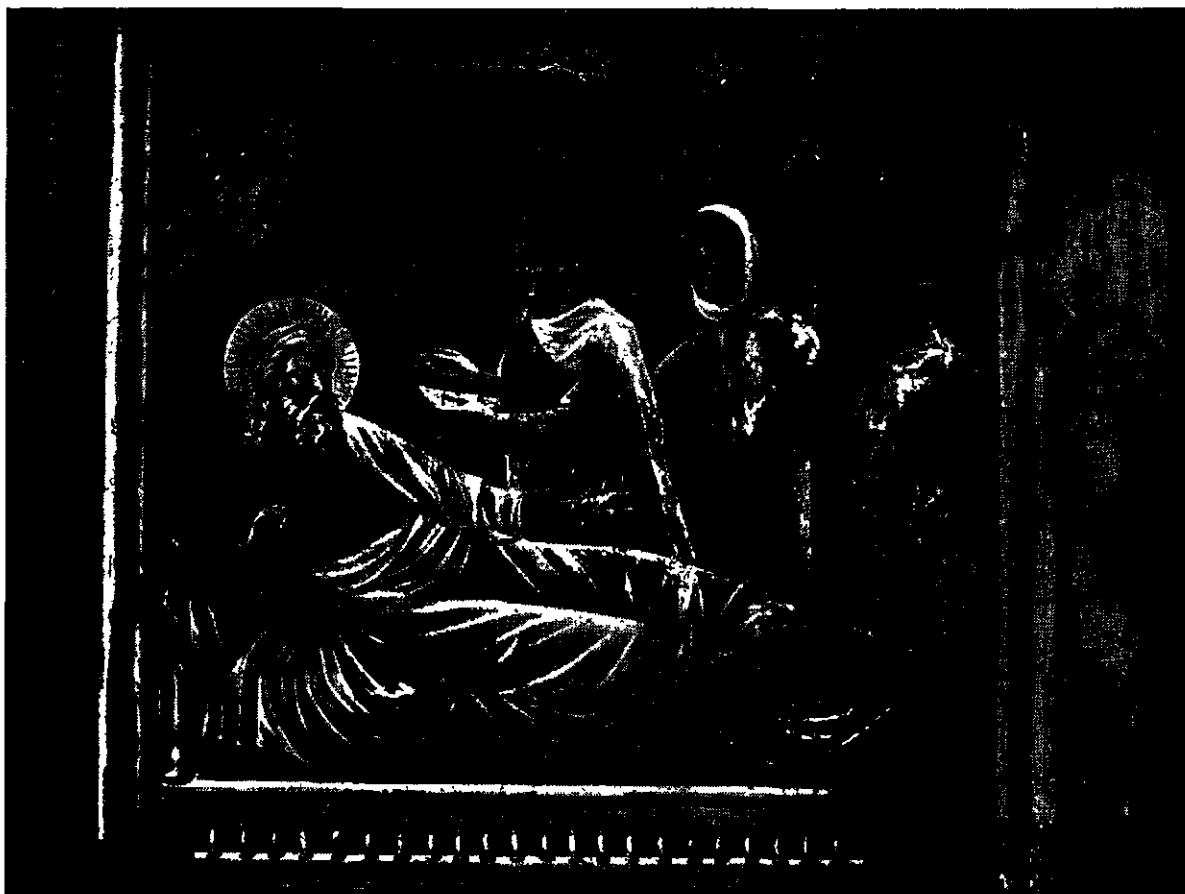

ברכת יצחק (בנמיית מאו פראנצ'סקו כאסיווי). סיוחסת לראשית תקופת יצירתו של ג'ומו

אשליית עומק, ומשום כך הפרופורציות בין האנשים העצמים המצויירים בעשות קרובות למציאות יותר מאשר באמנות הביזאנטית הקדומת. שנית, נתן ג' לתיאורי אדם ועצמים גופניות פלאסטית באמצעות ציור הצללים, הנראים כמפסלים את דמויות העצמים. אך המהפכני ביותר בין כל החידושים של ג' הוא תיאור היסוד האישי בהבעות האנשים וביחסים שביניהם, בניגוד לנוסחות המוסכמות של האמנות הביזאנטית. מתוך הסתכלות במציאות החדשה יצר ג' הבעות אישיות של הפרצוף, של הגוף וביחוד של ידיו של האדם. משני קנייהמידה לקומפוזיציה של האמנות הביזאנטית — ההיירארכיה התאולוגית של הקדושים ומשקל צורות וצב-עים במסגרת שטח מסויים — שמר ג' על השגיו, אך ביטל מתוך דתיותו הפראנצ'סקנית העמוקה את הראשון לטובת סידור התמונה לפי היחסים האנושיים בחיים. במיווג של זרמים אלה רכש לו ג' סיגנון-קומפוזיציה שיש בו משום מונומנטאליות ואנושיות כאחת ושאינו דומה לו בכל תולדות-האמנות.

משום רוחניותה נותנים לייחס את אמנותו של ג' לסיגנון הגותי, אך כבר נמצאים בה כל הגורמים המכריעים שהכשירו את הקרקע לאמנות הרנסאנס. לא היו אמנים איטלקיים בני המאה ה-14 שלא הושפעו מאמנותו, ותוצאותיה כבר ניכרות באותה המאה בצרפת, בגרמניה ובבוהמיה. שמו של ג' כבר היה מפורסם בימי חייו, ואחרי מותו היה נושא לסיפורים ואגדות. מאז לא היה דור שלא ראה בדמותו של ג' את ההומאניסטן הראשון בתולדות האמנות האירופית. ועד היום

היי מדים וישו ואת יום-הדין הגדול, מצויירות ב-1303—1305, בכנסיית סנטה מריה דל ארנה במאדובה; הפרסקות מאגדות פראנצ'סקוס הקדוש ומחיי יוחנן המטביל בכנסיית סנטה קרוצ'ה בפירנצה, שבוצעו אחרי 1317. מעבודותיו ברומא לא נשארו אלא שרידים: מוזאיקה המתארת את „פטרס וחבריו בסירה על ים-כנרת“ שבכנסייה הראשית של סן פייטרו, וציור-קיר — ובו האפיפיור בוניפציוס VIII — בכנסיית סאן ג'ובני אין לטרנו. יצירות מרובות בכנסיית סאן פראנצ'סקו שבאסווי שנויות במחלוקת בין החוקרים מבחינת בעלותו של ג' עליהן. אין זכר לעבודות ג' בנאפולי ובריימיני. אולם יש בידינו מספר רב של ציורים על גבי לוח-עץ, שהם לפחות בחלקם מעשי-ידיו של ג', ואחרים שהם יצירות תלמידיו ויורשיו ושבתחלקם אולי בוצעו בהדרכתו של ג'. אמנותו של ג' פותחת תקופה חדשה באמנות, כשם שיצירות בן-דורו דנטה (ע"צ) פותחות תקופה חדשה בשירה ובספרות. בג' מסתכמים בהצלחה נסיונות ציירי כל המאה ה-13 להתגבר על הגורם הקוראטייווי של האמנות הביזאנטית המסרתית. בהשפעת רוח התנועה הפראנצ'סקנית הדמוקראטיזאציה של החיים בערי-איטליה הוכשרה הקרקע לאמנות אנושית יותר. ג' הושפע מצימבואה (ע"צ), מפייטרו קוליני (ע"צ) ומן הפסל ג'ובני פיינו (ע"צ). המונומנטאליות של הראשון העדינות האנושית של השני היו נקודות-המוצא ליצירת ג'. חידושו הראשון של ג' הוא ביצירת ציור החלל העמוק כמסגרת כל תיאוריו; ציור זה עדיין רחוק מתיאור החלל הפרספקטייווי של המאה ה-15, אך הוא מעורר במסתכל

ג' הוא גם אחד מגדולי המשוררים הלייריים של י"ב. שיריו כתובים במשקל ובחרוזים. הוא חיבר שירים מהללים אהבה וטבע. אולם עיקר כוחו בשירי מוסר — על אי-הצדק בעולם. על מיעוט ההצלחה של החכמים וכד' — ובשירים סאטיריים. ביחוד בסאטירות המתקיפות את שחיתות הכנסייה ומנהיגיה ואת הצרה-אפיפיורים ברומא. השירים הלייריים ושירי-המוסר של ג' השפיעו השפעה רבה על השירה הלא-טינית של י"ב.

ג' חיבר גם „חיבור נגד היהודים“ (Tractatus contra Judacos), שנכתב בעקבות שיחותיו עם „רבי“ (magister) אחד.

M. Christensen, *Das Alexanderlied W. v. Ch.*, 1905; K. Streckler, *Moralisch-satirische Gedichte W. v. Ch.*, 1929; M. Manitius, *Geschichte der lateinischen Literatur des Mittelalters*, III, 920-936, 1931; F. J. E. Raby, *A History of Secular Latin Poetry*, II, 72-80, 190-214, 1934. ד. פ.

גּוֹטִיֵה, תּאֹפִיל — Théophile Gautier — 1811. טארב שבפירנאים — 1872. נ"י שעליד פאריס), משורר מספר ומבקר צרפתי. למד בבית-ספר בפאריס. פנה תחילה למלאכת-הציור, ואף הצליח בה, אולם נמשך אחרי השירה, ולאחר שהוצג לפני ויקטור הוגו נעשה לראש האסכולה הרומאנטית הצעירה. ב1830 הופיע קובץ השירים הראשון נים שלו וב1832 הקובץ „אלברטס“ או הנשמה החטא. אגדה תאולוגית. ג' מצא סמוכין לדרכו בספרות המשוררים ה„זעירים“ של תחילת המאה ה17, וחיבר עליהם מסות. שהופיעו אח"כ בצורת ספר בשם Les Grottesques (הגרועות קות, 1844). בהשפעת הינה (ע"ע) הכיר גם את הגיחוך שבהגזמותיהם של חבריו הרומאנטיים, שאותם תיאר בספרו Les Jeune-France „אינשי „צרפת הצעירה“ 1833). ג' התחיל דוגל בסיסמת „האמנות לשמה“ (l'art pour l'art), שפירושה העמדת היצירה הספרותית על משמעותה האסתטית בלבד, ללא כל קשר לתכנים לימודיים או למגמות חינוכיות או חברתיות. רומאנו הראשון והנפוץ ביותר, Mademoiselle de Maupin (1835), מתאר את תעלוליה ואת הרפתקאותיה החושניות של שחקנית מן המאה ה17, שהיתה מפתה, לרוב בבגדי-גבר, גברים וגם צעירות, ואף יוצאת לדד-קרב בסייפות; את בחירת הנשוא הוה הצדיק ג' בסיסמה: „האמן נעלה מעל לחוקי-המוסר“. כדי לפרנס את בני-ביתו ואף קרובים רבים שהיו סמוכים על שולחנו, הקדיש ג' את רוב כוחותיו לעיתונאות ונעשה לאחד מכותבי הפליטונים החיבים ביותר על הציבור. מ1839 ואילך חיבר ביהוד מאמרי ביקורת ספרותית ואמנותית, שהופיעו בקבצים: Histoire de l'art dramatique en France depuis vingt-cinq ans (תולדות אמנות-התיאטרון בצרפת בעשרים-וחמש השנים האחרונות, 6 כרכים, 1858/9), Histoire du Romantisme (תולדות הרומאנטיקה, 1874), Portraits et Souvenirs littéraires (דיוקנות וזכרונות ספרותיים, 1875) [שני אלה מעד בונז], וכן ספרים על מסעותיו בספרד, בתורכיה, ברוסיה



תאופיל גוטייה



ישו מרים ויוסף נולדים מצרימה (פארובה)

המשיכו האמנים — ביניהם, למשל, ז'ן גוך (ע"ע) — ללמוד מאמנותו הנעלה.

ג' נזכר ב„קומדיה האלוהית“ לדאנטה (טוריהטהור ו1, 95), ב„מכתבי-משפחה“ של פטרארקה (V, 17), ב„דקאמרון“ של בוקאצ'ו (V, 6), בדברי-הימים של ההיסטוריונים ריקו-בלדי ווילני, ב„מסכת“ של צ'ניני, ביומן של גיברטי (ע"ע), בספרו של ואזארי על „חיי האמנים“.

O. Siren, *G. and Some of His Followers*, 1917; F. Rantelen, *G. und die G.-Apokryphen*, 1923; G. Carra, *G. ("Valori Plastici")*, 1925; H. Thode-F. Volbach, *G.*, 1926; I. B. Supino, *G.*, 1927; *Pittura italiana del Duecento e Trecento: Catalogo della Mostra Giottesca di Firenze*, 1937 (שם רשימת ספרות שלמה).

פ. ש.

גּוֹטִיֵה מְעֻטְיוֹן — Gautier de Chatillon — לאט' Gual-

terus de Castellione — (לפני 1135 — סוף המאה ה12), מחשובי המשוררים הלאטיניים ביה"ב. נולד בליל (צרפת הצפונית), למד בפאריס ואח"כ ברנס, ושם קיבל משרה כנסייתית. זמן-מה עבד בלשכת הנרי II מלך אנגליה, ובשירותו נסע ב1166 לאנגליה; שם התיידד עם ג'ון מסלוס-ברי (ע"ע), וכן פעל כמורה. זמן-מה שהה גם בבולוניה ללמוד את החוק הכנסייתי; באותם הימים ביקר ברומא וראה מקרוב את שחיתות הכנסייה. הארכיהגמון ג'וס הזמינו ב1176 לרנס, וג' היה שם לנוטריון. שם חיבר ב1178—1182 את שירו הגדול „אלכסנדר-קאיס“ והקדישו לפטרונו, ובשל כך נתמנה לקאנוניקוס באמין. בסוף ימיו חלה ג' בצרעת, ויש אומרים שמת מרוב עינוייו.

חיבורו המפורסם של ג' הוא האפוס הלאטיני אֶלְכְסַנְדֵרֵיִס דְרֵאִיס (Alexandreis), הכולל כמעט 5,500 בתים (הפסא-מטרים) ומחולק ל10 ספרים, שאותיותיהם הראשונות מת-חברות לשם GUILLERMUS (ז"א ג'וס), הוא שמו של הארכיהגמון של רנס, שלו מוקדש האפוס. השיר מספר את תולדות אלכסנדר מוקדון מימי נעוריו עד מותו; במרכז הסיפור עומדות מלחמות אלכסנדר עם דריוש. את החומר ההיסטורי למד ג' מחיבורים לאטיניים, בעיקר מקורטיוס רופוס (ע"ע); אך בין השאר השתמש גם ביוספוס. על סמך מקורות אלה יצר ג' יצירה אמנותית אמיתית. המחבר מתפעל מגיבורו, אולם דעתו היא שמותו של אלכסנדר בא כדי לכפר על רומ-לבו. השיר היה מפורסם ביה"ב, נקרא הרבה ואף השפיע על משוררים אחרים, והיה לבסיס לאפוסים הרבים על אלכסנדר שנחברו בלשונות-אירופה השונות.

תחום-המושג הרוסי ובערי גאליציה, ואף שהה בווינה, שבה הוציא (ב1874) תרגום עברי של „נתן החכם“ של לסינג. באותו זמן פירסם ב„השחר“ משיריו וכן את סיפורו „קול רינה וישועה באהלי צדיקים“, על ראשית גזירת ה„קאנטו-ניסטים“. בשנים 1876—1886 הוציא ג' בהפסקות מרובות, את הירחון „הבוקר אור“, מקודם בלבוב שבגאליציה, ואח"כ בווארשה, ובו פירסם מאמרים פולמוסיים חריפים נגד פרץ סמולנסקין (ע"פ), שהתקיף את השפלת ברלין ופגע בכבוד משה מגדלסזון הנערץ על ג'. כן פירסם ג' בירחוני „זכרונות מימי נעורי“ (נוספות להם — ב„האסיף“, תרמ"ה), מחקרים בביאורי מקראות וסיפורים, לאחר פרעות 1881 הצטרף ג' אל חובבי-ציון ופירסם שירים תדורים רוח לאומית וגעגועים לא"י. ב1891 הוציא „כל שירי מהללאל“, את עשרים שנות חייו האחרונות בילה ג' בדובנה, ברובנה ולבסוף בפיאליס-טוק, ג' הירבה גם לכתוב בידיית ופירסם בה סיפורים, וכן שירים, שכמה מהם התפשטו בעם. — אם כי ג' היה בומנו מראשיה-המדברים בשירה העברית — ערכו כמשורר מועט ביותר. ערך רב יותר נודע לזכרונותיו ולסיפוריו.

ש. מאנדלקרן, תולדות אב"ג (ה„אסיף“, תרמ"ז, 430—439);
ו. צייטלין, קרית ספר, 123—126, 1891—1895; י. ת. זאגור
רודסקי, א. ב. ג' („ספר השנה“ תרס"ט, 308—314); א.
פרידקין, א. ב. ג' און זיין עפאכע, 1925; פ. לחובר, תולדות
הספרות העברית החדשה, ב', 166—168, 238—239, 1928; י.
קלוזנר, היסטוריה של הספרות העברית החדשה, ה', 331—
396, 1950.

ג. א.

גוטליב (Gottlieb), ציירים יהודים-פולנים; אחים.

1) מאוריצי ג' — Maurycy G. — (1856, דרוה"ו-ביץ' — 1879, קראקא). מ1867 עד 1876 למד באקאדמיות לאמנות וכתלמידם של ציירים חשובים בלבוב, רינה, קראקא, מינכן, ב1877 הציג את תמונותיו בלבוב ובווינה. ב1878 נסע לרומא, ב1879 השתקע בקראקא ושם מת באותה שנה בגיל 23 משחפת.

בשנות חייו הקצרות לא הספיק ג' להשלים אלא מקצת תמונותיו; רובן לא נשלמו, ואחדות מאלה לא יצאו מכלל רישומים. יצירותיו כוללים: (א) תמונות על נושאים מתולדות-ישראל וההווי היהודי; (ב) תמונות על נושאים נוצריים; (ג) מחזות מדברי ימי פולין; (ד) דיוקנות; (ה) תמונות-הווי. כמרכן צייר ג' ציורים „פאוסט“ של גתה ול„דמטריוס“ של הבל.

ג' נמנה על החשובים שבציירים היהודים של המאה ה19. אמנם, בעיקר הרגיש את עצמו כפאטריוט פולני והקדיש את כוחו לנושאים פולניים, לאומיים ונוצריים. אולם בהשפעת „דברי ימי ישראל“ של גרץ נתעורר בו עניין ביהדותו, ועל האחרונה בתמונותיו הגדולות, „יום הכיפורים“ (1878; במוי זיאן בת"א), אף חתם את שמו בעברית. שניות פולנית-יהודית זו, יחד עם מחלתו, השרו עליו בסוף ימיו רוח של קדרות ודכאון.

הכשרתו באסכולות האמנות, ההיסטוריונית של אירופה המזרחית והמרכזית גרמה לו להיות בעיקר צייר של אילוס-טראציות בעלות הקף רב. כלציורי שאר בני-אסכולהו, נשקפה גם לתמונותיו סכנת תיאטרליות, שבה מסותרת ההרגשה האנושית מאחרי מסוה סנטימנטאלי; אלא שכשרונו הציורי הטבוע בו עמד לו להתגבר על אותה „היסטוריונות“ פסיכולוגית. דיוקנותיו, המצויירים בפשטות רבה על רקע ניטרלי, וכן פרטי יצירותיו הגדולות, מעידים על חוש רב

וברח-ביצירתו, ואף סיפורים היסטוריים — כמעט ארכאולו-גיים — מצויינים, ביניהם Le Roman de la Momie (רומאנו של חנוט, 1858), המתאר את יציאת-מצרים. יצירתו החשובה ביותר היא Émaux et Camées (אמאלים וקאמאות, 1852) — ספר שירים מקסימים, הכתובים בסיגנון מלוטש ושופע תמונות נדירות; ספר זה היה מבשר לתנועת ה„פארנאס“. הרומאן Le Capitaine Fracasse (הקאפיטאן פראקאס, 1863), מתאר ברויב-כשרון חיי להקת-שחקנים נודדת במאה ה17, בעקבות „הרומאן הקומי“ של סקארון. ג' חיבר גם מחזות, שלא זכו להצלחה יתירה. בימי הקיסרות השנייה נמנה ג' על פמלייתה של הנסיכה מאחילדה בונאפארט, חובבת הספרות והאמנות, ונפילתו של נאפוליון III היתה לו למכה ניצחת, שלא יכול להתגבר עליה. — ג' הגדיר את עצמו כ„אדם שלגביו קיים העולם החיצון“; הוא היה אלוף הציור והתיאור במלים, שהרים את האמנות הצרופה לאידיאל עליון: הצבע והצלול עלו בעיניו על הרגש והמוסר. בודלר (ע"פ) הקדיש את „פרויה-רע“ שלו לג' — „הקוסם המושלם של הספרות הצרפתית“ (parfait magicien ès lettres françaises).

Th. G., Oeuvres complètes, 35 vols., 1883—1919; Émaux et Camées, éd. crit. J. Madeline, 1927.
E. Feydau, Th. G., Souvenirs intimes, 1874; M. du Camp, Th. G., 1890; E. Richet, Th. G., L'homme, la vie et l'œuvre, 1893; R. Jasinski, Th. G., 1929, La Boschet, Th. G., 1933; H. van der Thunn, L'Évolution psychologique, esthétique et littéraire de Th. G., 1933; A. Schulz, Die Sprachkunst Th. G.'s, 1934.

מ. ק.

גוטלוב, אברהם רב קר (ר"ת: אב"ג; כינוי הספרותי

העברי: מהללאל; 1810, קונסטאנטינופול [וזהלין] — 1899, ביאליסטוק), סופר עברי וידי, כבר בגיל צעיר החל להגות בספרות המחשבה של חכמי-ישראל ביה"ב, בספרי דיקדוק ובספרי המשפילים בגרמניה. בגיל 14 השיא את הוריו אשה. כבן 18 נודע עם אביו לגאליציה ולמולדאווייה ובטאר-נפול ביקר את יוסף פרל (ע"פ). נטייתו של ג' להשכלה נודעה ברבים, והוריה האדוקים של אשתו אילצוהו לתת לה גט. בן 19 נשא אשה שניה וגר בבית חותנו, בכפר סמוך לעיר באר שבפודוליה. שם נזדמנו לו ספרי מנחם לעפין (ע"פ) מסאטאנוב, בעברית וביידיט, ובהשפעתם החל ג' לכתוב בידיית סיפורים ושירים להשפלת ההמונים, גם מאשתו השניה נפרד זמן קצר לאחר נישואיו חזר לקונסטאנטינופול. ב1830 עבר לאודסה והתיידד עם שמחה פינסקר (ע"פ), שעורר בו עניין בחקר תולדות הקראים וספרותם. משם המשיך בנדודיו על פני בסאראביה וזהלין; מספר שנים שהה בקרמניץ והתחבר שם עם ריב"ל; בעיר זו נשא ג' אשה בפעם השלישית. ב1836 עבר לווארשה, וב1837 פירסם את קובץ שיריו הראשון, „פרויה אביב“. ב1838—1850 הירבה לנודד בערי וזהלין ופודוליה, ורק בברדיצ'ב ישב תקופה ממושכת. ב1850 יצא קובץ-שיריו השני, „הניצנים“. באותה שנה עמד בבחינות מורה וקיבל התרה-הוראה בבית-ספר מחוץ. בשנות 1851—1854 היה מורה בקאמניץ-פודולסק, ב1855—1865 מורה בקונסטאנטינופול; ב1865—1873 — מורה לתלמוד בבית-המדרש לרבנים בדיטומיר. באותן השנים פירסם גם את חיבוריו במחקר תולדות הקראים, הספרות והשירה העברית ותולדות הקבלה — בעיקר עיבודים ותרגומים מספרות חכמת-ישראל; וכן כתב מאמרים פובליציסטיים. אחרי שנסגר ב1873 בית-המדרש לרבנים בדיטומיר יצא ג' למסע בערי



מאוריצי גופליב: יומיכיפור (פוזיאון תל-אביב)
העלם על-יד ספרהתורה הוא ציור-עצמו של הצייר

רפתות להפקת תוצרת-חלב לשוקי שטוקהולם. הדיג מפותח מאד. התעשייה כוללת, נוסף על זיכונ-הסוכר, מפעלי מלט וסיד.

המחקר הארכאולוגי העלה, שג' היתה מיושבת בתקופת-האבן, אך נעזבה מתושביה בין 600 ל-300 לפסה"ג. בסוף התקופה העתיקה ובראשית יה"ב ישבו בה שבטים טוטוניים (הגותים?). באותה תקופה היה האי ידוע כמקור לענבר ועל קשריו עם העולם הימית-יוני מעידים מימצאים רבים של מטבעות רומיות וערביות. במאות ה-12—13 היתה ויסבי מעצמה ימית ומסחרית ואחד ממרכזי ההגנה (ע"ע) בים הבלטי. בסוף המאה ה-14 נשבר עוזה ע"י דניה, מ-1394 עד 1401 שלטו באי שודדיים מברית-הוויטאליים, ומאז עד המאה ה-17 היתה סלעי-מחלוקת בין דניה ושוודיה. שלחמו על ג' ונתחלפו בשלטון עליה. מ-1645 נתקיים השלטון בידה של שוודיה.

א. פ.

גופלניון (Gotlandian), ע"ש האי גופלנד שבים הבלטי), בגאולוגיה — תקופת תצורות-הסלעים שבין האור-דוביקון (ע"ע) ובין הדוון (ע"ע). לפנים צורפו האורדוביקון והג' יחד כסילוריון תחתון ועליו. היום קוראים באנגליה ובאמריקה סילוריון (ע"ע) רק לחלק העליון, שהוא הג.

לערכם הפלאסטי של הצבעים, ובעיקר על רצינות עמוקה של אמנותו. בסקי-צות, כגון „החופה“ (בית-הגנות הלאומי „בצלאל“, ירושלים), הגיע לידי גישה אמנותית אמיתית ולידי סיגנון, שמקור השראתו שימש לו — אולי — הפולקלור של יהודי מזרח-אירופה.

„Oestreichische Kunstchronik“, II, 1879 (דברי 1900), Sokolowski, *Malerei und Plastik Galiziens* („Oesterr.-Ungarische Monarchie in Wort und Bild“), 1888–1902; Henryk van Struve, *M. G. (Ost und West)*, 1903; M. Waldman, *M. G., Biografia artystyczna*, 1932.

2) לאופולד ג' — Leopold G. — (1883, דרוהוביץ' — 1934, פאריס), מ-1897 עד 1901 למד בקראקא ובמינכן. ב-1904 זכה בפרס לגראפיקה בווארשה; אחר-כך הציג יצירות-גראפיקה בווינה, בציריך ובפאריס. ב-1908 בא להשתקע בפאריס והציג שם מיצירותיו בתערוכות שונות. זמן מועט היה מורה-אורח ב„בצלל אל“ בירושלים. בימי מלחמת-העולם I לחם בשורות הלגיון הפולני וצייר אילוסטרציות למעשי הקרב של הלגיון. לאחר גמר המלחמה השתתף בתערוכות רבות בכל ארצות אירופה, ולאחר זמן ערך אף תערוכות משלו.

תחילה היה ג' מצייר מראות מן הברית החדשה, וכן דיוקנות; אולם לידי פיתוח סיגנונו המיוחד הגיע רק בתמונות של נוף ובקומפוזיציות של דמויות, בעיקר של גופי-נשים. הוא התחיל את

עבודתו תוך השפעת האימפרסיוניזם; בפאריס הגיע, בהשפעת הפולט-סזאניזם, לידי אפספרסיוניזם קונסטרוקטיווי; אמנזו מצטיינת בחוש להרמוניות-צבעים עדינות, ברגש נלבב ובבהירות. — בסוף ימיו היה נמנה על האסכולה היהודית של פאריס (École Juive de Paris).

K. Świerkowski, *Pam. Tow. Sztuk Pięk. w Kraków*, 1905; „L'Art décoratif“, 1914; „Kunst und Künstler“, XVIII, 1915; S. Szitty, *L. G.*, 1930.

פ. ש.

גופלנד (Gotland), אי בים הבלטי, המשתייך לשוודיה. 2,960 קמ"ר, 59,000 תושבים (1950). העיר הראשית — ויסבי (Visby), 14,000 תושבים, על חופו המערבי של האי. האי הוא רמת-מישור גלית, העשויה גיר סילורי (מכאן שם הפורמאציה הגאולוגית גופלנדין [ע"ע]) בשכבות אפקיות כמעט, שהן מתרוממות לאט מן החופים המערביים הנמוכים והמפורצים עד החופים המזרחיים הסלעיים והתלולים. על-פני הרמה מפורזות גבעות בודדות; הגובה המאכסימאלי הוא 85 מ'. האקלים ממוזג והקרע פוריה ונעבדת ברובה. הגידולים העיקריים הם: שיפון, חיטה, שיבולת-שועל, שעורה, סלק-סוכר. השעורה משוקת ליבשת-שוודיה לת-עשיית בירה; אף סלק-הסוכר נשלח בחלקו ליבשת ובחלקו מעובד לסוכר באי עצמו. האי מגדל גם ירקות ומקיים

הזה, ושתתן פריה לעם ישראל... משמחים את ה' ב"ה בזה ותתעורר החמלה והחנינה" (א. י. סלוצקי, שיבת ציון, ח"ב, וארשא, תרנ"ב, ע' 41). אמנתו בנס הקלה על השתתפותו בראשית המעשה של חיבת-ציון (ע"ע); טוב-לבו ושאיפתו לכוון בית חדש לתורה ולתעודה קשרוהו עם בני הישוב הישן בירושלים.

ה. ה. כ"ש

גוֹטְמָלָה (Guatemala). (1) מדינה במרכז-אמריקה, הצפונית המאוכלסת ביותר בין שש הרפובליקות של אמריקה המרכזית. שטחה 108,900 קמ"ר, אוכלוסייתה כ-2,880,000 (ב-1951). היא גובלת במזרח בהונדוראס הבריטית, ובקוֹר חוף של 110 ק"מ באוקיינוס האטלנטי במפרץ-הונדוראס; בדרום-מזרח — בהונדוראס ובדרום — בסאלוואדור; בדרום-מערב — באוקיינוס השקט בקוֹר-חוף של 320 ק"מ; בצפון-מערב ובצפון — במכסיקו. — יחידותיה הטבעיות הן: (1) שפלת הצפון והחוף הקאריבי, המשכו הטבעי של חצי האי יוקאטאן; בנויה על טבלת אבן-סיד וחרסית עם קרקעות לא עמוקות; מנוקת ברובה ע"י ריו אוסומסינטה (Rio Usumacinta), המשתפך למפרץ-קמפצ'יה, ובחלקו על-ידי המהלך התחתון של ריו מוֹטַגְנָה. — (2) איזור-ההר המרכזי, בחלקו המערבי של חצי-הדרומי של הארץ, מערכת של הרי-געש חמרי-התפוררותם. רוב השטח נמצא בין הגבהים של 1,500 ו-3,000 מ'. שורת הרי-הגעש כוללת וולקאנים פעילים המגיעים עד לגובה של 4,200 מ'; התפרצויותיהם גורמות חירבנות קשים. אדמת האיזור וולקאנית ופורייה. ניקוז האיזור נעשה ע"י אפיקי-נהרות עמוקים, שהארוכים והמרוכזים שבהם מובילים לאוקיינוס האטלנטי, והקצרים והמבודדים לאוקיינוס השקט. — (3) האיזור ההררי הדרום-מזרחי, שטח הרים, מישורים ועמקים, בנוי ברובו שכבות של אבני-משקע ממוצא בלתי-אחיד; גבהו הממוצע 500 עד 1,000 מ'; האדמות מטיב מתחלף ואינן עשירות ביותר. האיזור מנוקז ברובו ע"י ריו מוֹטַגְנָה. — (4) המדרון הפא-ציפי, המשתרע לדרומם של שני האיזורים הקדומים בין הגבהים 100 מ' ו-1,500 מ', עשיר באדמות וולקאניות עמוקות, שנשחפו לשם מן האיזור ההררי המרכזי; מנוקז ע"י הנהרות הרבים המובילים מן ההר אל האוקיינוס השקט. — (5) איזור החוף הפאציפי, לרגלי איזור המדרון; גם הוא בנוי חמרי התפוררות וולקאניים; הוא נמוך ומישורי; ניקוזו בלתי-מספיק, ומצויים בו ביצות ואגמים רבים.

הגורם הקובע באקלימה של ג' הוא הגובה מעל פני-הים. על שפת-הים מצויה טמפרטורה שנתית ממוצעת של 27°; במרכז המדרון הפאציפי, בגובה של 800 מ' — 23°; בעירי הבירה, בגובה של 1,500 מ' — 18°; באיזור ההר המרכזי, בגובה של 2,350 מ' — רק 14.5°. שוני זה של טמפרטורות גורם לגיוונם של האקלים ושל החקלאות במדינה. — הגשם רב ביותר במדרונות האיזור ההררי בצפון ובדרום, ומתמעט הן בכיוון החופים והן בכיוון לאיזורים ההרריים. כמות הגשם השנתית היא כ-150 ס"מ על-יד החוף הפאציפי, מגיע למאפי-סימום של 4—5 מ' במדרון הפאציפי בגובה של 800 מ', והולכת ומתמעטת עד 70 ס"מ בלב איזור-ההר המרכזי בגובה של 2,350 מ' ובשטחים המרכזיים של האיזור ההררי הדרום-מזרחי; במדרון הצפוני — כמויות-גשם עד 4 מ' (שוב בגובה של 800 מ'); בשפלה ובאיזור החוף האטלנטי שוב מתמעטת כמות-הגשם עד 2 מ',

נוֹטְמָכָר, ר' אֶלְיָהוּ בֶרֶךְ שְׁלֵמָה (תקנ"ו/1796, בֹרְק [Borek], — תרל"ה/1874, גְרֵינִיץ Grätz, Gro-], רב, בעל-שם ובעל-מופת, ממבשרי הציונות. למד בישיבות שונות; הושפע מר' עקיבא איגר (ע"ע); 'מנעוריו דבק גם בתורת-הסוד. כהונתו הראשונה כרב היתה בפּוֹלְשֵׁן; ממנה עבר לגְרֵינִיץ ובה כיהן 34 שנה, תודע כ-צדיק מגרי-דיץ'. נהג לדרוש בביהכ"ס בכל שבת וקיים ישיבה גדולה: „להבחורים היה ביתו פתוח לרווחה, ואף כי משכרתו פחותה אכלו שתי בלא רשיון" (עדות תלמידו ב„המגיד", XVIII, 1874, ע' 372). הוא עצמו תיאר את מעשיו בחקופת פירסומו: „הייתי עמוס בלי ערך בצרכי רבים, בשרית, בהוראה, ובעניי ארץ הקדושה, לטובת רבותינו ואחינו דשם, וגם במה ששלחו שבורי לב לכאן" (שם, ע' 107). „שבורי-הלב" — רובם מפולין של רוסיה — באו אליו בהמוניהם לגרש דימוקים, לרפא חולים ולהתייעץ; ג' האמין בתמימות ובשלמות במופ-תים הנעשים על-ידו, אך הכחיש שהם מכוח הקבלה המעשית ויחס אותם ל„תפילות ובקשות, ולפעמים גם סגולות... כמה פעמים הייתי חושב — מי יתן שיעמדו כאן האפיקורסים והחדשים שאומרים שאין דבר חוץ מטבע" (צפנת פענה,



ר' אליהו נוטמכר

כ"ה, ע"א). הוא לא לקח לעצמו מאומה מחסידי, ולעת זק-נתו קיבל את דעתם של יראי-שמים שב-עירו, שהמוני הבאים אליו גורמים יותר לחילול-השם מאשר לקידושו, ומשום כך — וכן משום חולשת-הגוף — פירסם בק-שה ב„המגיד" (שם) שיפנו אליו בכתב בלבד, ותפלתו תו-שיע. — מספריו נד-

פסו: הגהות לש"ס; צפנת פענה, לאגדות דרבב"ח (בראדי תרל"ה, ובנחלת צבי, לבוב, תרל"ג, כ', ע"ב—ל"ג, ע"ב); שלום בפמליא של מעלה (שם, ל"ד, ע"א—מ"ב, ע"א); כרוזים ומכתבים; סוכת שלום, ירושלים, תרמ"ג.

ערכו של ג' לדרווח הוא בפעולתו המשותפת עם ר' צ"ה קלישר (ע"ע) — בכתב, באסיפות ובחברות — למען ישוב א"י. הוא חש בסכנת הטמיעה, הנשקפת לעולמה של היהדות, החיה חיי תורה ויראה בעיירות גליל-פוזנאן, מפני כוחות-האיתנים של העליה הכלכלית וההשפלה שהשתערו עליה מפרוסיה-גרמניה: „אם... שיש לו כח רב... כאשר שכית בהעשירים הפריצים... אם הרשע ההוא נתרחק משאר, אין בו סכנה, הוא רשע בפני עצמו, ומלעיג על התורה ולומדיה... פיזור לרשעים הנאה להם והנאה לעולם, וזה שכית הרבה, ורק בבאים רשעים יחד אז השטן גובר, ומיד נולד צרה להחכמי העדה. אבל אם אינם באים יחד, אין עצה טובה רק להיות מוכנע" (צ"ט, כ"ג, ע"ב). תחושת חורבן עולמו החבי-רתי העלתה בלבו את השאיפה לקיים מצוות ישוב א"י לשם הקמת מקלט ושארית ליהדות. בהגותו המיסטית ראה בחזון, שיש ב„ישוב ארץ הקדושה לעשות התחלה להוציא הקרקע מתדרמתה ביד הערביים ולקיים בו מצוות האפשריות בזמן

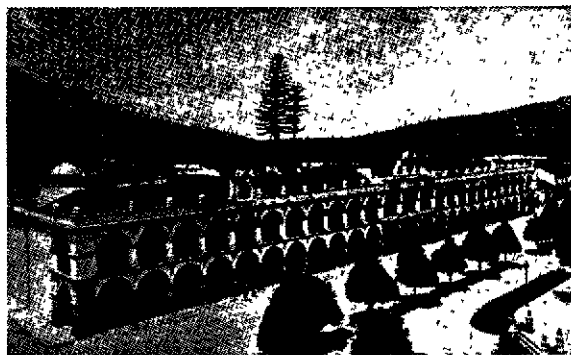

ארטון הסושל הספרדי באנטיגוה
(בירת גוואטמלה בתקופה הספרדית)

ציפי. גורת הכביש הכל-אמריקני חוצה את ג' ממפסיקו לסאלוואדור באיזור ההר המרכזי האיזור ההררי הדרומי מזרחי. בהרים ובשפלה ההובלה עדיין נעשית היום ברובה בידי סבלים אינדיאניים.

כל כ ל ה: ג' מבורכת בעושר חקלאי שטרם פותח וי-צרכו. בשפלת הצפון החוף הקאריבי נמצאים מטעי-באננות גדולים. ביערות הטרופיים אוספים את הציקלה (Chicle), חומר-גלם לגומילעיסה, שהמונפולין העולמי עליו נמצא בידי ג'; נוסף לזה חוטבים עצי-מאהאגוני ליצוא. איזור-ההר המרכזי מצטיין בחקלאות זעירה לשם צריכה עצמית (תירס, שעועית, חיטה, תפוחי-אדמה), אולם אין בה כדי לפרנס את האוכלוסין, שמקצתם נודדים לאחוות הגדולות של המדרון הפאציפי לעבודה חקלאית עונתית. המדרון הפאציפי הוא הפורה והעשיר שבאיזורי-הארץ. חלקו העליון, עד לגובה של 500 מ', וכן כל האיזור ההררי הדרומי-מזרחי הסמוך לו, הם ארץ הקפה; בחלק התחתון, עד לגובה של 100 מ', מגדלים קנה-סוכר, תירס, אורז, כותנה, קאקאו ובאננות, וכן מצוי בו גידולי-בקר. איזור החוף הפאציפי, שפיתוהו עדיין מוגבל, מצטיין בגידולי-בקר ובמטעי-באננות ענקי המושתת על השקאה מלאכותית. מטעי הבאננות בג' נמצאים ברובם ברשות חברות זרות (אמריקניות), המעסיקות פועלים ילידיים. המצב הכלכלי והתרבותי של המוני-העם הוא ירוד. — התעשייה טרם הגיעה להתפתחות ניכרה. חוץ ממפעלי-טפטיל; אף כמות המחצבים בג' היא מצומצמת. — סהר-החוץ של ג' מתנהל ברובו עם אה"ב. חמרי-היצוא החשובים הם: קפה (80% מערך-היצוא), אחריו באננות, וכן ציקלה, סוכר, תירס וחיטה.

רוב הערים החשובות נמצאות בגובה 1,200—2,400 מ'. ב„ארץ הממוגת“ וב„ארץ הקרה“; מהן — עיר-הבירה ג' (ר') [2]; קסאלטנגו (Quezaltenango), כ-30,000 תושבים. ערי-הנמל הן: פוארטו באריס (Puerto Barrios) על החוף האטלאנטי וסאן חוסה (San José) על החוף הפאציפי.

C. L. Jones, G., *Past and Present*, 1940, G. and M. McBryde, *Highland G. and its Maya Communities* (Geogr. Review), 1942; F. W. McBryde, *Studies in Guatemalan Meteorology* (Bull. Am. Meteor. Soc.), 1942; id., *Cultural and Historical Geography of South-West G.* (Smithsonian Inst. of Social Anthropol., Publ. No. 4), 1947; E. C. Higbee, *The Agricultural Regions of G.* (Geogr. Review), 1947; id., *Agriculture in the Maya Homeland* (Geogr. Review), 1948.

ג. ר.

בהתאם לכך מחולקת הארץ לאיזורי-אקלים, המשתרעים זה מעל זה, כברוב הארצות ההרריות של אמריקה הלאטינית: מרום פני-הים עד לגובה של 1,000 מ' — „הארץ החמה“ (tierra caliente), איזור חם וגשום; מעל לאיזור זה עד לגובה של 1,900 מ' — „הארץ הממוגת“ (tierra templada), שבה הטמפרטורות השנתיות הממוצעות הן בין 17° ו-22°, וכמיות-הגשם הולכות ופוחתות עם העליה בגובה; עד לגובה של 3,000 מ' — „הארץ הקרה“ (tierra fria), בעלת טמפרטורות שנתיות היורדות עד 10° וגשמים מועטים; מעל לאיזור זה עד לפסגות-ההרים — איזור-הצינה הקר והשומם (páramo).

הצמחיה הטבעית ב„ארץ החמה“ היא יער טרופי „הארץ הממוגת“ מצטיינת בפסיפס של יערות, חורשי-שיחים דשא; „הארץ הקרה“ — בדשא וביערות אורן ואלון; איזור-הצינה — בדשא אלפיני או בחוסר כל צמחיה. אוכלוסיית ג' מורכבת ברובה (60—65%) מאינדיאנים, ששמרו על אפיים הגועילאומי עד היום. רובם הם צאצאי עם המיה (ע"ע), שעריהם ההרוסות על חרבות המקדשים שבהן מצויות בכל רחבי-המדינה. מרכזי התרבות של המאה נמצאו בשפלת-הצפון, שהוא היום כמעט ריק



גוואטמלה, הררד לאנטיגוה
ראשי שני וולקאנים נראים באופק מעל לעננים

מישוב. היום מתרכזים האינדיאנים בחלקה הדרומי-מערבי של ג', ובעיקר באיזור ההר המרכזי, ששם הם מהווים בערים ובכפרים רבים גופי מינהלה עצמאית-למחצה. המרכיב השני של האוכלוסיה הם „הלאדינוס“, בני-תערובת בין אינדיאנים וספרדים, או אינדיאנים טהורים שהתבללו בין הלבנים; הם מהווים את רוב הישוב העירוני, שהוא כ-40% מן האוכלוסיה הכללית. צפיפות האוכלוסיה הממוצעת במדינה היא 26 לקמ"ר, אולם בה בשעה ששפלת-הצפון, המכוסה יער טרופי, היא כמעט ריקה ממתישבים, עולה הצפיפות באיזור ההר המרכזי עד 55 לקמ"ר. — השפה הרשמית ושפת-המסחר היא ספרדית, אולם האינדיאנים מוסיפים להשתמש בשפתם הם. באיזור החוף האטלאנטי משמשת אנגלית כשפת-מסחר. — הדת היא הקאתולית, אלא שמעורב בה הרבה פולקלור אלילי מן המסורת האינדיאנית הקדומה.

התחבורה הפנימית בג' אינה מפותחת ביותר. קו-הרכבת המרכזי עובר מגבול-מפסיקו, קרוב לחוף הפאציפי, דרך החלק הדרומי של הארץ עד פוארטו-באריס שעל החוף האטלאנטי; ממנו מסתעפים קווים לסאלוואדור ולחוף הפא-

י הודים בג': הישוב היהודי בג' מונה כ-1,000 נפש. מחציתם אשכנזים מארצות אירופה המזרחית והמרכזית (פולין, גרמניה, וכו'), ומחציתם ספרדים יוצאי תורכיה, סוריה ומצרים. היהודים פולין היגרו לג' לאחר גמר מלחמת העולם I, ויהודי-גרמניה אחר עלייתו של היטלר לשלטון. מתחילה היו קיימות שתי קהילות נפרדות (אשכנזית וספרדית), אולם אסון השמדת יהדות-אירופה גרם לאיחודן לקהילה אחת ויחידה. היהודים משתמשים בשפות ארצות-מוצאם, אך שפתם המשותפת היא ספרדית. רוב יהודי ג' עוסקים במסחר, וכמה מהם הגיעו לעשירות רבה. יהדות ג' ברובה ציונית; הסתדרות ציונית פעילה ואירגון ויצ"ר מקיפים חלק גדול מיהודי המדינה, הן אשכנזים והן ספרדים. רבים מהצעירים לומדים עברית, וקיימת תנועת עליה למדינת-ישראל.

היסטוריה על ג' הטרו-קולומביית ע"ע מיה.

על ג' 1524 עד 1839 ע"ע אמריקה, עמ' 189; אמריקה התיכונה, עמ' 257—258.

עם התפוררותן של ארצות-הברית של אמריקה התיכונה ב-1839 הוקמה הרפובליקה העצמאית ג', שבה שלט שלטון דיקטטורי עד 1865 רפאל קררה (ע"ע) השמרני, שהסתמך על הכנסייה ועל הישועים. הוא ניהל מלחמות קשות בהונדוראס ובסאלוואדור ורכש לג' עמדת-הגמוניה באמריקה התיכונה. זמן-מה אחרי מותו נתפס השלטון ע"י הליבראליים, שנשיאיהם גארסיה-גרנאדוס (1871—1873) וח. ר. באריוס (1873—1885) גירשו את הישועים, החרימו את אחוזות הפנ-סיה לטובת המדינה והנהיגו רפורמות דמוקרטיות. אולם אף באריוס עשה עצמו דיקטטור וניסה לכפות על הרפרי בליקות של אמריקה התיכונה איחוד במרותה של ג'; הוא נפל בקרב בסאלוואדור בתקופת שלטונו של הנשיא ת. מ. ר. באריוס (1892—1898) השתייכה ג' זמן מועט לברית רופפת של הרפובליקות של אמריקה התיכונה. ב-1898 משל בג' במשך 22 שנים מ. אסטראדה קאבררה (1857—1924); הוא שלט בכוח הזרוע, אולם הנהיג כמה תיקונים חשובים, צימצם את השפעתה של הכנסייה ודאג לביטוסה הכספית ולפיתוח הכלכלי של המדינה. בתקופת שלטונו גברה הש-פעתן הפוליטית של אה"ב בג', מבחינה כלכלית נעשו המדינה ומשקה תלויים ב"חברת-הפירות המאוחדת" (United Fruit Company) האמריקנית, שרכשה שטחים נרחבים למטעי באנאנות בג' — ענף שנעשה מקורי-פרנסה לרבות בני-הארץ העובדים במטעים אלה ומקורה-הכנסה חשוב למדי-נה. בהשפעת אה"ב הצטרפה ג' ב-1917 למלחמה נגד גרמניה, חיסלה את השפעתה של גרמניה על משקה של המדינה, בעיקר על הגידול והיצוא של הקפה. שלטונו השנוא של קאבררה הופל ע"י מהפכה ב-1920. בשנות ה-20 וה-30 שלטו בג' חליפות דיקטטורים שמרנים וליבראליים, שהיו למעשה עושי-דברה של "חברת-הפירות". הנשיא ח. אוביקו (1931—1944) תיקן את המשק, בנה כבישים ולחם בשחיתות הנפוצה בפקידות. אך כשביטל ב-1944 את חופש העיתונות והאסיפות, הודח על-ידי מהפכה, וליוורשו נבחר הפדאגוג הליבראלי ת. ארוואלו (J. J. Arévalo; נשיא 1945—1951). שבנשי-אותו נעשה מאמץ גדול לחיסול סופי של משטר ההפיכות הצבאית והדיקטטורות. ב-1945 הונהגה חוקה דמוקרטית וסוציאלית חדשה; ביזמת הנשיא התקיימו ועידות כלכליות בכל חלקי הארץ, לשם חינוך חוגים רחבים של האוכלוסיה להשתתפות פעילה בעניינים הציבוריים, וביחוד הכלכליים;

על תביעותיה של ג' להונדורס הבריטית ע"ע. ג' הכירה במדינת-ישראל עם הקמתה. המדינאי הדמו-קראטי חרחה גארסיה-גרנאדוס (Jorge Garcia-Granados, נר 1900), נכדו של הנשיא הליבראלי מ-1871—1873, צייה של ג' באה"ב, היה ב-1947 חבר בוועדת האו"ם לענייני א"י ופעל בה למען תכנית החלוקה והקמת מדינת-ישראל; ב-1949 פירטם את הספר "לידתה של ישראל" (The Birth of Israel).

D. G. Munro, *The Five Republics of Central America*, 1918; J. V. Mejia, *Geographia descriptiva de la Republica d. G.*, 1922; E. Fergusson, G., 1937; J. Munoz and A. B. Ward, G., *Ancient and Modern*, 1940; C. L. Jones, G., *Past and Present*, 1940; C. M. Wilson, *Central America*, 1941; V. Kelsey and L. de Jongh-Osborne, *Four Keys to G.*, 1946; R. Hancock, *The Rainbow Republics*, 1947; M. P. Holleron, *Church and State in G.*, 1949; R. J. P. Sedgwick, *Economic and Commercial Conditions in G.*, 1952; W. Freiherr v. Schoen, *Geschichte Mittel- und Süd-Amerikas*, 1953.

י. מ. י.

2) עיר-הבירה של מדינת ג'; שמה המלא: G. la Nueva (ג' החדשה), או Santiago de G. בארצות האנגלוסאכ-סיות — G. City. כ-290,000 תושבים (1951). שוכנת על רמה בגובה של 1,500 מ', בסביבת הרים ירוקים והרי-גשם גבוהים, בנקודת-הצומת של דרכי-התחבורה של האיזורים החשובים ביותר של המדינה. דרכה עוברים הכביש הכל-אמריקני והרכבת הבינלאומית של מרכז-אמריקה, המקשרת אותה עם נמלי שני האוקיינוסים. אקלימה נוח; הטמפרטורות הממו-צעות בחודש הקר ביותר 16° ובחודש החם ביותר 20°. עם ערכים קיצוניים של 30° ו-7°. כמות-הגשם בממוצע 130 ס"מ. העיר מצטיינת ברחובותיה הרחבים ובצורת-בניה חדי-שה נאה. אחת הסיבות לכך היא ההרס הרב שנגרם לעיר ע"י רעידות-אדמה חוזרות ונשנות. כשכבשו הספרדים את הארץ ב-1524, היתה העיר עומדת במקומה הנוכחי. ב-1541 נהרסה כליל ע"י התפרצות הרי-גשם, ובמקומה נוסדה עיר-בירה חדשה כ-40 ק"מ ממערבה. העיר החדשה התפתחה יפה עד שנהרסה אף היא ב-1773 ע"י רעידת-אדמה; אוכלוסייתה הגיעה לפני החורבן ל-80,000. ב-1775 נוסדה העיר הנוכחית.

ושבו סבלה קשה מרעידת-אדמה ב1918. רוב החיים הכלי-כליים, החברתיים והמדיניים של מדינת-ג' מתרכזים בעיר-הבירה.

ג. ר.

גוטמן (Ritter von Guttmann), **וילהלם** (1826—1895) וְרָד (1834—1912), בעלי-מכרות ותעשיינים יהודיים באוסטריה, בעלי הפירמה „האחים ג'“ בוינה. — נולדו

במורווייה ונתחנכו הינוד יהודי. ב1850 פתחו שניהם במסחר סיטוני בפחם משלויה העילית. את רווחיהם הגדולים השקיעו בקניית מכרות-פחם באיזורים שונים, ועברו אח"כ גם לזיומת מפעלי-תעשייה (סוכר, ברזל, ועוד). שניהם קיבלו מהמלכות תארי-אצילות. האחים ג' היו פעילים בחיי הקהילה היהודית בוינה: הם ייסדו, בין השאר, בית-יתומים ובית-חולים ליל-דים ותמכו ביד רחבה במוסדות-המדע היהודיים (בית-המדרש, בית-המדרש לרבנים, ועוד). מגמת פעילותם זו היתה פילאנ-טרופית בלבד, והרצל ביקר ביומניו את דרכו של דוד ג' במתן עזרה לפליטי-רומניה ב1895.

גוטמן, **יחיאל מיכל** — Michael Guttmann — (1872—1942), פילאגיה, הונגאריה — 1942, בודאפשט), חוקר הספרות התלמודית; פרופסור לתלמוד הלכה בבתי-המדרש לרבנים בבודאפשט (1907—1921; 1933—1942) ובברסלאו (1921—1933); פרופסור-אורח באוניברסיטה העברית בירושלים (1925).

ג' החל בחיבור אנציקלופדיה תלמודית בשם „מפתח התלמוד“, שממנה פורסמו 4 כרכים (אות א, 1906—1930). החומר היה מוכן בידו בשלמות ואבד בתקופת הכיבוש הגרמני. מחיבוריו בתחום המחקר התלמודי ראויים לציון: Zur Einleitung in die Halacha I—II, 1909—1913; אסמכתא, 1924; בחינת המצוות, 1928; ארץ ישראל במדרש ובתלמוד, 1929; בחינת קיום המצוות, 1931.

ג' הקדיש גם מחקרים אחדים להגנת היהדות והתלמוד מפני התקפות אנטישמיות. חיבורו: Das Judentum und seine Umwelt (1927) הוא כולו אפולוגטי; חלק ממנו נדפס גם בעברית ב„מחקרים בהכמת ישראל לזכרונו של פרופ' י. מ. גוטמן“, בודפשט תש"ו. בקובץ זה נמצאת גם ביבליו-גראפיה של כתביו.

גוטמן, **יעקב** (1845, בוינה — 1919, ברסלאו), רב וחוקר הפילוסופיה היהודית. אחרי סיום לימודיו בבית-המדרש לרבנים ובאוניברסיטה של ברסלאו היה רב בהילדס-הים (1874—1892) ובברסלאו (1892—1919). מ1910 עד מותו היה יו"ר אירגון הרבנים של גרמניה.

ג' העשיר את מחקר הפילוסופיה היהודית של יה"ב בתיאורים ביקרתיים מפורטים של שיטותיהם של כמה מן הפילוסופים. ספריו העיקריים בגרמנית הם: „הפילוסופיה הדתית של אברהם בן דוד מטולידו“ (1879); „הפילוסופיה הדתית של סעדיה“ (1882); „הפילוסופיה של שלמה אבן גבירול“ (1889). מחקרים אחדים הקדיש ג' לביור זיקתה של הפילוסופיה האסכולסטית הנוצרית לפילוסופיה היהודית, כגון: „על יחסו של תומאס מאקווינו ליהדות ולספרות היהודית“ (1891) ו„האסכולסטיקה של המאה ה13 בקשריה עם היהדות והספרות היהודית“ (1902). מחקריו של ג' על הרמב"ם הופיעו בקובץ המדעי על הרמב"ם (1914), שג' היה אחד מעורכיו. אוסף מדרשותיו הוציא בנו יצחק יוליוס גוטמן

(ע"ע) תחת הכותרת „דרשות לחגים ולשבתות“ (פרנקפורט, 1926). רשימת מאמריו הרבים בתחום הפילוסופיה היהודית של יה"ב הופיעה בספר-היובל שהוצא ליום הולדת השבעים של ג' ב1915.

גוטמן, **יצחק יוליוס** (1880, הילדסהיים [גרמניה] — 1950, ירושלים), פילוסוף וסוציולוג, היסטוריון של הפילוסופיה היהודית; בנו של יעקב גוטמן (ע"ע). למד בבית-המדרש לרבנים ב-ברסלאו ובאוניברסיטה שם והוסמך כרב וכד"ר לפילוסופיה. ב1910 נתקבל כמרצה לפילוסופיה כללית ב-אוניברסיטה של ברסלאו. ב1919 — כמרצה לפילוסופיה יהודית בבית-המ"ד הגבוה לחכמת-ישראל בבר-לין. ב1934 עלה לירושלים, והיה עד מותו פרופסור לפילוסופיה יהודית באוניברסיטה העברית.

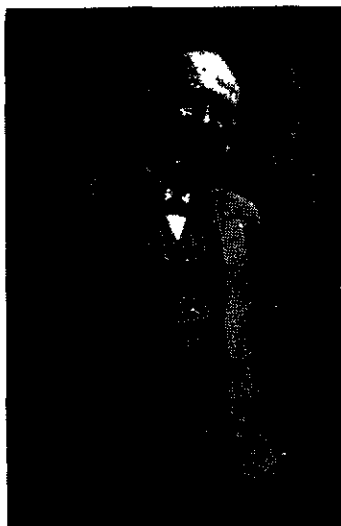

יצחק יוליוס גוטמן

פעולתו העיונית של ג' הקיפה 3 תחומים: (1) מתקרים בסוציולוגיה — כאן חשובה בעיקר ביקרתו על דעותיו של ל. סומברט (ע"ע) בדבר מקומם של היהודים בכלכלה (Arch. für Socialwiss. 36, 149—212, 1913); (2) ניתוחים וביוריים פילוסופיים. ג' נטה באופן עקרוני לפילוסופיה של קאנט, שעליו כתב הרבה (ע' ביחוד ספרו Kant's Begriff der objektiven Erkenntnis, 1911), נתרשם ע"י הכיוון הפנומנולוגי (ע"ע) החדש והאמין במציאותם של יסודות אפריוריים בתודעתו ובלבו של האדם. בהשקפתו זו החזיק בחוקף עד שנותיו האחרונות (ע' ביחוד מאמרו „אכסיסטנציה ואידאיה“, הגות תש"ד), והיא שימשה לו הנחה, מתודה ומגמה לחקיי רותיו המדעיות בכלל. בפילוסופיה של הדת הלך ביחוד בעקבות משנתו המאוחרת של שליארימכר (ע"ע) ובעקבות אוטו (ע"ע). ג' הצטיין בכל מחקריו בנסינות לתאר את התופעות של המחשבה, של הדת ושל המוסר, במקום לקבען במסמרות של הגדרה מופשטת.

(3) עיקר פעולתו של ג' היה בשטח ההיסטוריה של הפילוסופיה היהודית, שלה הקדיש את ספרו הגדול Die Philosophie des Judentums, 1933 (תרגום עברי, בתיקור ניו ובהשלמותיו של המחבר, „הפילוסופיה של היהדות“, תשי"א). נושא הספר: „דת ישראל והנסינות שנעשו במשך הדורות לבררה ולהצדיקה“. אין ג' מצמצם את דיונו בפילוסופיה של יה"ב, אלא מקיף את היהדות משרשיה המקראיים עד ימינו. תיאור תולדות הפילוסופיה היהודית ע"י ג' מושתת על השקפה מסוימת על מהות היהדות, שאותה הרצה ב1943 (ר' דר"ח על הסמינריון לחינוך דתי בירושלים תש"ג, ע' 29—7; הקובץ „עיקרי היהדות“, 1951, ע' 20—39). את היסוד המהותי של היהדות רואה ג' בפורמולה מסוימת של תפיסת

גוטנברג, יוחנן — Johann Gutenberg — (בערך 1399—1468), ממציא האותיות המיטלטלות ומכשיר הדפוס. ג' נולד למשפחה מכובדת בשם גנופליש (Gensfleisch) במאינץ, בבית המכונה: Zum Gutenberg, שעל שמו הוא נקרא. ג' יצא בצעירותו לשרטאבורג ועסק שם במסחר, בצד רפות, במלאכת המראות וליטושן ובהכנות להתקנת-אותיות והדפסה (עניין ההדפסה נזכר לראשונה בקשר לשמו ב-1436). בערך 1444 חזר ג' לעיר מולדתו, כשהוא מצויד באותיות מיטלטלות, והחל, לאחר שהמציא גם מכשיר-דפוס, בנסיונותיו הראשונים במלאכת-ההדפסה. בערך ב-1445 הדפיס במאינץ את ספר הסיבילות (Sibyllenbuch), ואחריו עוד ספרים קטנים על נייר ועל קלף, בין השאר — הדיקדוק הלאטיני המפורסם של אליוס דונאטוס, שנדפס על ידי ג' לא פחות מ-24 פעמים. הדפסת ספרים קטנים אלה לא היתה אלא הכנה למפעלו העיקרי — הדפסת הביבליה (הוולגאטה). ב-1455 (בערך). ספר גדול זה נדפס בהידור יוצא מן הכלל בתבנית פוליו ובשני טורים בני 42 שורות. הוא מחולק לשני כרכים, המכילים 324 ו-317 דף. שמו של ג', עיר-הדפוס ושנת-ההדפסה לא נזכרו בו. ניכר בספר החיקוי לכתבי-יד מהוד-רים, ואף הרשאו בו מקומות לקישוט בכתבי-יד ובצבעים. ששה סדרים עבדו בספר בהשגחתו של ג'. יש לשער, כי הספר נדפס ב-200 אָפסמפלֵארים: 165 על נייר ו-35 על קלף. המהדורה עלתה למדפיס בסך 1,350 זהובים, ומחיר האָפסמ-פלֵאר לקונה היה בשעתו 60 זהובים. הביבליה הזאת שייכת בימינו לספרי-הדפוס היקרים ביותר. היום נודעים ממהדורה זו רק 44 אָפסמפלֵארים, 32 על נייר ו-12 על קלף, והרבה מהם אינם שלמים; ב-1926 נמכר אָפסמפלֵאר על קלף לאמי-

האלהות — במגוון-איזום המוסרי; פורמולה זו משמשת למחבר קנה-מידה להערכת האופי ה„יהודי“ של כל שיטה ושיטה. ג', אמנם, מדה, שכל הפילוסופיה היהודית אינה אלא היסטוריה של יניקות ממקורות לא-יהודיים; אעפ”כ הטביעה בה, לדעתו, היהדות המקורית משהו המשותף לכל גילוייה. ביקורת מעמיקה מאד על ספרו של ג', מתוך תפיסה עקרונית שונה של היהדות, נערכה ע”י ליאו שטראוס בספרו Philo- sophie und Gesetz („פילוסופיה וחוק“, 1935). וע”ע יהו-דיה, פילוסופיה.

רשימת כתביו של ג': ב. שחטמן, עיון ב' חוב' א', 1951; ש. אש, שם, חוב' ג'.

גוטנברג, יצחק יוליוס נולד ב-1889 (ג' 1904) דארמשטאט, גאופיסיקן גרמני יהודי. ב-1924 מרצה לגאופיסיקה ומנהל התחנה הפיזיקלוגית בפראנקפורט. על אף פירסומו הבינלאומי נדחתה — משום יהדותו — בקשתו להתקבל לקתדרה לגאופיסיקה שנתפנתה בגטינגן. ג' עזב את גרמניה, וב-1930 נתמנה פרופסור לגאופיסיקה במכון הטכנולוגי של קאלי-פורניה וב-1947 — מנהל המעבדות הפיזיקלוגיות שם. — ג' הוא מומחה מובהק לסיסמיות של כדור-הארץ וחוקר את המבנה, ההרכב והתכונות הפיזיקאליות של פנים-הארץ. הוא קבע לראשונה באופן מדויק את העומק (2,900 ק”מ) ואת הקוטר (6,800 ק”מ) של גרעין כדור-הארץ על-ידי אנאליזה של עקומי דרך-זמן של גלים סיסמיים. ספריו העיקריים: Aufbau der Erde, 1925; Handbuch der Geophysik, 1927; Physics of the Earth, 1939.

Univerſis Criftilidibz pnteretis infpedatis Paulinus Chage Cōfiliatis Ambafiatos & pcurator generalis Sacerdotum Regia Capri in hac parte Salutē In dno Om̄ni Dñi Dñi In xpo p̄ & dno n̄ dñs Nicolauſ diuina puidetia p̄quit afflictiōi Regni Capri mifericōrditer cōpatis cōtra p̄fiditōes ac uas xpi hostes Chueacos & Saacamos gratiō cōcessit om̄ibz xpifidibz vobilibz cōfessō p̄ d̄fessionē languis dñi n̄si ihū xpi pie exhortādo qui infra t̄rminū a primadiē Octaūis Inp̄ediū p̄ d̄fessionē catho-lice fidē & regni p̄diti de facultatibz suis magis uel minis p̄ue ip̄oz vidēbitur cōfessō p̄fessōibz uel n̄ticiō subfstitutis pie crogauē rint ut cōfessōes p̄donas seculares uel regulares p̄ ip̄oz cōgēdō cōfessionibz eoz audiriō-p̄ cōm̄iffis etiā seō ap̄tite referuatōis cōfessōibz criminibz acq̄ delictis quātūcūq̄ grauibz p̄ vna vice tātū debita absoluitōne impediet & penitentiā saluatē inuigere Tenēs In d̄ humilit̄er p̄terit̄ i p̄os a quibzcuq̄ cōm̄icationū suspensōnū & interdicti aliq̄s sententiā cōfessōis & penitentiā cōfessōis a iure uel ab hoīe p̄mulgatis quibz forsan innotas xp̄stīe absoluitōne Inuigēda p̄ modo culpe penitentiā saluatē uel aliq̄ q̄ de iure fuerit inuigēda ac ea uice penitentiā & cōfessōe uel si forsan p̄opt̄er amiffionē loq̄s cōfessō nō poterit figua cōm̄onē cōfessōe plenariā oīm̄ p̄cōz suoz de quibz oīe cōfessō a corde cōm̄ fuerit Indulgentiā ac plenariā remiffionē sent̄ in uita & sent̄ in mortis articulo ip̄is aūctē ap̄lica cōcedere valeāt. Satisfactioe p̄ eos facta si sup̄uerint aut p̄ eoz heredes si tūc cōfessōe Sic carne q̄ post̄ indulgētia cessauit p̄ vni annū singulis s̄pnis s̄c̄n̄s uel quōdā aha die ieiuniet̄ legittimo impedimēto cōfessō p̄cepto regulari obseruatōis penā Inuigēda voto uel alio no obstāt. Et ip̄is Inp̄editis In dñō dño uel eius parē-anno frequēti uel alio quāto penitentiā obseruatōis cōfessōis si In aliquo annoz uel eoz parte dñi Inuigēda cōm̄ōde adimplere n̄quisuerit Cōfessōes ad id electus In aha Inuigēda poterit cōfessōis op̄o q̄ ip̄i facere etiā tenēt̄. Ultimodō tū ex cōfidentia remiffionē h̄mōs quod abfit p̄tēt̄ nō p̄sumat̄ Alioquē dicit̄ cōfessio quo ad plenariā remiffionē In mortis articulo et remiffio quo ad penā ex cōfidentia ac p̄m̄m̄m̄ Inuigēda nullus Inuigēda uel Inuigēda et quā deuoī & religioi cōm̄ūcāt̄ abbas ceteroz m̄n̄chales Cōfessō Inuigēda si Godehardi cōfessō Inuigēda Inuigēda Indulgentiā de facultatibz suis pie crogat̄. merito huiusmodi Indulgentiā gaudere debet In ueritatē cōfessionis signū ad hoc ordinatū penit̄ In cōfessionibz est app̄t̄m̄ Datū In C. In dñi Anno dñi C̄cc̄lxxv̄it̄o die vero C̄lxxv̄it̄o mensis Auar̄is;

Forma plenissime absoluitōnis et remiffionis in uita
Indulgētur tui In d̄no noster ihesus xps p̄ suā sanctiſsimā et p̄fiffimā m̄iā te absoluit et aūctē ip̄is beatoōiq̄ petri & pauli ap̄tōz etō ac aūctē ap̄lica michi Inuiffa & tibi cōfessō Ego te absoluo ab om̄ibz p̄cōs tuis cōfessō & obliō Etō ab om̄ibz cōfessō, cōfessōibz criminibz acq̄ delictis quātūcūq̄ grauibz sedū ap̄tite referuatōis Tenēs a quibzcuq̄ cōm̄icationū suspensōnū & interdicti aliq̄s sententiā cōfessōis & penitentiā cōfessōis a iure uel ab hoīe p̄mulgatis si quos incurrit̄ dando tibi plenariā oīm̄ p̄cōz tuoz indulgentiā & remiffionē In quātū dñs sancte matris eccl̄e Ia hac parte se exm̄dūt. In noīe patris & fili & spiritus sancti Amen.

Forma plenarie remiffionis in mortis articulo
Indulgētur tui In d̄no noster ut supra Ego te absoluo ab om̄ibz p̄cōs tuis cōfessō cōfessōe et obliō restitucōdo et ueritatē fidelit̄ & sacramenti eccl̄eie Remittendo tibi penas purgatoriū quos p̄opt̄er culpās & affectus incurrit̄ dando tibi plenariā oīm̄ p̄cōz tuoz remiffionē In quātū clauso sancte matris eccl̄eie In hac parte se exm̄dūt. In noīe patris & fili & spiritus sancti Amen.

Sedm̄ ad p̄m̄ Comp̄tat̄

Inuiffa dñi ...

תחתית בשנת 1087. כשיצאה הקריאה למסע-הצלב מטעם האפיפיור, הצטרף ג', יחד עם אחיו בֶּלְדִיִן, לאצילים הצרפתיים שיצאו למסע. לשם מימון הוצאותיו מישכן את כל נכסיו להגמאני לִיִן וורדן. צבאו היה מורכב מוואלוניס, פלאמים וגרמנים. יהודי הקהילות בארץ הרינוס נאלצו לשלם לג' כופר רב למניעת השתתפותו בטבח היהודים. אין אישיותו של ג' בולטת במסע עד לאחר כיבוש אנטיוכיה (בקיץ 1198); מכאן ואילך התחרה על המנהיגות עם בֹּוֹהֶמוֹנְד הנורמאני ורמון הפרובנסאלי. ג' הצטיין במצור ירושלים, וצבאו היה הראשון שפרץ ב-15 ביולי 1099 לתוך העיר והשתתף בטבח הכללי שנערך ביהודים ובמוסלמים. ב-22 באותו חודש נבחר ג' לשליט ירושלים; תארו היה תחילה *Princeps civitatis* ("שליט העיר"), ואחר-כך — *Advocatus Sancti Sepulchri* (או *Protector*) ("מגן הקבר הקדוש"). בתפקידו זה הצליח ג' להרוף התקפת-נגד של המצרים וניצח אותם בקרב אשקלון (12 אוגוסט 1099), הביא את ערי-החוף אשקלון, קיסריה ועכו בחסות הצלבנים, וכן הכניע את יריחו, בית-שאן וטבריה. אולם הוא הכריז על עצמו כוואי סאל האפיפיור והבטיח להעביר לרשותו את ירושלים ויפו. בקיץ 1100 עשה ג' חוזה עם אנשיו וניציאה לסיפוק עזרה ימית לצלבנים ולהבטחת הקשר הימי עם אירופה תמורת מסירת שליטת כל עיר שתיכבש בעזרתם; וכן ביצר את נמלי יפו בסיוע אנשי פִּיֶּסֶה. ג' מת ביפו בגיל 42, אחרי ששלט במדינה החדשה שנה אחת בלבד; הוא נקבר בכנסיית-הקבר בירושלים. — גוסף להרחבת גבולות המדינה, הניח ג' גם את היסודות לאירגונה; מייחסים לו את ראשית התחיקה ואת אירגון בתי-הדין בממלכת-הצלבנים. — המסורת הנוצ'רית, וכן הספרות מדאנטה ("הקומדיה האלוהית", "העדן", י"ח, 47) ואילך — וביחוד טאסו ב"ירושלים המשוחררת" — עיטרו את אישיותו של ג' באגדות והציגוהו כאידיאל של הלוחם הנוצרי הגיבור והחסיד. אולם מסתבר, שג' לא הצטיין בכשרונות מדיניים או צבאיים יוצאים מן הכלל, וכן לא נבדל מבני דורו ומעמדו בקנאותו הדתית ובאכזריותו כלפי היהודים.

במסורת היהודית נשמר זכרו של ג' כג'גיבור ואיש-מלחמה אכזר ואיש משחית ("שלשלת הקבלה": רש"י); בעל "שלשלת הקבלה" מוסר אגדה תמוהה על פגישה בין ג' ובין רש"י, שניבא לו שהוא עתיד לכבוש את ירושלים, אלא שיחזור ויגורש משם ע"י הישמעאלים.

B. Kugler, *G. v. B.* (Histor. Taschenbuch, 1886); K. Brey-sig, *G. v. B. vor dem Kreuzzuge* (Westdeutsche Ztschr. f. Gesch. u. Kunst, XVIII), 1898; A. Moeller, *G. de B. et l'Avouerie du S. Sépulchre* (Mélanges G. Kurth, I), 1908; H. Glaesener, *G. de B. était-il un "médiocre"?* (Rev. d'hist. ecclesiast., XXXIX), 1943; id., *Autour de la bataille d'Ascalon* (Rev. belge, XXVII), 1949; H. Doreby, *G. de B.* (ibid., XXVI), 1948.

יה. פ.

גוטפריד פון שטרסבורג (Gottfried von Strassburg), משורר גרמני, מגדולי השירה בגרמנית-התיכונה של י"ב; חי בסוף המאה ה-12 וראשית ה-13. על חייו אין אנו יודעים אלא מעט. מוצאו היה, כנראה, משטרסבורג; הוא היה בעל השכלה מקיפה ונדע בטי בני-דורו בכינוי "Meister G.". מכינוי זה מסיקים קצת החוקרים שלא היה מן האבירים, אלא בן למשפחת-עירוניס מייחסת. בשירתו מעיד הוא על עצמו שאהב אשה אהבה עזה, אלא שאהובתו

ריקה במחיר של 250,000 דולאר. לשם מימון מפעלו לווה ג' כסף מעשירי-העיר, בעיקר מיוהאנס פוסט (Johannes Fust); אך המפעל לא הצליח מבחינה כספית, מאחר שקניית-ספרים היתה אז רק עניינם של יהודים, וג' התקשה בפרעון חובותיו. ניכר, שהיה אי-שריב מטבעו וחסר כשרון משקי; הוא נסתבך



יוהאן נוסטברג
(מיתוחיץ מאסו לאירוע 1878)

במשפטים עם נושיו, נושל מעסקו, ודפוסו עבר לידיים אחרות — לפוסט, שנתקשר עם עוזרו ואיש-סודו של ג', פטר שֶפֶר (Peter Schöffer), ושניהם המשיכו במלאכת-הדפוס, שהיתה עד אז מעין מלאכה סודית שנשמרה מעיני-זרים. ג' המשיך להתעסק במלאכת-הדפוס כשותף וכמנהל במפעלים אחרים; ב-1457 היה מנהל בבית-דפוסו של קונראד הומרי (Humery). ג' מת ב-1468, שבע רוגו ואכזבה, אבל המצאתו כבשה את העולם כולו. — על ראשונותו של ג' כממציא-הדפוס קמו עוררין, שייחסו את המצאה להולאנדי קוסטר (Coster; הארלם, 1405—1484) או לאחרים, אבל כיום החזורה העטרה ליושנה וג' מופר בכל העולם כממציא-הדפוס. לזכרו של ג' נוסדה במאינץ בשנת 1901 "חברת-ג' (Gutenberggesellschaft), וכן הוקמו שם ובֶרְלִין שבשוויץ מוזיאונים על שמו (Gutenbergmuseum).

Lexikon des gesamten Buchwesens II, 34-35, 1936, H. Barge, *Geschichte der Buchdruckerkunst*, 28-58, 1940. א. מ. ה.

גוטפריד טבוייון — Gottfried von Bouillon; צרפ' Godefroi de B. — (?1058—1100), דוכס לותרנינגיה-תחתית, מראשי מסע-הצלב הראשון ושליטה הראי שון של הממלכה הצלבנית בא"י. ג' התייחס על קארולוס הגדול — הן מצד אביו, רוזן בולון, והן מצד אמו, שהיתה בתו של דוכס לותרנינגיה-תחתית. הדוכסות, שהקיפה את ארצות-השפלה, היתה מבחינה פוליטית חלק של הקיסרות הרומית (גרמניה) ומבחינה תרבותית ולשונית — שטח-מֶצָר של השפעות צרפתיות וגרמניות; ג' עצמו שלט בשתי הלשוניות, וקשה להגדירו כגרמני או כצרפתי. ג' ירש ב-1076 רזונות ושררות אחדות בתחומי בלגיה ולורן. הוא תמך בקיסר הינריך IV במלחמותיו במתחריו על השלטון בקיסרות, ותמורת זה העניק לו הקיסר את דוכסות לותרנינגיה

ואינה חדירה למים; היא מסיסה קצת בכוהל ואתר ומסיסה הרבה בכלורופורם, בנזול, פחמן גפירתי ונפט. היא יציבה מאד כלפי השפעות של אלקאלי ושל חומצות מהולות, אולם נתקפת ע"י החומצות הגופריתניות והתנקנית המרוכזות, וכן היא מתחמצנת לאט ע"י חמצן-האוויר, ביהוד באור, ונעשית חומר שביר. היא ניתנת לוולקאניזציה בדומה לקאוציק (ע"ע), אולם אין להפיק ממנה אלא צמג בעל איכות גרועה בלבד. — עיקרה של הג' (כ-85—90%) הוא פחמימן (C_5H_8) , הניתן לפירוק לאיזופרן (ע"ע); פולימר זה, שהוא איזומרי או סטראואיזומרי לקאוציק, מלווה שני שרפים — אַלבאן ופּלואַיִל. — השיבחה השימושית העיקרית של הג' באה לה מתכונותיה המצוינות כמבדד חשמלי; ביחוד היא משמשת לעטיפת כבלים תת-מימיים. על אי-חדירותה למים מבוסס שימושה בכירורגיה — יריעות, תחבשות וכו'. כחומר פלאסטי היא משמשת חומר-גלם לכדורי-גולף ומוצרים פלאסטיים שונים, למשל בתעשיית שיניים תותבות וכד'.

הג' הובאה ראשונה לאירופה ע"י ההולאנדים האחים טראדסקאנט ב-1656. סימנס (1847) גילה את כושר הבידוד החשמלי שלה, ומאז נעשתה מוצר טכני-שימושי.

מן העץ הדרום-אמריקני *Mimusops balata* (גם הוא מן הספוטיים) מופק שרף, שממנו מיוצרת הֶבֶלֶטָה, הדומה לג' אך נופלת ממנה באיכותה.

E. Obach, *Die Guttapercha*, 1899; *Gutta Percha: Its Preparation and Properties* (Transact. Instit. Rubber Industry), 1925; H. Brunswig, *Über Guttapercha*, 1930.

מ.

גוטשד, יוהן כריסטוף — sched — (1700, פרוסיה המזרחית — 1766, ליפ-ציג), מלומד וסופר גרמני. 1724 ואילך היה קשור לאוניברסיטה של ליפציג, ומ-1734 עד מותו היה שם פרופסור לפילוסופיה. 1728 עד 1740 היה ג' מעין סמכות עליונה בספרות הגרמנית. הוא היה נציג טיפוסי של תקופת ההשכלה, וביחוד הושפע מן הפילוסופיה של כר. וולף (ע"ע).

בספרו *Versuch einer kritischen Dichtkunst* ("נסיון-ביקורת של היצירה השירית"), שהופיע ב-1730, תיאר את הספרות כאמנות הניתנת ללימוד ראציונאלי, ובעקבות פּוֹאֵלוֹ (ע"ע) קבע כללים נוקשים ליצירה ספרותית. ביחוד הירבה לטפל בשיפור הספרות הדראמטית והתיאטרון הגרמניים. למופת היתה לו הדראמה הצרפתית, שבה ראה את ממשית-הדרך של העולם הקלאסי. הוא הגדיר כ"מחזות מסודרים" רק דרמות המקפידות על אחדות הזמן, המקום והעלילה, וקבע כהכרחי את השימוש במשקל הקלאסי של הצרפתים — האלפ-סנדריני — אע"פ שאין הוא מתאים לשיפה הגרמנית. הוא הצליח לגרש מעל בימות התיאטרון הגרמני את מחזות-המלחמות מלאי גיבובי-מליצות וצמאי-הדם, את מחזות-הקסמים ואת הופעת המוקיון, שהיו מקובלים עד ימיו. אשתו המשכלת אֶדֶלְגֻנְדֵה לבית קולמוס (*Adelgunde Kulmus*) עזרה לו בתרגומים מצרפתית. יצירותיו הספרותיות המקוריות של ג' (המחזה "קאטו הגוסס" [1732] ושירים) הן חסרות-ערך; לעומת זה פעל פעולות חשובות בחקר הלשון הגרמנית ותולדותיה ותולדות ספרותה. התנגדותו לדמיון היוצר כמקור ליצירה אמנותית ולכל גילוייה של היצירה העממית החפשיית, וכן חוסר הערכתו והבנתו את שיקספיר ואת מילטון, גרמו למחלוקת קשה בינו ובין המבקרים והסופרים השווייציים

לא נענתה לו. מן השירים, שנקרא עליהם שמו ביה"ב, אין לייחס לו בודאות אלא כמה בתים של שירי-לימודים. יצירתו העיקרית המהוללה היא האפוס "טריסטאן ואיזולט", שנכתב בין 1200 ו-1210; שירה זו — אע"פ שהגיעה להקף של 20,000 חרוזים — לא נשלמה, ויש להניח שמותו של המשורר הפסיק את חיבורה. לנושא היצירה שימשה לו אגדה קלטית, המצויה בעיבורים שונים הן בצרפתית הן בגרמנית. ג' מעיד על עצמו שהלך בעקבות המשורר הצרפתי תומאס מברטאן, שמשירו לא נשתמרו אלא קטעים; וכן שאב מעיבודו הגרמני של אֵילְהָארֶט מאַבְרָגֶס, שמקורו במסורת צרפתית אחרת. האפוס הושלם ע"י אולריך פון טירֶהִים (*Türheim*), בערך ב-1230/35 והינריך פון פֶרִיבֶרג (בערך ב-1300). על התיבה שנודעה לשירה זו ביה"ב מעיד ריבוי כה"י שהגיעו לידינו. באחד המקומות הידועים שבשירתו מעיד ג' עצמו על טעמו בספרות: הוא משבח את אמנות-התיאור הבהירה והפשוטה של הרטמן פון אַוֶאה (ע"ע) ורומן רמיזה של גנאי לסגנונו המערפל של וולפרם פון אַשְנֶבֶךְ (ע"ע). אמנם, הצדה-שווה בשירתו "טריסטאן" וב"פארציפאל" של וולפרם הוא, ששניהם רומאנים בעלי מגמה חינוכית, אך עיקר הנושא אצל ג' הוא האדרת האהבה: הוא מתאר את כל דרגות התשוּקה על כל האושר והכאב שבה, ובעיקר את הכוח שבו היא מעבירה את השיפורים מייך-התרעלה על כל המכשולים החיצוניים והסייגים הרחנניים והנפשיים. תיאורו של ג' מעיד על מבט פסיכולוגי חודר, על חושי-המידה ועל חוש הצורה, המגיע, אמנם, לפרקים לידי סילסולייתר. תיאוריה-טבע שלו מלאים חן לירי מקסים, בסגנונו מתמוגים ראליוזם פסיכר-לוגי, עידון "הצרני" ובהירות-ביטוי מושלמת.

הוצאות האפוס: R. Bechstein, 1869, 1930⁶; W. Golt-her, 1888—92; F. Ranke, 1930.

Allgemeine Deutsche Biographie 36, 502—506, 1893, J. Bédier, *Le roman de Tristan*, 1902—1905; W. Goltber, *Tristan und Isolde in den Dichtungen des Mittelalters und der Neuzeit*, 1907; E. Nickel, *Studien zum Liebesproblem bei G.*, 1927; S. Samicki, *G. v. Str. u. d. Poetik des Mittelalters*, 1932; J. Schwietering, *Der Tristan G. v. Str. und die Bernhardinische Mystik*, 1943; G. Weber, *Tristan und die Bernhardinische Mystik*, 1943, B. Mergell, *Tristan und Isolde*, 1949; G. Weber, *Tristan und die Krise des hochmittelalterlichen Weltbildes um 1200*, 2 Bde., 1953. ל. ז. 1.

גוטפּרֶץ'ה (*guttapercha*, מאלאית: גֶטָה — שרף פּרֶצ'ה — מין עץ), חומר פלאסטי ממוצא טבעי. החומר הגלמי הוא שרף חלבי מעצים מסוגי *Palaquium* (*Jonandra gutta*) ו *Paycna* (משפחת הספוטיים [Sapotaceae]), הגדלים באיי אינדונזיה ובמאלאיה. השרף מצוי בקליפת העצים, וכן בעליהם ובענפיהם הצעירים. הוא מופק כנטף מחתכים בקלי-פות העצים, או מעליהם וענפיהם, שהם נטחנים ונשטפים במים חמים (70°—65°); אחרי הקירור צף השרף הבצקי או המוצק על פני המים, והוא ניתן לניקוי על-ידי המסה בפטרול-אתר ונידוף הממס. הג' המנוקה והמיובשת היא חומר חסר-צבע או צהבהב, שמשקלו הסגולי 0.96—0.99; בקור הוא נעשה קשה ובעל קוֹהֶזִיה רבה, ז. א. בעל כושר עמידה רבה נגד כוחות-משיכה; כנגד זה אין הוא דביק בגופים זרים. בחימום ל-60°—55 הג' מתרככת ונעשית פלאסטי; במצב זה אפשר למשוך ממנה חוטים דקים, לעצב אותה לצורות שונות, או לשטוח אותה ליריעות דקות, שחו-רורות ומתקשות בקור ("נייר-ג'"). הג' אינה מסיסה במים



ק. גוי. הקרינולינה
(הארסו הקטן [Petit Palais], פאריס)

נעוריו היתה סוערת; בין השאר התנדב בעקבות פירון למלחמת-השיחרור של יוהן. במאוחר גילה בעצמו נטיה לאמנות ונעשה כותב וצייר-מלחמה של העיתון Illustrated London News, ובתפקיד זה השתתף במלחמת-קרים. ב-1860 נשחקע בפאריס והקדיש עצמו לאמנות בלבד. ג' היה מטבעו מתבודד ומתרחק מכל פירסומת ומכל מגע בהמון. הוא בחר בעילום-שם ביצירותיו ולא רצה בחברים מלבד חוג מצומצם של אמנים גדולים, כגון בודלר (ע"ע), גורני (ע"ע) ודומיה (ע"ע) שידעו להעריכו, והתנגד לכל נסיון לעשות לו שם ברבים. הוא חי חיי עוני וצער; לעת זקנותו, ב-1885, נדרס תחת גלגלי-כרכרה, ושנותיו האחרונות עברו עליו בבית-החולים. תהילתו כאמן החלה רק כמה שנים לאחר מותו. יצירותיו של ג' אינן כוללות אלא ציורי עפרון וטוש ואקווארלים, אולם זוטות אלו אינן גופלות בערכן ממעשי-אמן המושלמים ביותר. הן מצטרפות לתמונת החיים בימי הקיסרות השנייה, על ההרפתקאות ומסדרי-הצבא, על גינוני-הראווה של "העולם העליון" ו"העולם-למחצה", על תהלוכות הכרכרות בשדרות הקיסרית. התכונה המציינת את אמנותו של ג' בראש ובראשונה היא העצבנות. בקווים חריפים וזרזים הוא מנציח תופעות רגעיות וחולפות של עטיפות, כובעים, קרינולינות, גלגלי-מרכבה, מרוצת-סוסים. ג' היה מסתכל בחדד ונסתר, בקי ומנוסה בהליכות-נשים, ויחד עם זה צייר רגיש ונרגש, איש המוסריות. האירוניה הבהירה שבו מעידה על דברי העולם הזה, כשם שנראו לו. בודלר כינה אותו "צייר החיים המודרניים" והפך את אישיותו המשוונה ורבת-הכשרונות לאחד מגיבורי המיתולוגיה הפנימית שלו.

Ch. Baudelaire, *Le peintre de la vie moderne* (L'Art romantique, 1869, 1891), G. Grappe, C. G., 1920; G. G. Gefroy, C. G., *l'histoire du Second Empire*, 1920; J.-P. Dubray, C. G., 1930; G. Jedlička, C. G., 1942.

ק. י.

בן-דמך ובן-יטינגר. במחלוקת זו, שהשפיעה השפעה רבה על חיי-הרוח בגרמניה, היתה ידו של ג' על התחזונה. הנוער פנה לו עורף, ובעיני לסינג (ע"ע) וגתה (ע"ע) הצעיר נראה ג' מגוחך. אולם הדורות המאוחרים יותר חזרו הכירו בזכויו-תיו לגבי הלשון והספרות הגרמנית.

Allgemeine Deutsche Biographie, 9, 497-508, 1879.

ט. ט.

גושטשק — גרמ' Gottschalk, לאט' Godescalcus — (805-869), תאולוג נוצרי ומשורר של י"ב. ג'

היה בן לרוזן סאפסוני, חונך במנזר הבנדיקטיני בפולדה והוכנס ע"י הרבנוס מאורוס (ע"ע) לנזירות בעל-כרחו. מאמציו של ג' להשיג משלטונות הכנסייה שיחרור מנזירותו הוכשלו ע"י הרבאנוס מאורוס, שגרם להעברתו למנזר של אורבה (Orbais, צרפת הצפונית). שם הקדיש ג' את שעותיו ללימודים ועסק בשירה, בעקבות קריאת אוגוסטינוס (ע"ע) היה לחסידה הנלהב והקיצוני של תורת הגזרה הקדומה (ע"ע). לדעתו ברא האל צדיקים — שנבחרו לרשת חיי-נצח, ורשעים — שנודעו לחטוא ולהיות לדראון-עולם. ישו כיפר במותו לא על כל האנושות, אלא רק על בחיריו, ורק הם הם הכנסייה הנוצרית האמיתית. את דעותיו העצמאיות האלה הפיץ ג' בחיבורים, וכדי שיוכל לדרוש אותן ברבים היה לכומר, עזב את המנזר על דעת עצמו והלך לאיטליה. כשעזר הרבאנוס מאורוס את שלטונות הכנסייה לרדוף את ג', עבר זה לדאלמאטיה ולפאנוניה, ולבסוף חזר והופיע בגרמניה. ב-848 הכריז על דעותיו באסיפה הכנסייתית שבמאינץ, הואשם במינות, הולקה ונמסר לידי הינקמאר, הארכיהגמון של רנס. ב-849 שוב נידון ע"י אסיפה כנסייתית אחרת ושוב הולקה. דין הכמורה נשלל ממנו, והוא עצמו נכלא במנזר של Hautvilliers, ושם עשה 20 שנה עד יום מותו. הכליאה לא הכניעה את רוחו של ג'; הוא הוסיף להילחם בכתב על דעותיו ואף המשיך בכתיבת שירים. כתביו הכו גלים, וג' אף מצא לו חסידים בין הכמורה שבמלכות הפראנקים, והבעיות שעורר נידונו באסיפות כנסייתיות שונות. הארכיהגמון הינקמאר עמד בפרץ ובכמה חיבורים גדולים ניסה לסתור את תורתו של ג' על הגזרה הקדומה. כשקרבו ימי ג' למות, ביקש למות כבן נאמן לכנסייה, אולם לאחר שסירב לחזור בו מדעותיו ולחתום על וידוי-טעויותיו, מת בלי להתפייס עם הכנסייה. — מדבריו של ג' נשתמרו אך מעט, בעיקר כציטאטות בדברי אחרים. נשתמרו גם שבעה שירים לאטיניים של ג', שבהם בולטים נימה אישית חזקה וכשרון של משורר אמיתי. כל שיריו מחורזים, וג' הוא אחד מראשוני משוררי י"ב שהכניסו אף חריזה לתוך הכסמטרים (החרוזים הלאוניניים).

בגלל השקפותיו על הגזרה הקדומה היה ג' במאה ה-17 לגיבורם של האינסטיטטים.

Migne, *Patrologia Latina*, CXXI, Allgemeine Deutsche Biographie 9, 493-497, 1879, L. Traube, *Mon. Ger. Hist., Poetae Latini Aevi Carolini*, III, 1896; M. Manitius, *Geschichte der lateinischen Literatur des Mittelalters*, I, 565-572, 1911; F. J. E. Raby, *A History of Christian-Latin Poetry*, 189-191, 1953.

ט. ט.

גוי, ע"ע נְבָרִי.

גוי, (ארנסט-אדולף-איאסנת) קונסטנמן — Ernest-Adolphe-Hyacinthe-Constantin Guys (1805-1892), צייר צרפתי. תקופת-

פליסינגן [הולאנד] — 1892, פאריס), צייר צרפתי. תקופת-

ג' המציא גם שיטה מעשית לזכירת המעבר בין ההפסא-כורדים ע"י ציור דרגות-הסולם על הפרקים של אצבעות-היד; אמצעי זה, שהשתמשו בו במשך מאות שנים, ידוע בשם "ידו של ג'ו" (Manus Guidonica). ג' הניח את היסוד גם לשיטה המודרנית של רישום התווים ע"י קביעת ארבע שורות (כנהוג עוד היום במוסיקה הכנסייתית) וכתיבת התווים, לפי גובה הצליל, על השורות וברוחים שביניהן.

F. A. Gewaert, *Histoire et théorie de la musique de l'antiquité*, 1890; G. Lange, *Zur Geschichte der Solmisation*, 1900; Jos. Smits van Waesberghe, *De musico, paedagogico et theoretico Guidone Aremano, eiusque vita et moribus*, 1953.

י. ל. ג.

ג'וֹיֵדִי, אִיִּנְצִיִּו — Ignazio Guidi — (1844, רומא — 1935, שם), מורחן איטלקי. מ 1871 עד 1876 היה ספרן בספריית הוואטיקאן, ומ 1876 עד 1919 — פרופסור באוניברסיטת רומא לעברית ולבלשנות שמית משווה. מ 1885 ואילך — גם לתולדות חבש ולשונותיה. ב 1914 נתמנה סנאטור.

ג' עסק בשאלות כלליות של הבלשנות השמית, כגון במחקר "על מקום-מושבם הראשון של העמים השמיים" (1879), אך מפעלו העיקרי היה בעבודה הפילולוגית (הוצאת טכסטום וכיר"ב) בשטח הספרויות והתרבויות של המזרח הקרוב הנוצרי המוסלמי: הוא הוציא טכסטום חשובים מן הספרות הערבית, תירגם לאיטלקית את קיצור המשפט המוסלמי (לפי השיטה המאלפית המקובלת בצפון-אפריקה) וחיבר דיקדוק של הערבית הרומית העתיקה. הוא הוציא טכסטום סוריים, החשובים לתולדות פרס ערב הכבוש הערבי, ופירסם מחקר יסודי על ה"פליחה" — הארמית החדשה המדוברת בפי הנוצרים בעיראק. מגנזי הספרויות האיטלקיות, בפרט מספריית הוואטיקאן, הוציא טכסטום קופטיים רבים, וכן חיבר דיקדוק קופטי. השגיו הגדולים ביותר היו בשטח החבשית, שבמומחיותו בה היה יחיד בדורו; הוא עסק הן בשפת געז העתיקה וספרותה והן באמה-רית החזיקה, הוציא ותירגם את ספר הדינים והמשפטים, ששימש חוק בחבש עד המאה שעברה. חיבר דיקדוק למתחיי לים ומילון — שע"י ערכיו הנוגעים בענייני חדת, החינוך, מוסדות-המדינה וכד' נעשה מעין אנציקלופדיה של התרבות החבשית.

ג'וֹיָה (קרי: ג'וֹיָה), מִיכָאֵל בֶּן דָּה — Michaël Jan de Goeje — (1836—1907, לידן), מורחן הולאנדי. מ 1866 עד 1906 פרופסור בלידן. עם צאתו לפנסיה יסד את "קרן דה ג'ו", הקיימת עד היום והתומכת בפירסומי מחקרים חשובים בשדה הערבית. — עיקר זכותו של ג'ו היא בפירסום טכסטום היסטוריים וגאוגרפיים בעלי חשיבות ראשונה; וכן יזם את מהדורת ההיסטוריון אֶל־טַבְּרִי (ע"ע), שבה השתתפו מורחנים רבים (1879—1901). מלבד אלה פירסם ג'ו טכסטום לתולדות השירה הערבית. מבין חיבוריו המקוריים החשובים ביותר הם: עיבוד חדש של הדיקדוק הערבי של ו. ריט (W. Wright) — ספר-היסוד למקצוע זה בימינו, הכולל הוספות רבות מעטו; (כתבים להיסטוריה ולגאוגרפיה של המזרח, 1886—1900), הכוללים חומר רב לתולדות הכיתות הקיצוניות

ג'וֹיֵדוֹ מֵאֲרֵצוֹ — Guido d'Arezzo — (995—1050), מוסיקאי ומוסיקולוג איטלקי ביה"ב. על חייו אין תעודות נאמנות, ואף פרטי מפעלו לזימים בערפל. נולד, כנראה, באֶרְצוֹ (טוסקאנה); נכנס למסדר הבנדיקטינים במנזר פומפוזו שעלי-יד פרארה. חידושו בתורת המוסיקה והצלחתו עוררו קנאתם של חבריו; האפיפיור יוהאנס XIX הזמין אותו לרומא כדי לשמוע מפיו על חידושים אלה. את ימיו האחרונים בילה ג'ו כראש-הנוזרים במנזר אֶלְאֵנוֹ באיטליה הדרומית. — מכתביו שהגיעו לידינו: ספר-האָנְטִיפּוֹנוֹת (Antiphonarium), או ספר-היגיונים; "החיבור הקטן" (Micrologus); מכתב לכומר מיכאל, שבו מסביר ג'ו את תורתו על ה"סולמיסציה" (סולפג' או קריאת שמות-התווים). ג'ו ריכז את הצלילים בשורה בת 6 — ההכסאכורד — במקום הסולמות הגרגוריאניים (ע"ע), שהיו מורכבים משני רות של 4 צלילים (סֶטְרָאכּוֹרְד), ואף הרחיב את הקף-הסולם עד להכללת שבעת הצלילים הטבעיים ע"י הכנסת צליל שביעי נוסף ומשתנה לפי סיגנון המנגינה. על מנת לעזור לתלמידיו בקריאת התווים המציא ג'ו פתרון דידאקטי שזכה להצלחה רבה: הוא השתמש בשיר כנסייתי נפוץ (מאת פאולוס דיאקונוס), שבו התחלת כל חרוז גבוהה בטון אחד מזו של קודמו, —

UT queant laxis REsonare fibris
MIRA gestorum FAmuli tuorum,
SOLve polluti LABii reatum,
Sancte Iohannes

(למען יוכלו עבדיך לשבח בכל העוז את מעשיך הנפלאים, הסר-נא, יחנן הקדוש, את הרע מהשפתיים שנטמאו). הוא נטל מכל חרוז את הברתו הראשונה וקיבל את שורת התברות: את השיר בעל-פה, כדי שיוכלו להיעזר במנגינה הידועה להם ובצליל הראשון של החרוזים אף בשעת ביצועם של שיר או מנגינה אחרים.

כל ההברות הללו, בתוספת השביעית SI, נכנסו לשימוש הרגיל בכל הארצות הלאטיניות, והן משמשות כשמות לתווים עד היום הזה — השם UT כביטוי לצליל DO נשאר בשימוש בימינו רק בצרפת. כן נכנסו לתורת המוסיקה החדשה שמות הסולמות "דור" (= קשה) — שהוא מתחיל ב SOL, ובו חציה-טון בא בין DO ו SI, ו צוין במיוחד על-ידי קווים זוויתיים ("קשים") — ומל (= רך) — שהוא מתחיל ב FA, ובו חציה-טון נמצא בין SI ו LA, ו SI (= B) מצוין באות מעוגלת ("רכה"; מכאן השם Be-Moll). ע"י הסדרת המעבר מהכסאכורד אחד לשני על-ידי שינויים SI ו בתווים אחרים הניח ג'ו יסוד ראשון לתורת המודולציה. יתר על כן, ג'ו מנע ע"י שיטתו זו אפשרות של חידרת נימות בלתי-דיאטוניות (שנכנסו כתוצאה מהשפעת השירה הערבית) אל הסולמות של המסורת הלאטינית-מערבית, והסדיר ע"י כך את האורגנום (ע"ע) ואת הדיאפוניה, הצורות הפוליי-פוניות של יה"ב. לכן אפשר לראות בג'ו את תלוצה של המוסיקה החדשה כ 400 שנה לפני התהוותה השיטתית. — לקריאת הצלילים במסגרת ההכסאכורד ניתן אז השם סול-מיסציה, כי בתווים SOL-MI יש לראות את גבולות ההכסא-אכורד.



ג'ויה : סאחה המלכוכת ומאחה הערומה (פראדו, סארריד)

ההווה העירוני הכפרי, וכן צייר פורטרטים של בני-משפחתו ותמונות-עצמו. מ-1792 ואילך התחילה לתקוף אותו קרשות, שהלכה וגברה וגרמה לבידודו הגפשי מסביבתו ולהגברת צד הזרות בו — הצד הפאנטאסטי, הפרוע והקודר —, שכבר היה ניכר באפילו מקודם. בין 1793 ו-1797 יצר ג' את יצירתו המזוהה העוזה „קאפריצ'וס” (Caprichos) — קובץ של 80 פיתחיי-נחשות. ב-1803 הגיש ג' יצירה זו למלך, ואע"פ שלא הובנה כל צרכה — זיכתה אותו בפנסיה בשביל משפחתו. פלישת נאפוליון וההתקוממות העממית שבאה כעקבותיה ב-1808 ועושה קשה את ג', מצד אחד היה פאטריוט ספרדי בכל גפשו, ומצד שני נמשך לבו לא מעט אחרי רעיונות המהפכה הצרפתית. עכ"פ לא נמנע מלשרת גם את המלך ז'וזף בונאפארט, אע"פ שבאותם הימים עצמם נתן בתמונו-תיו „השלווה במאי” ו„היריות” ביטוי אדיר להתקוממות העממית, ובסידרת התחריטים „זוועות-המלחמה” תיאר בצורה מחרידה את האימה של המלחמה שנגרמה עליידי פלישת הצרפתים.

עם שוב הבורבונים ב-1814 נתקבל ג' בחזרה לשירותו של פרנאנדו VII, אע"פ שהחדש בליבראליזם ואהדה לצרפתים לא הוסר ממנו. ג' הוסיף ליצור תמונות — מהן ריאליסטיות ומהן פאנטאסטיות. ב-1819, כשגברה חרשותו מאד, עזב את החצר והסתגר בבית קטן מעבר למאנסאנארס בחברת אחת מקרובותיו, שהיתה ספק סוכנת-ביתו ספק פילגשו. הוא יצר לעצמו סביבה של עולם תעתועים ומוראות, בכסותו את קירות ביתו בציורי שדים ורחות ופגנות דמיוניות ומזורות. ב-1825, בגיל של 79, כשהשתלל בספרד „הטרור הלבך” אחרי דיכוי המרידה של ריאגו, נמלט ג' לצרפת. זמן מועט שהה בפאריס, ואח"כ השתקע עם בנו ונכדו בבורדו בין הגולים הספרדים הליבראליים, ושם מת. הופעתו של ג' כאמנות הספרדית היתה התפרצות הגניס

בסוריה ובלבנון; תולדות הספרות הערבית (בכרך Die Kultur der orientalischen Literaturen der Gegenwart). ג' היה גם חבר המערכת המרכזית של Encyclopaedia of Islam ה

C. Snouck Hurgronje, *Levensbericht van M. J. de G.*, 1910 (= *Verspreide Geschriften*, VI); M. Th. Houtsma, *Levensbericht van M. J. de G.*, 1910.

ג'ויה, מלכיזרה — Melchiorre Gioia — (1767, פיא-צ'נצה — 1829, מילאנו), פילוסוף מדיני, כלכלן וסטאטיסטיקן איטלקי. תחילה הוקדש לכומר, אולם בהשפעת המהפכה הצרפתית פרש ב-1796 מן הכנסייה. בימי מסעות נאפוליון באיטליה תמך ברעיון ייסוד רפובליקה באיטליה, בחסותה של צרפת. כשנוסדה הרפובליקה הציטאלפינית (ע"ע איטליה, היסטוריה), שימש בה ג' כהיסטוריוגרף וסטאטיסטיקן ראשי. בכתביו הוקיע את העריצות, את שלטון-הכנסייה ואת הקנאות הו'אקובינית כאחד. תנועת התחיה הלאומית האיטלקית במאה ה-19 ראתה בג' את הלוחם הראשון לאח-דוטה של איטליה. בתקופת הראקציה נידון כמה פעמים למאסר.

בתורת-המדינה הלך ג' בעקבותיו של בקריה (ע"ע) בהנחתו, שבמדינות שבהן האזרחים חפשיים וקיימת הארמו-ניה בין התודעה החברתית והתועלת העצמית מובטח שהתנהגות הפרט תביא לידי טובת הכלל. באתיקה החברתית שלו החזיק בשיטת האוטיליטאריזם של בנתם (ע"ע). בלדה הכלכלה תבע ג', בניגוד לאדם סמית (ע"ע), את התערבות המדינה בענייני הכלכלה לשם אירגון השירותים הציבוריים, הגנת העובדים ועידוד הייצור. הוא צפה מראש את החסכון בכוח-העבודה בעקבות הנהגת הצייד המכאני והבין את ערכם של גידול התצרוכת ושיפור המצב החמרי לגבי התפתחותה התרבותית של החברה. הוא הרגיש בטעויות שבשיטת המרקאנטיליזם, אולם לא בא לידי הכרעה בין חופש-המסחר והפרוטקציוניזם. ג' עסק במחקרים סטאטיסטיים מקיפים בדמוגרפיה, בכלכלה ובענפים אחרים של החברה. — החשוב שבחיבוריו הוא: *Del merito e delle ricompense* („על הזכות ועל התגמול”, 1818—1819). כל כתביו יצאו ב-33 כרכים (1832—1840).

F. Momigliano, *Un publicista economista e filosofo del periodo napoleonico*, M. G., 1904; G. Pecchio, *Storia dell'economica pubblica Italia*, 1929.

ג'ויה, פרנסיסקו חוסה ג' אי לוינסטס — Francisco José Goya y Lucientes (1746, פואנטה דה טודוס [אראגון] — 1828, בורדו), צייר ספרדי. מורו הראשון היה פראנסיסקו באיאו (Bayeu) בסאראגוסה, מנהל האקא-דמיה וצייר-טפייטין. ג' נעשה חברו בעבודה, ואח"כ אף נשא את בתו לאשה. ב-1775 הלך אחרי רבו למאדריד, וגם שם הכין תרשימים לטפייטין בבית-מלאכתו של מנגס, הצייר המלכותי הרשמי ונציג האקאדמיום הבין-לאומי של המאה ה-18. ג' זכה להצלחה רבה, רכש לו מהלכים בין רביי-המלכות ונעשה — לפי השמועה — מאהבה של הדוכסית לבית אלבה, שדמותה מופיעה ברבים מציוריו. עד 1791 צייר ג' כ-40 תרשימים, שבהם חולל מיפנה בסיגנון האמנותי ברוח העמי מיות הספרדית. ב-1799 נתמנה לצייר של חצר-המלכות והתחיל לצייר את בני משפחת המלך, שרים וגבירות, אולם גם שחקניות, לוחמי-שוורים, סופרים, אנשי-כנסייה, תמונות מן



נויה : מ. זוועות'המלחמה" (ס' 86)

עקיצות-לעג בכמורה ובאצולה, יש בה תיאור מידות ומנהגים ברוח-תזוית ממש, ניראות בה זקנות סרסורות לדבר-עבירה המוכרות נערות חמודות — הכל מלווה כתובות, פתגמים, דברי מוסר-השכל ברות עממי מובהק. הפיתוח נעשה במי-הבדלה (= חומצה חנקנית) תוך שימוש באקוואטינט, בקווים עזים וחריפים, בעצמת השחור והלובן, כל היצירה מביעה מרירות וחימה עצורה.

בתמונות מהתקוממות השלושה במאי ובפיתוחי "זוועות-המלחמה" מגיע הטראגי למדרגת הנשגב והמחריד כאחד. באמצעי השחור והלבן הפשוטים שבפיתוח משתמש ג' באמינות טכנית שאין דוגמתה. קנאת המולדת, התלהבות אפית, לעג מר, כאב-לב, כל הרגשות הסוערים ביותר — הולידו כאן תמונות מרעישות. לשיאה הגיעה רוח-התעוועים של ג' ביצירת רות מתקופת זקנתו, בעולם השדים והרוחות שהעלה בתמונות המחרדות על כתלי ביתו — פרי בדידותו, חמתו, ואולי אף פחדו. החזיונות האדיריים האלה מבטאים עולם שאין בו שליטה לחוקי-הפחד ושמואכלס דמויות בנות ממדים שמחוץ לגדר הטבע, עולם של העוויות, של רציחות ושל מפלצות מגושמות ואפלות, עולם של יחסים ופרפורציות מוורים, עולם של רעיונות-כפיה, של חזיונות-הזיה ותלומות מבעיתים. ג' הוא גאון ספרדי טיפוסי, כעין התגלמות של ספרד עצמה, ולא רק משום צורת אמנותו ותכנה אלא משום הלך-רוחו. קשה יותר לקבוע את מקומו בתרבות העולמית — וזה משום יחודו האישי, שאינו ניתן להשוואה עם גילויים אחרים של האמנות. בגלל עצם הריבוי של סיגנוניו, פעילותו הרב-צדדית, זרות חלומותיו, תאוותו לחיות את ההווה במלוא כוח-הרגש — יש, אולי, להכניסו לכלל הרומאנטיקה.

L. Matheron, F. G., 1858; Ch. Yriarte, G., 1867; U. von Loga, F. G., 1903 (1921²); A. de Beruete y Maret, G., pintor de retratos, 1916, 1919², A. L. Mayer, F. de G., 1923; Ch. Terrasse, G. y Lucientes, 1931; B. Fienschmann, F. G., 1937; C. G. Poore, G., 1938; J. Adhémar, G., 1941; X. Desparmet Fitz-Gerald, L'œuvre peint de G. (4 כרכים), 1950.

ד. ק.

Francisco Vaz — פרנסיסקו וַס (וֶלְסְקוֹ) דְּהַ — (Velasco) de Gouvea — (1580, ליסבון — 1659, שם), משפטן ועסקן מדיני פורטוגיזי, מן האנוסים, היה פרופסור למשפט הקאנוני באוניברסיטת קואימברה, ובהמלצת האינקוויזיטור הגדול בפני האפיפיור נתמנה לארכידיאקון. חיבר ספרים במשפט המדינה וביחסים הבינלאומיים. ג' היה

הלאומי הספרדי, שפרק מעליו את כבלי האקאדמיות הור לרוחו. כבר ציוריו הראשונים של ג' מלאים לחלוטין עממיות. תמונות-ההווי שלו מצטיינות בראיזם מובהק ומזכירות את החגיגות העממיות ואת הפזמונים שבקומדיות של לופה דה וגה. ציוריו מתצרה-המלכות מדהימים בחוסר משוא-פנים, באמיתות המגיעה לידי אכזריות. המלך קארלוס IV המטומטם, המלכה מאריה-לואיזה הגסה והפרוצה, יורש-העצר (מי שעתיד היה להיות פרנאנדו VII) המרושע והשהצן — כולם מוצגים ללא כחל ושרק, ועמהם דמויות אחרות של בני משפחת-המלוכה, שאף בהן טבוע חותם ההתנוונות או השחיתות. ג' מגלה כשרון מיוחד להציג יצורים משונים, נלעגים ושוטים בכל אימתם ובכל בהירות הצבע והתואר, לעומת זה מצטיינים הפורטרטים של אצילים נאורים, של גבירות רמות-יחס ושל אישים דגולים שונים, שצייר ג', בראיזם ישר וגלוי. לפירסום רב זכו בצדק שתי התמונות של אשה, שהיא — אולי — הדופסית אלבה, המתגלה בדמות כפולה כ"מאתה (= נערה מבנות-העם) הערומה" ו"מאתה המלופשת" והמקסימה בבתי צחוק מלאת-חידות.

ה"קאפריצ'וס" של ג' הן יצירה שאין להשוות לה אלא את תחריטי רֶמבראנט. בה מתגלית במלואה זרות-רוחו של ג', נטייתו לתעתועי-הרמיון ולסיוטים, אע"פ שלא תמיד משמעותה וכוונתה של היצירה ברורות כל צרכן. יש בה



נויה : סאטורנוס כולע את ילדיו (פראנו, סארדיר)

oraison («הדרך הקצרה והקלה ביותר לערוך תפילה»), פירוש מיסטי על שיר-השירים, תולדות-חיה, ועוד. חיבוריה כתובים בסיגנון מגומגם במקצת מחמת עומק חווייתה ורגשה העולה ומתגבר; אעפ"כ יש בהם ניתוחים מעמיקים של החוויה הדתית ותיאורים מעניינים מאד לטיב התפילה. תלזתה של המיסטיקנית באלוהים היא גמורה ומושלמת: היא עצמה נטולת רצון, כי רצונה בטל והתמוג עם רצון האל ונפשה מזדהית עם האלוהות. בזה נעשתה ג' מייצגת טיפוסית של הקוויטום (ע"ע) — התורה המיסטית של השקט הפנימי.

ג' הגיעה לידי הכרה, כי עליה הוטלה שליחות אלוהית לייסד כנסייה «פנימית» לחולל רפורמה רוחנית של הנצרות. ב1681 עברה לז'ה (Gex) שעל הגבול השווייצרי כדי לפעול בקרב בנות נוצריות, אולם כעבור זמן-מה חזרה משם. גודלה היה קשור בזה של לה קומב. הלה נאסר ב1687 באשמת קוויטום, ואחריו נאסרה גם ג', אך שוחררה כעבור 8 חדשים בהשתדלותה של הגברת מנטון (ע"ע). באמצעות נשיהחצר הגיעו תורותיה של ג' לדיעצת שלטונות המדינה והכנסייה וגרמו להתעוררות רוחנית עזה. פנלון (ע"ע) ראה בה קדושה, והיא הכירה בו את בנה הרוחני. אולם בוסיאה (ע"ע) פסל את התורות הקוויטיסטיות של ג', והיא נאסרה בשניה באשמת מינות. המחלוקת בין פנלון ובוסיאה פילגה את צרפת לשני מתנות. ג' נאסרה ושוחררה לסירוגין כמה פעמים, עד ששוחררה סופית מן הבאסטיליה ב1703; את שנותיה האחרונות בילתה בשלווה בבית בנה. תורותיה של ג' השפיעו השפעה מרובה על החיים הדתיים של צרפת. משם עברו לפרוטסטנטים הגרמניים, ורישומם ניכר מאד בין הפיאטיסטים הגרמניים.

כתביה יצאו ב40 כרכים בקלן (1789—1791).
 M. Masson, Fénelon et Madame G., 1907, H. Delacroix, Études d'histoire et de psychologie du mysticisme, 1903, E. Scillière, Du quétisme au socialisme romantique, 1925; M. Langlois, Pages nouvelles pour servir à l'étude des origines du quétisme avant 1694, 1934.

גויזים, גזים (Geuzen, מצרפ' gueux = קבצנים), כינוי שכינו לעצמם המורדים-הפארטיזאנים בארצות-השפלה במלחמתם לשיחרור מן העול הספרדי-קאטולי ושנעשה לפעמים שם נרדף לסתם-פרוטסטנטים או קאלווי-ניסטים. כשהופיעה ב1566, לפני פרוץ המרד, משלחת של האצולה של ארצות-השפלה לפני הנציבה הספרדית, מר-גארטה מפארמה, בכריסל, השתמשו החצרנים הספרדיים הגאוותיים בכינוי זה לגבי חברי המשלחת משום מראם הדל. המתמרדים הפכו את שם-הגנאי לתואר-כבוד. הם נתארגנו בשלוגות של «גויזי-היער» (Bosgeuzen) ושל «גויזי-המים» (Watergeuzen), שהיו מחלוצי המאבק בשל-טון הספרדי, בפעולותיהם נתמכו ע"י אליזבת מלכת אנ-גליה. מעשיהם וגבורותיהם מהוללים ומפוארים ב«שירי-הג'», המורשים בפי העם. — ברבע האחרון של המאה 16 כינו בשם ג' התסידים המושבעים של הנסיך מאוראניה ושל הרפורמאציה. בפלאנדריה הקאטולית נשתמר השם עד המאה ה19 כשם-גנאי לליבראלים או לפרוטסטנטים. במלחמת-העולם 11 היתה קבוצת פארטיזאנים בהולאנד, שקראו לעצמם ג', רובם ניספו במתנות-הריכוז של בוכנוואלד ומאוטהאוזן.

נמנה עם חוג האנוסים הידוע שבאוניברסיטת קואימברה (ע"ע הומס). ב1626 נאסר מטעם האינקוויזיציה והיה חבוש בבית-הסוהר חמש שנים ואף עונה שם; ב17.8.1631 הופיע כבעל-תשובה במשפט האינקוויזיציה. מאחר שהאשמות נגדו לא הספיקו להוצאת פסקדין של מוות, נידון למאסר; ולאחר שיהרורו נאסר עליו לחזור למשרתו באוניברסיטה. בפעולה לניתוק פורטוגאל מן הכתר הספרדי היה ג' אחד התומכים רבייה-השפעה בהמלכת בית בראגאנסה.

I. F. da Silva, Dictionario Bibliographico Portuguez, III, 77, Baião, Episodios di amaticos da Inquisição Portuguesa, I, 159 s., T. Braga, Historia da Universidade de Coimbra, II, 617 s., 644 s.

גוֹיָוָה (Psidium guayava), צמח ממשפחת הדרסיים (ע"ע). הסוג Psidium מונה כ100 מינים הנפוצים באמריקה הטרופית, ורבים מהם עצי-פרי. שהג' היא המקובלת ביותר שביניהם. היא נפוצה גם באסיה ובאפריקה הטרופית. הג' היא שיח או עץ נמוך, בעל עלים נגדיים ניסאים על טטורת, שצורתם מוארכת, אֶליפסית עד דמויית-ביצה; ארכם

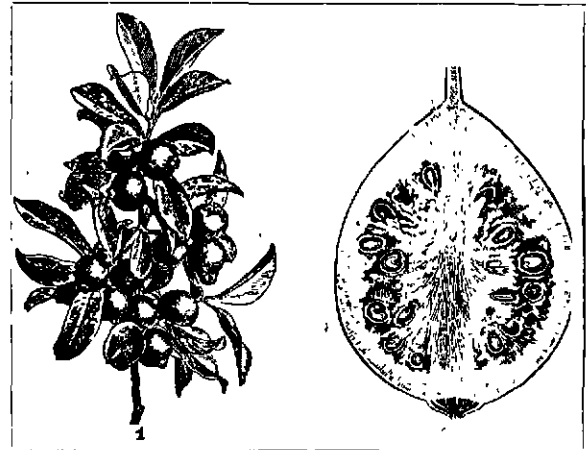

גויזיה 1 ענף נושא פירות; 2 חתך דרך הפרי

8—15 ס"מ ורחבם 5—12 ס"מ; צדם התחתון של העלים שעיר. הפרחים הלבנים ניסאים על הענפים הצעירים. הפרי הוא ענבה דמויית תפוח או אגס; ארכו 3—7 ס"מ ומשקלו 50—200 ג', צבעו צהוב עד אדום; הוא בשרני וממולא זרעים קטנים וקשים. הפרי מכיל כ5% סוכר ועשיר מאד בוויטאמין C; ריחו מתוק-בשמי, והוא חמצמץ-טעים; ערכו התזונתי גדול למדי. הפרי נאכל טרי או משמש להכנת ריבה. זניה החקלאיים של הג' מרובים.

גוֹיָוָה ז'ן טרי בוכיה דה לה מזט — Jeanne Marie — Bouvier de la Motte Guyon (1717—1648), מיסטיקנית צרפתית. כבר בילדותה גילתה נטיות לחוויה דתית מיסטית ולסגפנות. ב1662, בהיותה כבת 14, השיאה אביה לאציל עשיר, שהיה גדול ממנה ב22 שנים; היא ילדה לו 5 ילדים. בסביבתה המשפחתית לא הבינו לנפשה, ואף היא לא מצאה בה סיפוק, וחיפשיה אחרי האלוהים גברו. לאחר מות אביה, בעלה ובתה היתה שרויה בסבל ודיכאון נפשי. עד שבילייה אחד ב1680 זכתה להארה ונדמה לה שמצאה את אלוהיה. מאז נמצאה בהשפעתו של הנזיר פראנסואֶה לֶה קומב (La Combe). היא החלה לחבר כתבים מיסטיים, שהשובים שבהם הם: Les torrents spirituels («זרמי-רוח»), Le moyen court et très facile de faire

ההכללה וכו'. אריסטו הפך כלים של שפה למושגים מטא-פיסיים ובוה נעשה קרבן הלשון.

גם בשאלת היחס בין גוף ונפש הוציא ג' את המסקנות הקיצוניות מתורת שני העצמים של דקארט. הוא שלל אפ-שרות של השפעת-גומלין בין הגוף והנפש. אילו היתה נפשי פועלת על גופי, הייתי צריך לדעת כיצד פעולה זו מתבצעת: „אין אני עושה דבר שאיני יודע כיצד הוא נעשה“. במקום השפעת-גומלין בין שני העצמים הניח ג' סיבה פועלת משותפת לשניהם — היא האלוהות. האירועים בעולם הגופני אינם אלא „הודמנויות“, שלרגליהן אלוהים יוצר בנפשו את הדימויים המתאימים; והרציות שבנפש אינן „הסיבות הפועלות“ אלא רק „הסיבות ההודמנויות“ של תנועות-הגוף המתאימות. גם התאוות שבנפש אינן אלא „הודמנויות“ לאלוהים המניע את עולם-הגופים בהתאם להן. „תורת ההודמנויות“ (occasionalism) של ג' ומלברנש (ע"ע) מלמדת, שהעולם החמרי והעולם הנפשי קיימים זה ליד זה ללא כל השפעה ישירה ביניהם, ושהקשר ביניהם אינו אלא מדומה: אלוהים הוא המקשר. הפרדה קיצונית זו בין הגוף והנפש הכשירה את הרעיון של שלילת הקיום העצמי של מערכות הגופים והנפשות ושל כוללותן בתוך האל. כך נעשה ג' סולל דרך לשפינוזה (ע"ע).

תחילה הורה ג', שהמיצוע האלוהי הוא שורה של פעולות-תיווך בפרדות, הנעשות פעם אחרי פעם. תפיסה זו מניחה נס מתמיד ועושה את האלוהים אחראי לביצוע הכוונות הפושעות של החוטא. לכן נתן ג' לתורתו מיפנה חדש: במקום פעולות-מיצוע בפרדות הניח סדר מתיד של העולם, אשר לפיו מקבילים זה לזה האירועים במערכת הנפשית ובמערכת הגופנית באופן חוקי, בתוקף הסדר אלוהי חד-פעמי: משל לשני שעונים בעלי מהלך שווה ומקביל שהוסדר מלכתחילה ע"י אמנותו של השען. את התורה הזאת הרחיב ג' לתורת-סיבתיות כוללת ביותר: לא רק היחסים בין הנפש והגוף, אלא גם היחסים בין הגופים עצמם ובין הישיות הסופיות בכלל אינם אלא סיבתיות הודמנויות. לא ייתכן שיצור סופי יפעל באופן ישיר על יצור סופי אחר; אין אלא סיבה פועלת אחת בעולם: אלוהים.

ג' הסיק מתוך תורתו מסקנות מוסריות: מכיוון שאין הנפש יכולה לפעול מאומה בעולם הגופים, אין היא צריכה להשתוקק לשום פעולה בעולם החיצוני: „במקום שאין לך כוח-פעולה, לא יהא לך גם רצון-פעולה“ (Ubi nihil vales, ibi nihil velis), המסקנה היא — בריחה מן העולם והעמקת החיים הרוחניים, הפנימיים. השכלתנות של דקארט מביאה כאן באופן פרדוקסלי לידי תוצאות מיסטיות.

הוצאה חדשה של כתבי ג': Arnold Geulincx, Opera philosophica (ed. J. P. N. Land), I—III, 1891—1899.

ו. וינדלברנד, חולדות הפילוסופיה החדשה, א', 205—211, תרס"ג; E. Pfeleiderer, A. G. als Hauptvertreter der occasionalistischen Metaphysik und Ethik, 1882; G. Samtleben, G.: ein Vorgänger Spinozas, 1885; J. P. N. Land, A. G. und seine Philosophie, 1895; K. Nagel, Das Substanzproblem bei A. G., 1930.

ש. ה. ב.

גוין, ין יוספזון ון — Jan Josephzoon van Goyen — (1596, לידן — 1656, האג), צייר-נוף הולאנדי.

אחרי תקופת-לימודים בהולאנד ובצרפת נשתקע בשנת 1618 בלידן, ומשנת 1634 עד מותו ישב בהאג. נוסף על פעולתו

גויטונה דל וינה ד'ארצו — Guittone del Viva — d'Arezzo

— (1225° — 1293 או 1294), משורר איטלקי. ג' היה מאצילי העיר ארצו (בטוסקאנה) והשתייך למפלגה הגולפית. השתתף בפעילות בחייה המדיניים של עירו, ובשנת 1256 גלה ממנה מרצונו, אחרי נצחון המפלגה היריבה. בעקבות משבר רוחני זנח ב-1268 את תענוגות העולם הזה ואת משפחתו כדי לעבור לחיי פרישות, ונכנס למיסדר-נויריים של ה„אבירים של מרים הקדושה“. במותו הקדיש את נכסיו ל„מנזר-המלאכים“ אשר בפירנצה. — ג' היה המורה והמנהיג של קבוצת המשוררים הטוסקאנים, אשר סללה את הדרך לפני האסכולה של „הסיגנון החדש המעודן והמתוק“ („Dolce Sul Novo“) — שלה השתייך דאנטה בצעירותו. נושאי שיריו של ג' (כאב-הלב בגלל אהבה שלא באה על סיפוקה, תיאורי האשה האהובה, וכו') וסיגנונם (משקליהם המסובכים, משחקי-מלים, מושגים מעורפלים ודו-משמעיים) מעידים על חיקוי לשירה הטרוכאדורית הפרו-בנסאלית; אף-על-פי כן מורגשת בשיריו אישיות המחבר, הבולטת בסיגנון אינדיווידואלי וחזק. בתקופה השנייה של חייו כתב ג' שירים ומכתבים בעלי מגמה מוסרית. לשירתו של ג' היתה השפעה רבה על המשוררים שבאו אחריו, ואפילו על דאנטה עצמו, שזכיר אותו ב„קומדיה האלוהית“.

La Rime di Fra' G. d'A. (a cura di F. Egidi), 1940; Le Lettere di Fra' G. (a cura di F. Meriano), 1923; A. Pellizzari, La vita e le opere di G. d'A., 1906; C. De Lollis, Arnaldo e G. (Idealistische Neuphilologie, Festschrift für K. Vossler), 1922; F. Torraca, Fra' G. (Studi di storia letteraria), 1923.

גוֹיִטִינֵן, בְּרוּךְ בְּנֵיִים (בערך 1770—1847), רב ומחבר. נולד בעיירה קויטין שבמוראוויה. למד בישיבתו של

ר' משה מינץ בבודאפשט והיה לרב בעיירה הידית שבהונג-גאריה. חיבר את הספר „כסף נבחר“, בירורים למאה וששים סוגיות תלמודיות, שעקב התאמתם לדרך הלימוד הנהוג בישיבות הליטאיות הקנו לספר פירסום רב בחוגי לומדי-התורה (מהדורה א', ג' חלקים, פראג 1827/8; מהדורה ב', לבוב 1865—1878—1885). בנו של ג' וממלא מקומו ברבנות היה ר' צבי הירש (הרמן) ג' (1805—1860), מחבר הספר „די משה“ על תרי"ג מצוות.

גוֹיַל, עֵץ קֶלֶף.

גוֹיְלִינְקֶס, אַרְנֹלְד — Arnold Geulincx — (1625, אנט-וורפן — 1669, לידן), פילוסוף פלאמי, החשוב

המקורי בין הפילוסופים שמאסכולתו של דקרט (ע"ע). ג' היה יליד ארצות-השפלה הספרדיות; מ-1646 עד 1658 היה פרופסור לפילוסופיה באוניברסיטה הקאתולית של לובן, הוא יצא להולאנד, עבר לקאלוויניום וב-1662 נתמנה לפרופסור בלידן. — במחלוקת בין האסכולה האריסטוטלית ובין האס-פולה הקארטסית החדשה באוניברסיטות של ארצות-השפלה העמיד ג' את עצמו לצד המחדשים ונתן למשנתו של דקארט מיפנה קיצוני. הוא שלל כל אפשרות של ידיעה במהותם של הדברים הגופניים של העולם החיצוני וצימצם את תפקיד ההכרה לחקירה אחרי התנאים של תפיסתנו ולהבאתם לידי תודעה ברורה. מושגים כגון: הווייה, אחדות, ריבוי, הכל, החלק — הם פרי תפיסתנו, ויש להעמידם על הפעולות אשר על-ידיהן נוצרו: את האחדות על האיחוד, את הכל על

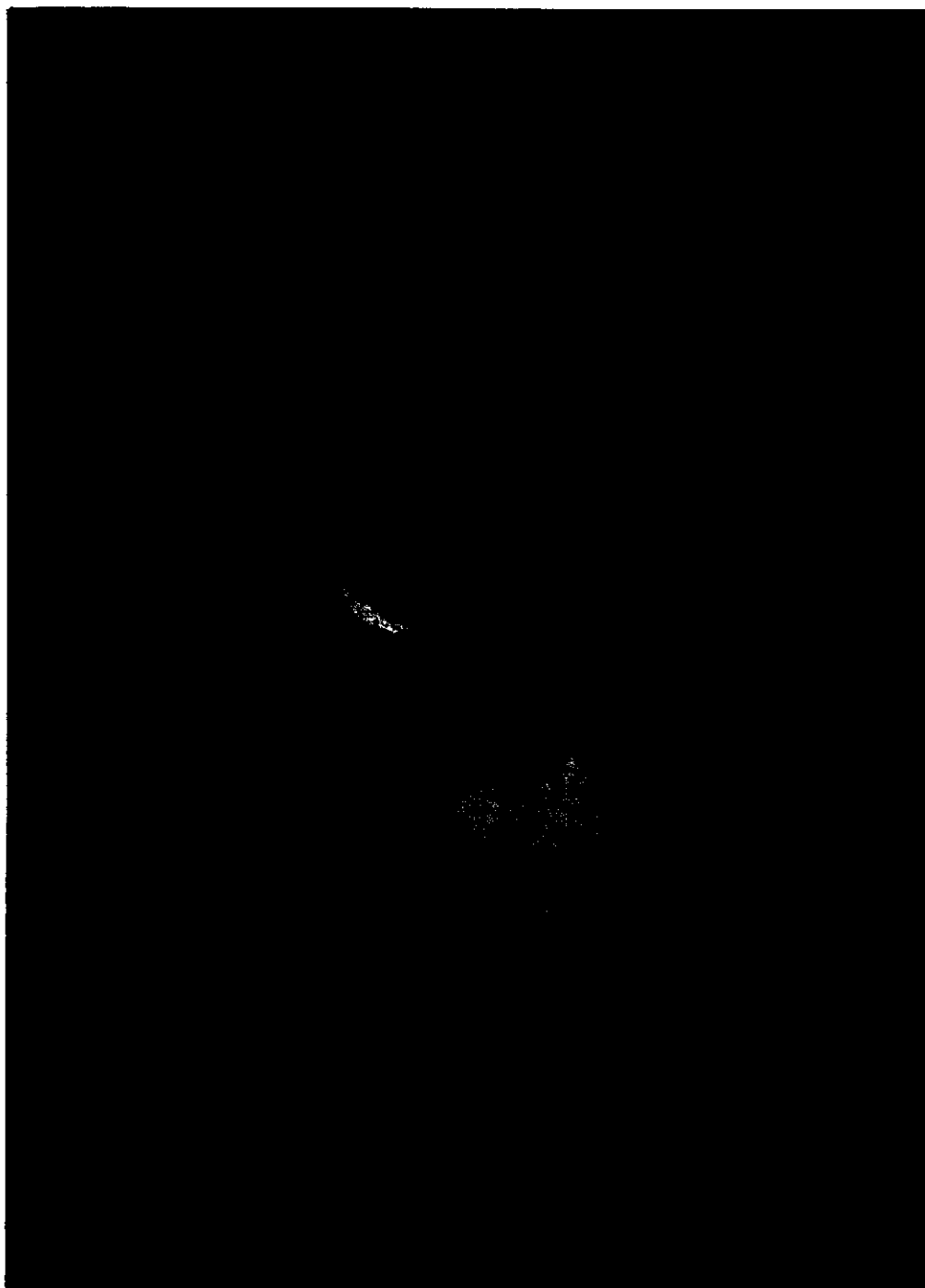

פראנסיסקו ג'ויה : תמונת-עצמו (בערך 1825)
מזיאון לתולדות האמנות, וינה

האמאזונאס בדרום; שיאם הר־רֹרִימָה (Roraima), בגבול ונזואלה, בראזיל וג' הבריטית, מתנשא לגובה של 2,621 מ'. הנהרות יורדים מן ההרים לצפון אל האורינוקו ואל האור־קינזוס ולדרום אל הריזו נגרו והאמאזונאס. השטח הוא חלק מן הטבלה של דרום־אמריקה, בנוי מסד של תצורות עד־קאמבריות (צפחות גבישיות, גניס), פרוקוט ומיושרות, ועליהן סדרות של אבן־חול טבלאיות מסוזואיות, שלתוכן חדרו דייקים ושטפ־לֶבָה של דיאבאז וסלעים געשיים אחרים, ומתוכם נצטברו הריפוזים המינראליים של האיזור: יהלום, בופסיט, זהב, הסחיפה חרתה באבן־החול נקרות, מדרגים ומצוקים. הנהרות נופלים מן המדרגים באשרות ובמפלס, ולפיכך אינם ראויים לשיט ואינם יכולים לשמש דרך נוחה לפנים־הארץ. בעונות־הגשמים גואים המים, והשטפונות גורמים לעירוב המערכות של הנהרות. הרצף עות לאורך הנהרות מלאות ביצות ומכוסות יערות טרופיים, והשטחים הרמים יותר הם סאוואנות וערבות של ליאנזס. אקלימה טרופי, הטמפרטורה גבוהה (למעלה מ־26° בממוצע) והגשמים מרובים (220—300 ס"מ בשנה). — מישור־החוף הוא איזור של מטעי קנה־סוכר, אורז, קפה, קאקאו; היערות מספקים עצים וקאוצ'ק. אוצרות־האדמה הם: בופסיט וקצת זהב ויהלומים.

האֵי־כִלֹּסִיָה הדלה באיזור יערות־העד והסאוואנות מורכבת מאינדיאנים משבטי הקאראיפים והאראקאים הפרי־מיטיוויים, רוב האוכלוסים באיזור החוף הם כושים ומלאטים, צאצאי העבדים שהובאו במאות ה־17 וה־18 מאפריקה לעבודה במטעים, מספר ניכר של כושים, שנמלטו בשעתם מן האיזור המיושב אל פנים־הארץ, התערבו באינדיאנים והתבללו בהם («פוש־היער» [Bush negroes]). אחרי ביטול העבדות חלה הגירה המונית של פועלים ממזרח־אסיה — אינזונזים, סינים, ובעיקר הודים, שנשתקעו בג', מספר האירופים בכל האיזור הזה מצומצם.

תולדות ג': חוף ג' נתגלה ב־1499 ע"י הספרדי אלונסו דה הוּדֵה (Alonso de Hojeda) בלוויית אַמְרִיגו וסְפוּצִי (ע"ע). הרפתקנים יוצאי ארצות שונות — ביניהם סר וולטר רְלִי (ע"ע) — ביקרו במאה ה־16 בג', שבה חיפשו את ארץ־הזהב האגדית אַל־דֹרָדוֹ. ראשוני המתישבים היו ה־ו־ל־א־נ־דִים, שנאחזו בין 1580 ל־1626 בשפכי הנהרות, ואחרי ייסודה של חברת הודו המערבית ההולאנדית ב־1621 החלו להתפשט אף לפנים־היבשת. ב־1604 יסדו הצרפתים את

כזייר עסק גם במסחר־מקרקעין, הפסיד כסף בעסקי־ספסרות ומת עני.

ג' היה אחד המתארים הגדולים של נוף־מולדתו. שלא כזיירי־הפאר של קדושים ומלאכים בעולמה של הקאתוליות, מגלות תמונותיו של ג' הקאלוויניסט את היופי הצנוע שבטבע. תמונותיו מתארות את השפלה ההולאנדית, שדותיה וחולותיה, שבילי־החול שלה ותעלותיה ונהרותיה. הן במראות כלליים והן במראות־פרטים. תחילה היה נוהג להוסיף לתמונותיו דמויות אנשים, ששיוו להן אופי של מחוות־הווי, אח"כ נעשו דמויות־האיכרים טפלות למראות־הנוף; לבסוף צייר בעיקר מראות־נהרות ובהם סירות ואניות־מפרש. בתמונות אלו נעשה האור גורם של קומפוזיציה; מרבית שטחה של התמונה מוקדש לציור השמים האפורים והמכסיפים, המת־קמרים על פני שפלת־הולאנד.

מתמונותיו של ג' נמצאות בכל המוזיאונים הגדולים והבינוניים ובאספים פרטיים באירופה ובאמריקה. מצויים גם רישומי־גיר שלו (עפ"ר סקיצות לתמונותיו), המעידים על יכלתו הנפלאה בשירטוט.

A. Houbraken, *De groote Schonburgh der Nederlandsche Konstschilders etc.*, 1718-21; C. Hoitstede de Groot, *Holländische Maler*, VIII, 1923; H. Vollhard, *Landschaftsbilder des J. v. G.*, 1927; H. van de Waal, *J. v. G. Paletserie*, 1941.

גוֹיָנָה, גֵל (אֵלִינֹר) — Nell (Eleanor) Gwynn — (1651—1687), שחקנית אנגלית ופילגשו של צ'ארלז II.

תחילה היתה מוכרת־תפוזים ליד התיאטרון ב־רֹרִי לִין. אח"כ אומנה על־ידי אחד השחקנים וכבת 15 הוכנסה לתיאטרון כשחקנית. הופיעה בהצלחה רבה בתפקידים קומיים שונים, אך במיוחד הצטיינה במחזותיו של ג'ון דְרִידֵן (ע"ע) ובדיקלום הפרולוגים והאפילוגים המפולפלים והמבדחים שהיו אז באופנה. הופעתה האחרונה על הבימה היתה בשנת 1670 ב"כיבוש גראנאדה" ל־רִידֵן, אחרי שנעשתה לאחת הפילג־שים הראשיות של צ'ארלז II. כפילגש־המלך נתחבבה מאד על הקהל הלונדוני של תקופת הרסטוראציה בשל פשטותה ונדיבות־לבה, פיקחותה ועליונותה.

Peter Cunningham, *The Story of N. G.*, 1903; A. I. Dasent, *N. G.*, 1924.

גוֹיָנָה (Guayana, Guiana, Guyana, גם Guaiana), במובן הגאוגרפי הרחב — הפיאה הצפונית־מזרחית של יבשת אמריקה הדרומית משני עברי הקריה־משוואה, בין האמאזונאס והאורינוקו; שטחה כ־1,800,000 קמ"ר. במובן הגאופוליטי המצומצם — תחום שלושת חבלי השלטון האי־רופי — ג' הבריטית, ההולאנדית והצרפתית — שעל החוף האטלאנטי הצפוני־מזרחי של אמריקה הדרומית, ששטחם מגיע ל־460,000 קמ"ר. החלק המערבי של ג' משתייך לונזר־אָלָה, החלק הדרומי — לבראזיל. — מוצאו של השם ג' אינו ברור. לפי הדעה המקובלת מבין ההשערות השונות, הוא נגזר ממלה אינדיאנית, שהוראתה מעין "חוף ים סוער". לכל אַרְכָה של ג' נמשכת רצועת־חוף אֵלוֹבִיאֵלִית, שרחבה אינו עולה על כמה עשרות ק"מ. זהו מישור נמוך, מוצף בחלקו, בעיתות־הגיאואות, מייים; משום כך החוף מלא לאגונות וביצות ממאירות, מכוסות צמחי־מאנגרובת. מאחורי מישור־החוף עולה רמה בנויה אבן־חול, שעוברת בדרום לאיזור של הרים נמוכים ובינוניים, משתפעים כלפי מזרח וכלפי עמק

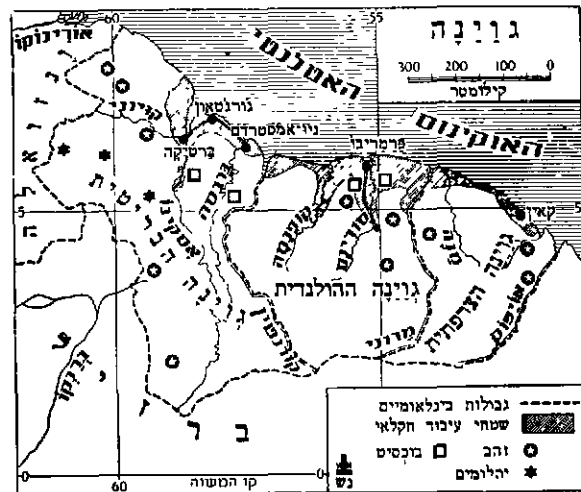

באותה תקופה הופקו בממוצע השנתי 12,000 אוקיות זהב ו-38,000 קאראט יהלומים. שווי היצוא (סוכר, בוכסיט, אורז, יהלומים) ב-1952 היה 17.2 מיליון ל"ש, שווי היבוא — 17.3 מיליון ל"ש.

עיר-הבירה ונמלה של המושבה היא ג'ורג'טאון (ע"ע). ערים אחרות הן: ניו-אמסטרדאם, ספרינגלנדס (Spring-lands), בארטיקה (Bartica), כולן באיזור-החוף.

גה"ב היתה מושבת-כתר בריטית מ-1814. בתחילת 1953 הונהגה בה חוקה חדשה, שהעניקה לה מידה רבה של שלטון עצמי — בית-נבחרים על יסוד של בחירות כלליות וממשלה אחראית לפני בית-נבחרים זה; בידי המושל מטעם ממשלת בריטניה נשארו זכויות-פיקוח וסמכויות לשעת-חירום. בבחירות באפריל 1953 זכתה מפלגת-השמאל הקיצונית, המכונה "מפלגה פרוגרסיבית עממית", לרוב מכריע, ומנהיגה — ההודי ג'גן (Jagan) — נעשה ראש-הממשלה. לממשלה החדשה היה גון פרו-קומוניסטי, והממשלה הבריטית טיהר את האשימה אותה בקשירת קשר לביצוע הפיכה מדינית ולהקמת דיקטטורה קומוניסטית. בהשתמשו בסמכויותיו המיוחדות, העביר המושל באוקטובר 1953 את ממשלת ג'אגן מתפקידה ופיזר את בית-הנבחרים. מאז מנוהלת המושבה ע"י ממשלה זמנית ממונה ע"י המושל.

יהודים, בעיקר אנוסים, התיישבו בתחום גה"ב כבר עם בוא המגלים הספרדיים הראשונים. בתקופת השלטון ההולאנדי, במחצית המאה ה-17, התיישב מספר קטן של יהודים על-ידי שפך נהר-פומרון. הם נהנו ממידת-מה של אוטונומיה, אולם קשיים מקומיים, כגון מלחמות וכר, אילצו אותם לעזוב את מקומם ולהגר לאיי הודו המערבית ההולאנדית. — נסיונות לחידוש התיישבות יהודית נעשו בדרך האחרון בקשר לרדיפות היהודים בגרמניה הנאצית. מצד ממשלת אנגליה עובדו תכניות להושיב פליטים יהודים בגה"ב, אולם ועדת-חקירה מעורבת של בריטים, אמריקנים וקאנאדים קבעה, שאין הארץ ראויה להתיישבות אירופית. — בג'ורג'טאון קיימת היום קהילה יהודית קטנה.

גוויאנה ההולאנדית או סורינאם (Surinam), שוכנת בין ג' הבריטית ובין ג' הצרפתית ומשתרעת כ-350 ק"מ לאורך החוף האטלנטי. שטחה כ-143,000 קמ"ר, מספר



גוויאנה: מפרוץ-הביער הטרופי

קאין, וממחצית המאה ה-17 החלו להתקדם פנימה. באותה תקופה הגיעו גם הפורטוגיזים מבראזיל לאיזור זה, והאנגלים יסדו את פאראמאריבו על חוף הים. ההתחרות על השלטון בין ארבעה גורמים אלה נמשכה בהפסקות עד אחרי תקופת נאפוליון. ב-1667 מסרו האנגלים את רכושם הקולוניאלי באיזור זה להולאנדים תמורת מושבת ההולאנדיים אמסטרדאם החדשה שבחוף המזרחי של אמריקה הצפונית — היא ניריורק. במלחמות הקולוניאליות במאה ה-18, במלחמת העצמאות של אה"ב, ובתקופת מלחמות המהפכה הצרפתית ונאפוליון, חזרו האנגלים ותפסו את המושבות ההולאנדיות והצרפתיות בג' ובקונגרס-וינה חולקו השטחים בין אנגליה והולאנד. גם הצרפתים חזרו לקאין, אחרי שהיתה תפוסה בידי-הפורטוגיזים מ-1809 עד 1817. סיכסוכי-גבולות בין השטחים הקולוניאליים ובין גוויאנה ובראזיל יושבו בשנות 1899—1900 ע"י בוררות.

גוינה הבריטית נמשכת כ-500 ק"מ לאורך החוף האטלנטי וגובלת במערב בגוויאנה, בדרום — בבראזיל ובמזרח — בג' ההולאנדית. שטחה כ-230,000 קמ"ר; מספר תושביה 437,000 (אומדן 1951), מהם כ-198,000 (45%) הודים, כ-2,200 אי-רופים, כמה אלפים אינדיאנים, והשאר כושים ומולאטים. שפלת-החוף היא איזור של מטעים, ביחוד של קנה-סוכר, של שדות-אורז ושל גידול-בהמות. כל שאר החבלים מכוסים יערות-עד, שמהם מופי קים מיני-עצה יקרי-ערך. בגה"ב נחצבו ב-1948—1952 בממוצע השנתי כ-1.8 מיליון טון בוכסיט (21% מן התפוקה העולמית).



גוויאנה ההולאנדית: כפר של כושי-היער



נוואיאנה הצרפתית: קאין

תושביה כ-230,000 (1951); רובם כושים ומולאטים, כ-25% הודים וכ-15% אינדונזים וקצת סינים; מספר האירופים כ-2,000. הישוב והחקלאות מצומצמים לאיזורי-החוף; התוצרת היא אורז, קנה-סוכר, תירס, קפה ובאנאנות. כריית-הבוכסיט הפיקה ב-1951 כ-2 מיליון טון (26% מן התפוקה העולמית). זהב מופק בקנה-מידה מצומצם. שאי היצוא ב-1951 היה 39.7 מיליון גולדן, שווי היבוא — 45.8 מיליון גולדן.

עיר-הבירה היא פאראמאריבו (Para-maribu); מספר תושביה כ-83,000. לפי חוקת הולאנד המתוקנת מ-1948 ולפי חוק נוסף משנת 1950 מהווה המושבה חלק אוטונומי של ממלכת הולאנד, הנהנה משלטון-בית.

י הודים — כנראה יוצאי הולאנד ואיטליה — התיישבו כבר ב-1639 בעיר פאראמאריבו. האנגלים, ואה"כ ההולאנדים, העניקו להם פריוילגיות חשובות, ששימשו עידוד לגלי-הגירה חדש של יהודים ספרדים ופורטוגזים ב-1644. אולם כעבור 20 שנה עזבו היהודים האלה את פאראמאריבו — מסיבות לא-ברורות —, נצטרפו ב-1669 ליהודים-אנוסים גולי-בראזיל ויסדו במרחק של כמה ק"מ מהחוף את החבל היהודי "יודן-סאוואנה" (Joden-Savanne — "ערבת-היהודים") ובו הישוב "יודן-דורף" (Joden-Dorp — "כפר-היהודים"), שהיה מבחינה כלכלית ותרבותית החבל המוצלח ביותר בכל מ"שבת סורינאם. סיבות משקיות גרמו אה"כ לירידתו, וב-1832 עזבוהו אחורני היהודים, אבל הטריטוריה של ה"יודן-סאוואנה" מוסיפה להיות עד היום רכוש של קהילת-הספרדים שבפאראמאריבו. בסוף המאה ה-19 היו בפאראמאריבו כ-900 ספרדים, כ-500 אשכנזים וכ-100 מולאטים יהודיים, בני-תערובת מיהודים וכושיות מגויירות. במשך עשרות השנים האחרונות הלך ופחת מספר היהודים בסורינאם (1939: 800; 1953: 600). לפי משלחיהם רובם הם סוחרים, השאר פקידים ממשלה ובעלי-מטעים; שפתם היא הולאנדית.

גוואיאנה הצרפתית היא המזרחית שב-3 הג'. שטחה כ-88,000 קמ"ר; מספר תושביה שנפקדו רק 29,000 (1946); כמה אלפים אינדיאנים פראים חיים ביערות. עיר-הבירה והנמל הראשי: קאין (Cayenne), כ-12,000 תושבים. למעלה מ-97% משטחה של גה"צ מכוסים יערות. רק רצועת-חוף צרה מעובדת עיבוד קלאי; מגדלים בה אורז, תירס, קאקאו, בננות וקנה-סוכר. הפקת-הזהב, שהיתה ניכרת בתקופה שלפני מלחמת-העולם II, פחתה מאד בשנים האחרונות ועמדה על ממוצע שנתי של 13,000 אונקיות. שווי היצוא של גה"צ ב-1951 היה 204 מיליון פראנק, שווי היבוא — 2,085 מיליון פראנק. — מ-1852 ואילך שימשה קאין לממשלת-צרפת כמקום שילוח לפושעים המורים, שהיו חייבים להשאר שם כמה שנים לאחר ריצוי-עונם, ורבים מהם נשתקעו במושבה לכל ימיהם. ב-1938 הופסק שילוח פושעים לגה"צ, ורבים מן הגולים הוחזרו לצרפת.

אע"פ שגה"צ היא מן הרלים והנחשלים שבשטחי השלטון הצרפתי, שונה הסטאטוס שלה ב-1946 ממושבה לרפארטמאן צרפתי.

בין 1654 ו-1664 נעשו נסיונות מצד עשרות ממשפחות

של יהודים ואנוסים מבראזיל להתיישב בקאין. היום אין שם ישוב יהודי.

J. Rodway, *G. British, Dutch and French*, 1924; B. Niles, *Condemned to Devil's Island*, 1935; C. Clements, *History of Brit. G.*, 1937, A. F. X. Henry, *G. Franç. 1604-1946*, 1946; J. Harrault, *Guide de voyageur en G.*, 1951; *Report of the Constitutional Commission on Brit. G.*, 1951; K. J. Kruyer, *Suriname en zijn buurlanden*, 1953²; J. C. Brons, *Het Rijksteel Suriname*, 1953.

ג. א. ב. ג.

ג'וינא (JDC, American Jewish Joint Distribution Committee) ועדה-הסיוע המאוחדת של יהודי-אמריקה. הג' נוסד ב-27 בנובמבר 1914 ע"י איחודם של שלושה ועדי-עזרה יהודיים — "ועדה-העזרה היהודי האמריקני" (רפורמי), "ועדה-העזרה המרכזי" (חרדי) ו"ועדה-העזרה העממי" (פועלי ועממי). תחילה היתה מטרתו הגשת עזרה בממדים גדולים לסובלים ולנרדפים יהודים באירופה בימי מלחמת-העולם I. בסוף 1915 הוחל באיסוף-כספים, שהתבסס החל מ-1917 על הקהילות. מאז נערכת בכל שנה התרמה של הג', אם לבדו ואם בשיתוף עם מוסדות אחרים. הג' פועל כשליחם של יהודי-אמריקה לאחים הנתונים בצרה, ואת עבודת העזרה הוא מנהל מבחינה פילאנתרופית, ללא נטיות אידיאולוגיות וללא אפליה בין קיבוץ יהודי אחד למשנהו. הג' הוא חברה של צדקה מאושרת מטעם הממשלה של מדינת ניו-יורק שבאה"ב. חבריה, שמספרם הגיע ב-1954 ל-10,400, נבחרים ע"פ הצעת הקהילות כעוסקים בצרכי-ציבור. הם מתכנסים אחת בשנה ב"מועצה ארצית", הבוחרת הנהלה בת 210 איש וועד-פועל בן 36 חברים. הוועד-הפועל מתכנס כמה פעמים בשנה להחליט בענייני הג'; העבודה השוטפת מנוהלת ע"י הוועד האדמיניסטרטיבי בן 14 חברים (1954), שעליו נמנים יושבי-הראש של הג', סגניו, הגזברים והמוכרי. הג' מקיים סניפים ומשרדים בארצות שבהן הוא פועל בין היהודים. הג' העמיד לעצמו שלשה תפקידים: עזרת-דחק, שיקום חמרי-רוחני והגירה. ב-40 שנות קיומו הגיע מספר הנפשות שקיבלו את עזרת הג' ל-3½ מיליונים, ובאותה תקופה אסף הג' והוציא על תכניות-העזרה שלו קרוב ל-510 מיליון דולאר, נוסף ל"מתנות" — כמויות גדולות של צרכי מזון ורפואה, מלבושים ומכשירים שונים.

בראשית פעילותו השתדל הג', על אף שיבוש-הדרכים

וטישטושהגבולים, להחיש עזרה לנגועי-המלחמה במקומות הראשונות של המלחמה נוצרו בפולניה 2,000 מוסדות ב-1900

וג' נאלץ לעזוב את הנהלת העניינים המדיניים והצבאיים. ג' הקדיש את עצמו לעבודה ספרותית פוליטית, אולם כשהצליח קלמנס VII ב-1531 למנות שוב את אחד מבני-



פרנצ'סקו ג'ויצ'רדיני
ציור סאת נ בוג'רדיני (1534)

ביתו, אלכסנדר מדי-צ'י, כמושל על פירנצה, הוזמן ג' לשמש לו יועץ, וכן נציג ה-אפיפיור במשאומתו עם הספרדים. ב-1534, כשירש קוסימו את מקומו של אלכסנדר שנרצח, הודח ג' מ-משרת יועץ ועזב סוף-פית את הבימה הפוליטית. את שנות-החיות האחרונות בילה שוב כעבודה ספרותית בחווילתו בארצ'טרי. כתביו פורסמו בחלקם אחרי מותו ובחלקם רק במאה ה-19.

ג' חיבר זכרונות, דינים-יחשבוניות וספרים אוטוביוגרפיים, אך חשובים הרבה יותר הם מחקריו ההיסטוריים והמדיניים בבעיות המשטר של פירנצה ובבעיות המדינה בכלל. ספרו *Del Reggimento di Firenze* ("על ממשל פירנצה"), 1526 הוא ויכוח בין חובבי המשטר הרפובליקני ובין התומכים ברודנות של יחיד; ג' רואה חסרונות בשתי צורות-שלטון אלו ומכריע לטובת משטר אריסטוקראטי-אוליגרכי, כדוגמת ויניציאה באותה תקופה.

בשני ספריו בתורת-המדינה — *Considerazioni sui discorsi del Machiavelli* ("הגינות על מאמריו של מאקיאבלי") ו-*Ricordi politici e civili* ("זכרונות מדיניים ואזרחיים") — ג' נוקט קו של אִמְפִּירִיזְם ושל יחסיות מוחלטת. על השליט ועל המדינאי לנהוג לפי המציאות היחסית של כל מקרה ומקרה, לא לפי השקפות ותאוריות מופשטות וקבועות מראש ולא עפ"י דוגמות מן המשטרים ומן האנשים הגדולים של העבר. כל מאורע היסטורי הוא חד-פעמי, הוא תלוי ביצרים של בני-אדם; כל דבר הוא יחסי ומתנהל עפ"י מקריות. מעקרונות אלה נובעות ציניות גמורה והתאוריה — שהיא אפיינית לתקופת-הרנסאנס — של האינדיווידואליזם ("teoria del particolare"): על האדם להילחם בכל כוחותיו ובכל האמצעים לשם השגת טובתו הפרטית. רעיונות אלה משותפים לג' ולמקינלי (ע"ע), אך האחרון רואה במדינה המופשטת את המטרה הנעלה שלטובתה יש צורך להקריב את הכל, בחינת "מטרה המקדשת את האמצעים", ואילו בשביל ג' המטרה היא הסיפוק האינדיווידואלי והאנוכי של היחיד; החמס, השקר, הרצח והשוחד הם מותרים, אם הם עלולים להביא תועלת לחכם שיודע להשתמש בהם להנאתו הפרטית.

ההיסטוריה של איטליה, המספרת את קורות איטליה 1494 עד 1537, בעשרים כרכים, היא החיבור הגדול ביותר של ג' ואף הספר ההיסטורי המדעי הראשון והיחיד שיצא באירופה עד המאה ה-18. בעקבות מאקיאולי, ראה אף ג' את הפוליטיקה כדבר גבול מן המוסר ומן הדת

היסודות המיסטיים שנתקיימו בפעילות הנפשית גם במאה ה-20. הוא משקף את התהווה-והתרחבות הרוחני והנפשי של אירופה אחרי מלחמת-העולם I (אף-על-פי שתאריך העלילה קדם למלחמה). — "אוליסס", שהפצתו בארצות האנגלו-סאקסיות גאסרה במשך שנים רבות ע"י הצנזורה, עורר התרגשות עצומה בין המבקרים וקהל-הקוראים והשפיע השפעה רבה על הספרות של הדור האחרון.

ג' פירסם גם כמה אספים של שירים, מהם כתובים בסיגנונו של בן ג'ונסון. אין בהם משום אמביציה, והם פורמאליים בחלקם; המשורר כתבם במטרה שישירו אותם, המוסיקאליה הרבה שבהם קסמה לקומפוזיטורים רבים.

שנתיים לפני מותו של ג' הופיע "אבל על מות פינג'ן" (*Finnegan's Wake*), המתאר את חלומו של בעל-האכסניה H. C. Earwicker, ששמו מופיע פעמים רבות בזו אחר זו, באליטרציות שונות, בעיקר כ"Here Comes Everybody". נושאי החלום הם המוות והתחיה, החטא והתשובה; בעולם-החלומות הזה משמשים בעירבוביה זמן ומקום, ואף אישיר תיהם ואפיהם של בעלי-העלילה. התפיסה ההיסטורית מושפעת מהתאוריה של ויקו (ע"ע) על המחזוריות המרובעת של תאוקראטיה, אריסטוקראטיה, דמוקראטיה, חורבן, על הבנת הספר מקשים החידושים הלשוניים המרובים והנעוצים ושפע התמונות והרמזים המיתולוגיים. אולם יש בו יופי מיוחד, מורגש לכל, בשל המוסיקאליה הלשונית והריתמוס הגהדר שבו.

ג' משמש עד היום סלע-מחלוקת בספרות, אולם רובם המכריע של המבקרים רואה בו עתה את הסופר המייצג באופן מובהק את תקופתנו. בשנים האחרונות כבר נתפתחה ספרות של "פרשנות" של ג', יש להשוות את השפעתו העצומה על הספרות החדשה — תערובת הראליזם והסמליזם — לזו של קפקה (ע"ע).

מ. לנדאו, ג'וינס ("מאזנים" י"ג, 341-349), חש"א; S. Gilbert, *J. J.'s Ulysses*, 1931; C. G. Jung, *Wirklichkeit der Seele*, 1934; H. Gorman, *J. J.*, 1941; Gredin-Weicker, *J. J.*, 1941; Harry Levin, *J. J.: A Critical Introduction*, 1941; J. Campbell & H. M. Robinson, *A Skeleton Key to Finnegan's Wake*, 1944; L. Edel, *J. J.: The Last Journey*, 1947; *J. J.: 2 Decades of Criticism* (ed. Givens), 1948; A. D. Parker, *J. J.*, 1948; W. Tisdall, *J. J.: His Way of Interpreting the Modern World*, 1950.

ג'ויצ'רדיני, פרנצ'סקו — Francesco Guicciardini

(1483 — 1540). היסטוריון, מדינאי והוגה-דעות בתורת-המדינה באיטליה של הרנסאנס. ג' היה בן משפחה מיוחסת בפירנצה, למד משפטים ומימי נעוריו השתתף בחיים הפוליטיים של עירו. מ-1512 עד 1514 ייצג את הרפובליקה כציר בחצרן של פרנאנדו הקאתולי מלך ספרד, ובשובו משליחותו לעיר-מולדתו עבר לשירות משפחת מדיצ'י (ע"ע). ב-1516 נתמנה ע"י האפיפיור לא' X (ע"ע) כמושל על כמה מחוזות וערים של איטליה המרכזית, ובשירות זה רכש ג' לעצמו ניסיון רב בפעולת השלטון. מ-1514 עד 1527 היה ג' למעשה האישיות המרכזית בניהול המדיניות של האפיפיורים. הוא היה הרוח החיה בכריחת הברית בין קלמנס VII ובין פראנצ'סקו סואזה מלך צרפת. לשם הקמת כוח נגדי מול הספרדים של קארל V, ג' ניסה לארגן במרץ רב את ההגנה של ארצות-איטליה נגד פלישת הספרדים, אך לא הצליח בשל חולשתם של בעלי-בריתו והיסוסיו של האפיפיור עצמו. השכירים השורציים של קארל V כבשו ושדדו את רומא (1527).



1. וואן ג'וז' תמונת עצמו
(מוקדשת לז'נר, 1888)

ג'וז' (הול' קרי: חו'ך), [י'נסנט] — Vincent van Gogh —
(1853, גרוט זונדרט [Groot Zundert], הולאנד —
1890, אובר-סיר-אוואן [Auvers-sur-Oise], צרפת). צייר
הולאנדי. ג' היה בנו-בכורו של כומר קאלוויניסטי. דודו של
ג', שעל שמו נקרא וינסנט, היה שותף בבית-מסחר לדברי-
אמנות. ב-1869 נכנס ג' לעסקו של דודו ועבד תחילה בהאג
ואח"כ בבריסל. מ-1872 ואילך נקשרו קשרי ידידות ונאמ-
נות עמוקה בינו ובין אחיו הצעיר תאו, שעבד אף הוא בסחר-
האמנות, וקשרים אלה התמידו כל ימי חייהם. ב-1873 נסע ג'
לאנגליה כדי לעבוד שם בסניף הלונדוני של הפירמה; שם
התחיל לצייר רשימות של גדות-התמו. באותה תקופה נתאהב
בנערה שלא השיבה לו אהבה, והדבר גרם לג' למשבר-
עצבים קשה — הסימן הראשון למחלת-הרוח שתקפה אותו
לאחר מכן. דודו העביר אותו לסניף הפאריסאי שלו; שם
התחיל לבקר במוזיאונים ובתערוכות. בעצת תאו החליט
להיות צייר. לשם פרנסתו עבד כמחנך בבתי-ספר באנגליה,
ואחרי-כך בחנות-ספרים בדורדרכט בהולאנד, ויחד עם זה
המשיך בציור. דיכדוכו הנפשי וידיעתו בצערם של בני-אדם
הניעו אותו לנסיון ללכת בעקבות אביו ולהיות כומר. אחרי
נסיונות לא-מוצלחים של לימודים בפאקולטה התאולוגית של
האוניברסיטה באמסטרדאם ובקורס עממי להכשרת מטיפים
בבריסל, יצא ב-1878 כמטיף-מתנדב לבורינאז (Borinage),
איזור מפרות-הפחם ושיכוניה-הכורים הקודרים בדרום-בלגיה.
הדלות והשפלות שבחיי העובדים זיעזעו אותו עד לעמקי
נפשו; הוא בוש לדור בחדר גקי, שכר לעצמו צריף, ישן על
הקרקע, לבש בלויי-סחבות כדוגמת הכורים; שימש חולים
והיה ידיד לעניים ברוח האוונגליזן. אולם מחמת העדר
כשרון דרשני לא הצליח כמטיף, וכעבור זמן מועט נאלץ
לחזור לבית-הוריו מלא אכזבה ויאוש. במכתביו לתאו גילה
את עינוי-נפשו, את רגשי-נחיתותו ואף את שאיפתו להיות

וכמשהו הכרחי לטבעם של בני-אדם; ההיסטוריה מזדהה עם
הפוליטיקה, והיא פרי ידיו של האדם היחיד, על כל תאוותיו
ויצריו, שהוא המניע והיוצר את המאורעות.

תיאור המאורעות בידי ג' הוא אוֹבֵיקטיווי מאד, ויחד
עם זה גם פראגמאטי; הוא משתדל לתפוס את הסיבתיות
הפנימית של המאורעות מתוך המאורעות עצמם. ללא כל
הנחות לכתחילה. ספר זה זכה לפירסום גדול מאד ולתרגום
מים בכל השפות האירופיות.

הוצאות חדישות של כתבי ג': Ricardi (a cura di R. Spangano), 1951; Opere (a cura di V. De Caprariis), 1953.

A. Rossi, *F. G. e il governo fiorentino*, voll 2, 1896-1899;
M. Barkhausen, *F. G.'s politischen Theorien*, 1908, A. Ot-
tea, *François Guichardin*, 1926, P. Treves, *F. G.*, 1932;
V. Luciani, *F. G. and His European Reputation*, 1936;
V. De Caprariis, *F. G.*, 1950.

י. ג. ס.

ג'וּאָקוּיל (Guayaquil), נמלה הראשי של אַקוּדוֹר (ע"ע). על
הגדה הימנית של נהר ג'וּיס, 45 ק"מ משפכו
למפרץ-ג'. 262 אלף תושבים (1950). אקלים העיר טרופי;
הטמפרטורות החדשיות הממוצעות במשך כל השנה בין
23° ו-25°, כמות-הגשמים השנתית כ-1,000 מ"מ. העיר מש-
משת שוק ומרכז מסחרי לאיזורים החקלאיים הפוריים של
אַקוואדוֹר, ודרכה עובר רוב היצוא והיבוא של המדינה.
בעיר בתי-חרושת רבים לתעשיית נעליים וסבון. מסילת-ברזל
מחברת את ג' עם קיטו בירת-אַקוואדוֹר ועם שְדוֹת-הנפט
שבחצי-האי סְנֵטָה הַלְנָה; בעיר שדה-תעופה בינלאומי.
ג' נוסדה ב-1535 ע"י בנאלקסאר. במאה ה-17 היתה נתונה
להתקפותיהם של שודדיים ושל ההולאנדים, הצרפתים
והאנגלים במלחמותיהם נגד ספרד. נבנתה כמה פעמים מחדש
אחרי שנחרבה ע"י שרפות הרסניות (רוב בתיה בנויים עץ).
ב-1820 התקוממו תושביה נגד שלטון ספרד, וב-1822 התי-
קיימה בה הפגישה ההיסטורית בין בוליוואר וסאן מארטין,
שבעקבותיה באה התפטרותו של האחרון. ב-1942 גיווקה ג'
קשה ע"י רעש.

P. Hidalgo González G., *Its History, Its Commerce, Its
Industries, Its Possibilities*, 1937.



ג'וּאָקוּיל. על פני הרחוב ימיתה שכנה עבה של נרגריאקאו לשם
ייבושם בשמש וברישת רגליהם היחפות של עוברים ושבים

ובאור שלה, ובחיפושיו אחרי רשמי צבעים עזים וכולטים יותר נסע ב1888 דרומה — לארל שבפרובאנס. הטבע של סביבה זו, פריונה של הארץ, הדר מבנה, צבעיה הלוהטים והמוחלטים — שבהם ראה דמיון לצבעי היאפאנים — עשו עליו רושם עז ביותר. תחילה צייר את בנות-העיר, את היילי גדודי-הוואוים במדיהם הצבעוניים, ואח"כ את גני עצי-הפרי, את הכרמים, את הגשרים המתקפלים, את השדות ואת העיר העתיקה עצמה על מעברות מסילת-הברזל, הגשרים והמגדלים שבה; שוב ושוב חזר לשדות-התבואה המזוהרים ולגלגלי-הענק הצהובים של פרחי-החמניות, שבהם גילה משהו מטיל אימה. בעיקר היה מצייר בצהרי-היום, לאור השמש הלוהטת; לא זו בלבד שראה את הצבעים, אלא חש בהם ממש. משיחות-מכתולו נעשו חפשויות, ציורו נועז, צבעיו עמוקים יותר; הוא ניתק מן המסורת ויצר סיגנון משלו, שבו נעלם היסוד האובייקטיווי של האימפרסיוניזם (ע"ע), שלו נתקרב ג' בפאריס, ולא נותרה אלא חוויית-הראיה הסובייקטיוויית, — הסיגנון שנקרא לאחר מכן בשם אקספרסיוניזם (ע"ע). הוא ביקר גם את שפת הים התיכון (בסנט מארי), וצייר שם את הים הנרגש ואת סירותיהם הססגוניות של הדייגים על גבי החול הצהוב והלוהט.

שיווי-המשקל הנפשי, שזכה בו לזמן קצר בפאריס, חלף ממנו בארל. שוב הלך לבו אחרי הדמויות שבשוליה-החיים, שיכורים, פושטי-יד, בני-בלייבית המבלים את לילותיהם בבת-יקפה, או צייר את תמונתו המבהילה של חדר מארך, שבמצעו עומד כעוזב שולחן-פילארד, — תמונה שבאדמיר מיותה הלוהטת דומה היא יותר לתמונת-גיהנום מסוף יח"ב מאשר לציור של „בית-קפה של לילה". יחד עם זה התגעגע ג' על חברת-הבריות ואף חשב להקים מעין אקאדמיה, שבה יעוררו האמנים זה את זה לדרכים חדשות. ידידו ג'ון בא לבקרו, — גם הוא אישיות עקשנית, בעלת יחוד עצמי, חסרת שיווי-משקל נפשי כג', אך נתונה לדחף אמנותי שונה מזה של ג'. היחסים בין שני הידידים הגיעו לידי משבר מחריד אגב ביקור משותף במוזיאון של מונפלייה, ב23 בדצמבר 1888: ג' התקיף את ג'ון בתער, הלה נמלט מתחת ידו, וג' המשתולל רץ לביתו, חתך את אזנו הימנית והגיש אותה במתנה לנערה בבית-זונות. תאו, שחש לארל, העביר את ג' לבית-חולים בעיר זו ואחר-כך למוסד לחולי-רוח



1 ואו נוד: נשר בארל (1888)



1 ואו נוד: על סף הנצה (1890)

צייר. תאו, שהגיע בינתיים למעמד מבוסס במסחר בדבריי אמנות, תמך בו בכל כוחו. ב1880 עבר ג' לבריטל והתחיל שם בלימוד שיטתי בבי"ס לאמנות. בשעת ביקור בבית-הוריו נמשך אחרי נערה מקרובותיו, אך גם היא דחתה אותו מפניה. ג' עבר להאג וס1881 עד 1883 היה תלמידו של קרובו, הצייר מאופה (Mauve). באותם הימים מצא ג' ברחוב ז'נה שיכורה ומעוברת, שהציעה לו לשמש לפניו מודל. הוא אסף את האשה — שקרא לה סין (Sien) — ואת תינוקה לביתו הציל אותה מחרפת הרעב והקור. תחת תמונה, שבה צייר אותה במערומיה ושקרא לה בשם „Sorrow" (היגון), כתב את אימרתו של מישלה: „איך ייתכן שתהיה עלי אדמות אשה גלמודה ועזובה?". אחרי שעזב את „סין" ונפרד ממאופה החל לסייר בנוף הפרי הולאנדי, לראות את איכריו ולצייר את תמונותיו הראשונות, שבהן ניכרת השפעתם של אמנים ראשונים, כגון ון ג'ון (ע"ע), אך גם של בן-דודו מיה (Millet), שאותו העריץ ג' כל ימיו. הוא צייר תמונות על נושאים הלקוחים מחיי האיכרים, כגון: „אוכלי תפוחי האדמה" וכיו"ב, וגילה את הציוריות הנהדרת שבפניהם של העובדים העניים, חרושי העמל והדאגה. יופי פנימי זה לא היה ניתן להבעה באמצעים אקאדמיים; ג' תיאר את העם במשיחות-מכתול נרחבות, בסיגנון המבטא את האימה והיגון שבלבו המעונה. אחרי מות אביו, עבר ג' לאנטוורפן; שם נתגלה לפניו הדר הגיוון הבהיר שביצירת רובנס ושם נודמן לו לראות לראשונה חיתוכי-עץ יאפאניים, שעשו עליו רושם פביר. בסיועו של תאו הלך ג' ב1886 לפאריס ושם נכנס לאולסן לציור של קורמוזן. ג' נתיידד עם אמיל ברנר, טולוז-לוטרק, סיניק, סרה, וביחוד עם ג'ון (ע"ע). באותה תקופה ניכר קו קל, עליו ובהיר יותר בציורים שצייר מן הנוף השליו והפורה של סביבות-פאריס. אולם תקופה זו נמשכה זמן מועט בלבד: ג' לא מצא סיפוק בפאריס



וינסנט ואן גוך : הדרך לכפר בלילה (1890)
מוסד קרלר־מילר, הונדרלו, הולאנד

וסכל נפשו הסוערת והשסועה משחקפים לא רק ביצירתו האמנותית, אלא — במידה רבה ביותר — גם במכתביו.

ביבל. של הספרות על ג': C. M. Brooks, *V. v. G. A Bibliography, 1890-1940*, 1942.

מכתביו: *Lettres de v. G. (Mercure de France)*, 1893-1895; *Lettres à E. Bernard*, 1911; *Briefven an zijn Broeder*, I-III, 1924^a; *Briefe an den Bruder*, 1928^b; *Lettres à son frère Théo*, 1937; *Briefe an Bernard, Gauguin, Russell, Signac u. a.*, 1941^c.

קאטאלוגים: J. B. de la Faille, *L'œuvre de V. v. G., Catalogue raisonné*, I-IV, 1928; *Catalogues van 264 Werken van V. v. G.*, 1949.

חקרים וביוגראפיות: G. A. Aurier, *Les Isolés: V. v. G.* (Mercure de France, 1890); E. Bernard, *v. G.*, 1915; Th. Duret, *V. v. G.*, 1916; J. Meier-Graefe, *Vincent*, 1922^d; id., *V. v. G.*, 1925^e; Carl Sternheim, *Gauguin und v. G.*, 1924; P. Colia, *V. v. G.*, 1925; R. Shikiba, *La vie de v. G. et sa maladie mentale*, I-II, 1932; W. Uhde, *Leben und Werk des V. v. G.*, 1936; R. Huyghe, *Les Dessins de v. G.*, 1937; M. Florisoone, *V. v. G.*, 1937; L. Goldscheider-W. Uhde, *V. v. G.*, 1947; W. Weisbach, *V. v. G.*, I-II, 1949-1951; Meyer Schapiro, *V. v. G.*, 1950; Ch. Estienne-C. H. Sibert, *v. G.*, 1953.

רומאן: I. Stone, *Lust for Life*, 1934 (עברית: התאזה לחיים, תרג' פ. גינבורג).

פ. ש.

גול, שרל דה — Charles de Gaulle — (גר 1890 בליל).

אי-שצבא ומדינאי צרפתי. ממשפחה שמרנית וקא-תולית אדוקה. בנו של פרופסור לפילוסופיה בקולז' יצועי. הקדיש עצמו לשירות הצבאי והצטיין כקצין במלחמת-העו-לם I. שבה נפצע 3 פעמים ונשבה לבסוף ע"י הגרמנים. בתקופה שבין שתי מלחמות-העולם היה שלישו של המארי-שאל פסן (ע"צ) ומודה בביה"ס הגבוה לקצינים. ספריו על צבא-העתיד, שבהם דרש את מיכונז ושיריונו של הצבא והגיד מראש את צר-רתה של המלחמה הבאה, זכו לתשומת-לב בין המומחים; אך המלצותיו לא ברעו בצבא הצרפתי, ושמ-לא נודע בציבור הרר-הב. ב-1940 פיקד בדר-גת קולונל על חיידה משוריינת והיה מן-המעטים שזכו בהצל-חיה בהתגוננות מפני-ההסתערות הגרמנית. בסוף מאי 1940 נתמ-נה גנראל וסגן לשר-ההגנה. בימי נפילת צרפת נמצא בשליחות



שרל דה גול

ממשלתו באנגליה, וכשהודיע פסן על כניעת צרפת מסר ד"ג באמצעות הראדיו הבריטי הכרזה על המשכת המאבק. הוא נעשה ראש תנועת „צרפת החפשית“ ונושא התקוות של כל הצרפתים שותרי השיחרור. מעצמות-הברית היססו תחילה להכיר בו ובאידוגונו כנציגות צרפת, וגם אח"כ השתדלו להביאו לידי שיתוף-פעולה עם מתנגדיושי אחרים. אך ד"ג דחה כל הסכם וכל פשרה עם הפוסחים על שתי הסעיפים, ואחרי שיחרור אפריקה הצפונית הצליח לחסל שם את כל מתחריו לשלטון. תיכף עם שיחרור פאריס, כנס בה ד"ג ועמד בראש הממשלה הזמנית. למרות שייכותו לחוג מלכוני

בסך-רמי. ג', אמנם, לא יצא עוד מכלל משבר נפשי, אך בהפסקות שבין התקפות האימה וחזיונות-השווא הוסיף לעבוד בקדחתנות. הוא צייר את הכסא המתנדנד ואת הח"בשים של בית-החולים, ומצד שני יצר תמונות-נוף נפלאות ומפלאות — של ברושים המתנשאים לשמים כלהבות, של סלעים שוממים ובקועים, של שדות-תבואה המשתרעים עד לאופק; הוא הרבה בציורי-איכרים ע"פ מיה וצייר את „השתיין“ ע"פ דומיה — תמונה המלאה אימה של אחרית-הימים. צבעיו נעשו שרירותיים ומרוחקים מן הטבע ומשיחות-מכחולן פרועות ונרגשות. בימיו האחרונים שוב נתעוררה בו הנימה הדתית, הוא צייר את „מלאך“ ו„תחיית-אלעזר“ ע"פ רמבראנט, וכן את „השומריני הטוב“ ע"פ דלקרואה.

ביאנואר 1890 זכתה יצירתו של ג' בפעם הראשונה לתשומת-לבה של הביקורת האמנותית, בצורת מאמר שי-אוריה (Aurier) *Mercure de Paris*. בעקבותיו נתעוררי בג' געגועים לחזור לפאריס. אחרי ביקור קצר בה בחדש מאי נתיישב בעיירה אובר-סיר-אואז הנאה השלווה, בקירבת רופאו. הוא צייר את בית-העיריה המקושט דגלים צבעוניים ביום התג-הלאומי — תמונה שאין בה אף דמות-אדם אחת. יצירותיו האחרות מן הימים ההם מבליטות את זעזועי-נפשו: כנסיית העיירה נראית בתמונתו כמסתובבת סביב עצמה בלהט צבעיה; הכפרים השדות של עמק-האואז, הנראים בתמונותיהם של האימפרסיוניסטים כסמלי השלווה, מתו-ארים כאילו שיסעה אותם ידו של שד; מיצירותיו האחרונות הן תמונת העורבים השחורים מעל שדה-התבואה הזהוב, ו„על סף הנצח“ — תמונת זקן היושב על כסא כשראשו טמון בכפיו. ב-27 ביולי, בשעת טיול בשדה, שלח יד בנפשו. תאו-מת זמן מועט אחריו; שני האחים נקברו זה בצד זה.

ג' הצייר היה מיורשי המסורת ההולאנדית הגדולה של המאה ה-17, שאף לה שימשו כנושאים חיי הכפר והאיכרים. עד 1885 היתה יצירתו בחינת המשך עקבי למסורת זו, אעפ"י שהלך בדרכים המיוחדות לו לעצמו. מתוך גילוי הצבעוניות שביצירות רובנס, ובעיקר בתחריטים היאפאניים, ומתוך המגע עם הנאראימפרסיוניסטים ועם טולוז-לוטרק, נתברר לו, שאין להביע את שפעה-הרגשות אלא ע"י שפע-צבעים המכוון לו. מאז נטש את הגונים הקודדים והתחיל משתמש בכל הצבעים על כל גוניהם, גם להבעת רגשי הכאב והאימה. זמךמה חשב ג' את עצמו לאימפרסיוניסט, ובעיות-הצבעים שביצירותיו הרהן בעיותיהם של האימפרסיוניסטים, אולם כבר בתקופתו ההולאנדית הכניס שינויים בצורות ובצבעים המצויים בטבע, ברוח חווייתו שלו, ועלידי כך נעשה לאבי האכספרסיוניזם. יחד עם סזן (ע"צ) היה ג' מייסדה של האמ-נות החדישה בכלל.

בחייו כמעט שלא היה ידוע, ורק אחת מתמונותיו ושרטוטים אחרים זכו לקונים. כעשר שנים לאחר מותו הת-חילו יצירותיו להתפרסם — תחילה בגרמניה — ומ-1910 ואילך זכו לשם-עולם. בכחזה ובגדולתה של אמנותו השים אף אלה, שבדרך-כלל אין להם גישה לאמנות החדישה. בישראל לא זכה שום אמן מודרני להערכה כמותו, בפרט כתוגי הנוער. הערכה זו יסודה לא רק בנושאי יצירותיו ובביצוען האמנותי, אלא ביחוד ברוח האנושיות המדברת מתוכו. ג' לא זו בלבד שהיה צייר גדול, אלא אף דמות אנושית גדולה. הרחמים ואהבת-האדם שבו, דחפיו הנעלים

בראשיתה חלק ניכר מאד מקהל-הבוחרים, אולם חזרה תתי-
פורה כעבור שנים מועטות. היום ד"ג הוא נטול השפעה
פוליטית, אע"פ שלא נפגם כבודו כגיבור לאומי וכמנהיג
נקיי-כש"ים ובעל כוונות טהורות. ד"ג ההל בפירסום זכר-
נותיו מימי המלחמה (Mémoires de guerre), שהכרך הרא-
שון שלהם L'Appel 1940/42 („ההזעקה 1940/42") הופיע
1954.

ד. שוחט, גנרל שרל דה-גול, תש"א: Gallicus, General de G., The Hope of France, 1941, Ph. Barrès. Charles de G., 1941, 1945; H. de Kérillis. De G. D ctateur, 1946; A. Weil-Curiel, Le Temps de la Honte, 1947; J. Joubert, La Libération de la France, 1951; J. Fauvet, De Thores à de G., 1951.

מ. ק.

גולברג, ילמר — Hjalmar Gullberg — (ג' 1898
במלמה), משורר שוודי. למד שפות וספרות באוני-
ברסיטה של לונד, ואף חיבר פיוט היתולי על חיי הסטודנטים.
שבו כבר נתגלתה התכונה המציינת את שיריו בכלל, והיא
תערובת של ז'ארגון אקדמי ומשחק נועז בגוני-סיגנון, לסיג-
נון זה מקביל גם התוכן: מצד אחד אהבה ליהטת התפעלות
מיסטית, ומצד שני — אירוניה קשה וביישנית כאחת. החשר
ביים בקבצי שיריו הם: Andhga övningar („אימונים רוח-
ניים", 1932), Kärlek i tjugonde seklet („אהבה במאה
העשרים", 1933), Att övervinna världen („להתגבר על
העולם", 1937), Dödsmask och lustgard („מסווה המת
הגינה", 1952). חשיבות רבה יש לפעולתו של ג' כמתרגם
לשוודית מספרות-העולם — מסופוקלס, אוריפידס, אריסטו-
פאנס, ראסין, לורקה, גבריאלה מיטראל. ב1941 נעשה ג'
חבר האקדמיה השוודית.

גולג'י, קטילו — Camillo Golgi — (1843—1926), רופא
היסטולוג איטלקי. מ1881 פרופסור להיסטולוגיה
ופאתולוגיה בפאריז. התמסר לחקר ההיסטולוגיה של המוח.
בעבודותיו החלוציות בצביעת רקמת-המוח ע"י משחי כרום-
כסף סלל את הדרך להבנת המבנה של המוח ומהלך המס-
לולים העצביים. ג' תיאר ראשונה את התפתחות טפילי
הקדחת השלישית (P. vivax) והרביעית (P. malaria) ואת
יחסם למחזוריות ההתקפות ועקמי-החום הסגוליים (ע"ע
מלריה). בשל מחקריו המקוריים בהיסטולוגיה של המוח
זכה ב1906 בפרס-נובל לרפואה.

גולד, ג'י — Jay Gould — (1836, רוזספרי [מדינת ד'י-
לאור] — 1892, ניו-יורק), בעל-עסקים ואיש-כספים
אמריקני. בן להורים שפרנסתם היתה בצימצום, הפסיק את
לימודיו בגיל 16, ומאז שלח את ידו במקצועות שונים בזה
אחר זה: היה קארטוגראף, מודר במסילות-ברזל, מתבר
רשימות היסטוריות, מעבד-עורות וסוחר-עורות. בימי מל-
חמת-האזרחים של אה"ב היה עסוק כסרסור בבורסת וול-
סטריט בעסקי מניות ושותפויות לספרות, וביחד בקשר
לחברות של מסילות-ברזל, שהתפתחותן המהירה ציינה את
השנים ההן. אחרי ניהול כמה קווי-רכבות במזרח הצליח
ב1869 ע"י נכלים כספיים להשתלט על חברת מסילת-הברזל
של ארי (Eric), שנעשתה בשבילו מקור התעשרות ואמצעי
ספרות, הוא שיחד שופטים ומחוקקים וקיבל פוליטיקנים
מושחתים להנהלת החברה המורת חקיקת חוקים נוחים
לחברה. מעיסוקתיו האחרות באותה תקופה נתפרסמו „בהלת"



A TOUS LES FRANÇAIS

*La France a perdu une bataille !
Mais la France n'a pas perdu la guerre !*

Des gouvernants de rencontre ont pu capituler, cédant à la panique, oubliant l'honneur, livrant le pays à la servitude. Cependant, rien n'est perdu !

Rien n'est perdu, parce que cette guerre est une guerre mondiale. Dans l'univers libre, des forces immenses n'ont pas encore donné. Un jour, ces forces écraseront l'ennemi. Il faut que la France, ce jour-là, soit présente à la victoire. Alors, elle retrouvera sa liberté et sa grandeur. Tel est mon but, mon seul but !

Voilà pourquoi je convie tous les Français, ou qu'ils se trouvent, à s'unir à moi dans l'action, dans le sacrifice et dans l'espérance.

**Notre patrie est en péril de mort.
Luttons tous pour la sauver !**

VIVE LA FRANCE !

18 JUIN 1940



GÉNÉRAL DE GAULLE

לכל הצרפתים!
צרפת הפסידה בקרב!
אולם צרפת לא הפסידה במלחמה!
אמנם שלישים שזכו לשלטון במקרה ננעז בהיתפסם לבהלה,
שכחו את צדהכבוד והסגירו את הארץ לעבדות. אולם, שום
דבר אינו אבוד!
שום דבר אינו אבוד, מאחר שמלחמה זו מלחמת-עולם היא.
העולם החפשי עדיין לא הפעיל את כוחותיו העצומים. יבוא יום
וכוחות אלה ידרסו וישמידו את האויב. צריך שבאותו יום תהיה
צרפת שוחפת לנצחון. אז תחדש את חירותה ואת גדולתה. זהו
מטתי, מטרת היחידה!
על כן קורא אני לכל הצרפתים כאשר הם שם להצטרף אלי
בפעולה, בהקרבה עצמית ובתקווה.
למילדת נשקפת סכנת-כליון.
נצא כולנו למאבק להצן הצילה!
תחי צרפת!
18 ביוני 1940
חתימה
גנרל דה גול
נדפס בכירות

וקלריקאלי, דגל ב„חוקיות הרפובליקנית" וחדש את המשטר
ואת המוסדות הדמוקראטיים בכל הארץ. האספה המכוננת
הלאומית בחרה בו כראש-משלה. הוא שאף לחדש את
עצמתה וכוחה של המדינה כלפי חוץ וכלפי פנים ע"י הגברת
סמכותה של הממשלה וריסון השפעתם של המפלגות ושל
הגורמים הפארלאמנטאריים. בזה נתקל בהתנגדות מפלגות
המרכז והשמאל, ומשום נוקשותו בהליכותיו ודרכיו ומיעוט
מומחיותו בפוליטיקה נכשל במאבקו עמן. ביאנואר 1946
הגיש את התפטרותו וחזר לחיים הפרטיים בחווילתו הכפרית.
ב1947 חזר למערכה המדינית ע"י הקמת תנועת „ליפחד העם
הצרפתי" (Rassemblement du Peuple Français), שנועדה
להיות תנועה לאומית על-מפלגתית, הדוגלת ב„שיתוף הון
ועבודה" ולחמת נגד השחיתות הפארלאמנטארית ונגד הקו-
מוניזם בפנים ונגד הוותרנות בענייני-חוץ. תנועה זו כבשה

המאגי — של המטאפיסיקה, מתחיל תהליך של הפיכת הטכס, בעל הדיקו הפורמאלי המוחש, ל"דת" מופשטת אוניוורסלית. תולדות הדתות יש בהן ירידה ולא עליה. ירידת העבריות האמיתית, הפועלת ניסים לא עפ"י מקרה אלא עפ"י סדר וטכס קבוע, התחילה עוד בימי דוד ושלמה; והיא הגיעה לשפל מדרגתה בדתיות של ספר תהילים. המעבר מעבודת-המקדש לעבודת בית-הכנסת מציין את ירידת הכוח המטאפיסיטי עד לאפסותו.

ג' קיבל את חמשת חומשי-התורה, ואותם בלבד, כתעודה אלוהית על כל פרטיה ואותיותיה, ופירש אותם פירוש מאגי, "בלתי-אולוגי". התגלותו של אלהים אינה הסדר-הינם לבר-יותיו, אלא צורך לאלוהים עצמו, המבקש "משכן" בעולם. בשיטת הרמב"ם ראה ג' את שיא ההתנכרות ליצודה האמיתית של "מציאות-העברים", את הטישטוש והביטול המכוון של היסוד הראלי — שהוא הכוח לפעול אותות ומופתים בטבע — לטובת להג מוסרי מופשט. לפי שיטה זו פירש ג' גם את כל פרטי המיתולוגיות האחרות. הוא הטיף לאירגון שרידי הכוח המאגי שנשארו פה ושם, כדי למצוא דרך להיחוש ההתגלות האלוהית. את השקפתו המאגית ביסס ג' בצורה ראציונאליסטית מובהקת וקשר אותה עם פילוסופיה ביולוגית מודרנית. מוצא מחשבותיו מן הקבלה בולט, ואף היה מזכיר לג' עצמו, אעפ"י שביקש לקבוע הבדלי-תחום מסויימים בין מציאות התורה והקבלה, לצינונות כחידוש חילוני של עמ"ש-ראלי, ללא יסוד מטאפיסיטי לפי הגדרתו, התייחס ג' באיבה.

ג' עמד זמן רב בראש קבוצה קטנה של מעריצים ואנשי-מחשבה יהודים, שהפיצו את דעותיו בכתב ובעל-פה; החשוב בין תלמידיו הפילוסופיים היה אריך אונגר (נפטר ב-1951 בלונדון). נעשו נסיונות לדון גם בבעיות פוליטיות וחברותיות אקטואליות במושגי תורתו של ג'. זמן-מה היתה השפעת ספריו ומחשבותיו ניכרת גם בחוגי משפילים, סופרים וחוקרים לא-יהודים, למשל בפאלאונטולוג א. דקה (E. Dacqué) ובתומאס מאן; זה האחרון אף צייר את ג' ברואמן שלו "דוקטור פאוסטוס" (1947) בדמות "ד"ר היים בריזאכר".

יוסף שכטר, ממדע לאמונה, 229-213, תשי"ג; E. Unger, *Politik u. Metaphysik*, 1922; id., *Das Problem der mythischen Realität*, 1926; id., *Wirklichkeit, Mythos, Erkenntnis*, 1930, A. Caspary, *Die Maschinenutopie*, 1927.

ג. ש.

נולד בֶּרְנֵג (גאלדבערג), בער (לב) (1800, הלונדה [מחוז סובאלקי] — 1883, פאריס), משכיל וחוקר. כיתום מאביו ואמו למד תורה מתוך עזי וסבל ונתפרסם כעילוי, והנגיד ר' אליהו זילברמן מנישטאט לקח לחתן. הוא המשיך כמה שנים ללמוד בבית חותנו וקרא גם ספרי השפלה; אחר-כך שלח ידו במסחר ועסק בהוראה. ב-1830 הוזמן לשמש מורה פרטי בבית העשיר והמשפיל גרשון ליטינסקי. באחד הכפרים אשר במחוז סובאלקי; כעבור זמן-מה יצאה כל משפחת ליטינסקי לשמד. מעשה זה הבאיש את ריחו של ג' בכל הסביבה, מאחר שנחשד שיש לו חלק בכך. ב-1843 עזב את ביתו ובא לברלין. שם עשה היהודי הפולני המשפיל רושם בחוגי המשכילים ונתוודע לאלכסנדר פון הומבולט, שר ההשכלה הפרוסי פון איכהוון, המוסיקאי יעקב מאירבר ואחרים, שהתפעלו מרוב ידיעותיו. אבל מקור לפרנסתו לא מצא בברלין, שכן לא היתה השפלתו מסודרת. ב-1847 יצא ללונדון, ושם ובאונספורד התפרנס בדוחק רב מהעתקתם

זהב* מתוכנתת שעורר בבורסת-הזהב ושגרמה להעשרתו ע"ה התרוששותם של רבים, וכן מכירת מניות מזויפות של החברה בסך 5 מיליון דולאר, אע"פ שהועמד לדין, נתחייב בתשלומי-נזק וגורש מן החברה, יצא מן העסק ברכוש גדול — לפי השמועה, ברווח של 25 מיליון דולאר. אח"כ עסק במסילות-ברזל במערב וצבר בהן הון רב. ב-1883 ואילך רכש בשיטות של לחץ ופיתוי במדינות דרום-מערב אה"ב מניות של מערכת גדולה של מסילות-ברזל, שהקיפה למעלה מ-15,000 ק"מ של קוויר-רכבת; אחרי מותו הורחבה רשת זו עד ל-25,000 ק"מ, אבל לאחר זמן יצאו מניותיה מידי מש-פחת ג'.

ג' היה דמות טיפוסית לתקופת ההתפשטות הפרועה של התייעוש באה"ב. תקופה מרובת שחיתות ורמאות בעסקות-כספים ובמנהגי חוטפנות ורומסנות בחיי-הכלכלה. ג' צבר הון עצום — שנאמד ב-75—100 מיליון דולאר — וכוח כלי-כלי רב בדרכי תרמית ושוד. בני-דורו תיארוהו כאדם חסר-דגש וערום שלא ידע מעצורים והיסוסים; כמעט שלא היו לו שום ידידים ושום שאיפות מלבד רדיפת-הבצע. הוא היה שנוא על הבריות, ועיסקותיו עוררו את התמרמרות הציבור ולא פעם הביאו לידי חקירות מטעם הממשלה. אפיינית לו ולתקופתו היא גם איבתו לאגודות-הפועלים ושיטותיו האכזריות בדיכוי שבתות העובדים במפעליו.

C. F. and Henry Adams, *Chapters of Erie*, 1871; Trumbull White, *The Wizard of Wall Street and His Wealth*, 1892, G. Myers, *Geschichte der grossen amerikanischen Vermögen*, 1923; N. J. Ware, *The Labour Movement in the United States 1860-1895*, 1929.

ש. רי.

ג' לֶ: בֶּרְנֵג, אֹזְקֶר (1885, ברלין — 1952, ניצה), חוקר-דת יהודי-גרמני. תחילה למד רפואה; על יסוד נסיונות אישיים פאראפסיכולוגיים פנה לחכמות-הנסתר והקדיש עצמו לביטוס פילוסופי ופרשני של השקפותיו. אחרי עליית היטלר היגר לצרפת ואח"כ לאה"ב; בסוף ימיו חזר לצרפת. — חיבורו הראשון (1908) היה *Die fünf Bücher Mosis, ein Zahlengebäude* ("החומש כמעריך-מספרים"), שבו ניסה להוכיח — בהתאם לדעת המקובלים — שהתורה כולה נארגת מן השם המפורש. עיקרי השקפותיו הובעו בספרים: *Die Wirklichkeit der Hebräer* ("מציאות העברים", כרך ראשון, 1925; השאר לא הופיע); *Maimonides* (הרמב"ם, 1935); וכן במאמרים על המיתולוגיה היוונית בירחון *Mass und Wert* (1937). — ג' יצא מן ההנחה, שישנם עמים "מטאפיסיים", שמרכוזם הביולוגי הוא ה"אלוהים" שלהם, לעומת עמים או קיבוצים, שאבד להם כוחם המטאפיסיטי ואינם אלא קבוצות ביולוגיות בלבד. "מציאות-העברים" היא הדוגמה למופת (אף כי לא היחידה) לעם מטאפיסיטי, שבכוח המאגי שבטכס הדתי (Ritual) שלו הוא מפעיל את הקשר החיוני בינו לבין "מרכוז", אלוהיו, ומשכין אותו בעולם. "מציאותם" של העברים האמיתיים היא פעולת החוקים המשפטים של התורה (שיש להבין אותה במשמעות מילולית מדוקדקת ביותר), ואילו היהדות המאוחרת — החל מ"דת הנביאים" — מיוסדת על התנוונותם של כוחותיהם המאגיים של העברים ועל אבדן המכשירים העיקריים להפעלת מציאות מאגית זו: אוהל-מועד וארץ-הברית. כל עם מטאפיסיטי יש לו אל לאומי, ובין האלוהים האלה, שהיתה להם מציאות גמורה, אין אלוהי-ישראל אלא החוק ביותר. במידה שנחלש הכוח הראלי —

רימ" שיריה כונסו בקבצים: "טבעות עשן" (1935), "שיבולת ירוקת העין" (1940), "מביתי הישן" (1944), "על הפריחה" (1948). נושאייה של שירת ג', המושפעת מן השירה האירופית המודרנית, הם דמויות יומיומיות, עצמים קרובים וחוויות קטנות, שהן מנתחלקו של כל אדם, אך ג' מגלה אותם גילוי חדש, סמלי, לאורן של אמיתות גדולות המאירות לה כמשוררת. מקום חשוב בשירת ג' תופסות האהבה והתרקמות יחסי רוח וגוף בין גבר לאשה. דוק של תוגה ואכזבה פרוש על שירת ג', אך עם זאת היא חדורה חיוב-החיים היא מעוררת למאבק בכוחות החושך והמוות. ג' כותבת גם פרזזה סיפור-רית: הרומאן שלה "והוא האור" (1946) הוא בעל נימה אוטוביוגרפית חזקה. כן פירסמה שיריילדים מצויינים. — כמבקרת דנה ג' בעיקר בבעיות הקשורות בתיאטרון בכלל, ובתיאטרון העברי בפרט, וכן בחזיונות שונים שבתחום הספרות האירופית. — ג' מצטיינת כמתרגמת של יצירות-מופת מן הספרות האירופית לעברית.

גולדונו, קרלו — Carlo Goldoni — (1707, ויניציאה — 1793, פאריס), גדול מהברי-הקומדיות האיטלקיים.

ג' היה בן רופא. כבר מילדותו היה להוט אחרי התיאטרון חיבר מחזה לתיאטרון-בונות, ובבחרותו הופיע כשחקן על בימת-חובבים. הוא למד משפטים בפאדובה ופעל זמן-מה כעורך-דין (בוויניציאה [1731-1734] ובפיסה [1744-1748]); מ-1740 עד 1744 שימש קונסול של הרפובליקה של ג'נובה בוויניציאה. מ-1734 ואילך התחיל ג' להתקשר בתיאטרון התקשורת של ממש. תחילה חיבר כמה מלודראמות חסרות ערך, אך החל מ-1736 התרכז לגמרי בדרמה הקומית, וכן קיבל על עצמו הנהלת שני תיאטראות בוויניציאה; כשחקן הופיע רק מעט ובלא הצלחה יתרה. מחזותיו הראשונים נמנו עם הסוג של "הקומדיה דל ארטה" (Commedia dell'Arte) המסרתית, המעלה טיפוסים קבועים, מסכות וקונ-דסים ומוקיינים ב"אינטריגה" — ז. א. בסיכוני-עלילה —

ובעיקרה לא היתה אלא מסגרת שמילאו אותה השחקנים ב-אימפרוביזציות של-הם. אח"כ התחיל ג' לחבר קומדיות שבהן תפס דיאלוג קבוע מקום חשוב, ומ-1748 ואילך ביצע את ה"רפורמה הגולדונואנית" של התיאטרון האיטלקי — את המעבר מן הקומדיה דל ארטה לקומדיה של ההווי ושל האופי, דוגמת הקומדיות של מוליר.

ליצירותיו של ג' בסגנונו החדש יצא שם בכל איטליה ואף בחו"ל, אולם בוויניציאה עצמה עוררה התנגדותם של שוחרי הקומדיה דל ארטה המסרתית — ובראשם קרלו גוצי (ע"ע) — פולמוס חריף, שגרם לג' לעזוב את ויניציאה ולפנות לפאריס, שאליה הוזמן — ביוזמתו של וולטר — לשמש מנהל "הקומדיה האיטלקית". בתפקידו זה זכה להצלחה רבה, הן

ופירסומם של כתבי-יד עבריים שבספריותיהן; בינתיים למד גם ערבית. ב-1853 נשתקע בפאריס, שבה ישב עם משפחתו עד מותו, וגם שם נתפרנס מהעתקות ספרים עבריים וערביים שבספריה הלאומית ומפירסומים. ג' הדפיס שבעה-עשר ספרים והוציאות ופירסם מאות מאמרים בעיתונות העברית, בעיקר בשם "דברי ב"ג" או "גם אלה דברי ב"ג". חיבוריו מצטיינים בכל המעלות והחסרונות של אוטודידאקט: שקידה וידיעה מרובה יחד עם שפע מליצות וחוסר ריכוז.

אוצר הספרות, 4, עמ' 542-551, 1892; W. Wachstein, *Die hebr. Publizistik in Wien*, p. 71, 1930.

גולדברג, יצחק-ליב ולב, אחים, עסקנים ציוניים. 1) ד"ב (בו"ר) ג' (1866, שאקי — 1922, תל-אביב), מהנדס כימאי. מ-1898 עד 1915 חי בוויילנה. פירסם "מכתבים מוויילנה" בעיתונים יהודיים בשפות שונות, חוברות ומאמרים על לונדה (ע"ע), הקונגרס החמישי, הבאנקים הציוניים, על באנק אגרארי בא"י, על שפת-האם של היהודים, מחקר סטטיסטי על מצב היהודים ברוסיה לפי מפקד 1897, ועוד; ערך 5 לוחות "קדימה" שהופיעו ברוסיה. ג' השתתף בקונגרס-סים ציוניים, בוועידת מינסק (ע"ע) בשנת 1902, בוועידת הלסינגפורס (ע"ע) ב-1906 ובוועידת ציוני-רוסיה בפטרוד-גראד ב-1917, שבה נבחר למרכז ציוני-רוסיה; היה ממייסדי קרן-היסוד וחבר מערכות "ראסוויט" ו"העולם". ב-1914 היה ג' חבר ועדת-הביקורת של המוסדות הציוניים בא"י. במלחמת-העולם I היה פעיל במדיניות הציונית, ותיכן תכניות לחברת-ביטוח לאומית הגרלה. ג' עלה לא"י ב-1920 והיה ממייסדיו ומנהליו של ביהח"ד "סיליקאט" — מראשוני המפעלים התעשייתיים בארץ. במאורעות 1921 נפצע ג' בראשו; לאחר כמה חדשים מת. כפי הנראה כתוצאה מכך; הוא הובא לקבורה ליד קבר-האחים של חללי-המאורעות.

2) יצחק-ליב ג' (1860, שאקי — 1935, שוויץ), סוחר. מ-1878 עד 1914 ישב בוויילנה, ובה ייסד את החברות "עזרה-עלידי עבודה" ו"הלוואה והסכון" והיה חבר הנהלת ספריית שטרשון (ע"ע). ג' היה ראש סניף-וילנה של "בני-משה" (ע"ע), מורשה "הוועד האחיסאי" (ע"ע חובבי-ציון), וצירי-וילנה בקונגרסים הציוניים מאז הראשון. ג' איפשר את פתיחת הבאנק הקולוניאלי ע"י הלוואה של 30 אלף רובל. נדבתו של 200 דונאם בחדרה היתה הרכישה הקרקעית הראשונה של קק"ל. ג' היה ממייסדי החברות "כרמל מזרחי", "גאולה", "אחיאסף" ו"הכשרת הישוב" בא"י. מ-1906 עד 1911 היה ג' חבר מרכז ציוני-רוסיה, ובקשר לפעולתו זו אף נאסר לזמן קצר. מ-1919 עד מותו ישב ג' בעיקר בתל-אביב ויסד בה את העיתון "הארץ". את הקרקעות שרכש בהר הצופים בירושלים מסר לקק"ל, ואת הפירות הועיד ל"קרן יצחק ורחל ג'" לתמיכה במוסדות-תרבות עבריים. ש. דובנוב ציין את ג' כאחד המעטים "המדברים מעט ועושים הרבה". — בנו של ג', בנימין (1905-1929), נרצח במאורעות תרפ"ט באפריל-כפר ליד יפו.

אנזימוס (ש. איינשטאדט), י. ל. גולדברג, חייו ופעולותיו, תש"ה.

א. אה.

גולדברג, לאה (נר' 1911, קובנה), משוררת, מספרת ומבקרת עברית. למדה פילוסופיה ושפות שמיות באוניברסיטת קובנה, ברלין ופון. עלתה לא"י ב-1935. נמנתה עם חברות-הסופרים "יחדיר", שהוציאה את השבועון "סור



קארלו גולדונו (תחריט-ניחוש, 1788)

הצטרפה לקבוצה של אנארכיסטים יהודים וגרמנים, אולם במהרה עברה לפעולה בקרב דוברי-אנגלית ונחשבה לאחת המנהיגות של התנועה האנארכיסטית באמריקה. ג' לא הסתפקה בביקורת כלכלית וסוציאלית של החברה הקיימת והרחיבה את פעילותה גם לשטחים של ביקורת ספרותית. היא היתה מראשוני התובעים „פיקוח על הלידות“, וציידה באמצעים למניעת ההריון מטעמים סוציאליים, תרבותיים ואסתטיים. ב-1901 נחשדה כמשתתפת בהתנקשות בחייו של נשיא אה"ב מקינלי, אולם זפתה מכל אשמה. בימי מלחמת העולם I נמנתה על מצדדי הניטראליות של אה"ב. בתחילתה של רוסיה הסובייטית הביעה הערצה ואהדה למהפכה הבולשוויסטית; היא גורשה מאה"ב לרוסיה ועשתה ברוסיה הסובייטית כמעט שלוש שנים (1919—1922). נסיונה וחוויותיה ברוסיה הפכו אותה למתנגדת חריפה של המשטר הקומוניסטי, היא הכירה אותו כסותר את ההנחות המוסריות והחברתיות של האנארכיזם. מ-1924 עד סוף ימיה עשתה רוב זמנה בלונדון. ספריה העיקריים (באנגלית) הם: „אנאר-כיזם“; „המשמעות הסוציאלית של הדראמה המודרנית“; „אכזבה מרוסיה“.

גולדמן, אמיל — Emil Goldmann — (1872, קארלס-באד — 1942, קימברידג'), היסטוריון של המשפט. אתולוג ואטרוסקולוג יהודי-אוסטרי. למד משפטים והורה 1905—1938 את תולדות המשפט הגרמני באוניברסיטת-וינה. לאחר כיבושה של אוסטריה ע"י היטלר נאלץ ג' לעזוב את הארץ (1939), מאחר שמתח ביקורת חריפה בפומבי על כתיבתו של המנהיג הנאצי ונאלסווציאליסטי אלפרד רונברג, הוא עבר לקימברידג' באנגליה וחי שם עד סוף ימיו. בתולדות המשפט נמשך ג' בעיקר לראשית התפתחותם של מושגי המשפט. במחקריו בתולדות המשפט הגרמני בראשית יח"ב ביקש לגלות קשרים עם מנהגים מאגיים קדומים; בזה יצר את הגישה האנתולוגית בחקר המשפט. הוא התעמק במשפטי העמים הפרימיטיביים ואסף עליהם חומר רב, אולם לא הספיק לעבדו. ג' עסק שנים רבות בכתיבת הקשה של הלשון האטרוסקית (ע"ע אטרוסקים). — מחקריו בתולדות המשפט יצאו לאור בקובץ Untersuchungen zur deutschen Staats- und Rechtsgeschichte (מחקרים לתולדות המדינה המשפט הגרמניים, בעריכתו של א. גירקה), חיבוריו באטי-רוסקולוגיה הם: Beiträge zur Lehre vom indogermanischen Charakter der etruskischen Sprache (חידושים לתורת אפיה ההודו-גרמני של הלשון האטרוסקית, 2 כרכים, Neue Beiträge zum Charakter der etruskischen Sprache (חידושים נוספים לאפיה של הלשון האטרוסקית, 1936).

H. Lentze, E. G. (Oesterreichische Zeitschrift für Volkskunde, 1950).

גולדמן, נחום (נר 1894, וישנבו, בלוורוסיה), עסקן ציוני, למד באוניברסיטת של הידלברג, מארבורג וברלין. ב-1913 ישב כמה חדשים בא"י וכתב ספר על נסיעתו זו. ב-1922 יסד עם י. קלצקין (ע"ע) בברלין את החברה להוצאת ספרים „אשכול“, שהוציאה בין השאר את האנציקלופדיה היהודית (Encyclopaedia Judaica) (ע"ע אנציקלופדיה, ע' 647—648). ב-1927 נבחר ג' כנ"כ הראדיקאלים לחבר הוועד הציוני, ואף לקח חלק בוועדה המדינית, שניהלה מ"מ עם

משום כשרתו התיאטרוני הן משום אפיו הגוף ומזגו העליון. לפי דרישת הציבור והשחקנים צריך היה ג' לחבר בשביל תיאטרון זה דווקא קומדיות דל ארטה, אך באותה שעה היה שולח לוויניציאה קומדיות אמיתיות חדשות, וכן חיבר בשביל „הקומדיה הצרפתית“ קומדיות לפי הטעם הצרפתי בצרפתית, שאח"כ נתן להן גם עיבוד איטלקי. הצלחתו העצומה ביצירות אלו, שאחדות מהן תורגמו כמעט לכל הלשונות האירופיות, עשתה אותו לדמות ספרותית עולמית. ג' מונה גם כמורה לאיטלקית לנסיכות מביית-המלכות וזכה לפנסיה ממלכתית, אולם במהפכה הצרפתית בוטלה פנסיה זו, והסופר הישיש, שהיה כמעט עיוור, מת נשכח בעוני ובמחסור. יום אחרי מותו החליט הקוננונט לחדש לו את הפנסיה, והיא שולמה לאלמנתו. גם מקום קבורתו נשכח.

ג' כתב שירים מלאי-הן, „זכרונות“ (Mémoires [צרפ-תי], 1784/87) מעניינים וחשובים להכרת אישיותו ותקופתו, ולא פחות מ-250 מחזות — 150 קומדיות וקומדיות דל ארטה, רובן באיטלקית, כמה מן הטובות ביותר בניב הוויני-ציאני, ומיעוטן בצרפתית, השאר טראגדיות, מלודראמות וטכסטס לאופרות. רק הקומדיות זכו להערכה של קיימא; הן מתחלקות ל-7 סוגים: (1) קומדיות דל ארטה, שהמצויינות שבהן הן Il Ventaglio (ה„מניפה“, 1773) ו Il Servitore di due padroni (משרתם של שני אדונים, 1746; הוצגה גם בעברית); (2) קומדיות דומאנטיות, עפ"י על דקע אפסוטי או מזרחי; (3) קומדיות היסטוריות; (4) קומדיות בעלות אופי אישי-אוטוביוגרפי — מתולדות חייו או לשם הגנה על דרכו באמנות — מהן היצירה הפרוגראמאטית Il Teatro Comico (ה„תאטרון הקומי“, 1750), שבה הסביר לקהל את מהות ה„פרורמה“ שלו; (5) קומדיות של הווי, למשל La Bottega del Caffé (בית-הקפה, 1750); (6) קומדיות עממיות בוויניציאנית; (7) קומדיות של אופי, שהמפורסמות היפות שבהן הן La Locandiera (בעלת-האכסניה, 1753), שתורגמו ליותר מ-20 לשונות, ו Le Bourru bienfaisant (צרפתית) או Il Burbero benefico (ה„מיטיב הוועם“, אי-טלקית, 1771), שהוצגה 300 פעם על בימתה הלאומית של צרפת ותורגמה אף היא להרבה לשונות.

גדולתו של ג', בעיקר בשלושת הסוגים האחרונים — בהצגת חיי ויניציאה וסיגנון-החיים של תקופת הרוקוקו ובניתוח-הנפש ובתפיסה עליוה ונכונה של המציאות, בהבנה אנטישית, הומור מעמיק, שיקול מוסרי עם בת-צחוק מפורקת וסלחנית כאחד.

הוצאות חידושות של כתבי ג': (1) כל כתביו 37 כרכים, הוצ' עיריית ויניציאה, 1907—1943; (2) כל כתביו 12 כרכים, הוצ' ג. אורטולאני, 1935—1954.

Ch. Rabany, C. G. et la théâtre en Italie au 18e siècle, 1896; M. Ortiz, Il canone principale della poetica di G., 1905; G. Ortolani, Della vita e dell'arte di C. G., 1907; A. Della Torre, Bibliografia goldoniana, 1908; H. C. Charfield Taylor, C. G., 1913; A. Momigliano, Studi goldoniani, 1922; M. Apollonio, L'Opera di C. G., 1932; E. Rho, La missione teatrale di C. G., 1935; A. Gustarelli, C. G., 1948; C. Cordié, Bibliografia goldoniana (Problemi ed orientamenti critici, I), 1948.

ג. פ.

גולדמן, אמה (1869, קובנה — 1940, טרונטו [קאנאדה]), אנארכיסטית יהודית אמריקנית. נולדה במשפחה יהודית ליטאית מסורתית, היגרה לניו-יורק בשנת 1886. שם

לאומית של סוציאליסטים-רוז'נצ'ווינירים. יחד עם ליברמן (ע"צ) יסד את האירגון היהודי הסוציאליסטי (כנראה, הראשון בעולם) בשם „אגודת הסוציאליסטים העבריים“, השם העברי הוא שמו המקורי של האירגון. בעת שהותו ברומניה נתפס ע"י השלטונות המקומיים, שמסרוהו לשלטונות הרוסיים. הצליח לברוח שנית מרוסיה הגיע לניו-יורק, אח"כ חזר ללונדון, שם ניהל כמשך שנים מרובות הוצאת-ספרים מהפכנית ברוסית. זכרונותיו הופיעו, לאחר מותו, ברוסית בכתב העת המוסקוואי Ссылка и Категория («גירוש ופירוק»), 1924.

גולדנְטל (נאלדענטהאל), יעלב (1815, ברודי [גאלי-ציה] — 1868, וינה), מורחן וחוקר בחכמת-ישראל.

למד לשונות שמיות באוניברסיטה של ליפציג. בא 1843 בא לקיישנב כדי לנהל שם בית-ספר יהודי. ב1846 עבר לווינה, ומ1849 עד מותו שימש גם פרופסור ללשונות שמיות באוניברסיטה. ג' כתב כמה חיבורים בפילולוגיה שמית, ביניהם „ספר מספיק לידיעת דיקדוק לשון ערבית“ (1857), אבל חיבוריו העיקריים הם בספרות העברית של יה"ב. הוא ההדיר מתוך כ"י חיבורים חשובים, כגון: „מאזני צדק“ המיוחס לאלגזאלי, בתרגומו של אברהם בן חסדאי (ליפציג 1839); „משרת משה“, פירוש שיטת הרמב"ם בעניין ההשגחה וכו' לר' קלונימוס המצרי, ליפציג 1845; „ביאור אבן רשד לספר ההלצה לאריסטו“ בתרגומו של טרווס טרווס, ליפציג 1846; „ספר המפתח“ לר' נסים ב"ר יעקב מקיירואן, וינה 1847; „מקדש מעט“ לר' משה די ריאטי, וינה 1851; „ביאור לספר מורה נבוכים“ לר' משה גרבוני, וינה 1852.

המליץ, 1869, גליון 4: ה. צייטלין, קריח ספר (1895—1895),
עמ' 117—115; B. Wachstein, Die hebr. Publizistik in Wien, 1930, p. 73—74.

גולדְסְמִיד (Goldsmid), משפחה יהודית באנגליה, שרבים מבניה היו באנקאים ועסקנים ציבוריים. משפחת

ג' היא ענף של משפחה שמוצאה מפראנקפורט ושעברה להולאנד קודם בואה לאנגליה. אהרון ג' (מת 1781), מייסדה של המשפחה באנגליה, התיישב בלונדון לפני 1747. שניים מבניו, בני מין (1755—1808) ואברהם (1756—1810), התעשרו בעסקי באנקאות ונחשבו בין הבאנקאים הראשיים של הסיטי של לונדון. הם התקרבו לחברת האצולה האנגלית, אולם יחד עם זה היו יהודים אדוקים, עוסקים בצרכי-ציבור ונדבנים. בנייהם פרשו מחיי היהדות, ומהם שהמירו דתם והיו קצינים גבוהים בצבא הבריטי (אלברט ג', גנרל [1794—1861], וסר פרדריק ג'ון ג' [1818—1906], מיג'ור-ג'נרל). בדור שאחרי אברהם ובנימין נתפרסם בן אחיהם יצחק ליאון ג' (1778—1858) — באנקאי עשיר ובעל יומה בהשקעות מסחריות ותעשייתיות, נדבן ועסקן מראשי הפעילים במאבק לאמנציפציה המדינית של היהודים באנגליה ובתנועה לרפורמה בבית-הכנסת. ב1841 היה לבארונט (תואר-אצולה תורשתי) היהודי הראשון באנגליה, וב1846 קיבל את התואר ברון דה פלמיריה בפורטוגאל. בנו הבכור, סר פרנסיס הנרי ג' (1808—1878), היה הפרקליט היהודי הראשון באנגליה, עסקן בקהילה ובמוסדות-הצדקה. כתב ופעל למען שוויון היהודים והיה בין החברים היהודיים הראשונים של בית-הנבחרים (מאז 1860). חברי בית-הנבחרים היו גם אחיו פרדריק דויד ג' ובנו סר ג'וליאן ג' (1838—1896). אחריהם נחשב לראשי-המשפחה אוסמאנד ד' אביי ג'ורג' (1877—1940) — חובב-ציון ועסקן בחיים האנגלי-

ממשלת מקדונלד לאחר שנתפרסם הספר הלבן של פאספילר. ב1932 אירגן ג' את הוועידה היהודית העולמית הראשונה ביונוה, ואח"כ היה לנשיא ועד המשלחות היהודיות בפאריס במקום ל. מוצקיין. ב1933 נבחר ליר"ר בפועל של הוועד"פ הציוני. בקונגרסים הציוניים שמ1935 ואילך נבחר בכל פעם לאפסקוטיווה הציונית, ומ1935 עד מלחמת-העולם II היה ב"כ הסוכנות היהודית ליד חברי-הלאומים בז'נבה. כשנוסד הקונגרס היהודי העולמי הראשון ב1936, נעשה ג' לראש האפסקוטיווה של מוסד זה. ב1941 קבע את מושבו באה"ב, וב1949 נבחר ע"י האפסקוטיווה הציונית ליר"ר הסקציה האמריקנית של הסוכנות היהודית לא"י. באותה שנה נתמנה גם ליר"ר בפועל של הקונגרס היהודי העולמי, וב1953 חזר ונבחר לנשיאות הקונגרס.

ג' התבלט במר"מ הדיפלומאטי של ההסתדרות הציונית העולמית ערב ייסוד המדינה, ונטל חלק פעיל ומכריע במר"מ על שילומים מממשלות גרמניה המערבית ואוסטריה בתור יר"ר „הוועדה לתביעות המריות של היהודים מגרמניה“.

גולדְמַרְק, קַרְל — Carl Goldmark — (קסטְהֵלִי [Keszthely], הונגאריה — 1915, וינה), מוסיקאי

יהודי אוסטרי. ג' היה בנו של חזן בעיירה הונגאריה ואחיו הצעיר של יוסף גולדמרק (ע"צ). עוד בצעירותו נתגלו בו כשרונות גדולים למוסיקה; משום כך נשלח לווינה ושם למד בקונסרבטוריון כינור והארמוניה. לאחר כמה שנים של הרפתקאות ולימודים מחוץ לווינה, חזר אליה ב1850 ונשתקע בה כקומפוזיטור, מודה למוסיקה ומבקר מוסיקאלי. כשרונו הרב בגיוון התזמורת נתגלה בחילה בפתחה ל„סאקונטאלה“ (1865). אולם בעיקר יצאו לו מוניטין בשל האופרה הרא-שונה שלו, „מלכת שבא“ (1875), שבהיבורה עבד שבע שנים ושוכתה להצלחה בווינה, על בימות גרמניות רבות ואף באמריקה. מלבד זה חיבר ג' שני קונצ'רטים לכינור, מוסיקה קאמרית לכלים שונים (חמישיות, רביעיות, שלי-שיות, פויטות וסונאטות), יצירות למקהלה ושירים. — זכרונותיו יצאו לאור אחרי מותו (1922).

גולדְמַרְק, רֻבִּין — Rubin Goldmark — (1872, ניר-יודק — 1936, שם), מוסיקאי אמריקני יהודי; בן

אחיו של קרל גולדמרק (ע"צ). למד באוניברסיטה ובקונסרבטוריון בווינה ואח"כ בניו-יורק (בין השאר מפי דורנ'ק). מ1892 עד מותו עסק בהוראת מוסיקה ותאוריה מוסיקאלית ובהסברה מוסיקאלית בציבור. השפיע השפעה רבה על כמה קומפוזיטורים אמריקניים ידועים, ביניהם ג'ורג' גרשוין (ע"צ) ואהרון קופלנד (ע"צ). יצירותיו נוגנו בחייו פעמים רבות, בעיקר הרקוויים שלו (1919). משאר יצירותיו לתזמורת ידועות: „היאואתה“ (Hiawatha, 1900), „שמשון“ (1914), „ראפסודיה כושית“, ו„קול הערבות“ (The Call of the Plains). חיבר גם מוסיקה קאמרית (שלישיה לפסנתר, סו-נאטה לכינור, רביעייה לכלי-מיתרים וקטעים קצרים לפסנתר ולכינור) ושירים ליחיד ולמקהלה.

גולדְנֶבֶרְג, אֶלְיֶעֶזֶר (1846, רוסיה — 1916, לתדון), מראי-שוני הסוציאליסטים היהודים ברוסיה. כסטודנט בפטרבורג הצטרף לתנועה המהפכנית. נאסר על-ידי השלטונות, ברח לשוויץ ובשנת 1876 התיישב בלונדון. שם שימש זמן-מה כמזכיר „המחלקה הסלאווית“ ב„ליגה הבינ-

ההומור הנחרד של חיבור זה הסיגנון העממי, הקל ומלא-החן, של יצירותיו האחרות, רכשו לו הצלחה ספרותית ניכרת. הוא נתייחד עם ד"ר ג'ונסון (ע"ע) ובני חוגו והיה ממיסדי "המו"ע"דון" המפורסם. שירו הלימודי The Traveller (ההתייר", 1764) — על אנגלי המסתכל משוויץ על אורח-החיים המוסדות של ארצות שונות — נתקבל בהתלהבות. ב1766 הופיע הרומאן The Vicar of Wakefield ("הכומר מויק-פילד", שעליו בעיקר מושתתת תהילתו הספרותית עד היום; הוא נתחבב בגלל התיאורים העדינים, מלאי הרגש וההומור, של חיי כומר כפרי ומשפחתו. מיצירותיו התיאטרוניות של ג' המוצלחת ביותר היא הקומדיה She Stoops to Conquer ("היא נחבאת אל הכלים כדי לכבוש", 1773. חיבוריו המדעיים — בהיסטוריה ובמדעי-הטבע — הם פחות-יערך, אך כולם — וגם מסותיו המרובות — מצטיינים בסיגנונם המשוכלל. — ג' נעשה אישיות ספרותית מפורסמת ובעל הכנסה יפה, ואע"פ כן לא יצא מכלל סבל ודחק; גרמו לכך פורנותו ותאוותו למשחק-הקלפים, וכן חיכוכים עם ידידיו וחבריו, שבהם נסתבך משום קנאה, התגנדרות ויצר-ההתייחסות, אע"פ שבדרך-כלל היה בעל לב רך ועדין. הוא מת בגיל 46 ממחלה, שאת הטיפול בה לא מטר לרופאים, בסמכו על הידיעות הרפואיות המדומות שייחס לעצמו.

Works, ed. by Gibbs, 1885/6; J. Forster, O. G., 1848; Washington Irving, O. G., 1849; J. F. Moore, O. G., 1910; H. J. Smith, O. G., Citizen of the World, 1927.

ס. בל.

גולדפדן (גולדנפודים), אברהם (1840, סטארקונסטנטי-נוב [אוקראינה] — 1908, ניו-יורק), משורר ומיסד התיאטרון היידי. אחרי לימודים בחדר למד מ1857 עד 1866 בבית-המדרש לרבנים בז'יטומיר. באותו זמן התחיל לחבר שירי-מליצה בעברית (המליץ, 1862; קובץ "ציצים ופרחים", 1865) ושירים עממיים בעלי מגמות משכילות ביידית ("קול מבשר", 1863). בז'יטומיר, ואח"כ באודסה — שבה שימש כמורה — הוציא 2 אספים ביידית ("דאס יודעלע", 1866; "דיא יודענע", 1869), ובהם שירים, דיאלוגים ומחזהו הראשון "דיא מומע סאסיע", שניכרת בו השפעתה של הקו"מדיה "סערקעלע" של ש. אטינגר (ע"ע). באודסה ניסה ג' את מזלו במסחר, ולאחר פשיטת-רגל נאלץ לעזוב את רוסיה ב1875 ועבר ללובב ואח"כ לצ'רנוב'ץ והיה שם עורך-עיתון. ב1876 נפגש ביאסי עם הזמר העממי ישראל גרודנר, ויחד עמו ייסד את להקתו התיאטרונית הראשונה, שחבריה באו בעיקר מקרב זמרים במרתפריין ומשוררים של חזנים. ג' חיבר בשביל להקתו מחזות יחד עם מנגינות וביים אותם בעצמו. במשך 7 שנים סבבו להקתו של ג' ולהקות אחרות שאורגנו ע"י שחקנים שפרשו ממנו, ברחבי רומניה, רוסיה, פולין וגאליציה, והתיאטרון היידי מיסודו של ג' נעשה עובדה קיימת במזרח-אירופה, ושלוחותיו הגיעו אף לגרמניה ואה"ב. ב1883 אסרה הממשלה הרוסית להציג ביידית. ג' יצא לנדרהים לח'רל, וב1887 הגיע לניו-יורק. שם לא הצליח בנסיונותיו להמשיך את פעולתו בתיאטרון היידי ובהוצאת עיתון יידי, ונאלץ לחזור לאירופה. זמן קצר המשיך בהנהלת תיאטרון בפאריס ובגאליציה, אבל בלי התנופה שהיתה אפיינית לו בתקופה הרומנית והרוסית. ב1903 חזר ג' לניו-יורק, וגם הפעם לא הצליח להשתלב שם באופן פעיל בחיים של התיאטרון היידי, שפותח בינתיים בידי אחרים.

יהודיים, נשיאה של האגודה האנגלו-יהודית, של חברי-הצירים ושל איק"א, ואח"כ מחשובי המנהלים ה"לא-ציוניים" של הסוכנות היהודית לא"י. בנו סר הנרי יוסף ד'אביגדורי ג' (נולד ב1909) הוא היום נשיא איק"א. — אשתו של סר יצחק ליאון ג', איסאבל (1788—1860), ובתם אנה מריאה (1805—1889), היו מחלוצות התנועה למען השכלה גבוהה לנשים באנגליה. ב. ר.

גולדסמיד, אוליבר אדוורד ויליטסון (1846, פונה [הודו] — 1904, פאריס), קצין (1894 קולונל) אנגלי, גר-צדק וחובב-ציון. משפחתו היתה ממוצא יהודי וקשורה למשפחת ג' (ע"ע). הוא נתחנך כנוצרי ונתגיייר בשנות-הבגרות. לאחר התגיירותו היה פעיל בחיים היהודיים באנגליה, בעיקר בתנועת חובבי-ציון, וב1892—1894 ניהל את המושבות היהודיות בארגנטינה מיסודו של הבארון הירש. בראשית פעילותו של הרצל נמנה עם תומכיו, אולם אח"כ נתרחק מדרך הציונות המדינית. סבורים, ששימש דוגמה לדמות הגיבור ב"דניאל דירונדה" של ג'רג' אליוט (ע"ע).

P. H. Emden, Jews of England, 1940; Transactions of the Jewish Historical Society of England, XII, 1928—31; ibid., XVII, p. 6, 7, 10, 1951—2.

גולדסמיד, אוליבר — Oliver Goldsmith — (1728—1774), סופר אנגלי, ג' היה בנו של כומר אנגלי-קני כפרי עני, ממשפחה אנגלו-אירית מרובת-ילדים. אחרי שנות-לימודים רבות-סבל בבתי-ספר שונים, נתקבל ב1744

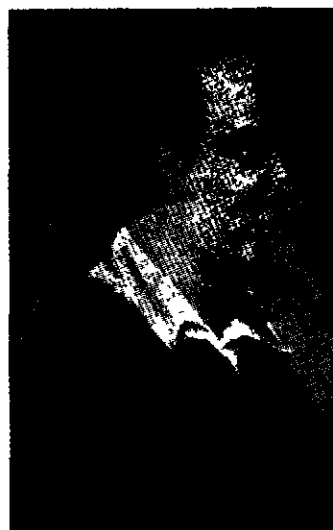

אוליבר גולדסמיד

לאוניברסיטת דבלין כתלמיד משוחרר מש"כרלימוד דמיוני-אוכל תמורת התחייבות ל-עבודה גופנית בשירי-תים שונים. ג' לא ניצל את ההזדמנות שניתנה לו והזניח את לימודיו. אולם ב1749, אחרי מות אביו, קיבל את התור-אז האוניברסיטאי ה-ראשון. אח"כ ניסה לעבוד במקצועות שונים — בכנסיה, כמורה פרטי וכד' — ולא הצליח בהם. את מעט

כספו ביננו על תענוגות ומשחק-קלפים. בעזרת קרוביו החל ללמוד רפואה, תחילה באדינבורו ואחר-כך בלידן, המשיך בלימוד עד 1755, אך עזב את האוניברסיטה בלי לקבל תואר; אחר-כך היה נוהג לקרוא לעצמו דוקטור לרפואה, אך אין עדות שהיה מוסמך לכך. כמנגן-חליל ערך מסע בשוויץ ובאיטליה, שעליו ידוע לנו רק מסיפורי עצמו — שאינם מהימנים. ב1756 חזר לאנגליה ושלח ידו במלאכות שונות: כמורה-עוזר, כמתרגם, כמגיה, כמחבר דברי-ביקורת, מאמרים, מסות, ספרי-ילדים. בין יצירותיו הספרותיות האלה, שכולן הופיעו בעילום-שמו, היו Chinese Letters ("המכתבים הסיניים") או Citizen of the World ("אזרח-העולם") — סא-סירות על זהווי האנגלי, בצורת מכתבים של פילוסוף סיני.

עם מלומדים יהודים אף השתמש בשפה העברית. ספרייתו נרכשה אחרי מותו ע"י האוניברסיטה העברית. — בתקופת המ"מ על הקמת הבית הלאומי היהודי בא"י בשנים שאחרי מלחמת-העולם I קיוו רבים, שג' ישתמש במעמדו המיוחד בעולם המוסלמי כדי להשכיח שלום בין היהודים הערבים; אולם ג', שהיה רחוק מכל לאומיות יהודית, לא רצה לפעול אפילו בכיוון זה, שהיה רצוי לו מאד.

חיבוריו העיקריים של ג' הם: Beitr. z. Literaturgesch. d. Ši'a u. d. sunnitischen Polemik, 1874; Der Mythos bei d. Hebräern u. seine geschichtliche Entwicklung, 1876; Die Zähriten..., 1884; Muhammedanische Studien, I, II, 1889/90; Abhandl. zur arabischen Philologie, I, II, 1896/99; Kitáb ma'âni al-nafs (מיוחס לר' מיוחס לר'), 1907; Vorlesungen über d. Islam, 1910, 1925²; (תרג' עברי: הרצאות על האיטלאם, תשי"א); Die Richtungen d. islam. Koranauslegung, 1920.

מחקרים בספרות הערבית של היהודים: Mélanges judéo-arabes, I—XXXIV, REJ, 1901 — 1910 ביקורת על מהדורות-טכסטס מספרות זו, כגון „אמונות ודעות" לרס"ג במהדורת לאנדואר, 1880. „חובות הלבבות" לר' בחיי במהדורת א. ש. יהודה, 1912. מכתביו העבריים של ג' אל ש. א. פלונאסקי פורסמו ע"י ש. ד. גויטיין בספר-הזכרון לג', בודאפשט, 1948. „קיצור תולדות הספרות הערבית" תורגם מקראטית לעברית, תשי"ב.

מ. פלסנר, י. י. ג', תולדות-חייו ופעלו המדעי (ב.הרצאות על האיטלאם), תשי"א; B. Heller, Bibliographie des auteurs de J. G., 1927 (השלמות בסי' הזכרון הנ"ל); ש. ד. גויטיין, פרטומים עבריים של י. י. ג' (קריית-ספר, כ"ג, 251/7). מ. פ.

גולד קוסט, ע"ע חז"ה-הנהגה.

גולדשטיין, איגנז — Eugen Goldstein — (1850, גלייזן [שליזיה] — 1930, ברלין), פיסיקן יהודי גרמני. ג' היה מתלמידיו של הלמהולץ (ע"ע); מ-1888 עבד כפיסיקן במצפה-הכוכבים של אוניברסיטת ברלין, מ-1898 — במעבדתו הפרטית.

ג' עסק בעיקר בתופעות ההתפרקות החשמלית בגזים קלושים ובספקטרוסקופיה. ב-1879 פירסם את תגליתו על הסחת קרני-הקאתודה בשדה אלקטרוסטטי. תגליתו החסרה בה ביותר של ג' היא זו של „קרני-התעלה" (1886) — קרינה היוצאת מן האנודה, עוברת דרך קאתודה מנוקבת ב„תעלות" ישרות, מעוררת פלואורסצנציה ומוסחת בשדה אלקטרו-סטטי או מאגנטי כגורם חיובי. מחקר קרנים אלו, יחד עם מחקר הרדיואקטיויות (ע"ע) וקרני רנטגן (ע"ע), שימשו נקודת-מוצא להכרת מבנה האטום. בין תגליותיו השונות של ג' בשדה הספקטרוסקופיה יש לציין את הספקרום השני של ההליום. — כרבים מן החוקרים בסוף המאה הקודמת תמך גם ג' בהשקפה המוטעית, שקרני-הקאתודה הן גלים אלקטרומאגנטיים, שאינם תלויים במציאות גאו בשפוף-פחת. לעומת זה היה הראשון שהביע את ההשערה, שקרני-קאתודה, השופעים מן השמש, הן גורמי הוזהר הצפוני ושהן משפיעות על המאגנטיות הארצית ועל זנבות-השביטים.

גולדשטיין, קורט — Kurt Goldstein — (נר' 1878, קאטו-ביץ), גנרולוג ופיסיכיאטר יהודי-גרמני. תלמידו של אדינגר (ע"ע). ב-1908 נתמנה מרצה לגנרולוגיה ולפיסיכיא-טריה באוניברסיטת קניגסברג. במלחמת-העולם I היה רופא

ג' היה בעל כשרון אירגוני ודראמטי. ערכם הספרותי של מחזותיו הוא מועט, ואע"פ כן מילאו תפקיד נכבד ביותר בהתפתחותו של התיאטרון היידי, השפעתם ניכרת עד ימינו. נושאי מחזותיו הם ברובם חומר יהודי עממי, שג' הלבישו צורה של הקומדיה האירופית, בליחי מחלות של וודויל זול ומוסיקה שמקורה במנגינות עממיות יהודיות ואוקראיניות. בתוספת הטפה משפילית על רקע המציאות של זמנו ובהתאם לטעמן וכושר-קליטתן של שכבות עממיות רחבות. ג' חיבר גם שורה של מחזות („מלודראמות מוסיקליות") על נושאים היסטוריים יהודיים. להצלחה הגדולה ביותר זכו: הקומדיות „די כישופמאכעריך" („המכשפה", הוצגה ברומניה לפני 1879, הופיעה בדפוס 1887, תורגמה גם לעברית והוצגה בא"י), ו„דער פאנאטיק אדער די צוויי קיני לעמל" (הופיעה בדפוס 1887, הוצגה לפחות 5 שנים קודם, תורגמה לעברית בשם „הקנאי או שני יקטן-יקטן"), והמלודראמות ההיסטוריות „שולמית" (נכתבה והוצגה ב-1880, נדפסה ב-1886, תרגום עברי נדפס ב-1921, הוצגה גם בא"י) ו„בר-כוכבא" (הוצגה ב-1882). — ג' חיבר למעלה מ-50 מחזות, אולם רק חלק מהם נדפס, ולא תמיד ע"י המחבר ולא תמיד כפי שיצאו מתחת ידו. כתביו של ג' לא כונסו עד כה, ורבות מיצירותיו נשארו בכתב-יד. — ב-1905 חיבר ג' גם מחזה עברי תנ"כי „דוד במלחמה", שהוצג ע"י חובבים בניו-יורק.

גאלדסאדער-בוך, נ"י, 1926 (שם ביבליוגראפיה של כתביו המדפוסים ושל כה"י); נ. אוילענדער ואן. פינקעל, א. גאלד-פאדען, מינסק, 1926; ב. גאריק, די געשיכטע פון אידישן טעאטער, נ"י, 1929; ארכיון פאר דער געשיכטע פון יידישן טעאטער און דראמע, ווילנע-נ"י, 1930 (שם גם המחזה העברי של ג'); הונדערט יאר גאלדסאדען, נ"י, 1940; א. ג., געקליי בענע דראמאטישע ווערק, 1940.

ת. ש. מ.

גולדציהר, יצחק יהודה — Ignaz Goldziher — (1850, סקשפֿהרור — 1921, בודאפשט), חוקר-איטלאם

יהודי-הונגארי, ממייסדי מדע-האיטלאם החדש. עוד בהיותו תלמיד בגימנסיה השתתף בשעורי ארמין ומכרי (ע"ע) באוניברסיטה של בודאפשט, ואח"כ גמר את לימודיו בברלין ובלייפציג. ב-1872 נתמנה מרצה שלא-מך-המניין באוניבר-סיטה של בודאפשט. ג' זכה אף להשתלמות של חצי-שנה במצרים, א"י וסוריה — דבר נדיר מאד בימים ההם. על אף כשרונותיו המזהירים לא השיג ג' — כיהודי — מינוי אקא-דמי ונאלץ לחפש לו מקור אחר למחייתו, ובמשך 30 שנה שימש מזכיר לקהילה הרפורמית של בודאפשט. ב-1876 נבחר ג' לחבר שלא-מך-המניין של האקאדמיה ההונגאריה, ב-1892 — לחבר מך-המניין; ב-1894 הוענק לו תואר פרופסור; אולם רק ב-1904 נתמנה פרופסור מך-המניין והשתחרר מעבודתו בקהי-לה. ב-1907 נתמנה ראש-מחלקה באקאדמיה ההונגאריה. אחרי מותו של דוד קאופמן (1899) שימש ג' גם פרופסור לפילוסופיה של הדת בבית-המדרש לרבנים בבודאפשט. הקירותיו בכל שטחי דת-האיטלאם, פרט להלכה המעשית, עשו את ג' לא רק לאחד מגדולי מחקר-האיטלאם, כי אם גם לאחד מגדולי חקר-הדתות בכלל. כהשגו המכריע נחשב מחקרו על תולדות התורה-שבע-ליפה (ת"דית) של האיטלאם. גם חכמי המוסלמים העריצו את ג' והיו פונים אליו בשאלו-תיהם; הוא הוזמן לשמש פרופסור באוניברסיטת-פואד בקא-היר, אולם דחה הזמנה זו.

ג' עסק גם במחקר האמונה הישראלית העתיקה והספרות היהודית הפילוסופית שבשפה הערבית; בחילופי-מכתבים

שונים הוקדשו ללשון חבש וספרותה: הוא הוציא את „ספר חנוך“ החבשי בתרגום עברי עם הערות (1892) ו-Biblio theca Aethiopica (1895), וכן ההדיר ספרים עבריים עתיקים שונים. אולם מפעלו החשוב ביותר הוא תרגום התלמוד הבבלי כולו לגרמנית (9 כרכים, 1896—1936, יצא יחד עם המקור ע"פ מהדורת ויניציאה ר"פ—רפ"ג עם שינויי-נוסח חז"ל). ג' היבר גם שירים עבריים („דמעת ציון“, ברלין תרנ"א) ופארודיה ארמית („ברייתא דמעשי בראשית“ לערד לאי בר ברגלאי, עם הקדמה עברית, שטראסבורג תרנ"ד). — ג' היה חובב ספרים ואספן נלהב. הוא אסף אינקונבולות עבריות ושאר ספרים יקרי-המציאות, ואף חיבר כמה חיבורים על הדפוסים העבריים הקדומים. אספו העברי נמכר לאחרונה לספריה הממלכתית בקופנהאגן.

גולדשמיט, הנרייטה לבית בנס — Henriette Gold — schmidt, geb. Benas (1825, קרוטשין [מחוז פוזן] — 1920, ליפציג), עסקנית-נשים ומחנכת. אשת הרב אברהם מאיר גולדשמיט בליפציג. השתתפה בייסוד אגודת-הנשים הגרמנית הכללית (Allgemeiner Deutscher Frauenverein) ב-1865, אירגנה כתבי-עצמות, בין השאר למען הרשות לנשים את הלימוד ההתעסקות במקצועות אקדמיים (1867); אח"כ היתה בין מחברות העצומה לריכסי טאג להגנת הילדים שנולדו מחוץ לנישואים. ב-1871 ייסדה את „אגודה לחינוך במשפחה ולרווחת-העם“ (Verein für Familienerziehung und Volkswohl) בליפציג, ופעלה להקמת מוסד הוראה עירוני, שהקיף, לבסוף, גני-ילדים, סמינר לגננות ובית-ספר מקצועי לבנות עם קורסים לפדגוגיה. ב-1911 ייסדה בליפציג את בית-הספר הגבוה לנשים, הראשון בגרמניה. — ג' פירסמה כתבים על תנועת-הנשים, מהם: „שאלת הנשים — שאלת תרבות“ (Die Frauenfrage, eine Kulturfrage, 1870), ועל חינוך ברוח הרעיונות של פרבל (ע"ע), כגון „מה שלמדתי מפרבל ומה שלימדתי על פיר“ (Was ich von Fröbel lernte und lehrte, 1909). H. Lange - G. Bäumer, *Handbuch der Frauenbewegung*, 1901; J. Siebe - J. Prüfer, H. G., 1922; M. Müller, *Frauen im Dienste Fröbels*, 1928.

גולדשמיט, הרמן — Hermann Goldschmidt; שמו האמיתי: חיים מאיר — 1802, פראנקפורט עגי"מ — 1866, פונטנבלו [צרפת]), אסטרונום וצייר יהודי גרמני. היה מתלמידיהם של קורנליוס ושנור פון קארולספלד „הנצרנים“. ב-1836 נשתקע בפאריס והציג בסאלונים הפאריסאים תמונות הווי ופורטרטים; ב-1842—1846 שהה ברומא. הצלחתו באמנות הספיקה בידו להתמסר בגיל של 45 למקצועו האמיתי, לאסטרונומיה. מחלון אולפנו שמעל לבית-קפה פאריסאי היה חווה בשמים במשקפת רגילה, ואע"פ שהשתמש בכלים פרי-מיטוויים ביותר גילה במשך 9 שנים 14 אסטרואידיים (ע"ע), הצליח לאתר המון כוכבים שמקומם נעדר במפות האסטרונומיות של האקאדמיה הברלינית וביצע תצפיות חשובות בשביטים ובפרוטובראנציות של השמש. ארגן (ע"ע) עודד אותו בעבודתו, ואקאדמיית-המדעים שבפאריס ויכתה אותו בפרסהאסטרונומיה הגדול.

Allgemeine Deutsche Biographie, 338-9, 1879.

גולדשמיט, ויקטור — Victor Goldschmidt — 1853, מאיץ — 1933, זאלצבורג), קריסטאלוגראף גרמני, יהודי מומר. מ-1888 מרצה ומ-1903 פרופסור בהידלברג.

צבאי ומנהל בית-חולים מיוחד לפצועי-מח. ב-1922 נתמנה פרופסור באוניברסיטת פראנקפורט וב-1930 — באוניברסיטת ברלין. עם עלות הנאצים לשלטון ב-1933 פוטר ממשלתו, נאסר, ולאחר שיחרורו עזב את גרמניה, שהה תקופה קצרה בהולאנד ובשוויץ והיגר לסוף לאה"ב. שם הועמד בראש מעבדת-מחקר מיוחדת בבית-החולים מונטיפיורי בניו-יורק (1936—1940), ומ-1940 עד גיל פרישתו ב-1945 היה פרופסור בבית-הספר לרפואה בבוסטון, ומ-1946 ואילך — פרופסור לפסיכולוגיה בקולג' העירוני של ניו-יורק.

ג' הוא חוקר מעמיק ומקורי ובעל היקף רחב. תחילה עסק בתקורות נורד-אנאטומיות ובשטח הפסיכיאטריה חקר את בעיית ההאלוצינאציות. תוך עבודתו הרפואית בפצועי-המח קנה לו את יסודי השקפותיו, שבמשך השנים העמיק והרחיב אותן לתורה המקיפה של הגישה „ההוליסטית“ (=השלמו-הית). ג' עירער על הגישה המכאניסטית, שראתה את המח כצירוף של מכאניזמים מבצעי טונקציות מסוימות, והעמיד כנגדה את תפיסת המח כיחידה אחת שבכל הפונקציות שלה משתקפת האישיות כולה. חקירותיו המרובות מהתקופה היא מקיפות את הבעיות הנורולוגיות החשובות של המיקום במוח וגילוייו השונים בתחומי התנועתיות, הטונוס, התחושה, הראיה המרכזית והעיוורון הנפשי, דרכי ההסתגלות של האורגניזם לפגיעותיו התנהגותם של ניוזיקה-המוח, וכיו"ב. נאמן לגישתו הנורולוגית השלמותית עקב אחרי התמור רחב הפסיכולוגיות החלות באישיותם של פצועי-המוח, ואת מימצאיו סיכם בספריו: *Psychologische Analysen hirn-pathologischer Fälle* (1925) *Der Aufbau des Organismus* (1934), הופיע גם בתרגום אנגלי, שכבר נעשו קלאסי-קונים של הנורולוגיה. מנסיונו המגוון והרב בהפרעות-הדיבור מחמת ליקויים מרכזיים נוצרו ספריו: *Über Aphasie* (1927) *Language and Disturbances of Language* (1948), את השקפותיו הפילוסופיות על המהות הפסיכו-פיזית של האדם סיכם בספרו *Human Nature* (1940). מנסיונו הפסיכולוגי נתגבש מבחן פסיכולוגי-שימושי, הידוע היום בשם מבחן גולדשטיין-שרר. ג' זכה לשם בינלאומי כחוקר מקורי ומחדש וכאישיות אוניוורסאלית ומוטרית מובהקת. ז. הל.

גולדשטיקר, תאודור — Theodor Goldstücker — 1821—1872), מזרחן יהודי גרמני. נולד בקניגס-ברג. למד באוניברסיטת של פון, פאריס וקניגסברג והיה מתלמידיו של א. ו. שלגל (ע"ע). ג' עזב את גרמניה מטעמים פוליטיים ועבר ללונדון, שבה כיהן כפרופסור לסאנסקרט, כיועץ הממשלה הבריטית בעניינים הודיים, כנשיא החברה הבלשנית, ועוד. שטח פעולתו המדעית של ג' היה סאנסקרט, דיקדוקה וספרותה. החשוב מבין כתביו הוא מחקר מונוגראפי ופירושו לדיקדוק הקלאסי של לשון-הסאנסקרט, *Adhyāyās* לפאניניס (1861). הוא תירגם כמה יצירות מספרותה של הודו העתיקה, ביחוד מן הספרות הדראמאטית, וכן הוציא טפסטים וצילומים של כתבי-יד הודיים עתיקים, וייסד לשם כך חברה מדעית (Oriental Text Society).

גולדשמיט, אליעזר — Lazarus Goldschmidt — 1871, פלוגניאן [ליטה] — 1950, לונדון), מלומד וחובב-ספר יהודי. למד תורה בישיבת סלובודקה ולשונות שמיות באוניברסיטת ברלין ושטראסבורג. מחקריו הרא-

גולדשמיט, ל׳ן (1829, דאנציג — 1897, וילהלמסהה), משפטן גרמני יהודי. ב-1861—1870 פרופסור למשפט בבהידלברג, ב-1870—1875 שופט בבית-המשפט המסחרי העליון בליפציג, מ-1875 עד מותו — פרופסור למשפט מסחרי (קתדרה שנוסדה לראשונה בשבילו) בברלין. ג' קנה לו שם כגדול המומחים בתחום המשפט המסחרי, וכן הצטיין בתחום המחקר של תולדות-המשפט והמשפט הבינלאומי. יסד כתב-עת מוקדש למחקר המשפט המסחרי (Zeitschrift für das gesamte Handelsrecht). ג' היה פעיל בחיים הפוליטיים-ציבוריים הגרמניים כעסקן המפלגה הנאצינאל-ליבראלית, וב-1875—1877 היה חבר הרייכסטאג. הוא השתתף גם בחיים הציבוריים היהודיים ופעל במוסדות יהודיים בכיוון אסימילאטורי.

חיבוריו הראשיים: *Handbuch des Handelsrechts*, 1864—1868; *Universalgeschichte des Handelsrechts*, 1891.

גולדשמיט, מאיר אהרן — Meir Aron Goldschmidt (1819—1897). סופר דני. בן סוחר יהודי. בעל מזג חי ושכל חריף; נצטרף עתד בצעירותו לתנועה הרמור קראטית. בשבועון הסאטירי Corsaren („שודד-הים“, 1840—1846) היה שולח חיציל-עג שנונים ברשויות המלכות, העיריה והאוניברסיטה, אולם פרש מעבודתו במערכת השבועון עקב ויכוח נוקב שנפל בינו ובין סרן קירקנור (ע״ע). לאחר מסע ארוך בארצות-אירופה יסד את Norg og Syd („צפון דרום“), כ״ע חשוב לביקורת ספרותית, תיאטרונית ומדע-נית, שכמעט כל המאמרים בו נכתבו בידי ג' עצמו; באותו כ״ע פירסם גם את הרומאן Hjemlos („ללא בית“, 1853—1857), המצייר את התנועות המדיניות הפילוסופיות של זמנו ברוח ביקורת.

ב-1845 פירסם ג' את הרומאן En Jode („יהודי“; חרג עברי ע״י י. ל. ברוך, תרפ״ו), שבו תיאר את סביבתו ואת טראגדיית-חיו של יהודי דני ושבּו הועלו היהודים לראשונה על בימת הספרות הרצינית של דניה. אח״כ חיבר ג' שורת רומאנים ונבלות, העוסקים רובם ככולם בנושאים יהודיים ומתארים מנהגים יהודיים לכל פרטיהם בצירוף מונחים בעברית או ביידיש; יש בהם משום טעם ציורי או אפסוטי, אולם ערכם העיקרי הוא באמת הפסיכולוגית שבתיאורים של סיפורי היהודים השונים, שג' הכירם מקרוב. — באומנות-הסיפור שלו נעשה ג' לאחד הפרוזאיקנים המופתיים שבספרות הדנית. אומנות זו מתבטאת אף בספר-זכרונותיו *Liverindringer og Resultater* („זכרונות חיי ומסקנותיהם“, 1877). שרעינו העיקרי הוא כי כל חיינו נקבעים ע״י חוק התגמול (Nemesis): „כל עוון מתנקם עלי אדמות“, וכל תענוג גורר אחריו שילום בצער, השקול כנגדו. את תורת השיקול העולמי הזאת מצא ג' לדעתו, בכתבי המצרים, היוונים והיהודים, ובעיניו היתה זו המסקנה העיקרית מחייו.

מבחר סיפוריו היהודיים יצא לאור ביידיש, 1924—1926.

S. Kierkegaard, *B'adartikler*, 1857; O. Borchsenius, *Fra Fyrterne*, 1880; id., *Hjemlige Interiores*, 1894; A. Bille, *Dansk Bografsk Leksikon*, VI, 128—140, 1892; J. Salomon, *Salmonsens Konversationsleksikon*, VII, 867—870, 1897; *Allgem. Zeit. d. Jud.*, 22 Jan. 1904; 11 Kytte, *M. Goldschmidt*, 1919; G. Brandes, *Samlede Skrifter*, II, 1919.

ס. י. ב.

מדידותיו וחישוביו של צורות הגבישים של אלפי חמרים שונים סיפקו לקריסטלוגרפיה (ע״ע) החדשה את עיקר ביסוסה הניסויי. לצרכי מדידותיו המציא גוניומטר (ע״ע) משוכלל. מתוך עיסוקו בערכים הכמותיים ויחסיהם-מספרים השולטים במבנה הגבישים הגיע ג' ל„פילוסופיית-טבע“ הדומה לפיתאגוריזם העתיק; אמונה בהארמוניה מספרית, שהיא עקרון-הטבע ושבאה לידי ביטוי בצורות הגבישים, ברוח-יטונים במוסיקה, בארכי-גלים של צבעים שונים, ברחקי כוכבי-הלכת מן השמש.

חיבורו העיקרי: *Atlas der Kristallformen* (16 כרכים),

1913—1923.

גולדשמיט, זיקטור מוריץ — Victor Moritz Gold-

schmidt (1888, ציריך — 1947, אוסלו), מינראי

לוג, קריסטלוגראף וגאוכימאי יהודי, יליד שוויץ. אביו — הכימאי הינריך יעקב ג' — הוזמן ב-1901 כפרופסור לאוניברסיטת אוסלו, המשפחה עברה לנורווגיה, ושם קיבל ג' הצעיר את השכלתו המדעית, שאותה השלים אח״כ באוניברסיטת של אירופה המרכזית. ב-1912 נתמנה מרצה וב-1914 — פרופסור לקריסטלוגראפיה מינראלוגיה ופטרולוגראפיה באוסלו. ב-1929 נתמנה פרופסור בגטינגן, אך ב-1935 עזב את גרמניה ההיטלרית וחזר לאוסלו. אחרי כיבוש נורווגיה ע״י הנאצים ב-1940 נרדף ג' קשה ע״י שלטונות-הכיבוש ונאסר כמה פעמים. בדצמבר 1942 הצליחה המחתרת האנטי-נאצית להבריחו לשוודיה, ומשם הוטס לאנגליה. שם השתתף במאמץ המלחמתי, בעיקר בעבודות הקשורות במחקר האנרגיה האטומית.

ב-1946 חזר לאוסלו כשהוא חולה אנוש, ומת כעבור שנה. ג' היה מגדולי המינראלוגים והקריסטלוגראפים בדור האחרון, ויש לראותו כאביה של הגאוכימיה (ע״ע) החדשה. כבר בעבודת-הדוקטור שלו ב-1911 על תופעות המטאמורפזה הצליח לראשונה לבסס את יציבותם של המינראלים המטאמורפיים על חוקים פיסיקו-כימיים כלליים, ליצור את מושג תחום-היציבות של המינראלים ולפתח את מושג הפרצוף (facies) המינראלי, שנעשה מושג מרכזי במחקר המינראלוגי-פטרולוגראפי. הוא תרם תרומה נוספת לפטרולוגראפיה ע״י יצירת המושג של קירבה משפחתית בין סלעים ובהנחת היסוד למיון גנטי של הסלעים המגמתיים. אולם חידושי העיקריים היו בשטח הגאוכימיה. הוא נתן הסבר לחלוקת היסודות הכימיים בקרום כדור-הארץ וקבע חוקי-חלוקה הנובעים מגורמים הטבועים ביסודות עצמם — מבנה הסריג הגבישי, הכפוי עליו בתוקף גדל קטרייה-יונים, והחלפות האיזומורפיות (ע״ע) של היסודות. מחקריו הניסויים היו בדיקות חמרים שונים בקרני-רנטגן ובדיקות היסודות התדירים בשיטות ספקטרו-כימיות; הוא בירר את המחזור הטבעי של יסודות-קורטוב שונים והכיר לראשונה את השיבות תופעת ההסוואה של יסודות נדירים ע״י יסודות הנפוצים מהם. — ג' עסק גם בכעיות המחקר השימושי: פיתוח פיגמנטים מינראליים, הפקת אלומיניום מסיליקאטים, שימוש בביולטיט כדשן חקלאי ושימוש באוליון כחומר-גלם לעשיית כלים יציבים כלפי השפעות כימיות ותרמיות.

ספריו העיקריים: *Die Kontaktmetamorphose...*, 1911; *Geologisch-petrographische Studien...*, 5 Bde., 1912—1922; *Geochemische Verteilungsgesetze der Elemente*, 9 Hefte, 1923—1938.

י. ב.

טיה „המסקובית“ של משפחות גוליצין (ע"ע) ודולגורוקי (ע"ע); הוא הכשיל את התכנית להקמת משטר של מונארכיה מוגבלת ע"י האריסטוקראטיה. — ג' היה חצרן ערמומי, שידע לשמור על עמדתו בשלטון במשך 4 מלכויות. את עמדתו ניצל לטובת עצמו, ונעשה עשיר מופלג, שנתפרסם לגנאי בקמצנותו. הוא ניהל את ענייני-חוץ של רוסיה במרץ ובתקרי פות, אע"פ שהיה מעיט-השכלה ולא ידע שום שפה זרה.

גולוחובסקי, פון — Grafen von Goluchowski — רזנים, אב ובנו, מדינאים אוסטריים ממוצא פולני. (1) אַגְנֹר פֿון ג' (1812—1875), היה שלוש פעמים (1849—1859, 1866—1868, 1871—1875) נציב גאליציה וביצע את הפולוניזציה של המינהל, של השיפוט ושל החינוך במדינה. ב-1859 נתמנה מיניסטר לענייני-פנים ועיבד הצעת חוקה, המבססת את שלטון הקיסרות על יסודות האוטונומייה של המדינות; תכניתו נכשלה משום התנגדות הגרמנים. (2) אַגְנֹר פֿון ג' הצעיר (1849—1921), דיפלומאט, איש-אמנוני של הקיסר פראנץ יוזף, משנת 1895 עד 1906 שר-החוץ. במדיניותו השתדל לשמור על שלום עם רוסיה ולמנוע התחרות בין שתי המעצמות לגבי ענייני הבאלקאן. יחד עם זה התבסס על הברית עם גרמניה ועם איטליה. נסיונותיו לייצב יחסי שכנות כנה גם עם סרביה ומונטנגרו נתקלו בהתנגדות ההונגארים והביאו להתפטרותו. — הרצל מרבה להזכירו ביומניו.

גולוחובסקי, יוזף — Józef Goluchowski — (1787—1858), פילוסוף פולני, יליד גאליציה. ג' היה תלמידו וחברו של שלינג (ע"ע). ב-1823/24 היה פרופסור באוניברסיטת וילנא, אך נאלץ להתפטר מטעמים פוליטיים וחזר לאחוזתו גארבאץ שבגאליציה. מלבד ספרים על שאלות פילוסופיות טהורות (בגרמנית ובפולנית) חיבר מחקרים על השאלות החברתיות בפולין, על שאלת האיכרים וגם על השאלה היהודית. ב-1841 כתב חוברת (שלא הודפסה אלא ב-1854 בשם בדוי [קלמנס פון זורה]), שבה דחה את רעיון שיבת-ציון, אולם הציע לרבו את יהודי-פולין בשטחים בלתי-מיושבים של רוסיה ולהקים שם מדינה יהודית כחלק בלתי-נפרד של הממלכה הרוסית.

מספריו: Ansicht des Einflusses der Mathematik auf die Bildung des Menschen (סקירה על השפעת המתמטיקה על השכלת האדם), 1816; Verhältnisse zum Leben (היחסים של החיים), 1822; Kwestja reformy Żydów (בעיית תיקון היהודים), 1854; Dumania nad najwyższe zagadnienia człowieka (הירחורים על בעיות העליונות של האדם), 1861.

ג. גלבר, תכנית של מדינה יהודית (כנסת, ד' 304—309), F. Überweg, Grundriss der Geschichte der Philosophie, IV, 740, 1916⁴; S. Harassek, J. G., 1927.

גולומב, אליהו [בן נפתלי], 1893, חלקוביסק [בלו-רוסיה] — 1945, תל-אביב), מפוזניה של „הגנה“ (ע"ע) העברית וממעצבי דמותה במחתרת. ג' עלה לא"י ב-1909, היה מגומרי המחזור הראשון של הגימנסיה „הרצלית“ ב-1913, ייסד בין חבריו למחזור „הסתדרות מצומצמת“ להכשרה בעבודה, לשירות הישוב וההגשמה הציונית, ויצא בראשית תרע"ד להכשרה בדגניה. בזמן הקצר שהיה שם

גולדשמיט, ריכרד בנדיקט — Richard Benedikt Goldschmidt — (נר' 1878, פראנקפורט), ביולוג יהודי גרמני. ב-1909 נתמנה פרופסור לזואולוגיה במינכן, ב-1914 עבר למכון לביולוגיה ע"ש וילהלם קיסר בברלין, ומ-1920 עד 1936 היה מנהל המכון, חוץ מן השנים 1924—1926, שבהן שימש פרופסור לזואולוגיה באוניברסיטת טוקיו. ב-1936 עזב את גרמניה, עבר לאה"ב והיה מאז עד 1948 פרופסור לזואולוגיה בבארקלי (קאליפורניה).

עבודתו של ג' בגרמניה וביאפאן היתה מרופזת בעיקר בבעיות המיניות וקביעת-המין. הוא הוכיח, שבזחלי-פרפרים קיימות יחד נטיות זכריות ונקביות, ושההכרעה לצד מינו המסוים של הזוגר באה רק בשלב מאוחר יותר של ההתפתחות. הוא הראה, כיצד צירופן של נטיות מיניות בעצמות שונות ובלתי מותאמות גורם להופעת עירוב של תכונות זכריות ונקביות בבעלי-חי אחד — מיניות-ביניים (אינטר-סקסואליות). מחקרים אלה ביססו תאוריה פיסולוגית של הגנים, המייחסת להם את התפקיד של יצירת חמרים „מורפוגנטיים“, שהם מווסתים את הקצב ואת הפיוון של תהליכי-ההתפתחות. תאוריה זו מקימה גשר בין האמבריולוגיה (ע"ע) ובין הגנטיקה (ע"ע) ונעשתה עקרון חשוב בשני מקצועות אלה.

באה"ב פנה ג' לברור המושגים של הגן ושל המוטציה (ע"ע). על-סמך מחקריו בזבוב דרוזופילה דחה את תפיסת הגן כיחידה נפרדת שאינה תלויה ביתר הגנים שבכרומוסום. את הכרומוסום הוא רואה כמולקולת-ענק, המסוגלת להגיב כיחידה לכל שינוי באחת הקבוצות הצדדיות שלה, שהן הגנים. בין המוטאציות הרבות של הדרוזופילה חקר ג' את המוטאציות המתבטאות בשינויי-יטוד במבנה הזבוב; הוא שיער, שמוטאציות מהפכניות מעין אלו הן אחד הגורמים המכריעים באולוציה של קבוצות חדשות. דעותיו אלו של ג' משמשות נושא לויכוחים ערים בגנטיקה החדשה.

מספריו: Einführung in die Vererbungswissenschaft, 1911, 1928⁵; Mechanismus u. Physiologie der Geschlechtsbestimmung, 1920; Physiologische Theorie der Vererbung, 1927; Physiological Genetics, 1938; The Material Basis of Evolution, 1940.

ספרים פופולאריים: Die Lehre von der Vererbung, 1927, 1933³; Understanding Heredity, 1952; Ascaris, 1926 (עברית: אֶסְקָרִיס, 1942).

א. ג.

גולובקין, נקריאל אינוב'יץ, רזן — Графъ Гавриилъ Ивановичъ Головкин — (1734—1860), מדינאי רוסי. מנעוריו היה ממקורביו של פיטר I (ע"ע), שהעריכו כמדינאי וכדיד אישי. הוא ליווה את פיטר במסעו הראשון לאירופה (1697) ועבד יחד עמו במספנת סארדאם. ב-1706 הועמד בראש ניהול ענייני-חוץ. על שדה-הקרב של פולטאוה (1709) העניק לו פיטר את התואר „קאנצלר מלכות-רוסיה“. במלכותם של יקטרינה I (ע"ע) והצאר-הינוקא פיטר II (ע"ע) — שג' היה מאפיטרופסיו — היתה לג' השפעה רבה בשלטון. ב-1730 תמך בהעלאתה של אנה אינוב'נה (ע"ע) על כס-המלוכה ונעשה נשיא מועצת-המיניסטרים הראשונה ברוסיה. ג' עמד בראש מפלגת הביורוקראטיה „הפטרבורגית“, שדגלה באוטוקראטיה, והתנגד למפלגת האריסטוקרא-

שהללו לא יכלו לבטא את דעתם בגלוי בשאלות הבטחון ולדון במפורש בעניינים שהיו בנפשה של האומה ונגעו ביסוד קיומו הפיסי של הישוב. מתוך גישה ממלכתית זו של בחריפות את פעולת „הפורשים“ אולם הוא נזהר שהמאבק נגד הפרישה לא יהפך לשנאה עקרה, ולא הרפה מחיפוש אחרי השבת האחדות; ב1939—1940 השתדל — יחד עם ב. כצנלסון — לבוא לידי הסכם עם ז. ז'בוטינסקי ועם הרוויזיוניסטים בדבר איחוד התנועה הציונית והקמת מפקדה אחת להתגוננות. את פעילותו העיקרית ב„הגנה“ נאלץ ג' לשלב בפעולות מדיניות בהנהגת תנועת העבודה ובמוסדות הישוב הציונות: הוא היה אחד מראשוניה וראי שיה של „אחדות-העבודה“ ואח"כ של מפא"י; חבר הוועדה של הסתדרות העובדים; ציר לקונגרסים ציוניים רבים; חבר הוועד הלאומי.

בתקופת המאורעות 1936—1939 היה ג' בין יומי „פלו-גות-השדה“ ובין מקימי הפלמ"ח (ע"ע). למרות שאיפתו להגנה פעילה ויזומה ולהענשת הפורעים ביד היהודים, התנגד ג', מטעמים מוטריים וטכסיים גם יחד, לפגיעות תגמול בערבים כאשר הם ערבים והיה ממצעבי שיטת „ההבלגה“. לשם צבירת כוח, נשק ואימון בכל דרך שהיא תמך ג' בכל שיתוף עם השלטונות הבריטיים שאיפשר השגת מטרה זו; אך מעודו לא שכח את הניגוד המהותי שבין השלטון הזר וה„הגנה“ שבמחתרת, והתנגד תמיד, גם בימי מלחמת-העיר לם 11, למסירת אינפורמציה כל-שהיא לבריטים על הכוח והציוד של ה„הגנה“. יחד עם זה היה ג' במלחמת-העולם 11 ממחייבי הגיוס לחייל ומיזמי יציאת הצנחנים לגולת אירופה שבידי הגרמנים, ודאג להכין את ה„הגנה“ למאבק העתיד עם הערבים, ובאין ברירה — גם עם הבריטים. מהפסדוֹנִימים של ג' בפעולות ה„הגנה“ ידוע הכינוי — לאדון; מאמריו ב„קונטרס“ (שהיה זמ"מה עורכו) נחתמו על ידו לרוב א. בן-נפתלי, הרבה ממאמריו ונאומיו, והערותיו-זכרונות של חבריו עליו, נאספו בקובץ „תכינון עול" (א—ב, תשי"ח—תשי"ד).

י. אר. — ח. ה. ב"ש

גולזוורת' ג'ון — John Galsworthy (1867—1933), סופר אנגלי. ג' היה בן למשפחה אמידה; את חינוכו קיבל בקרו ובאופספורד, למד משפטים, אולם לא פעל כעורך-דין; הירבה לסייר בכל חלקי-העולם. הרומאן הראשון שלו, The Island Pharisees (צבועי האי, 1904), עורר את תשומת-לכם של המבקרים. אך בעיקר יצאו לו מוניטין ע"י סידרת הרומאנים The Forsyte Saga (ההגדת בית-פורסיט, 1906—1921), הכוללת 5 רומאנים, שהם סיפור תולדותיה של משפחה מן המעמד הבינוני-הגבוה במשך שני דורות. אח"כ המשיך ג' בתיאורו של דור שלישי של הפורסיטים בסידרה נוספת של 3 רומאנים A Modern Comedy (קומדיה של ימינר, 1924—1928); את המחזור משלימה שלישיה שלישיה של רומאנים, שפורסמו ב1931—1933. ג' חיבר גם כמה רומאנים מן ההווה של האצולה וכן סיפורים קצרים רבים, שנאספו בקובץ Caravan (השיירה, 1925), וכן כתב מסות רבות על נושאים ספרותיים וחברתיים.

ג' היה גם דרממטיקן פורה מאד, וכמה ממחזותיו זכו בשעתם להצלחה רבה בתיאטרון האנגלי. רוב מחזותיו (חיבר כ25) הם טראגיקומדיות המטפלות בכעיות חברתיות

נקשר קשר של קיימא בינו ובין חלוצי ההתיישבות העובדת. וכיחוד הושפע ג' מדמותו של יוסף טרומפלדור (ע"ע). — בעטיו של מות אביו נאלץ ג' לשוב לתל-אביב. עם פרוץ מלחמת-העולם התנגד להתנדבות צעירים לקצינות בצבא התורכי, כי לדעתו הרחיקה פעולה זו מגינים מהארץ ללא תועלת לצינות. ג' קיים קשרים עם אנשי „השומר“ והתנגד לפעולת „גילי“ (ע"ע). כשקרבה המערכה לדרום-הארץ, ניצל את קשריו עם הקצינים בני-הארץ בצבא התורכי כדי להעביר נשק לידיים עבריות, ושיתף פעולה עם „קבוצת הנשארים“ בתל-אביב.

ג' היה מיוזמיה ומפעיליה הראשיים של תנועת ההתנדבות לגדודים העבריים (ע"ע) ב1918; הוא נבחר לוועד המתנדבים ואח"כ לוועד הגדה, שבו שירת כקורפוראל. ג' היה מראשי ה„מיליטא-ריסטים“ בגדוד, ז.א.: הוא ראה ערך עצמי בחינוך הצבאי ובמשמעת, וקיווה שממתנדבי הגדוד תצמח מיליציה עברית קבר עה להגנת הישוב. בימי שירותו בגדוד התקרבו ג' ביחוד לברל כצנלסון (ע"ע) והצטרף ל„אחדות העבודה“ עם ייסודה. לאחר שיחרורו מהגדוד,

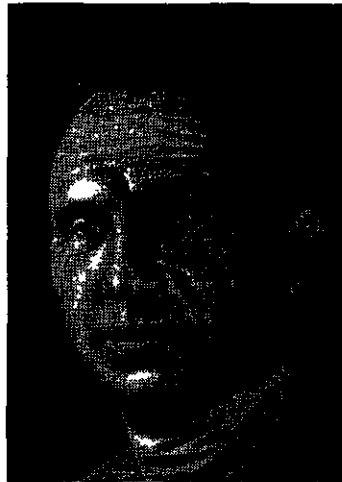

אליהו גולומב

בסוף תר"פ, עבד ג' זמ"מה בקבוצת כנרת; באותה שעה היה חבר „הוועד המתחיל לאירגון ההגנה“ ופעיל בעזרה לתל-חי. ג' הכיר — בניגוד לאנשי „השומר“ — שההגנה העברית בארץ היא עניין להמוני הישוב, ולא רק לקבוצה נבחרת של מגינים ולוחמים מקצועיים, ואת הכרתו זו התדיר במניינות הישוב. מ1921 היה ג' חבר ב„וועד-ההגנה“ של הסתדרות העובדים ונעשה נציגה הראשי של תנועת-העבודה ועושה-דברה ב„הגנה“, במוסדותיה המנהלים ובמפעלים המ-סונפים לה; מצד שני, היה נושא-דברה של ה„הגנה“ בציבור-העובדים ובישוב כולו. ב1922 יצא לחו"ל לרכישת נשק, וביולי של אותה שנה נאסר על-ידי משטרת וינה. עד 1924 עסק ברכישת נשק ובאירגון הנוער החלוצי באירופה. מ1931 היה אחד משלושת נציגי „השמאל“ ב„מפקדה הארצית“ הפאריטטית של ה„הגנה“. למעשה היה ג' מעין „שר-בטחון“ של ה„מדינה-בדרך“. הוא קבע את עקרונות הפעולה ואת קווי-היסוד של הביצוע. היתה לו השפעה אישית עמוקה על האנשים שעבדו במחיצתו, שמהם יצאו רבים מראשי הפיקוד ב„הגנה“.

את מפעלי-היו של ג' יש להעריך על רקע המסיבות של ההגנה בארץ. בראשית דרכו היה עליו להילחם למען עמ-מיוחדת של ה„הגנה“ — למען אימון צבאי אֶפְסֶטְנִיּוּי של רבים מול השיטה של אירגון לוחמים שאומנותם בכך. הוא שלל פעולה הנעשית על דעת מבצעה בלבד וראה ב„הגנה“ את הזרוע המבצעת של העם ושל התנועה הציונית. לפיכך הטיל על ההגנה את מרותם של המוסדות הלאומיים, אע"פ

ומוטריות — החוק והמשפט לעומת הצדק, הבעיה הסוציאלית, משטר בתי-הסהר וכד'; הם מצטיינים בסיגנון-הדיבור הטבעי של נפשותיהם. במיוחד יציין המחזה Loyalties (נאמנות, 1922), המעלה את בעיית האנטישמיות החברתית. — 1932 הוענק לג' פרסינבל לספרות.

ברבע הראשון של המאה ה-20 נחשב ג' — בצדם של ב. שאו וה. ג. ולס — לאחד מגדולי הספרות האנגלית החדשה „המתקדמת“, הן כאמן ראליסטי והן כמבקר החברה. אולם

כבר בשנותיו האחרונות, וכי יותר אחרי מותו, נתמעטה ההערכה לדמותו וליצירותיו. ערכה של „הגדת בית-פזר-סיט“ הוא בעיקר ברחוב הירי-עה: היא נותנת תמונה מקיפה וכוללת מן ההווי והמנטאליות של השכבה החברתית ששלטה באנגליה בסוף התקופה הוויקטוריאנית ובתקופת אדוורד VII (בערך 1880—1910) בצד רת מעגל חיייה של משפחה

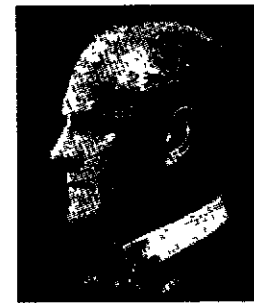

ג'ון גולותורתי

שלמה מן השכבה הזאת, חינוכם, התפתחותם, התנהגותם וגורלם של בניה, יחסיהם ביניהם לבין עצמם ויחסם ליסוד קיומם — הרכוש והעמדה החברתית, והמשברים הנובעים ממגעם בעולם זר להם ומהשתלבותם בו. בעיקר כתוצאה מיחסי-אהבה. גיבור הסידרה הוא סומס פורסיט, „בעל-הנכסים“ (השם של הרומאן הראשון — והטוב — שבסידרה). איש שלטון היצר הרכושני, האיש שהרכוש והמעמד החברתי הכרוך בו הם כוחו והם גם טראגדיית חייו. ג' מתייחס אל גיבוריו באהדה ובביקורת אירונית. נוהגים היו להשוות את „בית-פורסיט“ של ג' ל„בית-בודנברוק“ של תומס מן (ע"ע), אולם הביקורת החדשה טוענת, שג' יצר טיפוסים יותר משיצר דמויות חיות ושחזירתו הפסיכולוגית ואף ביקורתו החברתית הן שטחיות. הקווים האפייניים לג' הם מתינות ושכל טבעי מפוכח; מבחינה זו — כמבחינת מוצאו — היה הוא עצמו קרוב לעולם החברתי שרצה לבקר. כשהוא מנסה לתאר משברים יצריים הוא מתקרב לפעמים למלודרמאטיות וסנטימנטאליות. הטכניקה שלו היא אימפרסיוניסטית, והוא מצליח בעיקר בתיאור דמויות הנשים. הסדרות השניה והשלישית מתולדות בית-פורסיט נופלות באיכותן מן הראשונה, מאחר שג' היה מרוחק מרוח הנוער שלאחר מלחמת-העולם I. — המחזות של ג' הם ברובם בעלי מעלות תיאטרניות ומוצלחים בשעה שהם מוצגים על הבימה, אך קריאתם אינה מושכת את לב הקורא ביותר.

מיצירותיו של ג' תורגמו לעברית: „ההגדה לבית-פורסיט“ (ע"י י. ל. ברוך), „תריץ-תריץ“; „קומדיה של ימינו“ (ע"י א. לובראני, ע. טוראי, י. אורלנד), „תשן; הרומאן „הפרח האפלי“ (ע"י שאול קנדלר), „תשט; אהדים מן הסיפורים הקצרים.

S. Kaye-Smith, J. G., 1916; W. L. Phelps, *Essays on Modern Dramatists*, 1921; R. H. Coats, J. G. as a Dramatic Artist, 1926; L. Schalt, J. G., 1928; N. Croman, J. G., 1933; H. Ould, J. G., 1934; H. V. Marrot, *Life and Letters of J. G.*, 1935; W. Schmitz, *Der Mensch und die Gesellschaft im Werk J. G.'s*, 1936; O. Funke, J. G. (*Wege und Ziele*, 1945).

פ. בל.

גולט, ג'ון — John Galt — (1779—1839), סופר סקוטי. ג' היה הרפתקן שחי חיים סוערים. הוא עבר את אירופה כסוכן של פירמות מסחריות אנגליות, ובשירותן ניסה לפרוץ את ההסגר הימי של נאפוליון. בנסיעותיו נפגש ג' עם בירון (ע"ע) וביילה זמנמה בחברתו. אח"כ עמד בראש מפעל התיישבותי בקאנאדה וטלל דרכים ביערותיה. למרות הצלחתו בקאנאדה חי כל ימיו בדחקות. פעולתו הספרותית היתה עשירה מאד: כתב שירה, דרמות, נובלות, רומאנים, שרובם נשכחו היום. טובים ביותר הם הרומאנים על החיים הכפריים בסקוטלנד, ביחוד *The Annals of the Parish* (1821), הדומים ליצירותיו של וולטר סקוט.

Autobiography, 1833; R. K. Gordon, *John Galt*, 1920.

גולטון, פרנסיס — Francis Galton — (1822, ברמינגהם — 1911, הסלמיר [Haslemere]), דרום-אנגליה), חוקר-טבע אנגלי רב-צדדי, מחנכי המטאורולוגיה, הגנטיקה האנושית והאוגניקה. מצד אמו היה ג' נכדו של ארסטמוס דרוין (ע"ע), וצ'רלו דרוין (ע"ע) היה בן-דודו. בגיל 16 החל ג', לפי רצון אביו, בלימוד הרפואה המעשית בבית-החולים, אך כעבור זמן-מה פנה למאתמטיקה; לימודיו במקצוע זה בקימברידג' נסתיימו ב-1843 ללא הצטיינות אקדמית. אחרי מות אביו ב-1844, משנעשה ג' הצעיר בעל אמצעים ופטור מדאגה חמרית, הקדיש עצמו לחיי חוקר הפשי, ובמשך יותר מיובל-שנים הפנה את התעניינותו ומרצו לשטחי-מדע שונים. בזה אחר זה, והצלחה לתרות תרומות חשובות לרבים מהם. ב-1909 ניתן לו תואר-אבירות.

ג' ערך מסעי-סיור בספרד, בסודאן ובאפריקה הדרומית-מערבית; החשוב ביניהם היה מסעו למיפוי האיורים הבלתי-ידועים בסביבות האגם נגאמי. בשדה המטאורולוגיה (ע"ע) גילה ג' את האנטיציקלון (ע"ע) ויום את שירות-המדעי המטאורולוגי הבינלאומי. מחקריו האנתרופולוגיים בשבטים אפריקניים הניעו אותו לפתח שיטות-מדידה מדויקות מתוך שאיפה להשתית את האנתרופולוגיה הפיסית (ע"ע) על יסודות כמותיים, וכך נעשה אחד מאבות הביולוגיה (ע"ע). זכותו הגדולה בביולוגיה היא הטעמת היסוד המאתמטי והשיטה הסטטיסטית במחקר. בין השאר חישב את הנוסחה המאפשרת לקבוע קיום של קשר (קורלציה), רגרסיה) בין שני ערכים משתנים. בנסיונו לקבוע את הקורלציה בין סימנים אנתרופומטריים של הורים וצאצאיהם נעשה ג' חלוץ המחקר של הגנטיקה האנושית. הוא הציג את בדיקת התאמים הנחים, שהם שווים במובן התורשתי, כאמצעי להבחין בין השפעות הסביבה והשפעות התורשה — רעיון פורה מאד בגנטיקה החדשה (ע"ע גנטיקה; תורשה). עניינו בגנטיקה של האדם דבקתו ברעיון האולוציה עוררו בג' את השאיפה להכבן את שיפור הביולוגי של הגזע האנושי ע"י הכוונת התפתחותו בכיוון הרצוי. הוא טבע את השם אֶוֹגֶנִּיקָה (ע"ע) לתכניות ולפעולות בכיוון זה. ג' לא השתתף בשבין הליבראליזם והראציזנאליזם שלו ובין חזונו של מדינה אוטופית, שבה ידון בית-דין של מלומדים על כשרונותיהם הגופניים והרוחניים של בחורים ובחורות וישקול את הערך החברתי שלהם ושל צאצאיהם לעתיד-לבוא, ולפיכך יהיה מוסמך לפסוק על זכות-זיווגם ועל מספר הילדים שהם רשאים להוליד.

ג' תרם כמה המצאות למדע השימושי, כגון: שיטה למיון



ג'וליו רומנו : לוג'ה של ארמון-המטה כמאנוכח

ג'וליו (פיפי די פיטרו דה ג'נוצ'י) רומנו — Giulio (Pippi di Pietro de' Giannuzzi) Romano

[?], 1499, רומא — 1546, מאנטובה), צייר וארדיכל איטלקי. ג' היה תלמידו המובהק ועוזרו הקרוב ביותר של רפאל (צ"ע), ואחרי מותו של רפאל השלים ג' כמה מן הציורים והבניינים שהחל בהם מורו. ב-1524 הוזמן צ"י הדוכס של מאנטובה לעירו, ובה נתאזרה ונשא אשה ובה חי ופעל עד מותו כאמן-החצר וכמפקח על בנייני-העיר.

ג' עזר לרפאל בכל פעולותיו החשובות. בין השאר יש לו חלק בציורי-הפרסקו ובציורי-התקרה בסטאנצות ובלוג'ות שבוואטיקאן, בהשלמתן של כמה תמונות שהומונו אצל רפאל, וכן בעבודות הבניין בכנסיית סאן פיטרו. ג' עצמו בנה ארמונות וווילות ברומא וקישט אותם בציורים מן המיתולוגיה העתיקה. במאנטובה בנה ג' את „ארמון הט"ה" (Palazzo del Té) בשביל הדוכס, עם גנו הגדול ועם שפע הציורים המקשטים את קירותיו ותקרותיו. רובם אף הם על נושאים מן המיתולוגיה ומיעוטם תמונות מחיי דוד המלך; מפעלו החשוב ביותר שם הוא הציור הגדול של מסלת הגר-גאנטיס, המכסה את הקירות והתקרה באחד החררים. בכנסיית שבהן פעל כארדיכל אף יצר מספר של תמונות-שמן על גושיים דתיים. ג' יצר גם מצבות-קברים, תפאורות לחגיגות וגופלנים.

ג' זכה לתהילה רבה בשעתו; שיקספיר מזכירו (אגדת-חורף, 2. V) ומפליג בשבחו כאמן החיקוי של הטבע. אולם מן הרנסאנס עד ימינו חלה המעטה בהערכת יצירתו. ג' לא היה אמן-יוצר כרפאל רבו; בסגנונו האישי מושווה לאמנות הרנסאנס הקלאסי גון חדש, המקרב אותו למג'וריו. דמוי-

טביעות-האצבעות, שהיא מקובלת עד היום בקרימינולוגיה; צפירה לקביעה מדוייקת של הגבול העליון בכושר-השמיעה של האדם ושל בעלי-חיים. רעיונותיו המקוריים בפיסולוגיה ובפסיכולוגיה של החושים ברובם לא נתקבלו במדע. — מעור בוגו של ג' נוסדה באוניברסיטת-לונדון מעבדה מיוחדת, שהיתה המכון הראשון לחקר התורשה באדם.

מחיבוריו: An Explorer in Tropical South Africa, 1853, 1889²; Meteorographica, 1863; Hereditary Genius, 1869; Inquiries into Human Faculties, 1883; Natural Inheritance, 1899

K. Pearson, *The Life of G.*, 2 vols., 1914–1922.

א. ג.

ג'ולי, ג'ון — John Joly — (1857–1933, דבלין), מינרל-לוג וגאולוג אירי, פרופסור באוניברסיטת דבלין.

ג' התמחה במחקר התופעות הראדיאוקטיויות ומקומן בתהליכים הגאולוגיים. הוא היה הראשון שניסה להסביר את המחזוריים הטקטוניים של כדור-הארץ כמחזוריים תרמיים שמחמת יצירה ושיתרו קצבי של חום ראדיוגני בפנים כדור-הארץ. הוא הסביר ראשון את ההילות הפלאוכרואיות שבתוך גבישי-ביאוטיט סביב לגרעיני-זירקון כתוצאה של פעולת חלקיקי- α , ועל תופעה זו ביסס שיטה כמותית של הגדרת גיל-הסלעים. — ג' המציא שורה של שיטות מדעיות חדשות. הוא שיכלל את שיטת הגדרתם המדוייקת של עקבות אוראניום ותוריום בסלעים, המציא את המלטומטר לשם קביעת נקודת-ההתכה של מינרלים, סוג חדש של פוטומטר ואת קאלורимטר-האדים.

העיר ג'ואליור, או לאשקאר, בנויה לרגלי צוק סלע, שבו מערות ששימשו מקומות-פולחן ומקדשים, ובהן שרידים אמנותיים חשובים. ראש הצוק עטור מבצר אדיר, ובו ארמונות מפוארים של הנסיכים. העיר התרשה היא כרך תעשייני המתפתח במהירות; 242,000 אלף תושבים (1951).

H. H. Cole, *Agra and G.*, 1895; Bull-Haksar, *Madhav Rao, Scindhya of G.*, 1926; Rang Lal, G., 1933; M. B. Garde, *Handbook of G.*, 1936.

מ.

ג'וליו, ג'ובני — Giovanni Giolitti — (1842—1928).

מדינאי איטלקי. בעוזו ילד נתיחת מאביו; את חינוכו קיבל בטורינו, בבית אחי-אמו. למד משפטים, וב1862 נתמנה סקיד במשרד-המשפטים; שם, ובמשרד-המשפטים אחרים, רכש לעצמו בקיאות במנגנון של הממשלה, ובעיקר בענייני כלכלה, וכשנבחר לצייר-הפארלאמנט (1882) התבלט מיד בשל מומחיותו בבעיות אלו. ב1886 נתמנה שר-האוצר

וחדש רבות בהנהלת המשק המדיני. ג' היה ליבראלי ובעל השקפות פרוגרסיביות מבחינה סוציאלית, אולם רחוק מכל עקרונות אידיאולוגית; את מדיניותו כיוון לפי הצרכים והאפשרויות המתחלפים, וביצועה לא פעל כמנהיג תקיף אלא כטכניקן פארלאמנטארי זריז. הקווים העיקריים של תכניתו היו: הבראת המשק הממשלתי ע"י קיימוצים, חינוק המשטר הפארלאמנטארי ע"י גיבוש המפלגות והבלטת

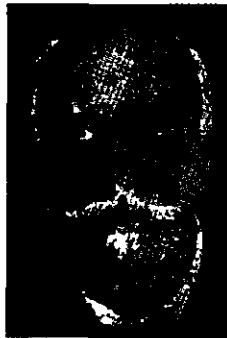

ג'וליו

חשיבות תפקידה של האופוזיציה; העלאת רמת-חייהם של ההמונים העובדים ושיתופם בחיים המדיניים ע"י הנהגת זכות-בחירות כללית; ניטרליות מוחלטת במדיניות-החוץ. ג' נבחר לראשונה כראש-ממשלה ב1892, אך כבר ב1893 נאלץ להתפטר בשל שערוריה כספית גדולה, שבה היו מעורבים רבים מצירייה-הפארלאמנט ומאנשי הממשלה עצמה ושנוצלה מבחינה פוליטית ע"י הימין, ובעיקר ע"י פרנצ'סקו קריספי (ע"ע), יריבו הגדול של ג'. מ1893 עד 1901 נשאר ג' באופוזיציה, עד שחזר לממשלה כשר-הפנים (1901). מ1903 עד 1914 היה, בהפסקות קצרות, ראש-ממשלה והצליח להגשים חלק גדול של תכניתו; לשם החזקה בשלטון במסגרת הסבך המפלגתי של הפארלאמנטאריזם האיטלקי של השנים ההן השתמש ג' לא מעט בשוחד ובקורופציה פוליטית, וכן הואשמה ממשלתו בשימוש באמצעי-לחץ כלפי המוני הבוחרים במחוזות נידחים, בייחוד בדרום. אולם ג' נתן תנופה חזקה להתפתחות הכלכלית, החברתית והמדינית של איטליה: הגשים רפורמות סוציאליות חשובות (קופת-תגמולין, ביטוח-חיים לכל העובדים, דירוג פרופורציונלי של המיסים, החרמת ההון הבלתי-פורה), הבריא את כלכלת-המדינה, ייצב את הלירה האיטלקית והצליח לרכוש לאיטליה אהדה בעולם; כך קיבל את הסכמת שני גושי-המעצמות (הבריית המשולשת ו-ההסכמה) לתכנית כיבוש לוב ע"י האיטלקים (1911—1912), וב1912 נתקבל ע"י הפארלאמנט אף החוק של זכות זהצבעה הכללית. ב1914 נפלה ממשלתו של ג' מחמת איחוד הימין השמאל הקיצוני נגדו; הממשלה הימנית-הלאומנית שבאה אחריו הכניסה את איטליה למלחמה נגד

תיו עולות במקצת על מידות-הטבע, צבעיו פעמים אכזריים ופעמים חיוורים, אישקט ורגישות עצבנית שולטים בקומ-פוזיציות שלו, ואפילו בבנייניו מורגשת מתיחות, המתאימה יותר לרנסאנס המאוחר מאשר לרנסאנס בטיסגהו. בדרך כלל כבר מסתמנת בג' ראשית המעבר מן הרנסאנס לבארוק.

C. D. Arco, *Vita di G. Pippi*, 1842; M. Rocy, *Jules Roman*, 1900, H. Dollmayr, G. R., 1901; B. Berenson, *Italian Printing of the Renaissance*, 1932.

פ. ש.

ג'וליו (Gwalior), לפנים — מדינת-מאהאראג'ה, היום —

מחוז במדינת-הברית מאדהיה-ההאראט בהודו (ע"ע). השטח 67,400 קמ"ר; 4.1 מיליון תושבים (1941). רובה של ג' מישור בין הנהרות צ'מבל ופטנה, יובלי הג'ומנה; הדרום — רמה (עד לגובה של 500 מ'). הצפון הוא בעל אקלים יבשתי, חם מאד בקיץ וקר בחורף; בדרום האקלים ממוזג. המישור מאוכלס בצפיפות; הקלאותו — המבוססת על מערכת-השקאה מפותחת — מפיקה כותנה, חיטה, תירס, שמנים צמחיים, אופיום. הרמה היא מיוערת. ג' עשירה במכרות-ברזל; תיעושה מתקדם במהירות (עפרות-ברזל, טכסטיל).

ג' היתה ביה"ב תחום שלטונם של נסיכים ראג'פוטיים. בשנת 1730 הקים בה המנהיג המאראטהי ראנג'י סינדהיה שלטון, שהיה אחד מן התקופים בצפון-הודו במחצית השניה של המאה ה18. שושלת-סינדהיה שלטה בג' עד 1948. בראשית המאה ה19 לחמה ג' במסגרת הברית המאראטהית נגד הבריטים, אולם ב1844 הועמדה תחת חסות השלטון הבריטי. המאהאראג'ה של ג' היה מוכר כאחד החשובים מבין הנסיכים האוטונומיים בהודו. עם הקמת הודו העצמאית בוטלה ג' כנסיכות; המאהאראג'ה נעשה ראש המינהל של מחוז מאדהיה-ההאראט.



ג'וליו, המצודה

(2) ג' 11 "הטוב" (1153—1189), בנו של (1), הוכתר למלך ב-1166 אחרי מות אביו. תחילה היה נתון להלכה לאפי-טרופסותה של אמו, ובפועל — לזו של הנסיכים הנורמאנים. ב-1170 הצליח בעזרת ירצני אביו לקחת בידיו את רסן השלטון ולהחזיר לממלכתו במדיניות-פנים את תוקף השל-טון של המלך ובמדיניות-חוץ את הפיוץ של תמיכה באפיפי-רוס במאבקה עם הקיסרות. אולם ב-1184, כשפרצה מלחמה בינו ובין ביזאנטיון, כרת ג' ברית-שלום עם פרידריך בארי-בארוסה והשיא את דתו קוסטאנצה ליורשו של פרידריך, מי שעתידי היה להיות הקיסר הינריך VI. כתוצאה מנישואים אלה עברה מלכות הנורמאנים אחרי מותו של ג' — שהיה חשוד בנים — לבית ההנשאופון (ע"ע). ג' לחם בהצלחה בביזאנטיון ובשליטים המוסלמים באזור הים-התיכון. מלכ-תו נחשבת כתקופת-הזהר של הממלכה הנורמאנית. אולם את עיקר הצלחתו יש לייחס לא לו אלא לכשרון המדיני והצבאי של ירצני.

F. Chalandon, *Histoire de la domination normande en Italie*, II, 1907; A. Ferorelli, *Gli ebrei nell' Italia meridionale*, 1915; G. B. Suragusa, *Il regno di G. I.*, 1929; La Lumia, *Storia della Sicilia sotto G. II*, 1930; J. B. Villars, *Les Normands en Méditerranée*, 1951.

י. ב. ס.

גולילמו ג'ולייטו (Guglielmo de Pesaro), מורה-ריקוד יהודי בתקופת חרנסאנס באיטליה במאה ה-15; שמו העברי היה, אולי, בנימין. ג' היה תלמידו של דומניקו מפיאצ'נצה, מייסד אסכולת-הריקוד החדשה בחצר הדוכסים של פרארה. ג' עסק בהוראה בפירנצה, וייתכן שהיה קשור לחצר בית-מדיצי; כנראה המיר אח"כ את דתו. בני-דורו היללוהו על כשרונו הריקודי והמוסיקאלי. הוא הוזמן לשמש מורה לאיזבלה ד'אקטו בפרארה ולאשת יורש-העצר במל-כות נאפולי. ב-1463 חיבר את "מסכת אמנות-הריקוד", הנמ-נית עם היצירות החשובות ביותר שנכתבו על נושא זה בתקופה ההיא. היא כוללת בין השאר גם ריקוד מחיבוריו של יהודי אחר ("יוסף היהודי" [Giuseppe Ebreo]).

O. Kinkeldey, *A Jewish Dancing Master of the Renaissance* (Freidus-Gedenkschrift, 329-372), 1939; A. Michel, *The Earliest Dance Manuals*, III, 117-131, 1943.

גולילמוס קצור, ע"ע ג'וזף קצור.

גוליצין (Голыцин), משפחת-נסיכים רוסית, שהתייחסה על ג'דמין (ע"ע). הנסיך-הגדול של ליטה; העמידה במאות 17—19 במשך דורות מדינאים, מצביאים ואנשי-רוח ברוסיה.

מבניה: (1) ואסילי ואסילייץ' ג' (1643—1714), מאהבה של העוצרת סופיה (ע"ע) ושליטה-בפועל של רוסיה בימי שלטונה (1682—1689). חיזק את עמדת רוסיה כלפי פולניה, אך נכשל במסעי-מלחמה נגד הטאטארים הקרימיים. במדי-ניות-הטנים היה ג' אחד המשכילים המערביים הראשונים ברוסיה לפני פיוטר I ושאף לקרב את רוסיה לתרבות אירופה, ביתר לזו של צרפת, אוסטריה ואיטליה הקאתוליות, בדרך של תיקונים איטיים. נפילת סופיה גררה גם את נפילתו. פיוטר הדיחו מעמדתו, שלל ממנו את תארו ורכושו והגלהו למחוז צפוני גידה, ושם נשאר עד מותו, ואילו האירו-פאיזאציה של רוסיה בוצעה על-ידי פיוטר בדרך מהפכנית מתוך חיקוי המשטר והמוסדות של הארצות הגרמניות-הפרוטסטאנטיות.

אוסטריה וגרמניה, בניגוד לתכניתו של ג' לשמור על הגיט-ראליות ולהשיג בדרכי-שלום את השיפורים הטריטוריאליים בגבולות הצפוניים-מזרחיים (ע"ע אירדנטיות). אחרי המל-חמה החזר ג' בן 78 לשלטון בפעם האחרונה ב-1920/21, כשראו בו מפלגות המרכז את האיטיות היחידה המסוגלת להוציא את בית-הנבחרים מן האנדרלמוסיה (שבשתלטה בו משום העדר רוב יציב) ולמנוע מהפכה ומלחמת-אזרחים במדינה. ג' הצליח לשתף בממשלתו הקואליציונית מנהיגים חשובים של מפלגות-המרכז השונות, אולם על אף מאמציו ולמרות הנהגת כמה תיקונים סוציאליים ותחוקתיים חשובים לא השיג את תמיכתם של הסוציאליסטים, שציפו להגיע לשלטון בדרך המזופכה. התסיסה המהפכנית גברה והלכה, והפועלים תפסו את בתי-החרושת. על-ידי נקיטת שיטה של אי-התערבות מנע ג' שפיקוח-דמים והצליח להחזיר את סדר-העבודה במפעלי-התעשייה על פנו על-ידי פירסום חוק שהיה בו כדי מתן זכויות שיתוף בהנהלת בתי-החרושת לפועלים. מצד שני נמנע ג' גם מלנהוג תקיפות כלפי הפאשיסטים, שהתלו בשנים אלו בהשתוללותם, וקיווה לרסנם ע"י קירובם לחיים הפארלאמנטאריים; אולם בכך נכשל לחלוטין. במדי-ניות-החוץ שאף ג' להסכם של פשרה עם יוגוסלאוויה על-ידי ויתור על פיומה וכל החוף האדלמאטי, אולם מדיניות זו עוררה תגובת-נגד נמרצת של החוגים הלאומניים והפאשיס-טים באיטליה (ע"ע פיומה). מתוך מגמה להגיע לידי שיתוף-פעולה עם האגף המתון שבמפלגה הסוציאליסטית, הכריז ג' ב-1921 על בחירות חדשות. אולם תקוותו להשגת רוב לא נתגשמה, והוא נאלץ להתפטר. בסופו של דבר הכשיר במדיניותו לא מעט את הקרקע לנצחונם של הפאשיזם. אולם לאחר רצח מטאוטי ב-1924, וכן בנאומו האחרון ב-1928, הביע ג' הישג את התנגדותו לשיטותיהם ולמשטרם של הפאשיסטים.

G. Giolitti, *Memorie*, 1944; id., *Discorsi Extraparlamentari*, 1952; id., *Discorsi Parlamentari*, 1953-54; B. Croce, *Storia d'Italia dal 1875-1915*, 1939; W. Salomone, *Italian Democracy in the Making: The Political Scene in the Giolittian Era*, 1945; N. Gaetano, *G. e gli Italiani*, 1949; Vaussard, *Histoire de L'Italie contemporaine*, 1950; R. A. Carré, *Italy from Napoleon to Mussolini*, 1950; N. Valeri, *G. e il Giolittismo*, 1951.

י. ב. ס.

גולילמו (Guglielmo), שמש של שני מלכים מן השושלת הנורמאנית בסיציליה.

(1) ג' I "הרע" (1120—1166), מלך ב-1154 אחרי אביו רוג'רו II. הוא חיזק את מלכותו ע"י משחק פוליטי זריו וערמומי בין הכוחות המדיניים העויינים — ביזאנטיון של הקומננים, האימפריה הגרמנית של פרידריך בארברוקה, האפיפיורות, הערים החפשיות והנסיכים הפאודאליים של יבשת-איטליה —, דיכא מרידות וניצח בכמה מלחמות. אע"פ שבימיו הפסידה סיציליה את כיבושיה באפריקה, הטילו הנחיתות והפלישות של הצי הסיצילי בחופי האבלקאן המז-רח הקרוב אימה על ביזאנטיון. ג' כרת ברית עם האפיפיור אדריאנוס IV, שאישר לג' את כל הזכויות שניתנו לאביו; תמורת זאת נעשתה מלכות הנורמאנים צוורתה של הפולי-טיקה האפיפיורית נגד פרידריך בארברוקה. — ככל מלכי הנורמאנים גילה ג' יחס טוב ליהודים, והקהילות בסיציליה וביבשח נהגו מחסותו, תמכו בו ושמרו לו אמונים בשעת המרידות.

אנשי הכנסייה ובית-הספר אשר נדרו ממקום למקום, כי לא מצאו להם מקום קבוע בחברה; מכאן נבעה גישתם השלילית אל סדרי-החברה, ביקרתם החריפה על הכנסייה, שאיפתם לחופש, יחסם החפשי לענייני אהבה וכו'. התלמידים והכמרים הנודדים לא היו אלא חלק ממצמד חברתי שלם של אינטלי-גנציה נידדת. האינטליגנציה של יה"ב היתה מרוכזת כולה בכנסייה ובאוניברסיטות, מוסדות שהיו בינלאומיים מעצם טבעם, משום השפה הלאטינית ותכני-התרבות שהיו משותף פים לכל העולם הנוצרי המערבי. לפיכך היו התלמידים, המלומדים ואנשי הכנסייה — במידה שלא השתייכו לכמורה הגבוהה שממעמד-האצילים — עוברים בקלות ממקום למקום, מארץ לארץ, ובדרך-כלל לא היו מובטחים מבחינה כלכלית ולא מושרשים מבחינה חברתית.

מן השכבה הזאת צמחה השירה הלאטינית הלירית החולף-נית של יה"ב, שלא חזרה לפי מתכונת השירה העתיקה, אלא בריתמוס של הברות מודגשות ובחריזה, בשירת-הגוליצין ארדיס" יש מסימניה של שירה מודרנית מבחירת הנסיון לבטא באופן בלתי-אמצעי את רגשות המשוררים ותגובותיהם על הקורה בעולםם. השירה הגוליצאית מתי-חלקת לסוגים ספרותיים שונים: שירים אישיים, המספרים על תלאות המתבר ועל חייו הקשים — המפורסם בהם הוא הווידי של הארכיפואטה (ע"ע); שירי-הודמנות, הפונים לאנשים בעלי השפעה בכקשת-עזרה; שירים סאטיריים שמתקפים את קילקול מידות-העולם, וביתוד את קילקול הכנסייה וחצר-האפיפיורים. לשירים אלה נודעת חשיבות גדולה מבחינה היסטורית כהכנה לביקורת הכנסייה הקאתולית בתקופת הרפורמציה. מחברי השירים הסאטיריים ידעו גם ללעוג למצבם החברתי שלהם, לחיי חבורות הסטודנטים הנודדים הנמצאים מחוץ לחוק ולחברה. הספרות הסאטירית של הג' משתמשת הרבה בצורת הפארודיה של טפסטים נשגבים ומקודשים, ואינה נרתעת אפילו מפארודיות של המיסה ושל האוואנגליונים (בדומה לתפילות של פורים" או "מסכתות של פורים" של היהודים). מקום חשוב תופסים בשירת-הג' שירי-הייג' ושירים על משחקי-הקוביות. רבים הם שירי-החשק הלאטיניים, מהם עוסקים באהבה שעיקרה חושניות ומהם מעלים את רגשי-האהבה לדרגת פולחן (אלה לפעמים הושפעו משירי הכנסייה לכבוד מרים עם ישו). יש שירי-ג' על האהבה בנימה סאטירית, אך יש בשירת-ג' גם שירי-אהבה שמבחינת כנות הרגש, תיאורי-הטבע ושלמות הצורה הן יצירות ליריות מובהקות. הסטיליאציה והטיפי-זאציה האפייניות ליה"ב גורמות שבשירת הג' קיימות צורות קבועות, כגון pastourelle ("שיר-הרועה), שבו מסופר על פגישת הבחור עם בחורה כפרית או רועה. סוג ספרותי זה מצוי גם בשירת יה"ב שבלשונות-העמים — ביחוד בשירת הטרובאדורים — וקשה להכריע מי קדם בטיפיל בסוג ספרותי זה. מסתבר, שקיימים היו קשרים הדדיים בין הלייריקה הלאטינית ובין זו שבלשונות המדוברות.

J. A. Frantzen, *Zur Vagantendichtung* (Neophilologus, V), 1920; F. J. E. Raby, *Secular Latin Poetry* (2 vols.), 1934; Helen Waddell, *The Wandering Scholars*, 1954² (וע' ביבליוגרפיה שם).

ד. פ.

גולנץ (Gollancz), משפחה יהודית של מלומדים וסופרים באנגליה. אבי המשפחה, שמואל מרפוס ג' (1820—1900), יליד פולין, הגיע משם דרך גרמניה לאנגליה ב-1854 והיה חזן בביכ"ב בלונדון. מצאצאיו:

- (2) בוריס אלכסייב' ג' (1713—1654), מעוזריו של פיטר; אירגן את הפלטה של סופיה ואת השלטת פיטר. בשעת סיורו של פיטר במערב (1697/8) היה ג' אחד מן השלישייה, שלידיה הופקדו ענייני רוסיה. הורחק מן השלטון ב-1705 אחרי שנכשל בניהול איזוד הולגה התחתית והתיכונה, שבו פרצה מרידה. גם ג' היה בעל השכלה אירופית ודמות סיפור סיה לתקופת-המעבר הפיטרית. מבחינות רבות הקדים את תקופתו, אך יחד עם זה נתן ככוס עינו, וכתחום הנהלתו שלטו שוחד ושחיתות. בשנה האחרונה לחייו היה ג' לנייר.
- (3) דמיטרי מיכאילוביץ' ג' (1737—1665), היה אחרי מותו של פיטר וראש המפלגה "המוסקוואית", ששאפה לבטל את המשטר האוטוקראטי-ביורוקראטי שהנהיג פיטר ולהקים ברוסיה שלטון אריסטוקראטי שיגביל את סמכות הצאר, לפי דוגמת שוודיה ואנגליה. בימי מלכותם של יקאט-רינה ופיטר II היה קיים מעין שיווי-משקל בין שאיפותיו של ג' ובין המגמה המנוגדת של המפלגה ה"פטרבורגית". לפי יזמתו של ג' נבחרה ב-1730 אנה אינובנה (ע"ע) לקיסרית רוסיה, אך היא ומקורביה גרמו למפלתו של ג'. ב-1736 נאסר, נידון למיתה, חונן ומת בסוהר. הוא עצמו ציין את המשמעות הגורלית של כשלון מגמותיו: "המשתה היה מוכן, אבל האורחים לא היו ראויים לו... אני קרבן המולדת; המכריחים אותי עכשיו לבכות סופם שיבכו יותר ממני".
- (4) מיכאיל מיכאילוביץ' ג' (1730—1675), אחיו של (3), מטובי המצביאים של פיטר. הצטיין במלחמה בשוודים (1700—1721), הוכתר בתואר גנרל-פלדמארשאל. הורחק מן החצר אחרי העלאת אנה איוואנובנה לשלטון.
- (5) אלכסנדר ניקולאייב' ג' (1773—1844), ידידו האישי של אלכסנדר I (ע"ע), שמסר לידי מ-1805 עד 1824 את הפיקוח על ענייני הרוח ברוסיה: תחילה כממונה על הסינוד של הכנסייה ואח"כ כמיניסטר להשכלה. בצעירותו היה ג' וולטריאני וליבראלי, אח"כ נחפס — כאדוניו — להלך-רוח דתי-מיסטי. הוא נעשה נשיא "החברה הביבלית הרוסית" ושאף להעמיד את לימד הביבליה באוניברסיטות במקום לימוד המדעים. יחד עם זה היה נדבן ודאג לאסירים, רכש לו חסידים, שהחזיקוהו קדוש ועושה-פלאות. ב-1824 הודח מתפקידו דיו בלחץ השמרנים החילוניים עם ארקצ'יב (ע"ע) בראשם.
- (6) דימיטרי-אוגוסטין ג' (1748—1840), איש-דת קאתולי. אביו היה ציר-רוסיה בפאריס וידיד וולטר והאנציקלופ-דיסטים. אמו היתה רוזנת פרוסית (מבית פון שמשאן). שנת-פסה לקאתוליות, ובהשפעתו עבר גם ג' הצעיר לקאתוליות ב-1778; אז קיבל את השם אוגוסטין. ב-1792 היגר לאמריקה, למד בסמינאריון קאתולי ונעשה כומר. בשם מוסווה פעל להפצת הקאתוליות באמריקה ובאירופה.
- (7) בוריס בוריסוביץ' ג' (1862—1916), גאופיסיקן, טיסמולוג ומטאורולוג. פרופסור לפיסיקה באוניברסיטה ביוז-ייב וחבר האקדמיה למדעים בפטרבורג. המציא טיסמוגראף משוכלל, שנעשה מכשיר חשוב לחקירת רעידות-האדמה ברוסיה וגם בחו"ל.

א. א.

גולִיָרְדִים (לאט' של יה"ב goliardus, צרפ' goliard), סטודנטים-נודדים במאות ה-12—14 באירופה המער-בית הנוצרית. מקורו של השם אינו ידוע. ביה"ב היו שקישרו אותו עם gula (לאט' לוע) ופירשו את מובנו כ"זלזל", או גזרו אותו מ"גלית" המקראי. במדע המודרני מציינים בשם ג' את clerici vagantes של יה"ב — הכמרים הנודדים,

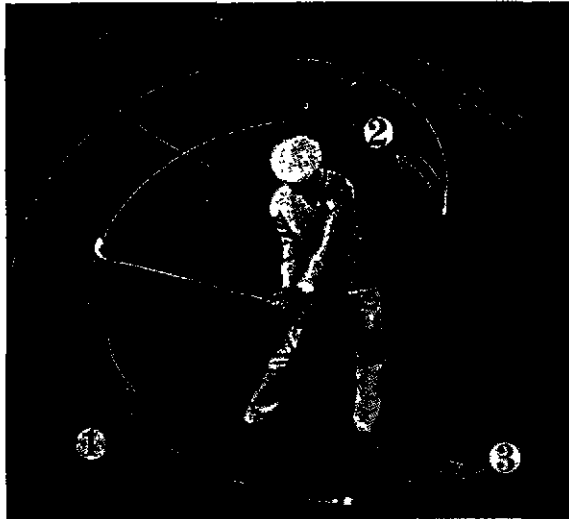

שלוש תנועות בחכסח ככדור גולף

100—110 ס"מ; מקל בעל ידי-תברזל משקלו כ-500 ג' וארכו 80—100 ס"מ.

מסלול הכדור מורכב משלושה חלקים: מקום היציאה ("tee") — שטח-דשא מיושר של 15—25 מ'ר, שממנו מעיפים את הכדור בחבטות חזקות למרחק של 200—220 מ' לתוך "דרך-המשחק" ("fair way") — חלקה שרחבה כ-40—70 מ', ואילו ארפה יכול להיות מ-100 עד 600 מ'. בשטח זה נמצאים עצים, שיחים, פלגים, חולות או עשבים, לפעמים גם מכשולים מלאכותיים. דרך השטח הזה יש להעיף את הכדור, בתנועות גדולות ומועטות ככל האפשר. עד ל"שטח הירוק" ("greens") — משטח בגודל של 400 מ'ר לפחות, מכוסה דשא גזום מסביב לגומה. על-פני שטח זה מגלגלים את הכדור בדפיקות מחושבות, קלות יותר, עד שהכדור נכנס לחור. מגרשי-ג' מורכב מ-9 או מ-18 מסלולים, שמצטרפים יחד למגרש של 50 הקטאר. על השחקנים להכניס את הכדור לכל הגומות בנו אחר זו. כללי-המשחק קובעים כמנצח את השחקן, שמשתמש במספר קטן ביותר של חבטות ככדור לשם גמר המערכה (medal play), או את זה שהשיג 18 החורים את המספר המאזימאלי במספר מינימאלי של חבטות (match play). מספר המשתתפים, או קבוצות-המשתתפים, במשחק אחד יכול להיות 2, 3 או 4.

הג' נזכר ראשונה כמשחק סקוטי במאה ה-15. ב-1457 אסרו ג'ימו II והפארלאמנט הסקוטי את משחק-הג' משום ההסחה שהוא הסיח את הקהל מן הקשתות, שנחשבה לספורט חשוב ומועיל מבחינה צבאית. ייתכן "מקורו של הג' במשחק ה"קולף" ההולאנדי, שכבר היה נהוג במאה ה-14 (לפי מקור מ-1390) כמשחק כדור על פני הקרח. לאנגליה הגיע המשחק ב-1608; אך רק בסוף המאה ה-19 התחבב על הקהל באנגליה ובאמריקה, ובימינו נעשה מקובל מאד בחיי הספורט, בייחוד בארצות האנגלו-סאפסיות. אף באמריקה הדרומית, בסין וביאפאן, וגם באיסלנד, מצויים מגרשי-ג'. לפי מהותו, הג' הוא משחק ליחידים או לקבוצות קטנות ואינו ניתן ליהפך לספורט-המונים; שדה-המשחק הוא רחב-ממדים ואינו ניתן לסידור אלא באחוות גדולות למדי או בשטחים שנרכשים במיוחד לשם זה ע"י מועדוני-ג'; המשחק עצמו אין בו משום מאמץ פיסי רב ואין הוא ביסודו אלא טיול בנוף טבעי או

(1) ה"ר מן ג' (1852, גרמן — 1930, לונדון), בן שמואל מרפוס ג', רב בלונדון ופרופסור לעברית באוניברסיטה. פירסם חיבורים בבלשנות עברית, ספרות יה"ב ובנושאים קרובים. (2) ישראל ג' (1864, לונדון — 1930, שם), אחי (1), פרופסור לאנגלית, חוקר הספרות האנגלית האנגלו-גלו-סאכסית, מגדולי המומחים לשיקספיר בדורו. ג' אירגן את "האקאדמיה הבריטית" הזיה מזכירה מ-1902 עד מותו. — שני האחים נתכבדו בתארי אבירות.

(3) ויקטור ג' (נר' 1893), בן-אח של (1) ו(2), מו"ל וסופר. תחילה היה ג' סוציאליסט קיצוני; ב-1927 יסד הוצאת-ספרים וב-1932 — מועדון-קוראים, שהיו זמן-מה מרכזי הסברה ותעמולה של האגף השמאלי של תנועת-העבודה ושל גרורי הקומוניזם. אולם כשנתברר לג' האופי העריץ של המשטר הסובייטי, התרחק מן המהפכנות ופנה לפעילות הומאניטארית (אירגון עזרה לפליטים ולנרדפים וכו'). מבחינה רעיונית נתפס ג' לדהיות-מוסריות נצרנית, שלמס-גרתה הוא משתדל להכניס אף את היהדות. בתקופת המאבק הציוני המדיני אחרי מלחמת-העולם II להם ג' בציבוריות הבריטית נגד המדיניות של בווין ובעד פתיחת שערי א"י לפליטים היהודים, אולם הוסיף להסתייג מן היהדות המסרי-תית ומן הציונות. כנגד זה הוא תובע "כיהודי וכחסיד העקרונות הנוצריים" יחס של סלחנות כלפי האומה הגרמנית לשם החזרתה למוטב.

P. Emden, *Jews of Britain*, 123—125, 1943.

גולף, אלוור — Allvar Gullstrand — (1862—1930), אופתאלמולוג שוודי; 1894—1913 פרופסור לאופתאלמולוגיה באופסאלה (שוודיה). אחר-כך פרופסור לאופטיקה פיזיולוגית ופיסיקאלית בשטוקהולם. עבודת-חיוו היתה המחקר הגאומטרי-דיפרנציאלי של חוקי התאחדות קרני-האור וחוקי ההצטיירות האופטית שלהן. כמאתמאטיקן גאוני וכפיסיקן ניסויי כאחד, הצליח ג' להתגבר על הקשיים העצומים שבהישוב התנאים המסובכים של הדיופטריקה בעין-האדם, כגון בשעת ההכוונה, וביחוד בשעת תנועות גלגל-העין, והעמיד את הדיופטריקה על יסודות חדשים לגמרי. עבודתו זו היא מעין השלמה להלכה ולמעשה של תורתו היסודית של הלמהולץ (ע"ע) על ההצטיירות האופ-טית בעין. בשנת 1911 קיבל ג' את פרס-נובל לפיזיולוגיה ורפואה. — ג' המציא גם כלים אופטיים מדויקים מרובים, כגון האופתאלמוסקופ הדי-עיני ומנורת-הסדק להארה בביר-מיקרוסקופיה של העין.

גולף (golf, מסקוטית gouf = מכה), משחק-כדור על-פני מגרש פתוח ורחב-ידיים.

לפי כללי-המשחק יש לחבוט במקלות על כדור-גומי ולהדוף אותו במספר מינימאלי של מכות במסלול מוסכם עד לתוך גומה באדמה, שמקומה מסומן בדגל. מידות הכדור, המקלות והגימה, וכן טיבו וגודלו של מגרש-המשחק, נקבעים על-פי כללים מוסכמים. קוטר הכדור 4—4.1 ס"מ, משקלו 45—46 ג'; הוא עשוי גומי קשה ומצופה גוטאפריצה. קוטר הגומה 10.7 ס"מ, עמקה 10 ס"מ. המקלות עשויים ידית ארוכה הנושאת בקצה כף, שגודלה וצורתה קובעים את בחירת המקל לפי תנאי המשחק מתוך מערכת של מקלות שונים. מקל בעל ידי-תעץ אין משקלו עולה על 400 ג', וארכו

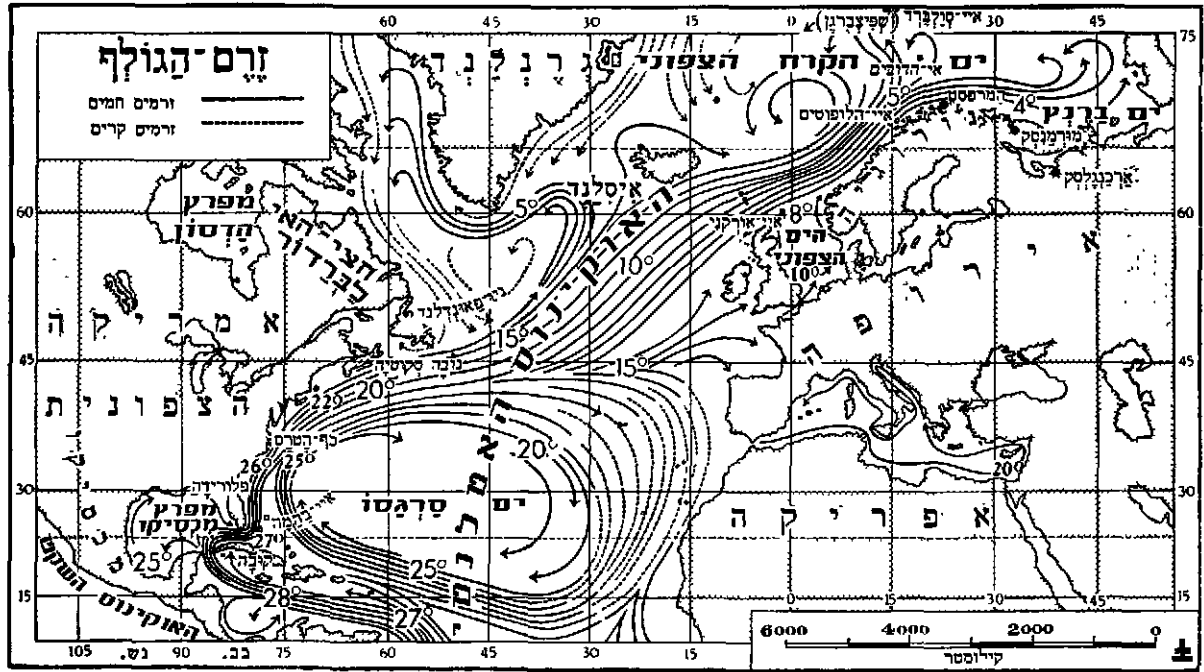

הג' מצטיין בטמפרטורות הגבוהות של מימיו העליונים ובמהירות זרימתו. לאורך גבולו הצפוני-מערבי וצפוני בחלקו המרכזי, במקום שהוא נפגש בזרם-לאבראדור הקר הבא מן הצפון, נמדדו קפיצות-טמפרטורה של 10°—5 במרחקים קטנים מאד. מי הג' מתבלטים בצבעם הכחול העמוק ובפסים ארוכים של אצות-הים אשר מוצאן מיס-סרג'סו. מעל למים החמים של הג' נראים לעתים קרובות אדים ומצטברים ענני-ערמות. מהירות-הזרם מגיעה לערך מאכסימאלי של 2 מ/שניה (= 7.2 קמ/שעה) במצרי-פלורידה ובין פני-האט-ראס ואורך רדודי ניר-פאונדלנד. במהלך-הזרם מתהווים גלים אפקיים המתקדמים במהירות של 18 ק"מ ליום. כמות המים המובלים במערכת-הג' היא עצומה: במיליוני מ"ע/שניה — זרם מצרי-פלורידה, 26; הגזרה האמצעית, 55; הזרימה הצפון-אטלנטית לפני פינצולה, 38; הזרם לאורך פורטוגאל ואפריקה, 4; הזרם הנורווגי, 3. כמות-המים המוזרמת לאו-קיינוסים ע"י כל הנהרות שעל פני הארץ נאמדת ב 1 מיליון מ"ע/שניה.

הג' נוצר ע"י סיבובי זרמי-האוויר באטמוספירה. הפאסא-טים באוקיינוס האטלנטי דוחפים את המים העיליים של האוקיינוס כלפי מערב אל תוך הים הקאריבי ודרך מיצרי יוקטן אל תוך מפרץ-מכסיקו, אשר בו עולה גובה פני-הים ב 20 ס"מ מעל זה של האוקיינוס ממזרח לפלורידה. המוצא היחידי למים הנערמים שם הוא דרך מצרי-פלורידה, וכך נוצר הג' כזרימה גראוויטאציונית. גם בהמשך מהלכו מושפע הג' מכיווני מחזורי-האוויר המתמידים באטמוספירה מעל לאוקיינוס האטלנטי. קיימת פעולת-גומלין בין השפעות תנועות-האוויר על הג' ובין השפעות התזרות של הג' על האקלים. ניתן לקבוע כמה עובדות חותכות של השפעת הג' על האקלים של איזורים רחבים. הג', הפונה צפונה במהירות די גדולה לאורך החוף המזרחי של צפון-אמריקה, מוסר חום לאויר הקר ממנו העובר עליו, וכך הוא נעשה המקור הגדול ביותר לאספקת אנרגיה לאויר מחוץ לאזור הטרופי. הפרשי-הטמפרטורה הגדולים בין גושי-אוויר שספגו חום מאזור-הג' ובין גושי-אוויר סמוכים להם גורמים להתהוות של חזי-

טבעי-למחצה. מכל הטעמים האלה נעשה הג' בעיקרו ספורט נופש לעשירים.

כללי-המשחק, שלא היו שורים במקומות שונים, הובאו לידי אחידות על-ידי „אגודת-הג' המלכותית והעתיקה של סנט-אנדרוו" (Royal and Ancient Golf Club of St. Andrews), אחת מאגודות-הספורט הראשונות בעולם, שרכשה לה הוקרה כללית בעולם-הספורט. בין תארי-האלי-פות הלאומיים והבינלאומיים שאפשר לרכוש בהתחרויות-הג' השונות, המכובד ביותר הוא זה של ההתחרות המעורבת של חובבים ושחקנים מקצועיים באנגליה, ה"Open" הבריטי.

H. Vardon, *The Complete Golfer*, 1921^{ff}; H. Cotton, *The Essentials of Golf*, 1927, *Golfer's Handbook*, 1928 ff.

גולף, זרם הג' (אנגל' Gulf Stream, גרמ' Golfstrom), „זרם-המפרץ" (מפרץ-מכסיקו), המפורסם בין זרמי-הים באוקיינוסים (ע"ע אוקייאנוגרפיה) על פני כדור-הארץ בתופעותיו הבולטות והחשוב שבהם מבחינת השפעתו המכ-רעת על אקלימה של אירופה הצפונית-מערבית. הג' הוא החוליה החשובה ביותר במחזור המים העיליים של האוקיי-נוס האטלנטי (ע"ע) מצפון לקרה-משוה. מערכת הג' מת-חלקת לשלוש גזרות: (1) זרם מצרי-פלורידה, בין פלורידה, קובה ואיי-בְּהֵימה וצפונה לאורך חופי אה"ב עד כְּהֵהֶרְס (35° רחב צפוני). (2) „זרם-המפרץ" במובן המצומצם, מפני-האטראס מזרחית-צפון-מזרחית עד לדרומה של הנקודה המזרחית הקיצונית של רדודי ניר-פאונדלנד (45° אורך מערבי). (3) „הזרימה הצפון-אטלנטית", החוצה את האו-קיינוס האטלנטי, כשהיא מתרחבת ומתפצלת. סניף אחד ממנה פונה דרומה-מזרחה, כשהחלק המזרחי שלו עובר על-יד חופי חִיֵּהֵימָה האִיבֵּרִי וצפון-מערב אפריקה, ואף מספק ממימיו לים התיכון, ובסופו הוא נכנס לתוך הזרימה הדרו-מית-מערבית של הפסטיים. הסניף הצפוני-מזרחי פונה למערב בין בריטניה הגדולה ואיסלאנד; חלק ממנו עובר את החוף הדרומי של איסלאנד ופונה אל חופי גרינלנד, ואילו חלק גדול יותר זורם לאורך חופי-נורווגיה, וסניפיו פונים לאי סְלֵבֵרְד (שְפִיצְבֵּרְג) מצד אחד וליים-בְּרֵנְץ מצד שני.

הות, אשר לארכן מתהוות הסופות העזות של האוקיינוס האטלנטי. גם הערפלים מעל רדודי נירפאונדלנד נגרמים ע"י חימום של גושי-אוויר ע"י הג' וקירורם החוזר על-ידי המים הקרים של זרם-לאבראדור. אולם חשיבות מיוחדת נודעת לענף הצפוני, העובר ממערב ומצפון לאיים הבריטיים ולאורך חופי נורווגיה. הטמפרטורה השנתית הממוצעת של מי הג' בכניסתו לים הנורווגי היא 8° , והם מצטננים בו עד 1° . כמות החום המועברת בדרך זו מן המים אל האוויר גדולה מן העדה השנתית של הקרינה השמשית באזור זה. הטמפרטורות הממוצעות בחופי אירופה הצפונית-מערבית שוות לטמפרטורות, שבחלקים אחרים של כדור-הארץ אינן מצויות אלא ברחבים דרומיים מהם ב 15° . ההשוואה של צפון-צרפת וארצות-השפלה עם נירפאונדלנד וקאנאדה הדרומית-מזרחית, של האיים הבריטיים עם לאבראדור ושל נורווגיה עם דרום-גרנלאנד מוכיחה, שקיומם של המרכיבים הישוביים, הכלכליים התרבותיים של אירופה הצפונית-מערבית מותנה בג', אלמלא הג' היתה סקאנדינאווייה כולה מכוסה כיפת קרח-עד בדומה לגרנלאנד; בזכות הג' נשארים אפילו במלי המרפסט (ע"ע) ומורמנסק (ע"ע) שמעבר לקו-הקוטב חפשים מקרח כל ימות-השנה, ואילו ארכאנגלסק ונמלי המפרצים הבוטני, הפיני והריגאי של הים הבאלטי — הדרומיים הרבה יותר — קופאים כל חורף.

הג' נתגלה ראשונה ע"י אלמינוס (Alaminos), ממשלחתו של פונסה דה לאון, ב1513. בנימין פרנקלין (ע"ע) הקדיש לג' מחקר יסודי ב1769—1772 וטבע את שמו. החלקים הדרומיים-מערביים המרכזיים של הג' נחקרו חקירה אר-קיאנגראפית ע"י הצי האמריקני ב1867—1890, החלקים הצפוניים — בעיקר ע"י משלחות מדעיות נורווגיות. G. Wüst, *Das G.problem* (Tiefseebuch, 125—152), 1934; id., *Kuroshio und G.*, 1936; G. Dietrich, *Über Bewegung und Herkunft des G.wassers*, 1937; H. N. Sverdrup — M. W. Johnson — R. H. Flemming, *The Oceans*, 642, 1942; C. O'D. Iselin — F. C. Fuglister, *Some Recent Developments in the Study of the G.* (Journ. Marine Res. 7, 317), 1948; F. C. Fuglister — L. V. Worthington, *Survey of the G* (Tellus III, No. 1), 1951; J. E. O'Hare — Q. H. Carlson — W. E. Tamblin, *Survey of the G.* (Trans. Amer. Geophys. Soc. XXXV, No. 3), 1954.

ג. ר.

גִּנְקָפִים וְגִיבְלִינִים (Guelfi, Ghibellini), שתי סיעות יריבות באיטליה של יח"ב, שהמחלוקת ביניהן פילגה את האצולה ואת העירוניים וגררה מאבק-מים במשך דורות. בעיקר במאות ה13 וה14. מקורם של השמות הוא במאבק בין הקיסרות הגרמנית-רומית ובין האפיפיורות במאות ה12—13. מצדדי הקיסרות באיטליה בחרו בשם גי' — מגרמ' Waibling (ע"ש מצודת-המורשת של הקיסרים מבית הוֹנְשְטְאוּפֶן [ע"ע]), מתנגדיהם בחרו בשם גי' — מגרמ' Welf (ע"ש שושלת הדוכסים של סאכסוניה ובאואריה [אח"כ של בראונשוויג]), אויביהם של בית-ההונשטאוּפֶן). תחילה היו הגי' והגי' שתי סיעות מתחרות בקרב האצולה, אולם אח"כ הקיף הפילוג גם את המוני האזרחים בערים החפשיות. המשמעות הראשונה של הפילוג ניטשטשה כעבור זמן מועט. מאחר שלתוך המעגל של המאבק בין שתי הסיעות נמשכו כל חילוקי-הדעות, הסיכסוכים והמריבות המקומיות, בין אם נבעו מניגודי-אינטרסים פוליטיים, מעמדיים או כל-כליים, ובין אם לא היו אלא ביטוי להתחרות ושנאה על יסוד אישי או משפחתי. גורמים מדיניים וגורמים משפחתיים או

היתה תקיפה ומסיתים אותם למלחמה בערים. דרך-הכללה ניתן להאמר שבטיעת הגי', שבה התרכזו בעיקר האצולה הוותיקה ובעלי-האחוזות, בלט יותר היסוד האריסטוקראטי, ואילו לסיעת הגו', שייצגו את האינטרסים של הבורגנות העירונית והאצולה החדשה, היה אופי עממי יותר. במילאנו, בולוניה, פירנצה, ג'נובה וברוב הערים החשובות של איטליה המרכזית גברו הגו', ואילו גדולי האצילים נמנו בדרך-כלל עם הגי'. אולם היו הרבה יוצאים מכלל זה: כמה מנהיגים איטלקיים עממיים יצאו מן הגי', ואילו כמה משפחות רמות-יחס היו גו' מסרתיים. בראש סיעת הגו' עמדו שליטי-נאפולי הצרפתיים משושלת אַנְזֵ'ה, המתנגדים הפוליטיים העיקריים לתיבועות הקיסרים. בסיכומו של דבר מסתבר, שבפילוגה של איטליה לגו' ולגי' לא היה אלא מוצא ליצר התוקפנות ולמתח הפסיכולוגי הגבוה בעם ובחברה; ראייה לדבר — כשניצח צד אחד במקום מסויים ניצחון מכריע, כגון הגו' בפירנצה בסוף המאה ה13, שוב נתפלג כעבור זמן מועט לשני פלגים — "שחורים" ו"לבנים" בפירנצה — שנלחמו זה בזה בחימה שפוכה. במשך כמה דורות היה מאבק הגו' והגי' עיקרם של החיים המדיניים והחברתיים באיטליה. אישיותו ויצירתו של דנטה (ע"ע) נעשו מעין סמל של מציאות זו: הוא היה תחילה גולפי מובהק, אולם סובך במחלוקת ה"שחורים" וה"לבנים", הוחרם וגורש מעיר-מולדתו, מצא לו מקלט אצל שליטים גיבליניים ונתן לרעיונם המרכזי — קבלת הקיסר של מלכות רומא הקדושה לראשה החילוני של הנצרות כולה — ביטוי נעלה ביצירותיו; אידיאל זה מפורש בספרו "על המונארכיה" ומשתמע אף מכל חלקי "הקומדיה האלהית".

אחדים מן האפיפיורים (כגון ניקולאוס III וגרגוריוס X) ומן הקיסרים (ביחוד הינריך VII) השתדלו להתרומם מעל לרוח המפלגתיות ולהשכין שלום בין שתי הסיעות; בנדקי-טוס XII (1334) אף הטיל חרם כנסייתי על השימוש בכינויי שתי הסיעות. אולם מאמצים אלה לא הצליחו לאורך-ימים, ואחרי הפסקות קצרות היתה האיבה פורצת כמקודם. — עם החלשת כוחם של הקיסרים וירידת קרנם של האפיפיורים במאה ה14 (גלות האפיפיורים לאוויניון והפילוג הגדול), איבדו המונחים גי' וגו' את משמעותם המקורית לגמרי והפכו לכינויי-סיעות בלבד. אע"פ כן נשתמרו השמות והקמנות המסורתיות של בתי-האצולה והמשפחות העירוניות החשובות על אחת משתי הסיעות עד למאה ה15 (ועד בכלל). בפירנצה, למשל, היה לגולפים חלק במערכת המינהל של

ביצירותיו המאוחרות מורגשת השפעתם של רפאל ודירה, ולאחרונה היה ליצירותיו אופי של קלאסיציזם רומאנטי. כחרט וכצייר לא היתה לג' חשיבות, אך בחיתוכי-עץ צבעוניים — חיתוכי קיארוסקורו (אור שבצל), שבהם מתוארות דמויות המיתולוגיה העתיקה בצורה גרוטסקית — הוא מת-גלה כאמן טיפוסי לתקופת הברוק הנידרלאנדי.

O. Hirschmann, H. G. (Meister der Graphik), 1916; id., *Verzeichnis der graphischen Werke von H. G.*, 1921.

גולק, אָלֶקְסַנְדֶּר (1881, דאקירה שעליד ריגה [לאטוויה] — 1940, ירושלים), חוקר המשפט התלמודי. למד תורה בבית-אביו ובישיבה הוסימך להוראה בגיל 22; למד משפטים באוניברסיטה בדרפאט (יוריב). אחרי מלחמת-העולם I עבר לגור בברלין. שם עסק במחקר הושפע מהאסכולה של השוואת-המשפטים מיסודו של קולר (Kohler). ב-1924—1925 שוב היה בלאטוויה וניהל שם שיעורים פדגוגיים ממשלתיים למורים יהודיים. עלה לא"י ב-1925, ושימש תחילה כמרצה ומ-1936 ואילך כפרופסור למשפט עברי באוניברסיטה העברית. כתב מאמרים רבים על בעיות תרבותיות ולאומיות, על ענייני המשפט התלמודי, ובעיקר על השוואתו למשפט ההלניסטי-מזרחי והרומאי. החשוב מבין ספריו הוא: "יסודי המשפט העברי, סדר דיני-ממנות בישראל עליפי מקורות התלמוד והפוסקים" (תרפ"ג) — הספר הראשון העורך את המשפט האזרחי והפרוצדורה האזרחית של התלמוד לפי שיטת הפנדקטים הרומאיים. ספריו האחרים הם: "אוצר השטרות הנהוגים בישראל" (תרפ"ו) — אוסף שטרות, בחלקם רקונסטרוקציות ובחלקם מכתבי-יד, בצירוף מבואות; "לחקר תולדות המשפט העברי בתקופת התלמוד, חלק א'; דיני קרקעות" (תרפ"ט) — התפתחות דיני הקרקעות התלמודיים תוך השוואה לחוקי בבל ויוון; *Das Urkunden-wesen im Talmud im Lichte der griechisch-ägyptischen Papyri und des griechischen und römischen Rechts* (1935) — השוואת הפורמולארים התלמודי עם הפירולוגיה ההלניסטית-מצרית; "תולדות המשפט בישראל בתקופת התלמוד, חלק א'; החיוב ושעבודיו" (תרצ"ט) — מחקר היסטורי המבוסס על המקרא, ספרות הבית השני ועל משפטי הסביבה. א. ז. פינק, הפרופ' ד"ר א. גולאק ז"ל, "יבנה" ג', 2-9, תש"ב, ב. שוחטמן, כתבי הפרופסור אשר גולאק ז"ל, שם, 10-18, 1951.

גולצ'יוס, הנְדְרִיק — Hendrik Goltzius — (1558, מיל-ברכט [עליד ונלו] — 1617, הארלם), פתח-נחושת, חרט, חותך-עץ וצייר הולאנדי. מ-1582 ואילך הוציא-לאור בעצמו את פיתוחייה-נחושת שלו, שיצר בשיתוף פעולה עם תלמידיו. את שנות 1590—1591 בילה באיטליה לשם ריפוי ממחלת השתפת, ושם בא במגע עם חרטים איטלקיים וגרמניים; לאחר החלמתו חזר להארלם, הגדיל את בית הוצאת יצירותיו ואירגן מסחר-יצוא עם לונדון, פאריס ורומא. נחשב בין החרטים החשובים בארצו. אחרי 1600 פנה לציור בצבעי-שמן. — ג' היה אמן פורה ביותר. תחילה יצר ביחד פור-טרטים קטנים והדפיס אותם מלוחות-כסף קטנים, ששימשו גם מדאילונים. נושאי יצירותיו לוקחו מן התנ"ך, מן הברית החדשה ומן המיתולוגיה העתיקה. סיגנונו היה בתחילתו מאניריסטי; אחר-כך הושפע מן האמנות התיאטרלית הבארוקית, ובמשך נסיעתו לאיטליה למד הרבה מן האמנות האיטלקית והגרמנית, וסיגנונו נעשה שקט וקלאסי יותר.

הרפובליקה; בלומבארדיה מצאה לה התנגדותם של האצילים הגולפיים לקיסרי-רומא ביטוי חדש בהתנגדות לדופסטי-מילאנו. — בסופו של דבר גרמו מלחמות הגר' והגר' לעיתים קרובות להחלשת הדמוקרטיה והמוסדות הציבוריים האזרחיים ולהגברת כוחם של אנשי-הצבא המקצועיים, שמנהיגיהם הקונדוטירים הצליחו לעיתים קרובות לתפוס את השלטון בידם ולהקים משטרי רודנות במקומות מרוכזים באיטליה הצפונית. — רמזים לריבות אלה נמצאים בשיריו האיטלקיים של עמנואל הרומי.

R. Davidsohn, *Forschungen zur Geschichte von Florenz*, Bd. 2, 1908; I. del Lungo, *I Bianchi e i Neri*, 1921; F. Ercole, *Dal comune al principato*, 1929; A. Poulet, *Guelphes et Gibelins*, 1922; U. Balzani, *Italia, Papato e Impero nel sec. XII*, 1930; תש"ז, 1005, 994, מחברות עמנואל, 1954.

ב. ר.

גולמן, קולמר פְּרִיֶדֶר פֶּון דֶּר — Colmar Freiherr von der Goltz — (1843—1916), גנרל-פלדמארשאל

גרמני ופחה תורפי, סופר צבאי. השתתף במלחמות 1866/1870 ופעל אח"כ עד 1883 במחלקה ההיסטוריה צבאית שליד המטה הכללי הגרמני. ב-1877 פוטר מתפקיד זה באופן זמני, מפני שבספרו *Léon Gambetta und seine Armeen* ("לאון גאמבטה וצבאותיו") הציע לקצר את תקופת השירות בצבא. מ-1883 עד 1895 ניהל את האירגון החדש של הצבא התורפי, ולזכות פעולתו זו ווקפים את נצחונם של התורפים במלחמתם ביוון (1896). במלחמת-העולם I היה ג' תחילה מושל צבאי של בלגיה הכבושה בידי הגרמנים; ב-1915 נתמנה מפקד הצבא התורפי בעיראק ולחם בהצלחה נגד האנגלים ליד כות-אל-עמארה (דרומית-מזרחית לבגדאד); הוא מת בבגדאד.

חשיבותו העיקרית של ג' היא בעבודתו כסופר צבאי. ספרו הידוע ביותר הוא *Das Volk in Waffen* ("חימוש של העם", 1883, 1925; ניתרגם לכמה שפות). חיבר ספרים על מלחמת 1870/1, על ההיסטוריה הצבאית הפרוסית מימי פרידריך II עד תקופת-נאפוליון (Von Rossbach bis Jena), ו-1906 (1906²) ותולדות המלחמות הגרמניות במאה ה-19 (*Kriegs-geschichte Deutschlands im 19. Jahrhundert*, 2 Bde., Ausflüge in) 1909/14). כתב גם "טיולים באנאטוליה" (Anatolien, 1896) (Denkwürdigkeiten) זכרונותיו (Denkwürdigkeiten) הוצאו לאור ב-1929.

B. von Schmiterlow, *C. v. d. G., Leben und Briefe*, 1926.

גולצ'יוס, הנְדְרִיק — Hendrik Goltzius — (1558, מיל-ברכט [עליד ונלו] — 1617, הארלם), פתח-נחושת, חרט, חותך-עץ וצייר הולאנדי. מ-1582 ואילך הוציא-לאור בעצמו את פיתוחייה-נחושת שלו, שיצר בשיתוף פעולה עם תלמידיו. את שנות 1590—1591 בילה באיטליה לשם ריפוי ממחלת השתפת, ושם בא במגע עם חרטים איטלקיים וגרמניים; לאחר החלמתו חזר להארלם, הגדיל את בית הוצאת יצירותיו ואירגן מסחר-יצוא עם לונדון, פאריס ורומא. נחשב בין החרטים החשובים בארצו. אחרי 1600 פנה לציור בצבעי-שמן. — ג' היה אמן פורה ביותר. תחילה יצר ביחד פור-טרטים קטנים והדפיס אותם מלוחות-כסף קטנים, ששימשו גם מדאילונים. נושאי יצירותיו לוקחו מן התנ"ך, מן הברית החדשה ומן המיתולוגיה העתיקה. סיגנונו היה בתחילתו מאניריסטי; אחר-כך הושפע מן האמנות התיאטרלית הבארוקית, ובמשך נסיעתו לאיטליה למד הרבה מן האמנות האיטלקית והגרמנית, וסיגנונו נעשה שקט וקלאסי יותר.

זרוע הומור רב, אם כי לא תמיד הוגן. — בזמן האחרון זכה ג' בספרד להערכה חדשה כאחד החשובים בין הסופרים המשניים של תקופת-הבארוק.

A. E. G., *Poesías*, Bibl. de Autor. Esp., XLII; *Guadaña*, ibid., XXXIII, *Comedias*, ibid., XLVII; J. Amador de los Ríos, *Estudios sobre los judíos de España*, 569, 1848; M. Kayslering, *Sephardim, romanische Poesien der Juden in Spanien*, 1859; N. Diaz de Escobar, A. E. G. (Bolet. Acad. Hist. 88, 838), 1926; A. Valbuena Prat, *Novela picaresca española*, Aguilar, 1946; H. G. Días Plaja, *Hist. poesía lírica española*, 198–200, 1948, A. Gallego Morell, *Hist. General de las Literaturas Hispánicas*, III, 382–388, 1953.

ק. ר. ג.

גומס דה לה סרניה. רמון — Ramón Gomez de la Serna — (ג' 1891, מאדריד), הומוריסטן ספרדי.

תחילה היה עורך-דין, אולם עד מהרה נתפס לספרות. בעקבות מלחמת-האזרחים עזב את ספרד (1938) ועבר תחילה לפורטוגל, אח"כ לצרפת, ולבסוף לבואנוס איירס, שבה הוא יושב עד היום. ג' חיבר כמאה ספרי מכתמים, מסות, סיפורים, מחזות, ועוד. מאז 1910 יצאו לו מוניטין בשל סיגנון-כתיבה המיוחד לו, שהוא עצמו קורא לו בשם "greguería" (בעצם: שפה בל-לה, פטפטט), כלומר: מכתמים שהם מורכבים מבדיחות וממטאפורות משונות ושנונות, המחפות לפעמים על רעיון דק ואף עמוק במסווה של ליצנות. סיגנון זה, שהשפיע על הספרות הספרדית במידה ניכרת, מצוי בכל כתביו, לא רק במכתמיו, אלא גם במסותיו וברומאנים שלו. "ראמון" (ככינוי המקובל בספרות) הוא אמן של ציור-הבזק; הקירי קט, מלחמת-השורים, הקולנוע, אירת מאדריד על שכונותיה השונות, נמנים על הנושאים החביבים עליו ביותר. ג' חיבר גם ביוגרפיות ספרותיות: של איסקאר וילד, לופה דה ויגה, אסורין, ועוד, ואף ספרי-אמנות: על ג'וה' גרקו, "על הקוביות ושאר כל האיזמים", ועוד.

בין כתביו והאחרונים יש לציין את האוטוביוגרפיה שלו, המלאה אירוניה עצמית, שקרא לה "Automoribundia" (מעין: "ההולך למות כותב על עצמו", 1948).

R. G. de la S., *Greguerías completas*, 1946 J. Cassou, *La signification profonde de R. G. de la S.*, Revue Européenne, 3, 175–178, 1928; M. Pérez Ferrero, *Vida de Ramón*, 1935.

גומס, חואן וינכנטה — Juan Vincente Gomez — (1857 או 1859 או 1864 — 1935), איש-צבא ורוזן ונוואלני. מחזית-חייו הראשונה עברה עליו בעוני ובדחקות באיזור נידח של האנדים הוונזואלניים; הוא נשאר חסר כל השפלה כל ימיו. ב-1899 עזר להפיכתו של הגנרל קאסטרו ושותף על-ידיו בשלטון. ב-1908 ניצל את העדרו של קאסטרו מן הארץ (לצרכי ריפוי), תפס את השלטון והצליח להחזיק בו קרוב ל-30 שנה עד סוף ימיו, כנשיא או כמפקד עליון. שלטונו היה עריצות בלתי-מרוסנת ואכזרית; אולם יחד עם זה פעל בהצלחה רבה לביסוס מעמדה הכלכלי של המדינה, עזרו לו גילוי הנפט בוונזואלה והפיכתה — משנות ה-20 ואילך — לספק-הנפט הגדול ביותר לשוק העולמי. ג' פיתח את רשת-הכבישים, ייצב את המטבע, שילם חובות-המדינה, אולם את אוצרות-המדינה ניצל להגברת עשרו ועשרם של תומכיו, וכן של עשרות בניו ובנותיו, שנולדו לו מפילגשיו המרובות. הם צברו רכוש עצום, בה כשעה

גומס, חואן וינכנטה — גומס, חואן וינכנטה — Николай Степано-вич Гумилев — (1886, קרונשטאט — 1921, פטר-בורג), משורר רוסי. ג' היה בנו של רופא בצי. ב-1910 נשא לאשה את המשוררת אחמטובה (ע"ע), שנתגרשה ממנו ב-1918. ב-1911 ערך סיוור-ציד באפריקה המזרחית. במלחמת-העולם I התנדב ג' לצבא ושירת בהצטיינות בצבא-הפרשים.

בפרוץ המהפכה נמצא בפאריס, בדרכו לחזית-סאלוניקי, אך ב-1918 חזר ללא מורא לרוסיה, אע"פ שהיה ידוע כמתנגד חריף לבולשוויזם. ב-1921 הוצא להורג באשמת השתתפות בקשר נגד השלטון.

ג' היה מייסדה וראשה של אסכולת ה"אקמאיזם" (מיוו ἀκμῆ, פיסגה) או ה"אדמיות" (ע"ש אדם הראשון) בשירה הרוסית. האקמאיסטים הטיפו להשקפת-חיים בריאה, למל-חמה ל"עולם הזה", לראיית העולם כמות שהוא וכפי שהוא נראה לאישה-הבראשית, לשאיפה ל"קרקע" ול"שמש" — לא להכניס תיקונים בקיים. ג' הכניס גימה חדשה בשירה הרוסית: הרפתקנות ורומאנטיקה. בקובץ "האוהל" (1921), שחובר בתנאי פטרבורג הבולשווית, שר שיר-מזמור לאפריקה הפראית וביקר קשה את הציוויליזציה החדשה, את ההווי של העיר התעשייתית ושל הפרולטריון. ג' שונא את "האדם האפור", שירתו חוזרה התלהבות לאנשים התזקים, לדרכייהם המובילות לארצות רחוקות, לאידועות; גיבורו התביב עליו הוא רבי-החובל. קבצי-השירים הטובים שלו הם: "משרפה" או "מדורת-אש למת" (1918) ו"עמוד אש" (1921). השירים בקבצים אלה הם רגשיים ורציניים, והם קריאה לקוראים להיות לאנשים פנים אל פנים מול המוות. א. א.

גומס, אנטוניו אנריקס — Antonio Enríquez Gómez — (1600, סגוביה — אחרי 1660, אמסטרדאם), משורר ספרדי. מן האנוסים. בנו של אנוס פורטוגזי בשם דיגו אנריקס וילאנואוה (Villanueva). שימש תחילה קצין בצבא הספרדי ונתקבל למסדר-האבירים ע"ש מיכאל הקדוש; אולם בעקבות משפט, שנערך נגדו מטעם האינקוויזיציה באשמת חזרה ליהדות, ברח ב-1636 לצרפת, ושם הגיע למשרת מזכיר למלך לואי XIII. ב-1656 עבר לאמסטרדאם חזר בנלוו ליהדות. האינקוויזיציה בסווייליה דנה אותו שלא בפניו לשריפה, בתמונה.

ג' היה מתבר פורה מאד. הוא חיבר 22 מחזות תוך חיפוי דרך-כתיבתו של קאלדרון, שיריו כתובים בצורת שיחות. שבהן מעלה חבורת רועים ונימפות נושאים עדינים של אהבה ופילוסופיה. אולם בצדם של הנושאים המצויים לרוב בספרות הספרדית של תקופת-הבארוק, בא לידי ביטוי בשיריו אף צער של הגולה מארץ-מולדתו. שירו Elegía (קניה"), המלא אהבה וגעגועים למולדתו, נחשב בין היפים והגרגשים שבשירה הספרדית. שיריו שופעים ביטויים ומטאפורות נועזים ויפים, אולם יש בהם — וגם בחיבוריו שבפרו"ז — משום הפרזה בסיגנון המליצי של תקופתו. חיבר סאטירה בחרוזים, המתארת את מנהגי התקופה אגב סיפור על גילגול-נשמה לגופים שונים עפ"י תורת-פיתאגורס: של רחף-כבוד, של חנף, של בעל-בית (hidalgo), של גבירה, ועוד. חיבורו העיקרי של ג', *Vida de don Gregorio Guadaña* (חיי דון גרגוריו גוואדאניה", 1644), הוא רומאן פיקארסקי — סיפור על חיי הרפתקן מבני דלת-העם. חיבור

לזקוף חלק ניכר מתחוקת-העבודה באה"ב. בימי מלחמת-העולם I מילא ג' תפקיד חשוב בהבטחת התמיכה של האגודות המקצועיות לתכניותיו של הנשיא וילסון. — ג' נשאר ביהדותו, אך התרחק מפעילות ציבורית יהודית. חיבר מספר ספרים, שהחשוב שבהם הוא האוטוביוגרפיה ועבודה"י, 1925.

L. Reed, *The Labor Philosophy of S. G.*, 1930; R. H. Harvey, *S. G.*, 1935.

גומפריץ, גומפריץ (גומפריץ, גומפריץ, גומפריץ-מאמריץ, אמריץ). משפחה יהודית מפורסמת בגרמניה, הולנד, בריטניה, אמריקה ואוסטריה-הונגאריה, שהעמידה הרבה אישים מצויינים בחיי-הכלכלה, בעסקנות ציבורית ובמדע. השם ג' נגזר מהכינוי „גומפל (= „גונדברט“, „גומפרכט“ וכיר"ב). ששימש עוד מיה"ב כשם-לואי ל„מרדכי“. אבי משי פחת ג' היה שלמה בן מרדכי גומפל, שקיבל ב1600 זכות-התיישבות באמריץ מאת הדוכס של יילד-קלן. בנו מרדכי גומפל, שהיה רב הישובים היהודיים בדוכסות, כינה עצמו בשם מרקוס ג', ונכדיו — שעברו לקלן, פראנקפורט ואמסטרדאם — נשאו את השמות „ג'מאמריץ“ או „אמריץ“. במדינת בראנדנבורג מילאו בני-המשפחה מן המחצית השנייה של המאה ה17 ואילך תפקידים נכבדים בחיי-הכלכלה. ראובן אליהו ג' (1654—1705) מאמריץ ניהל תחילה את הבאנק של משפחת-ג' בוול והרחיב האדיר אותו. ב1699 עבר לברלין, וב1700 מונה מוכס לדוכסיות קלן ומרק — היהודי הראשון שזכה למשרה ממשלתית בבראנדנבורג-פרוסיה. מחמת דיבות רעות שהוצאו עליו נאסר ב1702 ע"י פרידריך I ושוחרר רק כעבור שנה בערבות של 20,000 טאלר. — שנים מבני-המשפחה ייסדו בראשית המאה ה18 בברלין בית-עסק ובאנק, שנקרא על שם „משה ואלהו ג'“. בברלין נתפרסם ביחוד הרופא והסופר אהרן ג' (ע"ע). שהיה מורו של מ. מנדלסון. — ענף ממשפחת-ג' נשתקע באנגליה בראשית המאה ה18. ארבעת הבנים של סילומון בארנט ג' (1729—1807) נודעו לשבח במאה ה19 בשל השגיהם בתחומי המדע והכלכלה ובשל פעילותם בחיים היהודיים: יצחק ג' (1774—1856) היה סופר שפירסם מספר כרכים של שירה; אפרים ג' (1776—1867) היה כלכלן מדיני ומאתמאטיקן; בנימין ג' (1779—1865) היה מאתמאטיקן מעולה ותאורטיקן של מפעל ביטוח-החיים (ע"ע). חיישוביו על התמותה בתולדות בגיל נעשו בסיס התעריפים הנהוגים בביטוח-החיים; הוא אף הציע למוסדות היהודיים בלונדון תכנית לפעולות-הצדקה; לואיס ג' (1784—1861) היה מכאניקן-ממציא, אך את עיקר מרצו הקדיש לדאגה לבעלי-החיים, היה ממייסדי „חברת צער בעלי-החיים“ וכיהן זמן-מה כמוזכיר-כבוד שלה. עד שהוצא ממנה כאשר נתארגנה החברה מחדש כגוף נוצרי טהור. היום יש במשפחת-ג' באנגליה מסורת צבאית ואין לה עוד קשר ליהדות. — מהענף האנגלי של המשפחה יצא מנהיג-הפורעלים שמואל גומפריס (ע"ע), שהשתקע ב1863 באה"ב. — בני משפחת-ג' באמסטרדאם תפסו מקום חשוב בקהילה האשכנזית. האחים יצחק אייזיק ואברהם אברלה אמריץ היו במאה ה17 רבניה של הקהילה; אחרים פעלו כפרנסים וכסוחרים ידועים. — הפילוסופים תאודור ובנו הינריך ג' (ע"ע) יצאו מהענף האוסטרי-הונגארי של המשפחה. —

שהמוני-העם נשאר בדלותם ובורותם. בגלל שיטות שלטונו ניתן לו הכינוי „הטיראן של האנדים“.

Th. Rourke, *G., Tyrant of the Andes*, 1936.

גומפולוביץ, לודוויק — Ludwik Gumpłowicz — (1838, קראקא — 1909, גראץ [אוסטריה]). סוציולוג פולני-אוסטרי, יהודי מומר. למד משפטים בקראקא ובווינה היה פעיל זמן-מה בתנועה הדמוקראטית הפולנית. ב1875 נעשה מרצה ואה"כ פרופסור בגראץ. לבסוף, חולה-סרטן חשון-מרפא, התאבד יחד עם אשתו שנתעוורה. אָפיו ומפעלו המדעי של ג' מצויינים בפסימיות עמוקה. הוא שלל את הדואליזם של טבע ורוח באדם והכחיש את חופש-הרצון. בעקבות תפיסת ההיסטוריה של בקל (ע"ע) ותורתו של דארווין על התפתחות הטבעית מתוך מלחמת-הקיום ראה את ההיסטוריה כ„תהליך-טבע“ הכרחי ואת הפילוסופיה — כתאוריה מדעית של תהליך זה, שאותה ניסה לפתח בהתאם למתודה הפוזיטיוויסטית של המחקר המדעי מיסודו של קנט (ע"ע). הוא ביטל כל מטאפיסיקה של ההיסטוריה: „הגל ותלמידיו הבאישו את ריחה של פילוסופיית ההיסטוריה לחלוטין“ — במלים אלו נפתח חיבורו היסודי בסוציולוגיה. כל ההיסטוריה אינה אלא פרשת מאבקים: בשלבים הקדומים — בין קבוצות גועיות שונות, אח"כ — בין המדינות, שקמו כתוצאה מפיבוש שטחיה-התיישבות ע"י הקבוצות החזקות ששיעבדו את החלשות מהן, ולבסוף — בין המעמדות בתוך המדינות. משנתו של ג', ביחוד הסברתו את התהוות המדינה — שאושרה גם ע"י אַתנולוגים —, השפיעה על סוציולוגים רבים, למשל על פ. אופנהימר (ע"ע). שעיבדו אותה והוסיפו עליה. — בצעירותו כתב ג' גם מחקר על תולדות התחיקה הפולנית לגבי היהודים.

מחיבוריו העיקריים: Prawodawstwo polskie względem Żydów (התחיקה הפולנית לגבי היהודים), 1867; Phi-losophisches Staatsrecht (משפטי-המדינה הפילוסופית), 1877; Rechtsstaat und Sozialismus (מדינת-החוק והסוציאליזם), Grund-riß der Rassenkampf (מלחמת הגזעים), 1883; Die riss der Soziologie (יסודות הסוציולוגיה), 1885; soziologische Staatsidee (אידיאת-המדינה הסוציולוגית), 1902; Allgemeines Staatsrecht (משפטי-המדינה הכללי), 1907.

גומפּרס, שמואל — Samuel Gompers — (1850—1924), מנהיג תנועת-העבודה באה"ב; יהודי. בנו של פועל-סיגרות יהודי-הולאנדי במזרח-לונדון, למד רק 4 שנים בבי"ס (יהודי) ועזר מילדותו לאביו בעבודתו. ב1863 היגרה המשפחה לאה"ב, וג' המשיך לעבוד בנייריורק במקצועו של אביו. אחרי התמוטטות האגודות המקצועיות במשבר הכלכלי של 1873 באה"ב ייסד ג' מחדש את האגודה המקצועית של פועלי-הסיגרות, שאליה הצטרפו אח"כ גם אגודות מקצועיות אחרות, ואיגודן התפתח ב1886 להסתדרות הגדולה של פועלי אה"ב — American Federation of Labor [AFL] („הפדראציה האמריקנית של העובדים“), שג' היה נשיאה — בהשקפה של שנה אחת בלבד — במשך 38 שנה עד מותו. ג' התרחק מתאוריה סוציאליסטית והיה הנציג המובהק של המגמה להטבת מצבו של הפועל במסגרת המשטר הפוליטי-חברתי הקיים ע"י העלאת השכר ושיפור תנאי-העבודה, בעיקר ע"י הנהגת יום-עבודה של שמונה שעות. לזכותו יש

כתבי הביקורת וההגנה שנכתבו על ג' הם פרשה חשובה בספרות הספרדית. כבר בדורו היו סופרים ומשוררים שהתייפפו אותו או ליגלגו עליו, כגון חאורגי (Jáuregui), קר-וואנטס, לופה דה וגה (שחיקה את סיגנונו) וקודו, ואחרים שהגנו עליו; לאחר מותו קמה אף פרשנות לכתביו. במשך מאה שנה נהגו הספרדים לכתוב בסיגנון גונגוריסטי. לאחר מאתיים שנה של בוז וזילזול נתחדש סיגנון זה בימינו ונוצרה אסכולה גונגוריסטית מיוחדת; השפעתו של ג' על השירה הספרדית החדשה ניכרת בכתבי לורקה (ע"ע) ורבים אחרים. הוצאות חדישות של יצירות ג': Obras poéticas (ed. R. Foulché-Delbos), 1921; Obras completas (ed. Mill), 1943.

L. P. Thomas, *Le Lyrisme et la préciosité culistes en Espagne*, 1909, G. et le gongorisme..., 1911; Alf. Reyes, *Reseña de estudios gongorinos 1913-1918* (Rev. Filología Esp. 5), 1918, id., *Cuestiones gongorinas*, 1927; M. Artigas *Don L. de G. y A.*, 1925; W. Pabst, *G.s. Schöpfung...* (Rev. Hispanique 80, 1 ff.), 1930. F. Garcia Lorca, *La imagen poética de d. L. de G.* (Residencia) 1932; Damiso Alonso, *La lengua poética de Gongora*, 1935; E. Orozco Diaz, G. (Historia General de las Lit. Hispánicas, III, 341-365), 1953, id., G. (Clásicos Labor, XVIII), 1953.

ק. ר. ג.

ג'וֹנְגוֹרָה או ג'וֹנְגוֹרָה (מסאנסקרט jangala, שממה או יער).

כינוי מקובל ליער-עד טרופי או יער-גשם טרופי. מעיקרו ג' הוא שם מקומי ליערות-העוד הטרופיים בגבעות טרי (Terai) לרגלי ההימלאיה וכתלק הדרומי של דלתת-הגאנגס. בספרות הגאוגרפית המדעית ממעיטים להשתמש בשם ג', אך הוא נעשה רווח מאד בציבור בלשונות רבות בעקבות ספריו של קיפלינג (ע"ע) ומשמש כינוי לאיזורים טרופיים גרובים, שהם דומים בקווי-היסוד של הנוף, האקלים, החומה ותנאי-החיים לג' ההודי; בבורמה, סיאם, מאלאיה והודו-סין, באינדונזיה, השיליפינים וגינאה החדשה, באפריקה המרכזית ובאמריקה התיכונה והדרומית המשוונית. סימני המובהקים של הג' — גשמים בכל ימות-השנה ואדמה ביצתית, המשמשת קרקע-צמיחה לצמחיה עבותה ולחי רב-גוני, שאין כדוגמתם בשום חבל-ארץ אחר.

טיפוסיים לג' הם אפיפיטים (ע"ע) ומטפסים, שמתפתחים מחמת הצל השורר לרגליהם של עצי-הענק שבג'. על העצים גדלים טחבים וחזזיות כסאפרופיטים. מן החיות האפייניות לג' — קופים, פילים, קרנפים, נמרים, נחשי-ענק, תוכיים, חיפושיות ושרפים. — מחלות קשות כגון: קדחת, תליריז ודבר, מתפתחות כאן על נקלה.

וע"ע הודו; וכן: אמריקה התיכונה (עמ' 251-253); אמריקה הדרומית (עמ' 271-272); אפריקה (עמ' 299-301) וגאוגרפיה (עמ' 31 [ציור 2]).

P. W. Richards, *The Tropical Rain Forest*, 1952; Mayston Bates, *Where Winter Never Comes*, 1952.

גוֹנְדָּה (Gond), החשוב שבשבטים הפרימיטיביים בהודו, כ-3,300,000 נפש (לפי מפקד 1941); מהם יושבים כ-2 מיליון במאדהיה פראדש ובבאסטאר. בין המאות 14 וה-18 היו חלקים ניכרים של הודו המרכזית נתונים למרותם של שליטים גונדיים, עד שהוכנעו ע"י המאראטהים. שבת ג' מחילק לכמה קבוצות אפסוגאמיות (ואנסה), שמספרן הוא כמספר אלוהיהן, וקבוצות אלו שוב מחולקות למשפחות טיפיות אפסוגאמיות. מבחינה מעמדית נפרדים הגונדים

גונגורה אי ארגוטה, לואיס דה — Luis de Góngora y Argote (1561, קורדובה — 1627, שם), משורר ספרדי. ג' למד משפטים באוניברסיטת סאלאמאנקה, אולם היה להוט אחרי השירה ומשחקי-קוביות, ומשום כך לא סיים את לימודיו. הוריו קנו לו משרה בכנסיה הראשית של עיר-מולדתו. ב-1617 עבר למאדריד ושם שימש כוהן למלך פיליפ III; בשנה האחרונה לחייו חזר לקורדובה. — ג' הצטיין בלשון חדה ושננה ובמידה גדושה של לעג, ומשום כך קנה לעצמו שונאים רבים; יחד עם זה היה מלא רוח-בדיהה, אוהב מוסיקה וספוג תרבות קלאסית.

בשיריו של ג' בולטים היסודות של שירת הרנסאנס — במידה שיסודות אלה נקלטו בספרד —, אלא שהוא מפרינו בדרך ביטוי ואינו שומר על שיווי-המשקל הקלאסי, ובכך הוא המייצג הראשי של סיגנון-הבארוק בשירת-ספרד.

ביצירותיו ניכרות שתי מגמות-סיגנון, שהן מנוגדות זו לזו ולכאורה אף סותרות זו את זו: הראשונה (שבלטה בתחילת פעולתו הספרותית, ואחר-כך הלכה ופחתה) היא כתיבה עממית, קלה ופשוטה, עליפי רוב מלאה חן ורגש, לעיתים הומוריסטית, והיא הניכרת בעיקר בשיריו הקצרים; השנייה, שנודעה בשם *estilo culto* או *culteranismo* (סיג-נון למדני, מעודן ומחוכם) או — משום היותה מיוחדת לג' — „גונגוריסמו“, היא דרך-כתיבה אריסטוקרטית. קשה הגיגית ומסורבלת, שהשימוש בה הלך וגבר במשך חייו, ולה הוא נזק ברוב הסונטות והקאנצונות, וכן בשיריו הארוכים.

שיריו הקצרים הם שונים ומגוונים מבחינת נושאים: שירי אהבה, יגון וסתם היראה-וירילב, שירי היתול ולעג, שירים בורלסקיים המגיעים לדי גסות, שירי שבויים או שירים בסיגנון „ערבי“, שירים על נושאים ספרותיים, פארודיות, האננות של ג' הן המושלמות שבשירה הספרדית מכאן ריכוז חכנו ולשונן.

יצירתו המעולה ביותר היא השירה *Fábula de Polifemo y Galatea* („מעשה פוליפמוס וגאלאטיאה“, 1613), שנושאו לקוח מן האגדה היוונית; ערכו של השיר במקור ריחו, במבנהו הבארוקי המושלם, בשפעה-הניגודים היוצאים דופן ובתיאורים מעוררי-אימים. יצירה לירית מושלמת היא שירת „ההתבודדות“ (*Soledades*, 1613-1614), שעלילתה נרמזת בלבד ומטושטשת במתכוון (צעיר, שנטרפה אנייתה, ניצל על חוץ-הים ומתגורר בין רועים), והיא משמשת אמתלה לתיאורי-טבע שונים. בתיאורי-הטבע מתעלם ג' מן הכעור והקשה ומתמסר כולו ליופי ולצלילים הארמוניים; התכונות הגשמיות של הטבע נדחקות מפני ערכיו האסתטיים; עולם פיוטי זה מתבטא במשאפורות נועזות ביותר.

לשונן של ג' מיוחדת במינה. ג' נתכוון ליצור לשון-שירה, שתהא נבדלת לחלוטין מן השפה המדוברת, ומשום כך חידש ביצירותיו מלים, ששאלן מלאטינית ומאיטלקית, ואף הנהיג שינויים מוזרים בסדר-המלים עד לקצה כוח-יכלתה של הלשון הספרדית. תרומתו הגדולה ביותר לשירה היא המטאפורה; שירתו היא תהלוכה משוארת של שמות מצלילים (הלקוחים מן המיתולוגיה, ההיסטוריה, הגאוגרפיה פיה ומדעיה-טבע) או של דימויים משוארים — אבני-מיקרות, פרחים וכיו"ב. שירתו של ג' היא שירה ליחידים-גולה, שירה הפונה לחושים ולשכל יותר משהיא מדברת ללבו של אדם. שירה קשה ומעורפלת שמעטות דוגמתה; אך השפעתה על שירת הבארוק בכל אירופה היתה עצומה.

זו לא־גוריה. על סמך זה קבע ג' דרכים חדשות למחקר בתולדות הספרות. הוא הראה, כיצד ניתן ללמוד מהוד יצירי-תיהם של משוררים גדולים את מהותם ואת התפתחותם של האמנים. מחקרים בביאוגראפיות ובקשרים התרבותיים בין משורר לזמנו משמשים מקצועות-עזר למדעי-הספרות האמיתית — לקביעת מהותו של האדם העומד מאחורי היצירה. את שיטתו של ג' אפשר לציין כשימוש בדרך מחשבה אֶפְסִיסְטֶנְצִיאלִית בתולדות-הספרות, אם כי בתקופת ראשית פעולתו עדיין לא היה האֶפְסִיסְטֶנְצִיאלִיזְם הפילוסופי קיים. בתקופה שבין מלחמת-העולם I ועליית הנאצים היתה לג' השפעה ניכרת בעולם הספרות והרוח בגרמניה. — ג' לא ניתק את קשריו עם היהדות, אך היה רחוק מכל בעיותיה וענייניה.

יצירותיו העיקריות: Shakespeare und der deutsche Geist (שיקספיר והרוח הגרמנית, 1911); גְּתָה (1916, 1926)¹²; קְלִיסְט (1922); Caesar, Geschichte seines Ruhms (קיסר, תולדות תהילתו, 1924); פֶּאֶרְאֶצְלוֹס (1927); שיקספיר (1928); הוצאה גרמנית חדשה של כתבי שיקספיר, שאת מקצתם תירגם מחדש.

H. Cysarz, F. G. (Der Morgen, I, 362), 1925; V. A. Schmitz, F. G. Gedenkschrift, 1931; O. Höfler, F. G. und das Judentum in der Literaturwissenschaft (Forschungen zur Judenfrage, IV), 1940 (אנטישמ'י); O. Henschel, F. G.'s Werk und Wirken, 1947.

פ. ט.

גֻּנְדוּלִיץ, אִיוֹן (Ivan Gundulić), המכונה גם גֻּנְדוּלִיץ גֻּנְדוּלִיץ — Giovanni Gondola — (1638—1589), משורר קרואטי. ג' היה בן ראגוזה (= דוברובניק), העיר החפשיה בשטח-הגבול שבין הרפובליקה הוויניציאנית ותהום השלטון העות'מאני. מבחינה היסטורית-תרבותית היה בן תקופת-המעבר מן הרנסאנס לבארזק ולקונטר-רפורמאציה הקאתולית. ג' היה הנידן הישועים, למד שפות קלאסיות, פילוסופיה ומשפטים, והיה חבר-המועצה ושופט בעירו. ביצירותיו הראשונות — אודות, אידיליות ודרמות מיתו-לוגיות-פאסטוראליות בחרוים — עדיין ניכרת השפעת הרנ' סאנס. אח"כ חל בו מפנה בכיוון דתי; באותה תקיפה תירגם מזמורי-התהילים לקרואטית וחיבר את „דמעותיו של בן חוטא“ (Suze sina razmetnoga). המחזה הפאסטוראלי „דובראוור קה“ הוא שירת-ההילה לחירותה של עיר-מולדתו. יצירתו הגדולה ביותר היא האפוס האבירי-רומאנטי „עוסמאן“ (Osman), הודן בנצחון הפולנים על התורפים במלחמת 1621 ומצרפו למסורת הלאומית היוגוסלאווית. כקריאה נל-הבת לאיחוד העמים הנוצריים נגד התורפים.

A. Jensen, G. und sein Osman, 1900; M. Rešetar, Gundulićev Osman, 1922; D. Budmani, Gradja i odlomci doba Gundulićeva, 1935; M. Kombol, G. u Hrvatskoj Književnosti (Hrv. Revija, 1938); V. Setschkareff, Die Dichtungen G.s, 1952

גֻּנְדוּלִיץ, פְּרִיֶדְרִיךְ — Friedrich Gundolf (שמו המקורי: גֻּנְדוּלֶפֶיֶנְגֶר) — (1880—1931), חוקר תולדות הספרות והתרבות. יהודי גרמני. בנו של פרופסור למאתמא-טיקה בטכניון שבדארמשטאט. ג' הופיע תחילה כמשורר (Fortunat, 1903; Zwiesgesprache [דו-שיחים], 1905). מ-1911 היה מרצה. מ-1920 פרופסור בהידלברג. נמנה עם חוגו של סְטֶפֶן גְּאֹרְגֶה (ע"ע), שאותו תיאר בספר מיוחד (1920). גאורגה עורר בו את הרגש לתרבות-הלשון ולמהות המשורר. היצירה האמנותית, לפי ג', היא סמל של חוויית-ראשית (Urerlebnis), שהמשורר מפיק מניסיונו בחיים ואתה הוא מלביש צורה מוחשת. בצד חווייה מקורית זו קיימת עוד חווייה מוסקת, חווייה השכלתית (Bildungs-Erlebnis), שהאדם מגיע אליה ע"י השפה, המסורת והידיעות שרכש לו. מהותי של המשורר מתגלית גילוי ברור ביותר, כשהיסודי-ההשכלתיים שביצירתו מועטים ככל האפשר, כמו בלי-ריקה; ואילו כשהיסוד ההשכלתי הוא עיקר ביצירה, הופכת

התפוררותה של ארץ-ג' היתה תהליך ממושך במסווה-איכון, בעקבות טראנסגרסיות ימיות גדולות והתהוות שב-רים, שבקעו את היבשת וגרמו אחרי התפתחות ארוכה להלקחה לשרידי יבשות אחדות, מפודרות על-ידי דרום האוקיינוס האטלנטי וע"י האוקיינוס ההודי. בטריאס התח-תן נבקע פרץ בין אפריקה הדרומית ומאדאגאסקאר; הוא

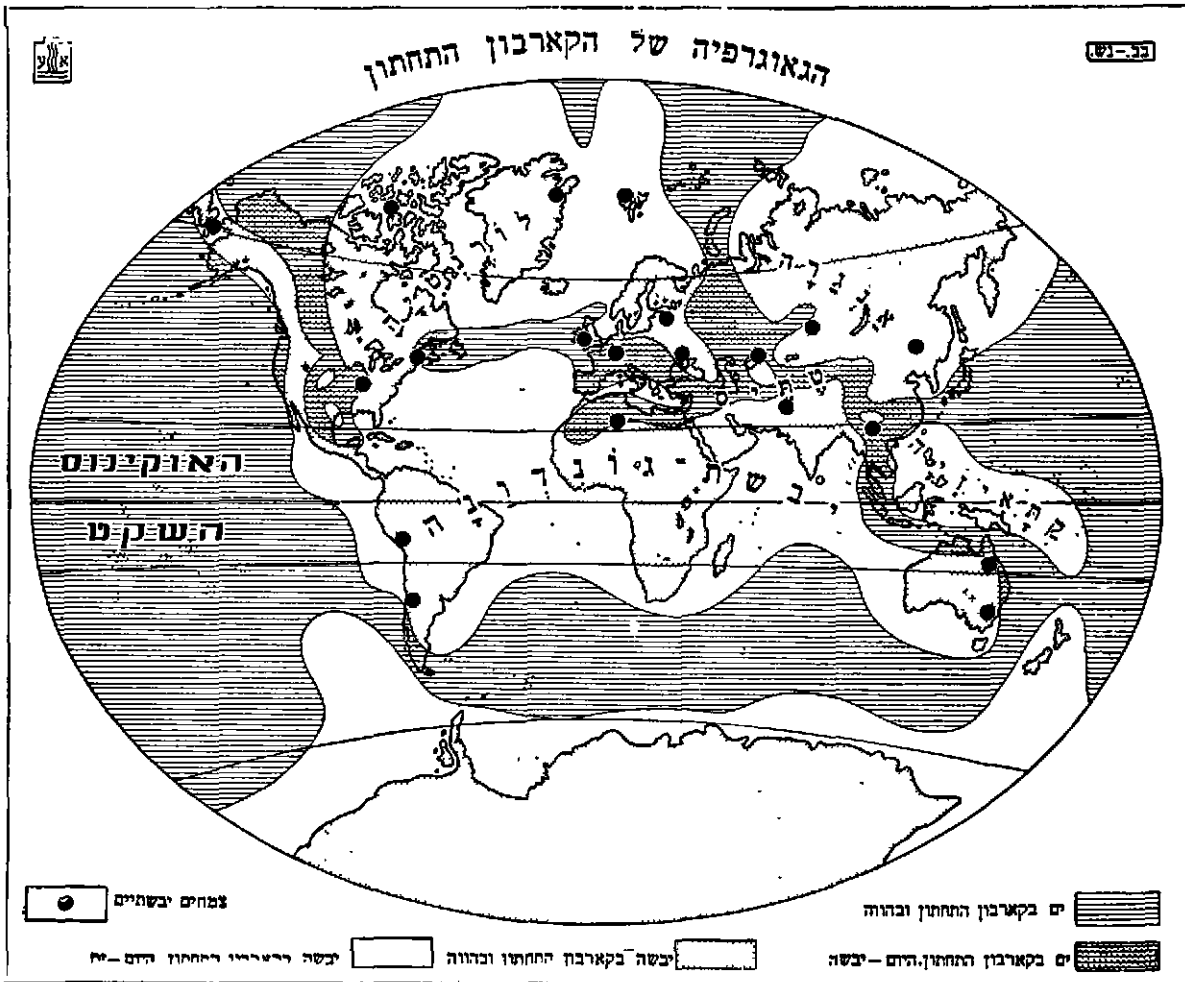

למלומדים מכל העמים: פרסים, הודים, סורים, יוונים, יהודים ונוצרים. לשיא פריחתה הגיעה האוניברסיטה בימי המלך חסרו אנושרואן במאה ה-6, אך קיומה ופעילותה נמשכו גם אחרי כיבוש האיסלאם. היא נשארה, בהנהגתה של משפחת הרופאים בכתישוע, מרכז-הוראה, שסיפק רופאים למזרח הקרוב והתיכון אף במאות ה-9-10. אולם בעיקר היתה מרכז חשוב לחילופי-מדע בין העמים השונים. שם תורגמו ספרי היוונים וההודים בסילוסופיה וברפואה לסהלוי ולסורית והגוי עו בדרך זו לידעת הערבים, שתורגמו תרגומים אלה לערבית. מן האישים המפורסמים שיצאו מג' היו יחנא אבן מאסויה (Mesue של המערב) ותלמידו חנין אבן אסחאק (ע"ע). גדול המתרגמים הערביים. — ג' ירדה מגדולתה עם התפוצרות החליפות ונחרבה ע"י המונגולים.

A. Christensen, *L'Iran sous les Sassanides*, 1944²; G. Sarton, *Introduction*, I, 435 f.; E. G. Browne, *Arabian Medicine*, 1921; C. Elgood, *Medical History of Persia*, 1951.

גונדר (Gondar), עיר בצפון-מערב חבש, בירת מחוז בגמדר (Begemder); 22,000 תושבים (1949). העיר שוכנת בגובה של 2,250 מ' במרחק של 32 ק"מ מצפון לאגם-טאנה. היא יושבת בתוך איזור חקלאי פורה, והיא בעלת חשיבות מסחרית בגלל קשרי-כבישים עם סודאן האנגלו-מצרית, עם אריתראה ועם מרכז-חבש. יש בה תעשייה קלה של ייצור פותנה, עיבוד-עורות ועיבוד-מתכות (תכשיטי כסף זהב וכלי-נחושת). — בעיר נמצאת שכונה של פלשים (ע"ע). ג' היתה במאות ה-16 עד ה-19 בירת קיסרי חבש. נשאר

הורחב ביותר השברים היו מלווים התפרצויות עצומות של זרמי לבה בסיטית וחדירת לבה דולריטית לתוך הסלעים באפריקה הדרומית, בטאסמאניה, באנטארקטיקה ובבראזיל. שרידים מצמחיית-גלוסופטריס ומבעלי-היים קדומים נשארו לפליטה אחרי ההתקררות הגדולה בחלקים שונים של ג' ביורה הופיעה צמחיה של תינפלידיה; מן היורה ואילך נעשית הצמחיה דומה לזו שבשאר חלקי כדור-הארץ. ההתפוררות של ג' הושלמה בסוף הקרטיקון עם שקיעת הגשרים היבשתיים, שעדיין היו קיימים בין החלקים של ג'. כל התנועות האלו היו מלוות פעילות געשית נרחבת וממושכת של הבקעה האפריקנית הגדולה; גם זרמי-הלבות הגדולים של הדקאן בהודו, של חבש ושל האנדים בדרום-אמריקה מעידים על המיתות, שהיה קיים בתוך חלקים אלה של קרום כדור-הארץ.

א. פר.

גונדר-שאפור, עיר עתיקה בחבל ח'וזסתאן של פרס. מזרחית לשושן; היום — חרבות שאהאבאד. העיר נוסדה במאה ה-3 ע"י שאפור I ליישוב שבויים רומאים. במאה ה-4 היתה העיר אחת מבירות המלכים הסאסאניים. שאפור II יסד בה בית-ספר גבוה, שנעשה מקלט ומרכז חדש למדע של העולם ההלניסטי-רומאי אחרי השתלטות הנצרות האור-תודוסטית על הקיסרות הביזנטית. בג' נקלטו הפילוסופים, התוכנים, וביחוד הרופאים, שגלו מן המערב עקב יציאת הגסטוריאנים ב-489 וסגירת האקאדמיה באתונה ב-529. אל ג' הגיעו גם חכמי-המזרח, והאוניברסיטה נעשתה בית-למוד

וע"כ התקרב ג' במידת-מה לטיפוס „הדראמה המוסיקלית“ של ואגנר. בין אופרות אלה בולטת „Roméo et Juliette“ (1867).

בשנות חייו האחרונות כתב ג' יצירות דתיות גדולות (מיסות ואופרות), אך אלו נקלטו פחות מאשר האופרות שלו. ביצירות אלו השתדל ג' לשלב יסודות-סיגנון עתיקים מיה"ב בסיגנון זמנו. — ג' כתב גם יצירות ווקאליות רבות למקהלה ולשיר-סולו, ביניהן ה„מדי-סציה“ (Méditation Ave Maria) המושתתת על אחד הפרלודים של באך; שיר זה זכה לעיבודים רבים ונעשה אחד החיבורים הנפוצים ביותר בספרות המוסיקלית.

ת. שט.



גונדר. חורבות ארמוני-הקיסרים העתיק

גונזוקוס, ע"ע זיכה.

ג'ונז, איניגו — Inigo Jones — (1573—1652), מגדולי הארדכיכלות האנגלית. למד באיטליה; הנהיג הרא-שון בארדכיכלות האנגלית את הקלאסיציזם הפאלאדיאני, שממנו הושפעה אחר-כך גם הארדכיכלות האמריקנית של התקופה הקולוניאלית. ג' הוא שהתחיל להשתמש לחיפוי קירות-החזית באבן-פורטלנד, שגונה מתדמה במרוצת-הזמן לגן האבן הניציאנית.

יצירתו הראשונה של ג' היתה באנקטינג האוז (Banqueting House) בניטהול, שנועד להיות חלק מארמון-המלך (היום — Museum of the Royal United Service Institution). החלק האמצעי של הבניין, שמובלט בליטה קלה ושחלונותיו מותקנים במקצב שווה, מקושט בעמודים יוניים וקורינתיים. סנט פול קאבנט גארדן (St. Paul Covent Garden) בלונדון היא כנסייה קטנה, בעלת אולם ושתי סיטראות, המצטיינת בצניעות-הביצוע ואצילות צורתיה. מבין יצירותיו האחרות של ג' יש לציין את Queen's House בגריניץ' (היום — National Maritime Museum) ואת York Water Gate בלונדון. עבודתו המקצועית של ג' הופסקה עם פרוץ מלחמת-האזרחים, אשר בה נמנה ג' עם תומכי בית-המלוכה.

ג'ונז, דניאל — Daniel Jones — (ג' 1881), פונטיקן אנגלי. ב-1907 נתמנה למרצה לפונטיקה באוניבר-סיטה של לונדון, ומ-1921 עד 1949 היה פרופסור שם. — ב-1928 נתמנה מזכיר האגודה הפונטית הבינלאומית, וכן היה (מ-1907 ואילך) סגן-העורך של כתבי-עת האגודה (Le Maître Phonétique) ועורכו הראשי לאחר מותו של פטי (ע"ע). ייסד וערך את סדרת The London Phonetic Read-ers. בחקירותיו מסתמך ג' בעיקר על שמיצת האוזן, שהיא לדעתו המכשיר המדויק ביותר לקליטת הגייה-הדיבור ולקביעת ערכם לגבי הלשון החיה. את תפקידיה של הפונ-טיקה הוא רואה בעיקר בקביעת כתב בינלאומי לשפות שאין להן כתב, וכן בשימוש לצרכי הוראת הלשונות. מתוך גישה מעשית זו הוא מתרחק במקרים רבים מדרך הבלשנות העיונית. ג' הגדיר את מושג הפונמה (phoneme) כמשפחת הגייה, המופיעה בלשון כיהידה בעלת ערך משמעתי מסויים.

בה שרידים רבים של ארמונות וכנסיות החל מן המאה ה-17. העיר נשרפה ונהרסה פעמים מספר, לאחרונה ב-1888 על-ידי דרווישים סודאניים. בשנת 1936 נכבשה על-ידי האיטלקים. בשנת 1941 שחררה ע"י כוחות בריטיים אחרי מצור של כמה חודשים.

גונז, שרל פֶרְנַסוֹאָה — Charles François Gounod — (1818—1893), קומפוזיטור צרפתי. למד תורת הקומ-פוזיציה בקונסרוואטוריון בפאריס (בין מוריו היה י. פ. הלוי [ע"ע]). ב-1893 קיבל את „פרס-רומא“ הגדול, השתלם ברומא במשך שלוש שנים והתעמק במיוחד בסיגנון המוסיקה הד-תית העתיקה. אחרי שובו לפאריס פעל כמחבר וכמבצע (בעוגב ובניצוח) בשטח המוסיקה הדתית והתכוון להיות כומר. אך אחרי התעסקות ביצירות שומאן וברליוז שינה את דעתו, פנה עורף לכנסייה החליט להתמסר ליצירת אופרות כדרך בטוחה ביותר להצלחה. סיגנון האופרה של ג' נוצר על הרקע החברתי של הבורגנות המשגשגת, שדרשה עלילה משעשעת, יופי שטחי וביטוי מוסיקלי עליו ומובן, „יפה ומסודר“ (joli et bien-ordonné).

האופרה הראשונה של ג', Sappho (1851), שהציג ב„אופרה הגדולה“ בפאריס, לא זכתה להצלחה; וגם נסיון בשדה האופרה הקומית, Le médecin malgré lui („הרופא



ש. פ. גונז

בעל-כרחי“), לא הצי-ליה. אך בשנת 1859 חיבר ג' את האופרה „פאוסט“ (לפי המחזה של גתה), ובה זכה בשם עולמי. הצלחת אופרה זו היתה יוצאת מגדר הרגיל: מספר הצגותיה עולה על זה של כל יצירה אחרת שברפרטואר האופרה הפאריסאית הגדולה.

אופרה זו עדיין נכתבה בסיגנון האופרה הישנה; ואילו באופרות מאחרות יותר נועד לתזמורת תפקיד חשוב יותר,

הארץ מן השמש. כן יש לציין את מחקריו על תנועת הקטבים הארציים ועל השינויים במחזוריות סיבוב-הארץ על צירה. ג' נמנה עם גדולי האסטרונומים בדורנו וזכה לאותות-הצטיינות מרובים. פירסם בין השאר: *General Astronomy* (אסטרונומיה כללית), 1951¹; *Worlds Without End* (עול-מות לאין סוף), 1948².

ג'וזו, סר ויליאם — Sir William Jones — (1746—1794), מורחן ומשפטן אנגלי. בחינוכו התיכון, וכן באוניברסיטת אוקספורד, שבה למד משפטים, רכש לו ידיעה יסודית בלשונות הקלאסיות ובשפות האירופיות החיות, וכן בערבית, עברית, פרסית וסינית. פירסומיו הראשונים היו בתחום הבלשנות והזיולוגיה הפרסית הערבית, וכן תירגם אחרים מנאומיו המשפטיים של איסיאוס (ע"ע) לאנגלית. אולם מבחינה מקצועית פעל כמשפטן ורכש לו שם על-ידי חיבורו *Essay on the Law of Bailments* ("על הפקדונות"), המוכר כבעל חשיבות עקרונית עד היום. ב-1783 קיבל ג' תואר-אצילות ונתמנה חבר ביהודין העליון בכלכתה. הוא נשאר בהודו עד מותו ומיזג את עבודתו המקצועית כמשפטן עם פעולתו המדעית כמורחן. בפעולתו זו, וביחד ע"י ייסוד "החברה האסיאתית של בנגאל" — ראשונה ודוגמה לחברות המזרחניות בעולם (ע"ע מורחנות) —, השפיע על המדע המזרחני ועל האינדולוגיה במאה וחמישים השנים האחרונות.

ג' הרגיש את המומנט המשותף שבגילויי התרבות והדת ההודיות והאירופיות הקלאסיות; עסק הראשון בבעיית התעתיק המדעי של לשונות אסיה לאותיות לאטיניות; התחיל בתכנית איסוף המקורות למשפט המוסלמי וההודי; תירגם בעצמו את "חוקי מנוס" (ע"ע) וכתבים פילוסופיים ודראמות (שקונטלם מאת קאלידאס), וכן חלקים מן הודו, וטכסטים מסאנסקרט ומלשונות-הודו החיות. אוסף-כתביו מכיל גם מחקרים רבים על מוסיקה ופולקלור של הודו וכ"ב.

יש מייחסים לג' את הראשונות בתפיסת הלשונות ההודית העתיקה הפרסית, היוונית, הרומית, הקלטיות וכו' כקבוצה אחידה, המכונה היום הודו-אירופית. אולם דבריו בעניין זה לא יצאו מכלל רמיוות ועדיין לא נצטרפו לשיטה מבוססת. כל כתביו של ג' הוצאו ע"י אלמנטו ב-8 כרכים, 1799—1801.

J. Sh. Teigamouth, *Memoirs of Sir W. J.*, 1807—1835; M. Müller, *Address at the International Congress of Orientalists*, 1874; id., *Chips from a German Workshop*, IV, 1875, 333 ff. and 377 ff.; O. Jespersen, *Language*, 1947, 33 s.; *Proceed. of the Sir W. J. Bicentenary Conference* (Roy. Indian Soc.), 1948.

ת. ר.

גונזגה (Gonzaga), שושלת-נסיכים איטלקית ששלטה במנטובה (ע"ע) מ-1328 עד 1708. המשפחה היתה קיימת במאנטובה מסוף המאה ה-12, ובמאה ה-13 הגדילה את עשרה ואת השפעתה על-ידי רכישת קרקעות במחוז. ב-1328 נתמנה לואיג'י (Luigi) ג' לתפקיד "קצין כללי" (Capitano generale); הוא ניצל את הפירוד שבין המפלגות היריבות בעיר לשם חיוק עמדתה, הוא ובניו אחריו הצליחו להפוך את משרת הקצין הכללי למשרה שלטונית מוחלטת, העוברת בירושה במשפחה ג'. שליטי-מאנטובה אלה הצטיינו בפיקחות ווריוות דיפלומאטית רבה במשחקם הפוליטי בין שכניהם המסוכסכים ביניהם — הרפובליקה

וכן קבע את מפת "התנועות היסודיות", המשמשת כלי חשוב לקביעת מקומו של התנועות הבחודות בתוך מערכת-התנועות שבכל לשון.

החשובות שבעבודותיו הן: *Fundamentos de escritura fonética* (יחד עם I. Dahl), 1944; *An English Pronouncing Dictionary*, 1948³; *The Phoneme*, 1949; *The Pronunciation of English*, 1950²; *Outline of English Phonetics*, 1951.

ג'וזו, הנרי ארתור — Henry Arthur Jones — (1851—1923), דראמטורג אנגלי. ג' היה בן למשפחת-איכרים ולשית ונשלח, בן 12, לעבוד בבית-מסחר של דודו, וכעבור 6 שנים — בבית-מסחר בלונדון; אח"כ היה סוכן נוסע. במשך השנים הרבות שבהן היה אנוס לעבוד 12—13 שעות ביום, היה מקדיש כל שעה פנויה לקריאת הקלאסיקנים האנגליים ולכתיבה, ורכש לו בעצמו השכלה רחבה. ב-1878 הוצג מערכון ראשון משלו, והצלחתו הגדולה הראשונה ב-1882, במלודרמה "מלך-הכסף", שכתב ביחד עם הנרי הרמן, איפשרה לו לעזוב את המסחר ולהתפנות לכתיבה. בהשפעת איבסן התמסר לדראמת-הבעיות, שדבריה באנגליה היו, מלבד ג', פינרו (ע"ע) וברנרד שו (ע"ע). היחיד מבין מחזותיו המרובים, המוצג לפעמים עד היום, הוא "הגנתה של הגב' דין" (1900). אולם אפילו בטובות שבין דראמות-הבעיות שלו יש נימה מלודרמאטית חזקה. ג' כתב גם דראמות-תעמולה לתיקונים חברתיים וקומדיות. בהן, שכתבה את הביאוגרפיה שלו (1930), מעידה עליו, שחיבר כ-100 מחזות, ומהם זכו להצגה כ-50. רבים גם באה"ב ובארצות אחרות. ג' הצטיין כאמן הדיאלוג והמתיחות הדראמאטית, אולם הדראמות שלו חסרות הגות עמוקה, וכיום נראים נושאייהן — שבתקופה הוויקטוריאנית נחשבו לנועזים — מיושנים. הוא חיבר גם מאמרים והרצאות על בעיות הדראמה והתיאטרון.

Doris Arthur Jones, *Taking the Curtain Call*, 1930.

ג'וזו, סר הרולד ספנסר — Sir Harold Spencer Jones — (ג'ו) (1890), אסטרונום אנגלי. למד בקימברידג'; מ-1923 עד 1933 תוכן ממשלתי באפריקה הדרומית, ומ-1933 ואילך "התוכן הראשון" (Astronomer Royal) במצפה שבגרניץ'.

השגיו העיקריים של ג' הם הגדלת הדיוק בקביעות הגדלים

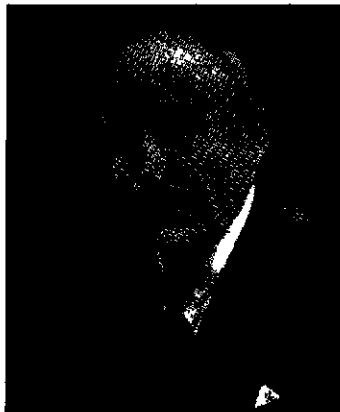

סר הרולד ספנסר ג'וזו

האסטרונומיים על-פי הסתכלות חישוב. הוא מצא את הערך המדויק ביותר של מסת הירח, שהושג עד היום. את פאראלאכי סת-השמש מצא ע"פ דרכים שונות, בין השאר בעזרת האסטרואיד ארוס, תוך שימוש ב-3,000 תצלומים. בעקבות העבר דה הואת נקבע ערך חדש מדויק למרחק

שג'עון. — בבראזיל נערץ ג' עד היום כאחד מאבות הירוטה. קובץ השירים „למאריליה מדירקיוס“ (A Marilia de Dirceu) יצא לראשונה ב1792. השירים מצטיינים בצורה קלאסית מהודרת ובשפע של רגש רומאנטי רך; הם נחשבים בין הערכים השירתיים שבשירי-האהבה בשפה הפורטוגזית. הם נתחבבו ביותר על דוברי-פורטוגזית שבשתי היבשות ואף ניתרגמו לשפות אירופיות רבות.

T. Braga, *Filinto Elyseo e os dissidentes da Arcadia*, 1901.

ח. ב.

גִּוֶּנְטָה, יוֹנְטָה (Giunta, Yunta), משפחת מדפיסים ומרילים איטלקית בתקופת הרנסאנס. היא פעלה בעיקר בוויניציאה ובשירנצה, אך היו לה סניפים בכמה ערים אחרות, וגם מחוץ לאיטליה. לוקאס אנטוניוס ג' מפירנצה (1457—1538) הדפיס ספרים בוויניציאה החל מ1489; הוא צאצאיו החשובות ביותר הן ספרים ליטורגיים שכבשו את השוק מחמת יפיים וקישוטיהם. אחיו פיליפוס ג' (1450—1551) הדפיס בפירנצה החל מ1497 ספרים ביוונית, לאטרי נית ואיטלקית; בית-דפוסו נתקיים עד המאה ה17. ז'אק ג' היה מר"ל ומוכר-ספרים מפורסם בליון החל מ1520. דפוסים משפחה זו נודעים בשי הובכר-ספר בכינוי: ג'ונטינים (יונטינים).

Lexikon des gesamten Buchwesens I, 634, 1935.

גִּוֶּנְטָה, אֵיוֹן, עֵץ אוֹסֵן; הִיֶּדֶקִים.

גִּוֶּנְטָה, יוֹוִיָּה (יווִיָּה, γωνία, זוויות), מד-זוויות למדידת זוויות הנטיה (זווית-המקצוע) בין שני מישורים; עיקר שימושו — בקריסטלוגרפיה (ע"ע, וע"ע גביש). — קיימים שני טיפוסים שונים של ג':

(1) ג' - ה מ ג ע (ציור 1) — הומצא ע"י קרנוד' (Caran-geot) ב1783. הוא עשוי חציר-עגול, שהקפו מחלק למעלות קשת, וסרגל הסובב על ציר הקבוע בנקודת מרכז-העגול. המדידה נעשית על-ידי הסמכת חציר-העגול והסרגל לשתי פאות הגובלות במקצוע. שיטה זו דורשת גבישים די גדולים ומפותחים יפה; שיעור-דיוקה הוא כ1/2.

(2) ג' - ה מ ק א ה או ג' - ה ה ח ז ר ה (ציור 2) — הומצא ע"י וולסטון ב1809. הוא עשוי עגול מסתובב, ששוליו מחולקים למעלות, ובצירוף גוניוס — לרקות הגביש הנבדק

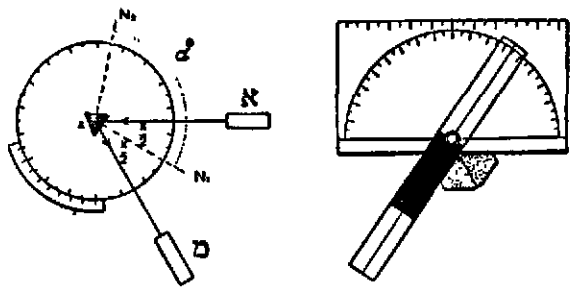

ציור 1. גוניומטר-הסנסע ציור 2. גוניומטר-ההחזרה

נקבע על כן במרכזו של העיגול. קרן-אור, היוצאת מקור-האור א, מוחזרת מאחת מפיאות-הגביש ונקלטת במשקפת מ; N₁ החוצה את הזווית X שבין א ו מ, הוא הנורמאל של פאה זו. על-ידי סיבוב מתאים של העיגול מעברת פאה אחרת של הגביש לאותו מנת-החזרה, והנורמאל שלה N₂ — לכיוונו הקודם של N₁. זווית-הסיבוב α היא הזווית שבין הנורמאלים של שתי הפאות. — בג' משוכללים (דו-

הויניציאנית, בית ויסקונטי במילאנו ובית סקאליג'ר בוורונה, ובתקופה מאוחרת יותר — בין בית-האבסבורג, צרי פת והאפיפיורות. כמה מבניה-המשפחה היו חשמינים בכנסיה כרמא או מצביאים בצבאות האפיפיור, הקיסר, מלך-צרפת והרפובליקה הויניציאנית. ע"י כך, וכן ע"י חיתון עם משפחות-שליטים אחרות, צברו בני ג' עושר ועצמה והעלו את עצמם לדרגת אחד הגורמים המכריעים בשיווי-המשקל הפוליטי באיטליה הצפונית. ג'ן פראנצ'סקו ג' (1408—1444) קיבל מאת הקיסר את התואר מארקזה, פדריגו ג' (1519—1540) — את התואר דוכס. לנסיכי בית-ג' יצא שם כאוהבי פאר ומותרות, ויחד עם זה — כשוחרי מדע, ספרות ואמנות. הנסיכים הזמינו לחצר המאנטובאנית מלומדים, משוררים ואמנים; עם בני-חסותם נמנו במאה ה15 אנדר'אה מנטניה וויטוריו דה פלטר'ה, במאה ה16 — אריסטו וטסו. בני-ג' ריכזו במאנטובה אוצרות אמנותיים וייפו את העיר ואת כל המחוז; הם היו נוהגים לחלק את נחלותיהם ולהעמיד בני-עמי פים צדדיים של משפחתם כנסיכים של הערים הקטנות, שבהן המשיכו במסורת החצר שבעיר-הבירה. לחצר המאנטובאנית בימיהם של פראנצ'סקו II (1484—1519) — בעלה של איובלה ד'אסט'ה (ע"ע), — של בנו פדריגו, וביחוד של וינצ'צ'ו ג' (1587—1622), לא היתה דומה מבחינת הפאר, העליונות וההוללות; אולם מרובים היו בה גם גילויי השחיתות המוסרית. במאה ה17 ירדו בית-ג' מגדולתם; הפאר והעזרנות רוששו אותם, מעמדם המדיני נתערער מחמת סיכס כב עם הדוכסים לבית-סאווי'ה, אולם בעיקר נפגעו ע"י ניוון בילולגי. רובם מתו בלא עת מחמת מחלות-מין, ושכול ועקרות הביאו כליון על רוב ענפי המשפחה. אחרי שפלה הענף המרכזי ב1627 מחוסר בנים, ירש הענף ג' - ג'נור (G.-Nevers), שהתפתח בצרפת, את דוכסות מאנטובה, ובניו שלטו בחסדם של מלכי-צרפת, עד שהודחו ב1708 על-ידי קיסר אוסטריה.

P. Torelli - A. Luzio, *L'Archivio G. di Mantova*, 1920-22; S. Brinton *The G., Lords of Mantova*, 1927; R. Quazza, *Storia di Mantova*, 1930; id., *La diplomazia Gonzaghesca*, 1941; M. Beilonci, *Segreti dei G.*, 1947; L. v. Pastor, *Geschichte der Papste*, II-X.

גִּוֶּנְטָה, תוֹמֵזו אַנְטֵ'נִיו — Thomaz Antonio Gonzaga

(1744, אופרטו — 1807 או 1809, מוסמביקה), משורר פורטוגזי-בראזילי. אביו של ג' היה איש-משפטים ופקיד מבראזיל, ששירת זמן-מה בפורטוגאל; אמו היתה אנגלית-בראזילית. מ1749 ישבה המשפחה בבראזיל. ג' הצעיר חזר לפורטוגאל כדי ללמוד משפטים בקואימברה, שירת מ1763 עד 1782 כשופט במקומות שונים בפורטוגאל והועבר ב1782 כשופט למחוז מינאו ז'ראס בבראזיל. שם התאהב אהבה לוהטת בצעירה אצילה, מריה דורוטיאה דה סישאס (de Scixas), אהבה שמצאה את ביטויה בשיריו אל אהובתו (בכינויה „מאריליה“). ב1789, בשעה שעמד ג' לשאת את אהובתו לאשה, נאסר באשמת השתתפות במרד נגד פורטוגאל והוחזק שלוש שנים במאסר חמור; פרי מאסרו היו שירי-געגועים נוגעים עד הלב לכלתו. אח"כ הוגלה למושבה הפורטוגזית מוסאמביקה שבאפריקה. תוך יאוש נשא שם ב1793 מולאטית יורשת-אחוזו עשירה לאשה. היה לאחד מאורחיה הנכבדים של המושבה, אולם עד מותו, שתאריך אינו ידוע בתודאות, היה שרץ בכפאון, ואף נתון להתקפות

הנשיא ובין הקונגרס, ששאף להחזיר לעצמו את מעמדו הקודם, שנתערער בימי כהונתו של לינקולן. בניגוד לרצונו של הנשיא, לא נתנו נציגי-הצפון לנציגי-הדרום לתפוס את מקומותיהם בקונגרס, ולעומת זה העניקו זכות-בחירה לכו-שיום. בבחירות של 1866 השיגו הרפובליקנים מתנגדי ג' רוב מכריע בקונגרס, וב1867/8 החליטו — שוב בניגוד לרצון הנשיא — על „חוק השיקום“, שמסר את הדרום להנהלתם של מושלים צבאיים מבין גנרלים של הצפון. כשהחליט הקונגרס על צימצום סמכותו של הנשיא להדיח מכהונתם פקידים מסויימים ללא הסכמת הסנאט, פרץ משבר גלוי. ג' גרס, שחוק זה אינו מתיישב עם החוקה, ופיטר על דעת עצמו את מתנגדו החרף, מזכיר-המלחמה סטנטון (Stanton). בית-הנבחרים האשים את הנשיא בעבירה על סמכותו; ההאשמה הובאה לביורר לפני הסנאט (1868), וג' יצא זכאי רק משום שחסר היה קול אחד לרוב של $\frac{2}{3}$, הנדרש ע"פ החוקה לפסדין של הרשעה. — באותה שנה עזב ג' את כהונתו, חזר לטנסי והמשיך ללחום משם לעמדתו. ב1875 חזר ונבחר לסנאט, אולם מת זמן מועט אחר-כך.

L. Foster, *Life and Speeches of A. J.*, 1866; D. M. De Witt, *The Impeachment and Trial of A. J.*, 1903; R. W. Winston, *A. J., Plebeian and Patriot*, 1928; G. T. Milton, *Age of Hate*, 1932; L. T. Stryker, *A. J.*, 1936; O. G. Bowers, *The Tragic Era*, 1939.

מ. זי.

ג'וניסון, בן — Ben(jamin) Jonson — (1637—1573), משורר וסופר אנגלי. ג' נולד כחודש אחר מות

אביו, שהיה בסוף ימיו כומר. אחרי עזבו את ביה"ס הצטרף ג' לאביו החרוג, שהיה בנאי, בעבודתו. ג' לא ביקר באוניברסיטה מימיו, ואעפ"כ היה המשכיל בין משוררי תקופתו. אחרי שנמ-אסה עליו עבודת הבנאות, התגייס ג' (בערך בשנת 1592) לצבא שנלחם באר-צות-השפלה; כל ימיו התפאר ג' במעשי-הגבורה שלו באותה מלחמה. באותה תקו-פה נשא אשה. היוזג

לא עלה יפה; גם שלושת ילדיו מתו בגיל רך. ג' התחיל לעבוד בתיאטרון, תחילה כשחקן — ללא הצלחה —, ואחרי-כך כמחבר מחזות. בשנת 1598 פירסם את הקומדיה *Every Man in his Humour* („איש איש ורוחו“), אשר בהצגת-הבכורה שלה השתתף שיקספיר כשחקן. באותה שנה הרג ג' שחקן בדו-קרב, נכלא, ונשקפה לו סכנת תליה. בבית-הסוהר השפיע עליו כומר קאתולי; הוא המיר את דתו ושמר אמונים לקאתוליות במשך 12 שנים, למרות הקשיים שגררה אחריה ההשתייכות לדת זו באנגליה באותם הימים. אחרי שיחרורו מבית-הכלא הוטבע אות-קלון על בהגו, אך המקרה לא הויק לשמו הטוב. ב1599 יצאה לאור הקומדיה *Every Man out of his Humour* („איש איש שלא כרוחו“), ב1601 — הקומדיה *The Poetaster* („החרוץ“), ב1603 —



בן ג'וניסון
(פורטרט של הונסטרסט)

מעגליים“) ניתן הגביש לסיבוב הן בכיוון האצקי והן בכיוון האנכי. ג' כזה הומצא, למשל, ע"י ו. גולדשמיט (ע"פ).

P. V. Groth, *Physikalische Kristallographie*, 1905; A. E. H. Tutton, *Crystallography and Practical Crystal Measurement* (ch. 3), 1911.

מ.

ג'וניומטריה, פונקציות ג'וניומטריות, ע"ע טריגונומטריה.

ג'ונסון, אנדרו — Andrew Johnson — (1808—1875), נשיאן ה17 של אה"ב (1865—1869). ג' היה בן-

עניים מקארולינה הצפונית וגדל בתנאים קשים וללא חינוך סדיר. בגיל 10 נמסר כשוליה לחייט; הוא למד בעצמו לקרוא, אולם רק אחרי נישואיו עם אשה משכילה ב1827 למד לכתוב ורכש לעצמו במאמציו ובעזרת אשתו יסודות של השכלה כללית. מ1826 חי בגרינוויל (Greeneville) שבמדינת טנסי, תחילה כחייט ואחר-כך כעסקן ציבורי ומדיני. ב1828 נבחר כחבר העירייה וב1830 כראש-העיר. בפעילותו הציבורית הופיע ג' כדמוקראט „ג'פרסוני“ — כלוחם למען „האיש הקטן“ וכוונותיו האישיות נגד מגמות ההשתלטות של השלטון המרכזי ושל העשירים המיחסים. ב1841 נבחר ג' כסנאטור של המדינה; מ1843 עד 1853 היה חבר בית-

הנבחרים של הקוני-גרס; מ1852/3—מושל מדינת טנסי; משנת 1855 — חבר הסנאט של אה"ב. ככל נציגי הדרום, לא התנגד ג' עקרונית לעבדות, אולם התנגד בתוקף להשתלטותם של בע-לי-העבדים על היי-המדינה. בבחירות של 1860 לא היה ג'

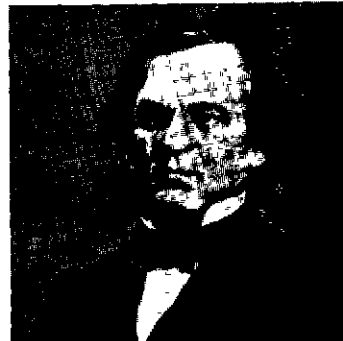

אנדרו ג'ונסון

מתומכיו של לינקולן, אולם כשניתק הדרום אחרי הבחירות את קשריו עם הברית, היה ג' היחיד מבין הסנאטורים של הדרום שלא הצטרף לפורשים. גם במלחמת-האזרחים נשאר ג' נאמן לברית, ובשנת 1862 נתמנה על-ידי לינקולן כמושלה הצבאי של טנסי, ובהשפעתו חזרה זו לברית. בבחירות של 1864 נבחר ג', בהמלצתו של לינקולן, כסגן נשיא, ואחרי הירצחו של לינקולן הגיע לנשיאות בתקופה קשה ביותר. ג' לא היה האיש המסוגל להתגבר על הקשיים העצומים; הוא היה בעל כוונות טובות, ולא היה חסר תבונה פוליטית ושיקול-דעת, אך מיעוט השכלתו, פרימיטיביות בהתנהגותו וחוסר גמישות וטאקט ביחסיו לבני-אדם היו בעוכריו. בדומה ללינקולן, שאף אף ג' לחיסול מהיר של ירושת מלחמת-האזרחים בדרך של פיוס וליפודן החדש של מדינות הצפון הדרום. הנשיא נתקל בהתנגדותו הנמרצת של האגף הקיצוני במפלגה הרפובליקנית, שדרש לנקום בדרום את נקמת מלחמת-האזרחים ולנהוג בו כבמדינה כבושה, וגם להבטיח למפלגתם את השלטון במדינה בעזרת קולותיהם של הכושים המשוחררים. בניגוד לקודמו, חסרים היו לג' הסמכות האישית וכשרון המנהיגות; הוא לא הצליח לשכנע את מתנגדיו, ואף לא להתגבר עליהם במאבק הפני-ליטי. על רקע ניגודים אלה הלכו והחריפו הסיכסוכים בין

ראייתו לקה בעקבות המחלה. כנצרותו עבד בתנותו של אביו ורכש לעצמו ידיעות רחבות ע"י קריאה. כשנתיים למד באוניברסיטת אוקספורד, שם סבל מלעגם של התלמידים והמורים בשל עניותו וכיעורו, והגיב על כך בתוספת של גאווה ותוקפנות בה ליכותיו. ב-1731 נאלץ לעזוב את אוקספורד מטעמים כספיים, בלי לקבל תואר. בשנת 1732 מת אביו, ומכאן ואילך, במשך כ-30 שנה, נאבק ג' בעוני ובמחלה, וסבלו הוחי מר ע"י היפוכונדריה, מרה-שחורה ופחד-מוות מתמיד. תחילה ניסה את ידו בהוראה, אולם לא הצליח בה. ב-1735 נשא לאשה



סמיואל ג'ונסון
(פורטרט מאת ג' רינדולד)

את אליזבת פורטר, אלמנה שהיתה גדולה ממנו 21 שנים; אף-על-פי כן, ואף-על-פי שלא היתה נוחה מטבעה, עלה היווג יפה, וג' דבק בה עד יום מותה. בשנת 1737 עבר ג' ללונדון והתפרנס שם בדוחק מעבודות ספרותיות ועבודות פובליציסטיות בכתבי-עת. במאמרו הפגין את התנגדותו ליוגים; הוא עצמו היה טורי קנאי, אולם יותר מטעמים שבאפיו מאשר מתוך ניתוח מדיני אמיתי. בזמן שהוא הוסיפו נימוסיו להתקלקל; הוא הופיע בחברה בבגדים מזהמים ואכל בגסות. ב-1744 פירסם ג' את *Life of Richard Savage* («חיי ריצ'ארד סווג'») — תולדות-חיייו של חברו האומלל, בן-אצילים, שחי חיי-עוני ומת בכיית-הסוחר למרות כשרונותיו הרבים; זו היתה הצלחתו הספרותית הראשונה. אח"כ הטילה חברת מו"לים על ג' את התפקיד לחבר את המילון של השפה האנגלית. שעתיד היה לפרסם את שמו ברבים. ג' ביצע את המשימה עם ששה עוזרים תוך שבע שנים (1748—55). המילון הוא יצירה גדולה בתולדות הלשון והספרות האנגליים. מכתבו החריף והגאה של ג' לרוזן מצ'סטרפילד (ע"ע) בקשר להוצאת המילון עורר הד רב וסייע לחיסול שיטת «הפטרונות» (החסות) בספרות ולביסוס העצמאות החברתית של אנשי-הרוח והספרות. באותה תקופה פירסם ג' את *The Vanity of Human Wishes* («שאיפות-האדם — הבל»), בעקבות הסאטירות של יובנל — הארוך והמעולה בשיריו של ג'. ג' חיבר גם שירים אחרים, וגם מחזות שהוצגו בשעתם, אך אינם בעלי חשיבות רבה. מ-1750 עד 1752 הוציא ג' לאור את ה-Rambler («המשוטט»), שהו-פיע פעמיים בשבוע, ושכמעט כל תכנו — סקירות ומסות — היה כתוב בידי ג'. העיתון הצליח ועשה רבות להתפתחות המסה האנגלית. ב-1756 נאסר ג' פעמיים בגלל חובותיו, על אף פירומו הרב. ב-1758 הוציא את Idler («ההולך בטל»), מעין המשך ל-Rambler. ב-1759 מתה אמו של ג', וכדי להרויח את דמייקבורתה כתב את הרומן *Rasselas, Prince of Abbyssinia* («ראס סלאס, נסיך חבש»), שזכה להצלחה. ב-1762 זכה ג' לפנסיה קבועה מאת המלך ג'ורג' III, ועי"כ גשתחרר ממצוקה כספית. ב-1762 ההדיר את כתבי שיקספיר, והצרותיו מעידות על הבנה עמוקה לאפיו של אדם, ועד היום

הטראגדיה «סיאנוס». עם עליית ג'ימו I על כסא-המלוכה נעשו המסות דבר שבאפנה באנגליה, וג' הקדיש מכווח לסוג זה של הספרות. למשל: *Masque of Queens* («מסכת-המלכות», 1609). לפרקים העסיקה אותו חצירה-מלוכה ב«עבודות ציור ועבודות-עץ». כשנאסרו אחדים מחבריו על שהעליבו את הסקטים, עמו של המלך, בקומדיה אחת, הסגיר ג' את עצמו לאות הזדהות עמהם, אולם שוחרר כעבור זמן מועט. ב-1605 הופיעה הקומדיה *Volpone or the Fox* («וולפונה או השועל»), שיא יצירתו האמנותית; נושאה — לעג לתאוות-בצע. ב-1609 פירסם *the Silent Woman* («אפיקואינה או האשה הדוממת»), ב-1610 *The Alchemist* («Bartholomew Fyre»), ב-1611 — *Cataline*. ב-1613 סירר ג' בצרפת כמורו של בנו הבכור של סר וולטר רלי. עם שיקספיר וחבריו היה ג' נפגש בפונדק Mermaid המפורסם; עם חבריו נמנו גם צ'פמן, בומון, פלצ'ר, דוג, הריק, ביקון. הסיפורים על היחסים בינו ובין שיקספיר הם בדויים, אך בשביל ההוצאה הראשונה של מחזות שיקספיר, שהופיעה אחרי מותו של האחרון, חיבר ג' שירה-הקדשה נלבב לזכר ידידו האהוב, שיר שהוא מן התעוררות החשובות ביותר על שיקספיר מפי אחד מבני-דורו. בשנת מותו של שיקספיר זכה ג' להענקה שנתית צנועה מאת המלך. שנתיים לאחר מכן יצא לסקוטלנד לביקור של שנה וחצי. לאחר שובו הוענק לו תואר-כבוד של אוניברסיטת אוקספורד; את תואר-האצילות שהוצע לו סירב לקבל. באותם הימים סבל מעוני וממחלה, וב-1628 אף נאסר מחדש — הפעם בטעות, ולאחר שיחרורו מבית-הכלא שלח לו המלך את הדורונות שהיו נוהגים לשגר למשורר-החצר הרשמי. אולם ג' לא הוכתר בתואר זה מעולם, למרות שהכל ראו בו את ראש הסופרים האנגליים באותה תקופה, ודעתו היתה מכרעת בענייני ספרות. נוסף למחזותיו ומסותיו חיבר ג' גם שירים, וכן ערך תרגומים מלאטינית וחיבר דיקדוק השפה האנגלית. בשעת שריפת ספרייתו ב-1623 אבדו רבים מחיבוריו, בין השאר כה"י של ספר-מסעו בסקוטלנד ושל ספר הדיקדוק. תרבותו של ג' היא קלאסית בעיקרה, והשפעת הספרות האיטלקית והצרפתית ניכרת בכתביו אך מעט. עומט הש-כלתו הקלאסית הכשיל את מחזותיו; לעומת זה הקומדיות שלו מוצלחות יותר. תכונותיו הבלוטות: גאווה, כוונות לבורות ולצביעות, התנגדות לאפנה, חוש הומור, הדומה לזה של דיקנס, אלא שיש בו יותר מן הסאטירה מאשר מן העלי-זות. — ג' נקבר בכנסיית וסטמינסטר, מקום קבורתם של גדולי אנגליה, ועל קברו הכתובת: *O Rare Ben Jonson* («הוי בן ג'ונסון! מועטים כמותך»).

The Complete Works of B. J. (9 vols., ed. W. Gifford, rev. F. Cunningham), 1875; *Complete Works of B. J.* (11 vols., ed. C. H. Herford - P. and E. Simpson), 1925-1951; W. Hazlitt, *The English Comic Writers*, 1860, J. A. Symonds, *B. J.*, 1886, A. C. Swinburne, *A Study of B. J.*, 1889; F. E. Schelling, *B. J. and the Classic School*, 1898; M. Castelain, *B. J. L'homme et l'œuvre*, 1907; G. Gregory Smith, *B. J.*, 1919²; E. Linclater, *B. J. and King James*, 1931; L. C. Knights, *Drama and Society in the Age of J.*, 1937.

פ. בל.

ג'ונסון, סמיואל — Samuel Johnson — (1709—1784), סופר ולכטיקוגראף אנגלי. בנו של מוכר-ספרים עני בליצ'פילד. מילדותו סבל ממחלת הסקרופולוזה, שעיקמה את תווי-פניו וגרמה לו פירכוסים מתמידים; גם כושר-

בהתקפותיהם של סוחריה העבדים הערביים; ג' ניצל את המצב הזה והכריז על חסות בריטית על האיזור. בעקבות פעולתו של ג' במזרח-אפריקה סופח לתחום השלטון הבריטי כל האיזור שמצפון לימת-טאנגאניקה עד לקרבת אוגאנדה ועד קאטנגה שבקונגו, רמת-שירה והזאמביז התיכון. יחד עם סטיל רודז (ע"ע) הגה ג' את רעיון אפריקה המזרחית הבריטית "מן הכף עד קאהיר". עד 1896 שירת ג' באפריקה המרכזית הבריטית כנציב וכקונסול כללי. בשנת 1897 היה קונסול כללי בתוגניסיה. בשנת 1899 נשלח לאירגון המנהל הבריטי באוגאנדה. — ג' נתכבד באותות-הצטיינות ממשלתיים ומדעיים תמורת השגיו במנהל ובמחקר באפריקה. הוא פעל אף בשטח האמנות והספרות, צייר ציורים מהעולם האפרי-קני וכתב הרבה ספרים על אפריקה. ב-1923 פירסם את תולדות-חייו ("The Story of my Life").

א. ט. כ.

גונסלו פֶרננדֶס (אי אגילר) דֶה קורדובה — Gonzalo Fernandez (y Aguilar) de Cordova — (1453, מונטיאליה שעל-יד קורדובה — 1515, גראנאדה), מצביא ספרדי, שזכה לכינוי "הקאפיטאן הגדול" (cl Gran Capi-tan). ג' נתייחם בנעוריו. ב-1473 עזר לאחיו, שנשא אשה מבנות האנוסים, בניסיון (שנכשל) לדכא את המהומות שפרצו נגד האנוסים בקורדובה. ג' היה מחסידי הנאמנים של איזבל (ע"ע) הקאתולית הצטיין במלחמותיה בספרד, וביחוד במצור-גראנאדה. מ-1495 עד 1504 עמד בראש הכוחות הספרדיים שנלחמו בצרפתים בדרום-איטליה, ובאותה תקופה אף כבש את האיים היוניים מידי התורכים והחזירם לשלטון ויניציאה. במאבק הממושך נגד הצרפתים נחל ג' נצחונות מזהירים ב-1503 בקרב על-יד צ'ריניולה ובמעבר נהרגארי-ליאנו; הוא לכד את נאפולי והכריח את הצרפתים לסגת מכל איטליה הדרומית. בשל כשרונו הטקטי הרב שגילה במבצעים הללו והחידושים שהכניס באירגון ובדרכי-הפעולה של הצבא הוא מוחזק כראשון בשורת המצביאים המודרניים. לאחר גמר המלחמה שימש מושל נאפולי עד 1507. — כבר ב-1501 בא ג' בקשרים עם בית אברבנאל, וב-1503 נעשה יהודה אברבנאל רופאו הפרטי. בימי ממשלו בנאפולי הגן ג' על היהודים והשפיע על פרנאנדו הקאתולי שלא לגרשם משטח המלכות. — עם מותה של איזבל הקאתולית אבדה לו התמיכה מצד הצר-המלכות, וב-1507 הוזחר לספרד. כעבור זמן-מה נחשד בהשתתפות בקשר לטובתו של נכדו של פר-נאנדו (מי שעתידי היה להיות קארלוס V), ומאז עד לסוף ימיו פרש משירות-המדינה.

Cronicas del Gran Capitan (ed. A. Rodriguez Villa), 1908; M. de Montolou, *Vida de G de C*, 1915; N. Fero-selli, *Gli ebrei nell' Italia meridionale*, 88-89; C. Roth, *The Jews of Italy*, 282-283, 1947; B. Netanyahu, *Don Isaac Abravanel*, 71, 79, 80, 85-86, 236, 1953.

ב. ר.

גונסלוש דיאש, אנטוניו — Antonio Goncalves Dias — (1823-1864), משורר בראזילי. ג' היה ממוצא פורטוגלי-אינדיאני-כוישי מעורב. למד פילוסופיה ומשפטים בקואימברה (פורטוגאל) ופעל אחרי שובו לארצו כתובע כללי במחוז מאראניאן בבראזיל, אח"כ כפרופסור להיסטו-ריה בריו דה ז'אנירו והחל מ-1851 כפקיד במשרד-החוץ של ארץ-מולדתו. ניספה ב-1864, כשטבעה האניה שבה חזר לאירופה. — ג' חיבר מחקרים בתולדות ארצו ומילון של

מקובלות רבות מהצעותיו לקביעת הנוסח. — אולם השפעתו העצומה של ג' בתקופתו היתה מבוססת פחות על יצירתו הספרותית מאשר על אישיותו, שמצאה לה ביטוי בשיחותיו המפורסמות ובוויכוחיו על נושאים שונים. כוחו היה יפה יותר בביטוי בעל-פה מבביטוי בכתב. הוא הצטיין בהריפות ובשני-נות של ביקרתו על גילויים אישיים, חברתיים או תרבותיים שהיו שנואים עליו. הוא נהג להתווכח עם חבריו כלילות עד שעות הבוקר, ולישון אח"כ עד הצהריים. את דבריו השמיע בעיקר במועדון הספרותי ("Literary Club"), שישד ב-1764 ועם חבריו נמנו סופרים, אמנים ואישים ציבוריים, ביניהם ג'ובן, גריק, בזוול, ברק, גולדסמית, רינולדן. בחוג זה נפגש בזוול (ע"ע) עם ג' בפעם הראשונה ב-1763, ומכאן ואילך נתלווה לג' ורשם את כל מוצא-פיו. הביוגרא-פיה של ג', שאותה פירסם בזוול ב-1791, קירבה את דמותו של ג' ("דוקטור ג") ללב הציבור המשכיל עד היום. — עם ידידיו של ג' נמנו גם בני משפחת הסוחר והייצרן תריל (Thrale), וביחד אשתו של ראש-המשפחה. ג' בילה תקופות ארוכות בבית משפחה זו ונלווה אליה בנסיעות רבות. בתקופות שבהן נעדר מבתו, הפקיד ג' טוב-הלב את כל אשר לו בידי חולים ועניים. ג', שלא ידע סבלנות כלפי גדולי-הרוח בזמנו, התייחס באורך-רוח אין קץ למריבותיהם הקטנוניות של ה"פנסיונרים" שלו. ב-1773 יצא ג' לסקוטלנד ולאיי-ההב-רידים בחברת בזוול, ושניהם פירסמו תיאורים של נסיעה זו. עבודתו האחרונה של ג' היו 52 ה"ביוגראפיות" (Lives of the Poets; 1779/81) של משוררים אנגליים — ספר התופס עד היום מקום נכבד בספרות האנגלית; ביחוד הצליח בביוגראפיות של דרידן וטופ.

W. Boswell, *The Life of S. J.*, 1791 (ed. by G. B. Hill-L. F. Powell, 6 vols., 1934-1950); L. Stephen, *S. J.*, 1878; W. Raleigh, *Six Essays on J.*, 1910; A. L. Reade, *Johnsonian Gleanings*, 10 vols., 1909-1946; P. H. Houston, *Doctor J., A Study in 18th Century Humanism*, 1923; P. Courtney-D. N. Smith, *Bibliography of S. J.*, 1925; J. E. Brown, *Critical Opinions of Doctor J.*, 1926; R. Lynd, *Doctor J. and Company*, 1927; S. C. Roberts, *Doctor J.*, 1935.

פ. בל.

ג'ונסטון, קר הרי המילטון — Sir Harry Hamilton Johnston — (1858-1927), תייר ואדמיניסטרטור קולוניאלי בריטי. ג' נתחנך כאמן. בגיל 18 יצא למסעים באירופה ובצפון-אפריקה, בעיקר לשם לימוד ציור. ארדי-כלות ולשונות; אולם מסעיו הפכו למסע-מחקר. ב-1882 השתתף במשלחת-מחקר לדרום-אנגולה. ב-1883 תר את איזור הקונגו ונפגש שם עם ה. מ. סטנלי (ע"ע). ב-1884 הועמד בראש משלחת מדעית להרקילימאנג'ארו שבאפריקה המזר-חית. במסע זה בא לידי הסכמים עם ראשי השבטים המקומיים בדבר קבלת חסות בריטית עליהם; בעקבות הסכמים אלה נוסדה החברה הבריטית למזרח-אפריקה. ב-1885 נתמנה ג' כסגן-קונסול בקאמרון ובדלתת-הניגרי, וב-1887 היה לקונסול-בפועל באיזור זה. באותה תקופה הניח את יסודות המינהל הבריטי במורד-הניגרי ויישב את הסיכסוכים והסדיר את היחסים המסחריים בין השבטים שבחסות השלטון הבריטי. בזמן שהותו באיזור מפרץ-גינאה עלה ג' על הרקאמרון ואסף אוסף גדול מעולם הצומח והחי של ההר בשביל המזי-און הבריטי. ב-1889 נתמנה ג' קונסול בריטי במוסאמביקה הפורטוגלית. אח"כ יצא לאיזור ימת-ניאסה, שהיה משובש

מכן נפסלו על-ידי עצמו ולא נתפרסמו. בשנת 1847 הוציא את הרומן הראשון שלו Обыкновенная история («מעשה רגיל»). ב-1849 פירסם את סיפורו «חלמו של אוֹבְלוֹמוב», שהוא קטע מיצירתו החשובה ביותר, «אובלוֹ-מוב», שנתפרסמה בשלמותה רק כעבור 10 שנים, ב-1859. באותה שנה סיים גם את הרומן השלישי שלו Обрыв («המתלל»). ב-1852—1854 ערך סיור מסביב לעולם באניית-קרב רוסיית, ביקר באנגליה, באפריקה הדרומית, ביפאן, בסין ובמאלאיה, ואת רשמיו על הסיור פירסם בספר «פְּרָגַט פאלאדה». ב-1856 נתמנה לשרת כצנזור, למורת-רוחה של רבים מידידי הסופרים; ב-1862/63 היה העורך של בטאון ממשלתי, ומ-1863 עד 1867 — חבר המועצה לדברידפוס. ב-1870 התפטר מן השירות הממשלתי, ויחד עם זה כמעט נפסקה גם פעולתו הספרותית. מכאן ואילך פירסם רק קטעים ספרותיים קטנים, מאמרי-ביקורת אחדים וזכרונות על אישים שונים. — ג' חי חיים שקטים ומסוגרים של רווק זקן. הוא היה אריש לגבי התנועות החברתיות והזעזועים הפוליטיים של תקופתו, הן ברוסיה והן בחו"ל. בסוף ימיו לקה בטירוף-הרדיפה וחדש בחבריו וידידיו הסופרים שהם בוגדים בו ומתנכלים לו. את כל רכושו ציווה למשפחת משרתו. יצירתו של ג' היא מעוּטת-הכמות, אך הוא הירבה בליטושה ובעיבוד. כרומאניסטן הוא הבהיר והברור מבין הסופרים הרוסים הגדולים. גם שפתו ברורה, פשוטה ושוטפת. בלי מליצות וסילסולילישון. ג' אוהב לתאר תופעות-טבע שקטות ומתרחק מגילויים סוערים ובלתי-רגילים. גם באדם מעניינים אותו חייו-יום והמציאות האפורה של החול יותר מאשר דמויות בולטות ומאורעות חגיגיים ויוצאים מן הכלל. סיפורו הראשון «מעשה רגיל» הוא סיפור על בני בעלי-אחוות שעברו לכרך ועל הרומאנטיקה של בני-הכפר התמימים והסנטימנטאליים שאינה עומדת בפני ההווה של הכרך. הרומן «המתלל» מתאר הופעת גיהליסט במסגרת החיים השלווים והרדומים של עיר-שדה האחוות שבסביבתה ואת ההרס הנגרם ע"י לחיים אלה. אך גם הצעירים המר-דניים מתוארים כבטלנים, שאין כוחם אלא בפה ושלמרות דיבוריהם גבוהה-גבוהה אינם באים לכלל מעשה, ואף אינם מסוגלים למעשה כלשהו. — «פְּרָגַט פאלאדה» הוא לכאורה כמעט דר"ח יבש על ארצות ואנשים ופגישות שנודמנו לו לסופר במסעו; אולם האנשים המתוארים — קציני האניה ומלחיה, האנגלים, היאפאנים, הסינים, המאלאיים וכו' — מופיעים כמו חיים.

יצירתו החשובה ביותר של ג', שבה קנה את מקומו בתולדות הספרות והתרבות הרוסיות, היא הרומן «אוב-לוֹמוב», שבו נתכוון ג' להציג את הטיפוס הכולל והממצה של העם הרוסי, כפי שנוצר ע"י גורמים גזעיים — מורשתו הסלאוויית, או על-ידי המסיבות והתנאים המדיניים-חברתיים של זמנו — משטרה של רוסיה הצארית, המתקיים על האצולה הזעירה של בעלי-האחוות ועל רקע הצמיחות והעברות של המזנייה-עם, בתקופת שקיעתו והתנוונותו של משטר זה. הקו האפייני באיש אוֹבְלוֹמוב — חולשת הרצון ומיעוט המרץ והיומה, בטלנות וחוסר אקטיוויות, עצלות שאינה עצלות-הגוף בלבד, אלא עצלות הטבועה בעמקי הנפש והאישיות. הרושם העמוק ותמדכא, שהטיפוס הזה יוצר, בא דווקא משום שאובלוֹמוב, שלא כדוגמת טיפוסיו השליליים של גוגול (ע"ע), רחוק מאד מלהיות טיפוס שלילי. ביסודו הוא חיובי וסימפאטי: בעל שכל ער, לב טוב ואנושי, רגיש לטוב ובוהל

שפת-האינדיאנים של בראזיל, אבל יסוד תהילתו הוא בפעור לתו הספרותית. למחזותיו אין ערך רב; אבל אָפּוּס, שירה סיפורית, וביהוד שירה לירית, עשוהו לגדול המשוררים הרומאנטיים של בראזיל. האָפּוּס Os Tymbiras (1857) מתאר בסיגנון מרומם ונלהב, מלא מרץ וציוריות, ומתוך בקיאות אֶתְנוֹגְרַפִּית, את עברו האציל של עם הגוֹרְנִי (האינדיאנים של בראזיל). את סיפוריו המחורזים על הפוֹרִי טוֹגִיִּים, שגילו וכבשו את בראזיל, לקט ג' בקובץ (ב-1848), וגם בקבצי שיריו האחרים יש כמה שירים סיפוריים. אבל עיקר כשרונו ויסוד ההערצה שמורה לו בעמו עד היום הוא בשירים של השתפכות-הנפש, שירים המביעים נושאים רומאנטיים בניב אינדיאני מיוחד, תמים, לוחט ועצוב, והמצטיינים בפאתוס סוער, צילצול דראמאטי, סיגנון שקוף וצבעים טרופיים עזים.

F. Ackermann, *Die Versdichtung des A. G. D.*, 1938,
Miguel Pereira, *A vida de G. D.*, 1943.

גוֹנְצֶ'ת, פֶּרְדִּינַנְד — Ferdinand Gonseth — (נר 1890), מאתמאטיקן ופילוסוף שווייצי. מ-1929 פרופסור למאתמאטיקה גבוהה בציריך. יוצרה של שיטה בתורת ההכרה, שקרא לה בשם אִידוֹאָיִזְמוֹ (מלאט' idoneus, מהאים, הולם). ג' מדגיש, שלא תיתכן הכרה מדעית בכלל — ובפרט במאתמאטיקה — על יסודות אפריוריים בלבד, בלי שילוב מתמיד בניסיון. כל פילוסופיה של ההכרה חייבת להיות בניין לוגי המספק ארבעה עיקרים: (1) עיקר ההיפוכיות (רורזיבי-ליות) — אי-אפשר לדעת מראש באיזה כיוון נהיה מוכרחים לשנות את שיטתנו לאור הברדיקה הנסיונית המתמדה, לפיכך יש להכשירה מלכתחילה לשינויים (פילוסופיה «פתוחה»); (2) עיקר הטכניות — המכריע במדע הוא המומחה הפקי בטכניקה של מקצועו; (3) עיקר הכפילות (דואליות) — לא הראציונאליזם בלבד ולא האמפיריזם בלבד מספקים כבסיס למתודולוגיה של ענפי-המדע; (4) עיקר הכוללות (אינטגר-ליות) — אין שום חלק של מדעינו עצמאי, אלא רק העיון בְּכָל־מקנה תוכן ומשמעות לכל חלק. על עיקרים אלה הודו לג' בזמן האחרון אף מתנגדיה, הן ממחנה הפורמאליסטים והן ממחנה הפילוסופיה התומיסטית.

מכתביו: Les mathématiques et la réalité, 1936; Philosophie mathématique, 1939; Déterminisme et libre arbitre, 1944; La géométrie et le problème de l'espace, 1945—1949.

ת. 1.

גוֹנְצֶ'רוב, אִיוֹן אַלְכְּסַנְדְּרוֹבִיץ' — И. А. Гончаров — (1812, סימבירסק [היום אוליאנובסק] — 1891,

פטרבורג), סופר רוסי. ג' היה בן למשפחת סוחרים אמידים; נתחנך בעיר-מולדתו ובמוסקוה; מ-1831 עד 1834 למד באוניבר-סיטת מוסקוה בפא-קולטה לספרות. בשנת 1835 עבר לפטרבורג ונכנס לשירות הממי-שלת-תחילה כמתור-גמן במשרד לסחר-חוץ. באותה תקופה התחיל לכתוב סיפורים ושירים, שלאחר



א. א. גונצ'רוב

Jules-Alfred — (1830, פאריס — 1870, שם), סופרים צר-
פתיים.

בני קצין אציל אמיד מלורן, חיו האחים ג' — שנשארו
רווקים כל ימיהם — תמיד יחד, עד שלא נפרדו אפילו ליום
אחד; גם את כל כתביהם חיברו במשותף. הם הירבו בנסיי-
עות לשם בידור וציוור, ואחר־כך ישבו בחווילתם באוטי
(Auteuil, על־יד פאריס) הקדישו את ימיהם לאיסוף תחרי-
טים ופסלים וליצירה ספרותית. תחילה עסקו בתולדות החברה
והאמנות; המאה ה־18 היתה חביבה עליהם ביותר מפאת
אנינות־הטעם הדקאדנטית המתגלמת במנהגיה וביצירותיה.
אח"כ עברו לשטח הרומאן המודרני, שבו התפרסם שמכ
בעיקר. כל כתביהם מצטיינים בלשון מלאכותית, שהם כינוה
„כתיבת־אמנים“ (écriture artiste) — כיטוי לרושם הבלתי-
אמצעי (אימפרסיוניזם) והמגמה לתאר כל פרט ופרט במכחול
רגיש; האחים ג' בוו להארמזניה ולדיקדוק, ובלבד שיוכלט
המיוחד שבתמונה, את החומר לטיפוריהם שאבו מן המציאות



ז'ול וארפזן דה גונקור
(חיתור־אבן של גאואארני, 1863)

הממשית ביותר, כפי שנצטיירה להם באוצר רשימותיהם;
הם נהגו להתהלך בכל מקום ופינקסם בידם ולהסתכל
במתרחש סביבם, ואף ערכו מחקרים בשטחים מסוימים של
החברה. ראייתם היתה חדה ואכזרית — לפעמים עד כדי
סילוף הדמויות —, ותיאורם היה ללא כחל ושרק. הם טיפלו
בחושים יוצאי־דופן, כגון של סופרים, של אחיות רחמניות,
של צעירי הציירים, ובחיבה יתירה בעולם התחתון על גסותו
וכיעורו. בזה נעשו מאבות הנאטוראליזם, או — כהגדרתם
את עצמם — „ראשוני ההיסטוריונים של העצבים“. לפי
עדותו של א' דה ג', היה הוא הדבר בעבודתם הספרותית,
ואחיו המסגנון. אולם לסיגנון נודע אצלם ערך מכריע כל־כך,
עד שלאחר פטירת הצעיר לא יצאו מתחת ידו של הבכור,
שהאריך ימים עוד חצי־יובל ויותר, אלא דברים מקוריים
מועטים: ספרים על השחקניות של המאה ה־18 ועל אמנות-
יאפאן, שאת ערכה היו האחים ג' הראשונים לגלות, ורומא-
נים על בתי הבושת והסוהר ועל חיי אקרובאטים. אך בעיקר
הקדיש א' את עצמו לעסקנות ספרותית; „עליית־הגג“
שבביתו נעשתה בית־ועד לידידי הסופרים דוֹדֶה, זולֶה,
מופאסאן, טורגניב ואחרים.

מפעל מיוחד במינו ותעודה חשובה להכרת העולם החבי-
רתי והספרותי של התקופה הוא „היומן“, שבכתיבתו התחילו

ברע, בעל שאיפות נעלות, אבל חסר „כוח ללדת“, רצון
ויכולת למאמץ הנדרש להגשים את שאיפות לבו. כוחותיו
הנפשיים מספיקים לו כדי היות ודיבורים על שאיפות
נעלות, אבל לא כדי מעשים להגשמתן, והוא שוקע בסטיכיה
הטבעית של אָפִיז — בתרדמה נפשית, בבטלה ואי־מעשה,
בנוחיות מתוקה של שיגרה אפורה. ג' אף מצביע על שרשיה
של „אובלומוביות“ זו: הארץ עצומה בשטחה, פוריה מאד;
כמעט הכל ניתן לו לאדם מידי הטבע עצמו; האיכרים —
רובו המכריע של העם — עבדים הם לבעלי־האחוזה, הללו
פטורים מכל עבודה שהיא ומואסים בה. כל ימי חייו של
בעל־האחוזה, שכל מלאכתו נעשית בידי אחרים, אינם אלא
יום אחד ארוך של פינוק, בטלה, אכילה, שתיה, שינה.
בתנאי־חיים אלה נולד, גדל, נתחנך אובלומוב, ובאופן טבעי
הפך, איפוא, למה שהיה — את ידידו של אובלומוב —
שטולץ העירוני, איש הפעילות והמעשה, המתקדם ומצלח
בחיים ובעבודתו הפרודוקטיביות — הציג ג' כרוסי ממוצא
גרמני, ואילו באובלומוב ראה את הטיפוס הרוסי המובהק,
אשר לא־רוסי לא יבין אותו כלל (כפי שציין ג' עצמו,
כשתורגם הרומאן לגרמנית). — השפעתו ורשמו של „אוב-
לומוב“ על הספרות הרוסית ועל חוגי האינטליגנציה הרוסית
היו עצומים, ו„אובלומוב“ ו„אובלומוביות“ נעשו שם־דבר
עד היום.

פעמיים ביצירותיו נוגע ג' ביהודים ובשאלת־היהודים,
והערותיו מעידות על בהירות־עינו ועל גישתו האובייקטי-
וית, במיתלל“ אומר הגיבור הראשי: היהודים בנודחיהם
בארצות־הבל ובהאי־לצם להתאים את עצמם לעמים שבקרב
בתם הם יושבים, קנו להם „שכלון“ (умок) — כלומר:
לא שכל עמוק ומקורי, אלא מעין חכמת־חיים שבהכרח.
ב„פראט פאלאדה“ מסופר על פגישה באפריקה הדרומית
עם רופא יהודי בשירות הקולוניאלי האנגלי, המזחח ביקורת
על האנגלים, שגם באקלים הטרופי והסובטרופי אינם יכולים
להינזר מהרגלם לאכול בשר ולשתות יין; המחבר מעיר:
לא היתה זאת גישה לאומית של אדם, שאינו מסוגל להת-
פשט מנשמתו הלאומית, זאת היתה גישה קוסמופוליטית של
יהודי, כי היהודי הוא קוסמופוליטי, במשמעות של בעל גישה
אובייקטיבית, חפשית מקשרים, הרגלים הרגשות לאומיים.
כל כתיב ג' (רוסית): ב9 כרכים, 1884—1889, 1916;
12 כרכים, 1899.

В. Г. Белинский, Взгляд на русскую литературу, 1847; Н. А. Добролюбов, Что такое обломовщина?; Д. И. Писарев, Писемский, Тургенев, Г.; Д. С. Мережковский, Обломов, 1893; Д. Н. Овсяннико-Куликовский, История русской интеллигенции, I, 1906; Р. В. Иванов-Разумник, История русской общественной мысли, I, 1908; Е. А. Ляцкий, Г. 1912, 1925⁴; В. Е. Евгеньев-Максимов, И. А. Г., 1925;

A. Mazor, G., Un maître du roman russe, 1914; B. Neumann, Die G-Forschung (Zeschr. slv Philol., VII), 1930; L. Stilmann, Oblomovka revisited (Amer. Slav. and East Europ. Rev., VII), 1948.

א. אה. — י. פ.

גונקור, איאן דה (Hout de Goncourt), האחים אדמוֹן-
לואי־אנטואן — Edmond-Louis-Antoine — (1822,
נאנסי — 1896, שאנרז'ה על־יד פאריס), וז'יל־אל־פרד —

ג' היה אחד הראשונים בין החוקרים מאסכולת וילהאוזן (ע"ע), שניסו למצוא בחומר המקראי, הסיפורי או השירי, צדדים שווים לספרות העמים השכנים (מצרים, בבל). ביחוד נודעה חשיבות למחקרו על האגדה בדבר יצירי-בראשית (רהב, לויתן, נחש), שמרדו בבוראם דופאו ע"י בוראם — אגדה שיש לה הד בספרות-המקרא (ישעיה, תהילים, איוב) ושנראית קרובה למיתוס הבבלי על מראדך ש"דיכא" את תיאמת (סמל מיהתהום) בראשית-הבריאה.

מבין מחקריו ופירושיו חשובים ביחוד: Schöpfung und Chaos in Urzeit und Endzeit, 1895, 1921²; Die Sagen der Genesis, 1901, 1902²; Die Psalmen, übersetzt und erklärt, 1901, 1922²; Literaturgeschichte Israels (Religion in Geschichte und Gegenwart, I, 1189—1194), 1909; Das Märchen im A. T., 1917; Einleitung in die Psalmen, I—II, 1927—1933.

י. ג. ג.

גונרסון, גונר — Gunnar Gunnarson — (נר 1889 באיסלנד), סופר איסלנדיני. בצעירותו פירסם שני קבצי-שירים באיסלנדית, אך ב-1907 עזב את אי-מולדתו, יצא לדנמארק ועבר לשפה הדנית. זכה להצלחה ברומאן בארבעה כרכים, Af Borgslægtens Historie (תולדות משפחת בורג), 1912—1914, המעיד על דמיון וידיעה פסיכולוגית. אח"כ חיבר סדרות רומאנים, שנושאים שאובים מחיי איסלנד המודרנית ומזכרונותיו מימי ילדותו ונעוריו, וכן סיפורים מחיי איסלנד של יח"ב. ג' מגלה ביצירותיו כמה מן התכונות של הספרות האיסלנדית הקלאסית: מתיחות דראמטית, אופי נמרץ ושפה מיוחדת.

גוס, הונז ון דר — Hugo van der Goes — (1440? — 1482?, מנזר-רודה ליד בריסל), צייר פלאמי, מגדולי הציירים של ארצות-השפלה. תולדות-חיי אינו ידוי עות אלא למקוטעין. בשנות 60—70 היה בגנט. ב-1475 פרש למנזר-רודה שליד בריסל בשל דכאון נפשי. ב-1479 יצא ממנו לשם ביקור בלובן ובקלן בענייני אמנות, חזר למנזר ושוב לא עזב אותו עד יום מותו.

ג' לא נהג לחתום על תמונותיו. ידיעה ישירה על יצירתו אין בידינו אלא לגבי תמונת-מזבח שצייר בשביל פורטי-נארי, באיכוחו של בית-מדיצי' בבריגה; ציור זה הובא ב-1475 לפירנצה ועשה רושם רב על אמני איטליה בגלל חידושיו בשימוש בצבעי-שמן. — על שאר התמונות המיוחסות לג' אין עדות ישירה אלא ביקורת-הסיגנון בלבד. על סמך בחינה זו נקבעה בעלותו על מספר יצירות, שנושאים תנכיים או נוצריים, והן נמצאות היום במוזיאונים שונים. אמנותו של ג' היתה בהתפתחותה הססגונית מעין המשך לזו של ין ון איק, אך ג' עלה עליו בתיאור נאטוראליסטי ליסטי יותר של המרחב. דמויות-האדם בתמונותיו אינן נתונות בתוך המרחב בלבד, אלא משתלבות בו ומסייעות מצדן ליצור רושם של מרחב. מבחינת התוכן הרוחני ומבחינת הביצוע הציורי היה ג' מהפכן. ראליוז חדש מציון את הבעת פניהן של דמויותיו, ביחוד את דמויות אנשי-העם. האור ביצירותיו אינו רק אמצעי לפסל ולהבליט פרטים, אלא אף גורם להשראת אורה נפשית. פעמים הוא מלביש מונומנטאליות לגופי-הקדושים שבתמונותיו (כגון בתמונת-המזבח שבמנזר-

האחים ב-1851 ושבעריכתו המשיך א' דה ג' לבדו. 9 כרכים הופיעו בחייו, השאר נגנזו להקופה של 20 שנה אחרי מותו. ברם לא ראה אור עד היום מחמת קשיים משפטיים ומפחד השערוריה שעלולים גילוייו לגרום. בצוואתו הורה א' דה ג' להקים מעזבונו אקאדמיה, שתהא מורכבת תמיד מ-10 סו-פריים, הידועים במסירותם לשליחותם ובאי-תלותם בכל גורמים וכחות זרים. „האקאדמיה ג'“ רכשה לעצמה עמדה של מוסד בעל רמה המתחרה בהשפעתו עם האקאדמיה הצרפתית. בכל שנה היא מעניקה פרס „לרומאן הטוב ביותר שיצא במשך השנה“; הפרס מוחזק אחד מאותות-ההצטיינות הספרותיים החשובים ביותר בצרפת. ב-1926—1935 פירסמה האקאדמיה ג' מהדורה חדשה של כל כתבי ג' ב-27 כרכים, וב-1945 החליטה גם על הוצאת הקטעים של „היומן“, שא' דה ג' השמיטם מהוצאתו.

מהיבורייהם: Histoire de la société française pendant la Révolution (תולדות החברה הצרפתית בתקופת המהיפכה), 1854; Histoire de Marie-Antoinette (תולדות פכה), מארי-אנטואנטט), 1858; L'Art du XVIIIe siècle (אמנות המאה ה-18), 1865—1859; La Femme au XVIIIe siècle (האשה במאה ה-18), 1862; Charles Demailly; Ger-; 1860; Soeur Philomène (האחות פילומן), 1864; Manette Salomon; 1865; minie Lacerteux. מחיבורי א' דה ג': „הזונה אליזה“, 1877; Les frères Zemganno (האחים זאמגאנו), 1879; Outamaro, 1891; Hokousai, 1896; Journal des Goncourt (יומן הגונקורים), 1887—1896, הוצאה חדשה: 1936—1935.

A Delzant, Les G., 1889; E. Koehler, E. und J. de G., 1912, L. Deffoux, Du Testament à l'Académie G., 1920, id., Chronique de l'Académie G., 1929; id., Les G., 1944; P. Sabatier, L'Esthétique des G., 1920, M. Immerglück, La Question sociale dans l'œuvre des G., 1930, M. Sauvage, E. et J. de G., leur œuvre, 1933; F. Fosca, E. et J. de G., 1941; R. de Traz, E. et J. de G., 1941; R. Benjamin, La Galère des G., 1948.

מ. ק.

גונקל, הרמן — Hermann Gunkel — (1862—1932), חוקר-מקרא גרמני; מ-1894 עד 1927 היה פרופסור באוניברסיטת ברלין, גיסן והלה. ג' נתפרסם ביחוד בשל חקירותיו בצורות הספרותיות של כתבי-הקודש (תולדות הצורה). הוא הניח, שתחילת נתינתה של הספרות היתה בעל-פה ובלשון קצרה, ולכן ראה את היחידות הספרותיות הקטנות (הפתגם הבודד, החרוז הפזמוני) כיצירות ראשוניות, שמהרחבתן (לבית, למזמור, למחרוזת-פתגמים וכד') ואיסופן נתהוו במשך הזמן הקבצים הכוללים של ספרי משלי ותהילים והשירות הדידאקטיות הגדולות, כגון ס' איוב. את הקבצים הגדולים הוא מנתח לפי ייחודם הענייני לסוגים ומסיוויים ספרותיים-אמנותיים („חקר הסוגים“; בשירה — שירייקינה, שירי-ידידות, שירי-היתולים, שירי-מלכות, שירי-נצחון, שירי מלכותה, תהילות, תפילות, שירי-תודה; בפר' זה — מיתוס, נובלה, היסטוריה וכד'), וע"פ מקומם של אלה בחיים (Sitz im Leben) הוא מנסה להעמיד גדרים לתקר-פות שבהן נתחדשו, לתאר את אופי התקופה ולהעריך את תרומתו העצמית של היחיד (הנביא או המשורר) לספרותי-הנוסח שמצא לפניו.



הוגו ואן דר נוס: חסונות מוכה־פרינארי (פירנצה, איטיצי)

גוסטו — שמש של ששה ממלכי שוודיה.
 (1) ג' 11 אדולף (1496—1560), אציל מבית ואסה (Vasa), אחת המשפחות רמות־היחס ביותר שבמדינה. נלקח ע"י כריסטיאן 11 לדאניה כבן־תערובות, אולם ב1520 הצליח לברוח לשוודיה, המריד את העם בשלטון הדאני, שיחרר את הארץ בתמיכתה של ליבק, נבחר ב1521 לעוצר וב1523 למלך. ג' היה מדינאי מציאותי מובהק, עז ונמרץ, מחונן בכשרון־מעשה מעולה, ביחוד בעניינים האירגוניים והכספיים של המדינה; הוא הניח את היסוד למדינת שוודיה במובנה המודרני. לשם קיומה הכספי של המדינה המריץ ב1527 את הריקסדאג (אספת נציגי־המעמדות) לקבל החלטה לטובת הנהגת הרת הלותרית, שבה היתה כרוכה התרמת רכוש־הקרקעות של הכנסייה הקאתולית, עם מותו של ג' נמצאו חלקי־הממלכה, שהקשר ביניהם היה רופף עד ימיה, מלוכדים למדינה אחת; מעמדות האצילים והאיכרים, שעמדו לפני ברשות עצמם, נעשו כפופים למרותו של המלך; הכנסייה, שלא היתה תלויה במדינה קודם לכן, הפכה לאחת מעמודי־התווך שלה. ב1544 יצא חוק, הקובע שהמלכות תעבור בירושה במשפחת ואסה; השושלת שנוסדה ע"י ג' משלה בשוודיה עד 1654 (ובפולניה מ1587 עד 1672). המקור החשוב ביותר לתולדות־חיו של ג' הוא „הרגיס־טראטורה“, שנתפרסמה ב29 כרכים גדולים על־ידי הארכיון הממלכתי השוודי (1861—1916). בתעודות הללו, שנכתבו בלשכת־המלך, מופיעה דמותו של ג' בצורה חיה ביותר. טענותיו וניסוחיו, שעוברת בהם נימה שכולה אישית, כתובים לפעמים בלשון נמרצת ומלאת־הומור, ומעידים שג' היה מנהיג־עם ונואם־עם מלידה.

C. Hallendorf and A. Schuck, *History of Sweden* (transl. from the Swed. manuscript by L. Yapp), 1929; A. Andersson, *Schwedische Geschichte, von den Anfängen bis zur Gegenwart* (aus d. Schwed. übers. von A. Brandt), 1950; J. Svalenius, G. V., 1950.

(2) ג' 11 אדולף (1594—1632, נסל בקרב), בנו של קרל 19 (ע"ע) ונכדו של (1). בן 17 (ב1611) עלה לכסא־המלוכה בעת־משבר, לאחר מלחמת־אזרחים אכזרית, שבה הוציא אביו להורג את ראשי האצילים, ובעצם ימי מלחמה עם שלוש מדינות אויבות. לפיכך היתה משימתו הראשונה של ג' לעשות שלום עם דאניה, שכוחותיה עלו בהרבה על

פּוֹרְטָה שבספרד) — דבר שהיה בו משום חידוש בציור הנידרלאנדי — פעמים הוא משווה לתמונותיו אופי של דראמאטיות סוערת (כגון „הילד ישו עם המלכים“, היום בברלין); באפולוית הכנסייה הוא יוצר אורה לנגינת־הקודש (כגון המלאכים המנגנים על אורגאן בתמונת־המזבח של ארמוֹן־הולירוד) או מגלה בפרצופי השליחים („מות מרים“, בבריגה) כאב המגיע עד כדי טירוף־הדעת. ניכר, שג' בהת־בזדוותו המינורית הגיע למצב של מתיחות נפשית, שבה ראה מראות וחזונות, שכמותם לא הובעו בציור לפניו.

Joseph Desrée, *H. v. d. G.*, 1914; Max Friedländer, *H. v. d. G. (Altmedeländische Malerei, IV)*, 1934—1937.

פ. ש.

גוס, סר אֶדְמוֹנד — Sir Edmund Gosse — (1849—1928), משורר ומבקר־ספרות אנגלי. ג' היה בנו של הוואר־לוֹג פ. ה. גוס בלונדון; הוא למד בלשנות וספרות. ב1867 נתמנה ספר־עוזר במוזיאון הבריטי; מ1875 עבד בשירות הממשלה בתפקיד של מתורגמן; מ1904 עד 1914 היה ספרן בית־הלורדים. בשנים 1884—1890 היה מרצה לספרות אנגלית באוניברסיטת קימברידג'. בתחילת המאה ה20 היה מחזק סמכות עליונה בענייני ספרות באנגליה. ב1925 נת־כבד בתואר־אבירות. — שיריו רבי־החן של ג' יצאו בכמה קבצים, שהמצויינים בהם הם: *New Poems* („שירים חד־שים“), 1879; *In Russet and Silver* („אמוצים וכסופים“), 1894; *The Autumn Garden* („הגן בסתיו“), 1908. במחקריו בספרות האנגלית ובתולדותיה התמחה ביחוד בספרות המאה ה17. מחיבוריו בתחום זה יצויינו: *מאנגראפיה על ג'יי. 1882*; „משיקספיר עד פופ“, 1885; *ביוגראפיות של קונגריב (1888) ושל דון (1899)*. ג' פעל הרבה למען החדרת הכרתה והערכתה של הספרות האירופית החדשה באנגליה, ביחוד של הספרות הצרפתית והסקאנדינאוית; חשיבות מיוחדת היתה למאמריו *Studies in the Literature of Northern Europe* („מחקרים בספרות של אירופה הצפונית“), 1879. ב1907 פירסם בעילום־שם חיבור אוטוביוגרפי בשם *Father and Son* („האב ובנו“), ניתוח אינטימי של תקופת נעוריו, וכן כתב את הביוגראפיה של אביו.

E. Charteris, *E. G., Life and Letters*, 1931.



נוסטאו השני אדולף (פורטרט סאת ואן רייס)

במלחמה גם לשם קידום פני התקפה האבסבורגית על שוודיה, וגם לשם החשת עזרה לפרוטסטנטים, שהיו נתונים במצוקה. מגמתו (שפרטיה נשתנו, כמוכן, עם שינויי-המצב בשנות-המלחמה האחרונות) היתה, כנראה, ליכוד הנסיכויות הערים שעל חוף הים הבאלטי בהנהגתה של שוודיה, תוך הישענות על שטחים מסויימים בגרמניה הצפונית, שנכבשו בידי השוודים. הגורם המדיני-שלטוני במדיניותו ניכר בהתנגדותו הנמרצת לנסיובנה של צרפת בעלת-בריתו (רישליה) להבטיח ניטראליות כלפי הליגה הקאטולית במגמה ליצור משקל-נגד נוסף לקיסר ולצמצם את כוחו של ג' בגרמניה. ג' מת בעמדו בשיא-דרכו בחיים; מכובד היה אף בעיני יריביו, ועשוי היה, כנראה, להגיע לגדולות עוד יותר; כך, למשל, נתרומם בסוף ימיו במידה רבה מעל לשנאה הדתית צרת-האופק של זמנו. הוא העלה את שוודיה לדרגת מעצמה גדולה אירופית. אולם על פעולותיו נמתחה אף ביקורת; למשל, תלו בו את האשמה בהגברת שלטון האצולה, המציין את קורות שוודיה עד 1680.

G. Droysen, *G. A.*, 2 Bde., 1869/70; G. Wittrock, *G. A.* (aus d. Schwed. übers. v. T. Schmid), 1930; N. Ahnlund, *G. A. the Great* (transl. from the Swedish by M. Roberts), 1940; M. Roberts, *A History of Sweden 1611-1632*, 1953.

(3) ג' III (1746-1792, נרצח). בן המלך אדולף פרדריק והמלכה לואיזה אוילריקה, אחות פרידריך הגדול. מאביו ירש ג' את ההומאניות ומאמו את תאוות-השלטון. כדורו היה אף ג' מחונן בשכל גמיש. בכח-המצאה רב, בהעזה, בדמיון מפותח ובנטיה חזקה למדיניות-התככים המקובלת בדורו. הוא היה בעל נטיות היסטוריות-רומאנטיות, אהב פאר וטכסים; אולם כשרונותיו היו חברותיים ואסתטיים יותר משהיו מדיניים. חינוכו היה על סהרת התרבות הצרפתית, ומשא-נפשו היתה תרבות-החצר בנוסח צרפתי. ג' הגיע לשלטון ב-1771. שלא כשני קדמיו היה שוודי מלידה; לפיכך שאף להיות למנהיג לאומי ע"י חיסול ריב-המפלגות. ב-1772

כוחותיה של שוודיה, ולנסות לרפא את הפצעים שנותרו ממלחמת-האזרחים. ג' נתגלה כמנהיג לאומי דגול, לא רק בגלל כשרונותיו המדיניים — חוש-מציאות ועוז-רוח יחד עם שיקול-דעת ותיכנון, הן בהנהגת-המדינה והן בעריכת-מלחמות — אלא אף בגלל סגולותיו האישיות — טוב-לב, נדיבות-רוח, נוחות לבריות, חזון אידיאליסטי ורגש דתי עמוק. את השלום בין המלך והאצולה, שבא לידי ביטוי בשיתוף-פעולה הדוק בין ג' ומנהיג האצילים, הקאנצלר אֶפְסֶל אוֹכְסְנֶשְרֶנָה (ע"ע), השיג המלך על-ידי מתן זכויות מיוחדות והענקות רבות לאצולה, וכן ע"י ויתורים חוקתיים למועצת-המדינה ולריקסדאג (מועצת נציגי-המעמדות). מל-כותו של ג' היתה אחת התקופות החשובות ביותר של חידוש חייה-המדינה בשוודיה מבחינה חוקתית ומינהלית. בהנהגתו הושג שיתוף-פעולה הדוק בין כל הכוחות והגורמים הפועלים במדינה. לפי אמרתו הידועה: „המלך המעמדות, כגבוהים כנמוכים, מייצגים את הוד-המלכות כשלוחי המקום“. חייה הפלכלה נתפתחו בכיוון המרקאנטיסטי. אף על חייה-רוח הטביע המלך (יחד עם אוֹכְסְנֶשְרֶנָה) את חותמו האישי ע"י הענקה גדולה לשיכלולה של האוניברסיטה של אֵיפְסֶאלָה ועל-ידי יסוד אוניברסיטה חדשה בדורפאט (היום טרבאטָה באסטוניה) ב-1632. אולם כמעט כל ימי-מלכותו (חוץ מן השנים 1617-1621) היו ימי-מלחמה, וג' נתגלה כמצביא גדול וכאחד המחדשים הגדולים בשטח הצבאי במאה ה-17, הן באירגון-הצבא והן בשיטת-הלחימה. הטאקטיקה החדשה, שהוא הנהיגה, שמה לה למטרה לאחד את כוח-המחץ של החטיבות הספרדיות והגרמניות הכבדות עם קלות-התנועה שבשיטת-הלחימה ההולאנדית. הוא אף שאף להפוך את המלחמה להומאנית יותר ברוחו של הוגו גרוטיוס; אולם דבר זה לא עלה בידו.

מדיניות-החוץ של ג' נקבעה תחילה ע"י הניגוד המסרתי לענף הפולני של בית-וואסה: המאבק בין שוודיה ופולגיה על ירושת מדינת המיסדר הגרמני ועל ההשפעה על רוסיה המתפוררת נשתלב במאבק הכללי בין הרפורמציה והרפור-מאציה-שכנגד. בחוזה-השלום עם רוסיה בשנת 1617 רכשה שוודיה את החוף המזרחי של המפרץ הפיני וניתקה את רוסיה מן הים הבאלטי. מ-1621 ואילך התרכנו ג' במאבק עם פולגיה. לאחר כיבושה של ליווניה עם ריגה ביצע ג' 4 מסעות-מלחמה בפרוסיה, עד שנחתם ב-1629 בתיווכה של צרפת חוזה שביתת-נשק לחמש שנים, שאישר את בעלותה של שוודיה על ליווניה ומסר לידיה 4 ערי-נמל פרוסיות, דבר שהיה כרוך בהכנסות רבות מן המכס וגרם להינוק מצבה הכספי של שוודיה, שנפגע ע"י המלחמה.

האיום מצד האימפריאליזם האבסבורגי המתקדם במלחמת שלושים השנה (ע"ע) הביא לידי שיתוף-פעולה בין שוודיה ואויבתה-לשעבר דאניה. בשנת 1630 נכנס ג' בראש צבאותיו — ובסיוע כספי מצד צרפת — למלחמה הגרמנית. בעקבות נצחונו המזוהר ליד בריטנפלד (1631) נשתנה מאוזן הכוחות בגרמניה לטובת הפרוטסטנטים. ג' נעשה דמות מכרעת במדיניות האירופית. אולם כבר שנה אח"כ, בקרב-ליֶצְן, בשעה שנפצע מפקדו של אחד מגדודי-הפרשים המתקייים פים וג' עמד אישית בפריץ, נפל המלך הגיבור חלל.

הדעות מחולקות בשאלה, אם נכנס ג' למלחמת-גרמניה מטעמים מדיניים או דתיים; יש רואים בג' לוחם לשם-שמים, ויש רואים בו כובש במטוה-הדת. מסתבר, שג' נתערב

ג'וסטיניני, ג'וסטיניני — Giuseppe Giusti — (1809, מונסומונו [טוסקנה] — 1850, פירנצה), משורר סאטירי איטלקי. למד משפטים במכללת-פיזה, אך לא עסק במקצוע זה והתמסר כולו לספרות ולחיים הציבוריים, כפטריוט נלהב ושותף לרעיונותיהם של חוגי התחייה האיטלקית. השתתף בפעילות בהתקוממות נגד אוסטריה ב-1848 והיה ציר באסיפה המכוננת של טוסקאנה.

ג' חיבר כמה אספים של שירים, ובעיקר סאטירות. העוזק הסאטירי הוא אפייני לכל עבודתו הספרותית — כשהוא מכון את חיזיו נגד הממשלה האוסטרית השנואה עליו. שופך את חמתו על הניוון והרשלנות המדינית של השליטים המקומיים, או אפילו כשהוא חורג מן המסגרת המדינית ומותח ביקורת על המוסר ועל המנהגים של בני-זמנו. שירתו של ג' אינה מתרוממת מעל קורות-זמנו, נשאר מוגבלת וצרת-האופק; אך היא היתה גורם חינכי חשוב ביצירת הכרה לאומית בלבנות דור שיתרורה ואיחודה של איטליה. הדמויות של הסאטירות של ג' נעשו פופולאריות בעם האיטלקי. בזמן האחרון יש נטיה לייחס לג' מקום נכבד בספרות האיטלקית החדשה ולמצוא בשירתו ערכים אסתטיים בני-קיימא ולא פולמוסיות צרה בלבד.

Tutti gli Scritti editi e inediti di G. G., a cura di F. Martini, 1924; B. Croce, Poesia e non Poesia, 1923; L. Azzolina, La Poetica e l'arte di G. G. ("Glossa Perenne", I), 1929.

ג'וסטיניני, יוסטיניני (Justiniani או Giustiniani), משפחה איטלקית רמת-יחס, שהיתה קשורה במשך דורות רבים להנהלת המדיניות והמסחר של הרפובליקות של ויניציאה וג'נובה; העמידה מדינאים, מצביאים, אנשי-דת ומלומדים.

מוצאה של משפחת ג' הוא, כנראה, מן האיזור שמדרומה של ויניציאה; שם רכשה אחריות גדולות עוד לפני שנת 1000 ומשם נפוצה בכל האיים והערים שרכשה ויניציאה בימי גדולתה. ענף אחד של משפחת ג' השתקע בג'נובה ושלח את שלוחותיו לקורסיקה, לרומא ולנאפולי.

מבניה של משפחת ג': בוויניציאה — סטפאנו ג' (ראשית המאה ה-14) ומרקנטוניו ג' (1684—1688), דוגים של ויניציאה. בתקופת ההומאניזם נתפרסם לאור ג'רדו ג' (1388—1446), שאסף אוסף גדול של כ"י לאטיניים ויווניים וחיבר שירים ובאלאדות לפי המשקל של השירה העממית הוויניציאנית, שזכו לפופולאריות רבה. בנו בר-ג'רדו (1408—1489) קנה לו שם כהיסטוריון וכתב את תולדות ויניציאה מתחילתה עד סוף המאה ה-14. מרקו אנטוניו ג' הקים ב-1545 בית-דפוס עברי בוויניציאה, ובו הדפיס את כל התלמוד, "משנה תורה" לרמב"ם וספרים אחרים. התחרותו עם בראגאדיני בהדפסת "משנה תורה" גרמה לבסוף להחרמת התלמוד באיטליה ב-1553.

לענף הג'נובני שייכים: אגוסטינו ג' (1470—1536), דומיניקני, בלשן שמי, שנתחנך בפדובה והיה ידידו של פיקו דלה מירנדולה (ע"ע). קרוב לודאי שלמד עברית מפי ר' אליהו דל מדיגו (ע"ע). אגוסטינו הקדיש את עצמו להוצאת התנ"ך עם תרגומו; הצליח להוציא לאור את ס' תהילים בעברית, יונית (השבעים), ארמית וערבית (הדפוס הערבי הראשון בעולם, 1516) ואת ס' איוב בעברית עם הוולגטה ועם תרגום חדש; בהערה לתה"י, ה, הוא מזכיר את מסעות-קולומבוס ואת גילוי-אמריקה (בפעם הראשונה בספרי דפוס).

הצליח לבצע מהפכה, שביטלה את חוקת-המדינה הפארלא-מנטארית-אריסטוקרטית (ע"ע שויה, היסטוריה) וחוקה את שלטון המלך.

עשר השנים שאח"כ היו תקופת-תיקונים, שהיתה מוצלחת בדרך-כלל. בין השאר, ניתנו זכויות מסוימות ליהודים לגבי כניסה והתישבות בארץ (החלטת הריקסדאג בשנת 1779, "תקנת-היהודים" מ-1782). — אולם לאחר שהגיע ג' לקץ תיקונו, ולאחר שפג חינכו בעיני התושבים, התחיל ללכת בדרכים מסוכנות. מדיניות-החוץ שלו היתה ידידותית כלפי צרפת, אך לא עברה את תחומי הניטראליות. לעומת זאת, הביאה מלחמת-ההתקפה נגד רוסיה, שג' פתח בה ללא סמכות חוקתית, לידי כשלונות צבאיים חמורים ולידי מרידה בקרב הקצינים; יתר על כן, פרץ בעקבותיה קרע גלוי בין המלך והאצולה. ג' השתמש בהזדמנות זו לכריתת ברית עם המעמד דת הנמוכים נגד האצילים, אע"פ שמטבעו היה איש האצולה. כתוצאה מכך חולל ג' ב-1789 הפיכה מדינית חדשה והעניק לעצמו שלטון מוחלט כמעט; אח"כ ניסה לפשר בין המעמד דת. בהמשך המלחמה ברוסיה זכה הצי השוודי בנצחון ימי בסונסקונד, ששינה את המצב לטובת ג', והלה מיהר ב-1790 לתתם על חוזה-שלום עם רוסיה על יסוד המצב הקיים. אח"כ היה ג' הרחם החיה במדיניות המונארכיות האירופיות המכוננת נגד צרפת המהפכנית. ב-1792 נהרג ג' בנשף-מסכות בידי אחד מן האצילים שקשרו קשר נגדו.

ההיסטוריונים מחולקים במשפטם על אישיותו של ג' בין דברי-שבח מופרזים ודברי-גנאי נמרצים. מכל-מקום הטביע ג' את חותמו בחיי-התרבות של זמנו, בעיקר ע"י שאסף מסביבו רבים מגדולי הסופרים ואף תמך בהם; בין השאר ייסד את האקאדמיה השוודית (הידועה היום בעולם כולו כחולקת את פרסי-נובל לספרות), וכן היה תומך באמנות היפה וכן הביב" (A Brusewitz, G. III (Scandia XVIII), 1947; ליוגרפיה ל(1).

4) ג' IV אדולף (1778—1837), בנו של (3); מלך 1792—1809. ג' היה מדקדק ומקפיד במילוי-תפקידיו, אולם מוגבל בהשגותיו. תחילה הביאה מלכותו טובה לשוודיה, אך לאחר שסיבך את ארצו במלחמה בנאפוליון שנוא-נפשו, ולאחר שנתיצבה כנגדו אף רוסיה שכרתה ברית עם צרפת, נתגלה כשלונו כמושל יותר ויותר. משום כך הודח ממלכותו ב-1809 וחי עד סוף ימיו חיי-נדודים בכרך.

5) ג' V (1859—1950), בנו של אוסקר II (ע"ע); מלך ב-1907. בימי-מלכותו הארוכים נתפתחה שוודיה למדינה דמוקרטית, שהשלטון בה נתון בידי הפארלאמנט; התפתחות זו לא עברה בלי סיכסוכים עם המלך השמרני. אולם לאחר נצחונם של השמאל בסוף מלחמת-העולם I השלים ג' עם המשטר הדמוקרטי-פארלאמנטארי ושמר לו אמונים עד סוף ימיו. בימי מלחמת-העולם II נתחבב המלך הישיש ביותר על כל שכבות-העם, בעיקר משום שהשתדל בכל כוחו למנוע את הסתבכותה של שוודיה במלחמה ופעל למען עקרונות ההומאניות בעולם הלוחם. תשומת-לב מיוחדת עוררה פנייתו למושל ההונגארי הרטי לטובת יהודי-הונגאריה, שסכנת גירוש וגלות איימה עליהם.

ע' (1), וכן: H. Valentin, *Gustave V* ("Le Monde Juif", No 37), 1950.

6) ג' VI אדולף (נר' 1882), בנו של (5); מלך תחת אביו ב-1950.

ה. ו.

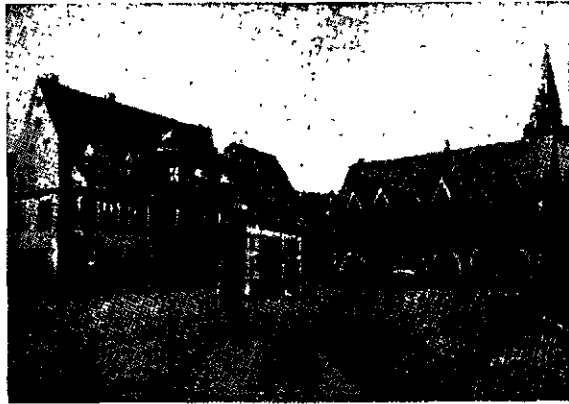

נוסלאר: השוק הישן, כחיים סטוף יה"ב

יהודים, שבאו לג' למסחר, נזכרים בדיעות שבאקראי מן המאות ה-11—13. מאמצע המאה ה-13 ידוע על ישוב-קבע של יהודים בעיר. במאה ה-14 היו סיכסוכים פנימיים בקהילה, שגרמו לפילוגה ל"שני בתי-כנסת", וכן ניתנו מטעם העיר לקצת היהודים זכויות שנמנעו מיהודים אחרים. היהודים גורשו מג' בתחילת המאה ה-15, ורק במאה ה-19 חזרו יהודים ונתיישבו בה. מספרם בדור האחרון לפני מלחמת-העולם II היה כ-50—60. הישוב היהודי בג' נחרב ע"י הנאצים, אולם חודש ב-1945. כיום יש בג' קבוצת-יהודים המכנה את עצמה "קהילת ג' וסביבתה".

גוסן, הרמן הינריך — Hermann Heinrich Gossen —
(1810—1859), כלכלן גרמני. — אביו הכריחו ללמוד משפטים ולהיכנס לשירות המדינה; אולם עוד בשנות לימודיו באוניברסיטה נמשך לתורת הכלכלה והושפע, כנראה, הש" פעה רבה מכתבי בנתם (ע"פ), ואחרי מות אביו ב-1847 פרש מן העיסוק במשפטים והתמסר כולו למחקר כלכלי. ג' פירסם ספר אחד בלבד: Entwicklung der Gesetze des menschlichen Verkehrs und der daraus fließenden Regeln für menschliches Handeln. ("התפתחות חוקי המו"מ בין הבריות וכללי התנהגותו של האדם הנובעים מהם"), 1854, 1889², 1927³. בשעתו התעלמו החוקרים כמעט לחלוטין מחיבור זה, והמחבר המאוכזב והנרגז ציווה לפני מותו להשמיד את כל האבסטרקטים של יצירתו. אך היא חזרה ונתגלתה אחרי מותו והוצרה כספר חלוצי של החשיבה הכלכלית החדשה; ב-1879 ראה ג'וזונז (ע"פ) חובה לעצמו לקבוע, כי ג' "הקדים אותו לכל דבר".

ג' היה הכלכלן הראשון שניתק את עצמו במפורש ממושגי-היסוד של המחשבה הכלכלית הקלאסית ע"י פיתוח תורת-ערך סובייקטיבית, המעבירה את נקודת-הכובד בקביעת ערכו של מצרך מהוצאות הייצור ותנאיו אל הביקוש, הנקבע ע"י תועלת ההגאה. הוא גיסה לראשונה ניסוח ברור את תורת התועלת-בשוליים, תורתו של ג' מתמצית בשלושה חוקים, שנקראים על שמו:

(1) התצרוכת במנות שוות, הבאות בזו אחר זו, גוררת הפחתה הדרגתית של תועלת המצרך (= של טובת-ההנאה ממנו), עד שזו מתבטלת לגמרי עם הגיעה לנקודה-הרוויה, אם התצרוכת גמשת מעבר לנקודה זו, הופכת ההנאה (Lust) להיפוכה (Unlust).

ב-1520 הוציא לאור בפאריס תרגום לאטיני של מורה-נבוכים מתוך כ"י שהיה בידו; היה גם המרצה הראשון ללשונות שמיות באוניברסיטה של פאריס. — המצביא פומפאו ג' (1569—1619), המכונה "זרוע-הברזל" בשל ידו שנקטעה בקרב, לחם בשירות הספרדים בארצות-השפלה נגד הצרפתים ובשירות וניציאה נגד אוטוריה. — הרון וינצ'נצ'ו ג' (בראשית המאה ה-17) הקים לו ארמון ברומא, שבו ריכז אוסף גדול של תמונות. — לאחר המאה ה-19 ירדה משפחת ג' מחשיבותה. אחד מצאצאיה שימש כציר-איטליה בישראל 1950 עד 1953.

S. Romanin, *Storia di Venezia*, 1853—1861; J. Bloch, *Hebrew Printing in Venice* (Bull. of the New York Public Library, 1928), ח. ד. פרידברג, תולדות הדפוס, העברי באיטליה, 1934.

י. ב. ס.

גוסטלה (Guastalla), עיר בצפון-איטליה, במחוז רג'ו, על גדות הפו; מספר התושבים כ-4,000, בעיר כמה בנינים עתיקים, ביניהם ארמון הדוכס (1520). — העיר נוסדה על-ידי הלאנגובארדים במאה ה-6; בסוף יה"ב נמצאה תחת שלטונם של בית ויסקונטי ממילאנו (1347—1402), והיתה לדוכסות עצמאית תחת שלטון בית טורלי (1406—1539). אח"כ נרכשה ע"י ענף של בית גונגה (ע"פ) ממאנטו-בה, אשר צאצאיו שלטו בה כדוכסים מ-1621 עד 1746. ב-1749 צורפה לדוכסות פארמה עד איחודה של איטליה במאה ה-19. — קהילתה היהודית של ג' נוסדה, כנראה, במאה ה-15. היה בה בית-כנסת יפה מהמאה ה-17; נוסח התפילות של "חברת ביקור חולים" של ג' נדפס במאנטובה (1781) בשם "שכיות החמדה". היום אינן יהודים בג'. — על שם העיר קרויה משפחה יהודית-איטלקית נודעה, שהחשוב בבניה היה אנריקו ג' (1828, ג' — 1903, מילאנו), פאטריוט איטלקי, איש-צבא, עיתונאי ומדינאי, שהיה פעיל בתקופת איחודה של איטליה כאחד מאנשי גאריבלדי.

I. Affo, *Storia della città e ducato di G.*, 1785—7; E. Lovinson, *Gli ebrei di Parma, Piacenza e G.* (Rivista Mensile di Israel, VII, 351—8).

גוסלר (Goslar), עיר במדינת סאכסן-תחתית בגרמניה, במורד הצפוני של הרי-הרץ, 41 אלף תושבים (1950). מרכז תעשייתי, שהתפתח על רקע מכרות הרי-הרץ שבסביבתו. רוב המכרות דללו בתקופה החדשה, אך בעיר עדיין נמצאים בתי-יציקה לנחושת, אבץ ועופרת, וכן מפעלים של תעשייה קלה; ייצור מכונות, כימיקלים, אריגים, ציוד משרדי, רהיטים, העיר משמשת מרכז-תירות להרי-הרץ. — העיר העתיקה שמרה עד היום על מראה מיה"ב. עתיקותיה: חלק מחומת-העיר עם מגדלים אדירים; ארמון-הקיסרים הרומאני מן המאה ה-11, כנסיות רומאניות וגותיות מן המאות ה-12—14, בית-עיריה גותי, בתי-עץ עם פיתוחים מסוף יה"ב.

ג' נוסדה ע"י הינריך I ב-920 והיתה מושבם של כמה קיסרים מן השושלות הסאפסית והפראנקית עד המאה ה-12. במאה ה-12 הוכרה כעיר חפשית, והחוק העירוני שלה שימש דוגמה לערים גרמניות רבות; מ-1281 ואילך היתה חברת ההנוה (ע"פ). ב-1802 סופחה לפרוסיה, ב-1807 — למלכות-וסטסאלן, ב-1816 להאנובר, וב-1866 (עם כל מלכות-האנר בר) — שוב לפרוסיה.



בנוצו נוצולי: סטע שלושת הסלכים לכית-לחם מתור פרסקו בארמון-דיצ'י בפירנצה (1460—1468)

בדיקנות של אנשים חשובים ויודע-ישם מביני-דורו. ב„תהלוך כת שלושת המלכים הקדושים“ (בארמון-דיצ'י בפירנצה, 1459), שהיא משתרעת על פני שלושה קירות, מופיעים הקיסר וכמה מלכים ורפיי-כהונה, ובאמצע, על רקע לבן, דמותו המזהירה של לורנצו מדיצ'י („המפואר“) הצעיר. — עם כל הרעליזם שבפרטי ציוריו עדיין רחוק ג' מלהיות נאטורליסטן בנוסח הרנסאנס בפריחתו: הוא לא הכיר את אחדות השטח והזמן ואת בעיית הפרספקטיווה; ועם כל הצבעים החיים שבתמונתו לא ידע מבעיות האור. ערכן של יצירותיו דווקא בתמימות ובקסם-הילדות הנסוכים בהם.

H. Stockes, G., 1906; R. van Marle, *The Italian Schools of Painting: The Renaissance Painters of Florence*, 1929, G. J. Hoogewerff, B. G., 1930; M. Lagaisse, B. G., 1934. ש. פ.

גוצי (Gozzi), נַקְסָרו וְקָרְלו, אחים ממשפחת-רונזים ויניציאנית, סופרים ומשוררים איטלקיים.

1) גַּסְפָּרו ג' — conte Gasparo G. — (1713, ויניציאה — 1786, פאדובה). פנה מצעירותו לעבודה ספרותית, אך מאחר שלא יכול להתפרנס ממנה אלא בצימצום רב, שימש מ-1762 כצנזור וכמפקח על בתי-הספר בפאדובה; בתפקידו האחרון הנהיג כמה רפורמות חשובות. כאחיו קארלו, נלחם ג' לשמירה על המסורת בחיים ובספרות ולטהרתה של השפה האיטלקית, אבל יחד עם נטייתו לשמרנות היה ממכניגיה ומבשריה של התחדשותה הרוחנית של איטליה ע"י מאמריו ואגרותיו, וביחוד ע"י חיבור ל„הגנת על דאנטה“ (1758) נגד הביקורת השכלתנית שרווחה במאה ה-18. עיקר חשיבותו של ג' היא במאות החיבורים הקטנים, שפירסם בצורת שני שבועונים (כדוגמת „הספקטיטור“ של ארסונו [ע"ע]: La Gazzetta Veneta ו L'Osservatore

2) ערך סוצייקטיווי מצוי רק בתנאי מחסור, כלומר: כשנמות המיצרכים המבוקשים עולה על כמות המיצרכים המסופקים.

3) ההנאה הכוללת המאכסימאלית מושגת כשהתועלת-בשוליים בכל מקום עומדת ביחס ישר להוצאות-בשוליים. זהו „כלל השיווי-בשוליים“, המונח ביסודה של תורת-האיזון בתורת-הכלכלה החדשה.

לפי שיטת „ההנאה והיפוכה“ ניתח ג' את בעיות הייצור והמסחר.

בספרו מצויות נוסחאות אלגבריות ודיאגרמות דו-מדייות לרוב. — ג' היה מתומכי הרפורמה האגררית.

R. Liefmann, H. H. G. (Jb. f. Nationalökonomie, III, 40), 1910; id., H. H. G. (Ztsch. f. d. gesamte Staatswiss. 83, 500-517), 1927; Fr. A. v. Hayek, H. H. G., 1928; J. Neubauer, *Die G. sehen Gesetze* (Zeitschr. f. Nationalökonomie, 2, 733-753), 1930/31; F. Behrens, H. H. G., 1949. ש. רי.

גוסק, פֶּרְנַסְוֶאָה ז'זֶף — François Joseph Gossec — (1734—1829), קומפוזיטור בלגי-צרפתי. ג' היה

בן איכר; בנערותו שר במקלהלח הכנסיה שבאנטוורפן וגילה כשרון מוסיקלי רב. ב-1751 נשלח לפאריס אל רמו (ע"ע), שבהמלצתו נעשה מנצח על תזמרתו הפרטית של אחד מתומכיו. ב-1754 התחיל ג' לחבר סימפוניות בשביל תזמורת זו. באותו זמן פירסם אף את רביעייתו הראשונה, שחיבר בשביל הנסיך דה קונדה, שלשירותו נכנס ב-1762. לאחר הקמת הרפובליקה הצרפתית היה ג' הקומפוזיטור הרשמי והמהולל שלה. ג' חיבר כ-30 סימפוניות, יצירות מרובות למוסיקה קאמרית, כ-15 אופרות, שאחדות מהן זכו להצלחה רבה, יצירות במוסיקה כנסיתית. ג' היה הקומפוזיטור הצרפתי הראשון שחיבר סימפוניות, ובוזו הקדים אף את קידן (ע"ע); הוא מילא תפקיד חשוב בהתפתחות המוסיקה הסימפונית והטכניקה התזמרתית בצרפת. למשל: הנהיג בתזמורת-התיאטרון קרנות וקלארינטים. אולם למרות מקוריותו ופעורלתו החלוצית חשיבותו הוא בעיקר היסטורית, ולאחר זמנו לא נודע ערך רב ליצירותיו.

גוסקרט, ין, ע"ע סביו.

נוצו, ע"ע מלטה.

נוצולי, בֶּנּוּצוֹ (די לֶזֶה די סַנְדְרוֹ) — Benozzo (di Lese — di Sandro) Gozzoli — (1420, פירנצה — 1494, פיזה), צייר איטלקי מראשית הרנסאנס. ג' היה עורר ותלמידו של פרה אנג'ליקו (ע"ע), תחילה ברומא ואח"כ באורוויטו. את הראשונות שבעבודותיו העצמיות הגדולות עשה בכנסיות של מונטפאלקו בקרבת פוליני (החל מ-1450).

כשיצא שמו ברבים עבד לטירוגין בפרינצה, פירנצה, סאן ג'מיניאנו, ונשתקע לבסוף בפיזה (1465).

בכנסיות הערים האלו צייר ג' פרסקות על נושאים מן התנ"ך, מן הברית החדשה ומתיי הקדושים; וכן יצר לוחות-ציורים על נושאים אֶוּוּאֶנְגֶּלִיִּים (המצויים היום במוזיאונים שונים).

בסיגנונו היה ג' מושפע מפרה אנג'ליקו מורו, מדומניקו וונציאנו ומפוליניו. ג' הוא בראש וראשונה מספר, הנהנה מהכנסת פרטים של נוף, של בניינים ושל מלבושים ליצירת-תיו. דמויותיו מופיעות כפועלות וכמדברות, ותיאוריו מעידים על כושר-הסתכלות רב; לעיתים קרובות הוא משתמש

(ed. A. Masi), 2 t., 1912; La Marfisa bizzarra (ed. C. Ortiz), 1911; Memorie inutili (ed. Prezzolini), 2 t., 1910.

V. Lee, C. G. (Studies in the 18th Cent.), 1880; M. A. Viglio, C. G., 1916, A. Guerrieri, C. G., 1924; H. H. Russack, C. G. in Germany, 1950, C. Cordié, *Bibliografia di C. G. (Problemi ed Orientamenti critici, I)*, 1948.

ג. פ.

גוֹזְצָנוֹ, גִּיֹּדֶז — Guido Gozzano — (1883—1916, טורינו), משורר איטלקי. בן להורים אמידים, למד משפטים, אך כבר מנעריו העדיף לעסוק בספרות ובשירה. כבן עשרים חלה בשחפת ומת בלא עת ממחלה זו. ג' כתב נובלות ורשמי-מסעות, אך בעיקר נתפרסם ע"י שני אספישיריו: La via del rifugio („הדרך אל המקלט“), 1911, ו Colloqui („שיחות“), 1911. ג' השתייך לקבוצת „משוררי דמדומי-הערב“, שהיתה הביטוי האיטלקי לזרם של הרומאנטיציזם המאוחר והדקאדנטי בשירה האירופית של התחלת המאה ה-20 ושסימניה היו רפיון-הרוח וחוסר איכוון בערכים האנושיים הלאומיים, שבהם דגלו קודמיהם במאה ה-19. הנושאים של שירתו של ג' הם דמויות פשוטות, דברים אשר פג טעמם, עצבות החיים, טרדתם וכאבם. תחושת המוות המוקדם הצפוי למשורר, הגעגועים והמרירות של תקוות שלא נתגשמו בחייו, החולף שבחיי-אנוש וחוסר המשמעות שבהם. — כל כתבי ג' יצאו ב-5 כרכים, 1935—1936.

V. M. Nicolosi, G. G., 1925; L. Fontana, *Reflexions sur la personnalité de G.* (Rev. des Études Ital., 1937); G. De Robertis, *Scrittori italiani del Novecento*, 1940; G. Getto, *Poeti, critici e cose vere del Novecento*, 1953.

גוֹצְקוֹ, קַרְל — Karl Gutzkow — (1811, ברלין — 1878, זאכסנהאוזן שליד פראנקפורט ענ"מ), סופר גרמני; הפעיל, הנייד ואי-השקט בין נושאי-דברה של האסכולה

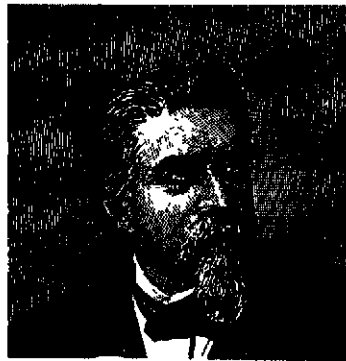

קארל גוצקו

הספרותית „גרמניה הצעירה“ (ע"ע), ש ביקשה לעשות ענייני חברה ומדיניות אקטואליים לנושאי-הספרות ונלחמה ב-קלאסיציזם. ג' למד פילוסופיה ותאולוגיה, וברוב יצירותיו ניפרת הנטייה להירהורים עיוניים. הוא הושפע מרעיונות מהפכת-יוני (1830), וכל ימיו נלחם במאמרים, במסות, בסיפורים, ברומאנים ובמחזות למען הדרור, הסובלנות וחופש-הרוח נגד הקלריקאליזם, השמרנות והאבסולוטיזם. — בעקבות התקפת חוגים שמרניים על אחד מסיפוריו (שתואר כבלתי-מוסרי וחותר תחת יסודות-הדת), הוטל ב-1835 איסור על כל כתבי „גרמניה הצעירה“ (וגם של ה. הינה), וג' עצמו נידון לשלושה חדשי-מאסר. בהמשך פעולתו הספרותית והפובליציסטית העתיק ג' את מושבו לעיתים קרובות; נדד מעיר לעיר וממחוז למחוז; לא מצא מנוח בשום עיסוק נושא שכר קבוע; היה עורך עיתונים וירחונים, דראמטורג בדרודן, אחד המייסדים והמזכיר של הקרן ע"ש שילר בוימאר לעזרת סופריה, נאבק בקשיים חמריים. התנגש תכופות עם כוחות

(1761). רשימות קטנות אלו מצטיינות בכתיבה מבדחת על קורות-היום עם ביקורת המנהגים והדרכה מוסרית, בתבונה, בסיגנון חם, בהומור שופע ובתפיסה רעננה של המציאות הוויניציאנית; הן נחשבות ליצירה קלאסית של הפרוזה האיטלקית.

Opere complete, 6 t., 1818—20; Opere scelte (ed. Falqui), 1939; I Sermoni (ed. Spagni), 1895; La Gazzetta Veneta (ed. Romani), 2 t., 1943; L'Osservatore (ed. Spagni), 1897.

M. A. Viglio, G. G., 1916; G. de Beauville, G., *journaliste vénitien*, 1937; C. Cordié, *Bibliogr. di G. G.*, 1948.

2 קרלו ג' — conte Carlo G. — (1720, ויניציאה — 1806, שם). בגיל 16—19 שירת בחיל-הפרשים הוויניציאני בדאלמאטיה, אחר-כך חזר לעיר-מולדתו והתחיל לפעול כסופר. את כל כתביו מציינות נימה פולמוסית והמגמה לשים ללעג את הזרמים החדשים בשפה, בספרות, בחיי-העם ובתיאטרון; שכן ג', האריסטוקראטי והשמרני לפי טבעו, שלל את רוח ה„השכלה“ ובכלל את כל החידושים שהיו עלולים לטשטש את דמותה הרומנטית ואת מסורת-מנהגיה של עירו. כשרון פיוטי, כוח-דימיון פורה והומור גרוטסקי עמדו לו בפולמוסיו הרבים וביחוד במחלוקתו עם גולדוני (ע"ע). מחדש התיאטרון האיטלקי, ג' השתדל להציל את הקומדיה „דל ארטה“ המסורתית (ע"ע איטליה, 777, 779), ולקדם למענה בכתביו בפרוזה ובחרוזים. בשביל הקומדיה „דל ארטה“ חיבר 10 מחזות — Le Fiabe („המעשיות“, 1761—1765), שזכו להצלחה רבה. את העלילות שאב ג' לרוב מ„אלף לילה ולילה“, אלא שהטיב על ה„מסכות“ (טיפוסים-מוקיוזנים המסרתיים) צביח ויניציאני טהור, על אף הרקע הדמיוני-מזרחי. למרות מגמתם הפולמוסית, מחזותיו של ג' הם מעשי-אמן מעולים, בעלי קסם פיוטי במעמדיהם הרציניים וכוח רב בהמצאות מציחיות. המפורסמים שבהם הם: L'amore delle tre mela-rance („אהבת שלושת תפוחי-הזהב“, 1761; עובדה לאופרה ע"י פרלופייב, 1921), וביחוד „טוראנדוט“ (1762) — מעשה בנסיך טאטארי הזוכה לידה ואהבתה של נסיכה סינית בהתחרות-חידות. „טוראנדוט“ תורגמה לשפות רבות וכתה לכמה עיבודים — ביניהם אחד ע"י שילר (1802) — וכן שימשה סיפור-מעשה לכמה אופרות — ביניהן אחת מאת בוזוני (1906), וביחוד אחת מאת פוצ'יני (1924). — ההומור המחור



קארלו גוצי

בם הפולמוס הספרותי ממלאים גם את „זכרונותיו“ של ג', המשקפים את ההווי של ויניציאה בימים ההם ואת בעיות הדראמה התיאטרון האיטלקיים על פרשת-הדרכים. עם שקיעת הקומדיה „דל ארטה“ נשכח גם משוררה הגדול לכמה דורות בארצו; לעומת זה נערץ ג' ע"י ראשי האסכולה הרומאנטית הראשונה בגרמניה והשפיע באמצעותם על התפתחות הדראמה בגרמניה, ובעקפיץ באירופה כולה. כתבי ג': Opere complete (14 t.), 1801—3; Le Fiabe

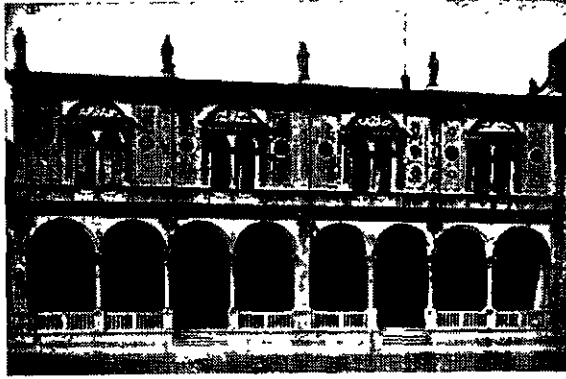

פַּרְה גִ'וֹבֵאנִי נִ'קוֹנְדוֹ: אַרְמוֹן־הַמוֹעֵצָה, רוֹמָה

Consiglio) בורלונה המצטיין בשררת-עמודים קלת-הקשחות בקומת-הקרקע ובחזית עתירת קישוטים בקומה העליונה. בשיתוף-פעולה עם פרנצ'סקו די ג'ורג'ו (Francesco di Giorgio) גמר ג' את בניינו של הארמון פוג'ו ראלה (Poggio Reale) בנאפולי. בצרפת מייחסים לו בניינים וחלקי-בניינים בארמונות שבבלואה. — ג' הגיח אחריו מספר גדול של רישומים ארדכייליים-קישוטיים, תרשימים של ארמונות, חדרי-מדרגות, גשרים, וכן ציורי פרטים עיטוריים.

גור (גרובובסקי), יהודה (1862, פוהוסט [פלך מינסק] — 1950, תל-אביב), סופר, לפסיקוגראף ועסקן ציבורי ארץ-ישראלי. למד בנעוריו בישיבת-זולוז'ין, עלה לא"י ב-1887, עבד שנה כפועל חקלאי וכשומר בראשון-לציון, ואח"כ כפקיד בחנות ביפו. שימש מזכיר לאגודת „בני משה" והשתתף בעריכת „המכתבים מא"י". מ-1887 עד 1905 היה מורה בעקרו, בזכרון-יעקב, במקוה-ישראל ובביה"ס העברי הראשון לבנות ביפו. בשבתו בעקרון הניח, יחד עם ד. יוד-לביץ, את היסוד להסתדרות המורים העברים בארץ. ג' נמנה עם חלוצי השיטה „עברית בעברית". חיבר כמה ספרי-לימוד לעברית, לתולדות-ישראל, לטבע ולמולדת; תירגם לעברית כמה מאגדות אנדרסן, את רובינסון קרוזו, מקצת מסיפורי מארק טוין, דיקנז וז'יל ודן, ופירסם מאמרים רבים בעיתוני חו"ל וא"י. ב-1893 ערך יחד עם אליעזר בן-יהודה וד. יודלביץ עיתון לילדים בשם „עולם קטן". מ-1906 עד 1929 עבד באפ"ק, תחילה בבירות (עד 1911, ששם ייסד גן-ילדים עברי) ואח"כ ביפן-ת"א. במסגרת פעולותיו במוסד זה רכש בשביל הישוב קרקעות בת"א ובחיפה. בימי מלחמת-העולם I גורש עם בני-משפחתו לדמשק ופעל שם לטובת המגורשים מא"י. ג' התפרסם בעיקר ע"י פעולתו בשדה הלפסיקוגראפיה העברית. כבר ב-1903 חיבר (יחד עם י. קלוזנר) „מלון-כיס", ואחריו — כמה מילונים קטנים (עברית-עברי, עברית-אנגלית ועוד); ב-1920 הוציא (יחד עם ד. לילין) „מלון עברי-מצויר, ומ-1937 ואילך עסק במפעלו הגדול — „מלון השפה העברית" (שיצא במהדורה האחרונה המורחבת ב-1947); ב-1939 חיבר גם „לכסיקון למלים זרות". ג' היה הראשון שציין במילונים את מקורן של המלים לפי תקופות השפה העברית.

יהודה גרובובסקי איש הגבורות (ספרות ראשונים, ע"י התאחדות בני הישוב, א/ חוב' ב'), תש"ב, י. פוגרבינסקי, יהודה גור-גרובובסקי ז"ל (ביבליוגרפיה של כתביו: קריית ספר, כ"ח, 110-120), תשי"ב-תשי"ג.

א. ג-ל

חברתיים ועם נציגי זרמים רוחניים עוינים; הרגיש עצמו נרדף, ניסה פעם (1865) לאבד עצמו לדעת, ולסוף נספה בתאונת-שריפה בחדרו. — המפורסמת ביצירותיו — המחזה „אוריאל אקוסטה" (1847), המסיף לסובלנות והכתוב בהער" זה לעם היהודי ומתוך אהדה לשאיפות האמאנציפאציה ושיחרור הפרט מכבלי הכנסיות ומדת קנאית. המחזה תורגם לשפות רבות; במשטרים האקציוניים נאסרה הצגתו כמה פעמים. ב-1835 הוציא ג' לאור את מחזהו של ג. ביכנר „מותו של דנטון", וכן כתב ביוגרפיה של ל. ברנה ומסות על תולדות הספרות הגרמנית. ממחזותיו המרובים האחרים: (זופ וזווארט, 1839, Richard Savage Wally, Die Zweiflerin; 1843; מן הרומאנים: (חורב"), 1843; (הספקנית"), 1835; (אבירי הרוח"), תיאור זרמי-הזמן (9 כרכים), 1850; Der Zauberer von Rom („המכשף מרומא"), 1861; (בניו של פסטאלוצי"), 1870. — ג' היה בעל כשרון רב-צדדי ושאלף לגדולות, אך לא יצר יצירה גדולה ושלמה. לסיפוריו אין מתח אפי. במחזותיו השפיע על התפתחות התיאטרון הגרמני, אך אין בהם כוח דראמטי רב. ופרט ל„אוריאל אקוסטה" — נשכחו במהרה. — אוריאל אקוסטה" תורגם לעברית ע"י ש. רובין, 1856.

הוצאת כל כתבי ג': Werke (hrsg. v. R. Gieschen), 1910; Werke (hrsg. v. P. Müller), 1911.

A. Caselmann, G.'s Stellung zu d. religiös.-ethischen Problemen seiner Zeit, 1900; H. M. Houben, Studien über die Dramen G.'s, 1901; A. Feil, G.'s Ritter vom Geist, 1927; K. Freiburg-Ruter, K. G., 1930; M. Schönfeld, K. G., 1933. א. וי.

נִ'קוֹנְדוֹ קְרֵטָה (Jokjakarta), עיר באינדונזיה, ביאווה המר-נוית; 280 אלף תושבים (אומדן 1952; 136 אלף במפקד 1930). מרכז פוליטי, תרבותי וכלכלי. הארמון המפואר והחצר של מי שהיו סולטני-ג' מהזוים בה רובע מיוחד („קראטון" או „קראטון"). העיר מפורסמת כחגיגות הריקודים וההצגות, הנערכות בה מפרק לפרק. תושבי ג' ידועים מאז כאמני מלאכת-מחשבת בעבודות כסף ונחושת. בעיר החדשה — בתי-חרושת לטפסטיל ולעיבוד-עורות ובתי-מלאכה של מסילת-הברזל. — ג' היא מרכז של מחוז, שהיה מן המחצית השניה של המאה ה-18 עד מלחמת-העולם II שול-טנות בחסות השלטון ההולאנדי; 3.170 קמ"ר, 1.6 מיליון תושבים (1930). המחוז הוא מן הפוריים והמאוכלסים ביותר ביאווה; גידוליו: אורז, פטטות, תירס, סויה, טבק, קניסוכר. בתקופת מלחמת-השיחרור של אינדונזיה נגד השלטון ההולאנדי אחרי מלחמת-העולם II היתה העיר ג' מושב הממשלה הרפובליקנית.

נִ'קוֹנְדוֹ, פַּרְה גִ'וֹבֵאנִי — Fra Giovanni Giocondo — (1435, רוֹמָה — 1515, רומא), ארדיכל, מהנדס, היסטוריון וארכאולוג איטלקי. היה ארדיכל-החצר של מלך-נאפולי, שירת את שארל VIII מלך-צרפת, עסק בוויניציאה בבעיות ביצור צבאי ובתיכנון גשרי-אבן חדשים, ובשנות חייו האחרונות היה ברומא והשתתף בבניין כנסיית סאן-פיטרו כמנהל סכני בהדרכתו של רפאל. כחוקר נלהב של תולדות רומא וספרותה אסף למעלה ממאתיים כתובות ר"י מיות עתיקות, שהעבירן לרשות לז'נצ'ו המפואר לבית מדיצ'י. יצירתו החשובה ביותר — ארמון-המועצה (Palazzo del

של האנובר (1727—1760); בנו של ג'ורג' ו. יחסים רעים שרדו בין האב והבן, ששירת בהצטיינות בצבא מאלפורד במלחמת-הירושה הספרדית והיה אחרי-כך למרכו האופוזי-ציה בבריטניה נגד אביו ונגד וולפול (ע"ע). אך משעלה ג' לשלטון ב-1727, קיבל על עצמו את השפעת וולפול — בעיקר לפי עצתה של אשתו המשפלת והנבונה, המלכה קארולינה (נסיכה מבית אנסכאך), — והניח לו ולקאבינט שלו להתוות את המדיניות. אחרי מות המלכה בשנת 1737 אבדה לוולפול תמיכתם של המלך ושל חוגי החצר, בעיקר בשל גישה שונה אל בעיות מדיניות-החוץ. וולפול התנגד להסתככות בריטניה במלחמות, בעוד שג' ודעת רוב הקהל היו מצדדים במלחמה. אחרי שהכריזה בריטניה מלחמה על ספרד ב-1739 ואף נכנסה למלחמת-הירושה האוסטרית בצדה של אוסטריה נגד צרפת, התפטר וולפול ב-1742.

כאביו התעניין גם ג' בעיקר בחינוך עמדתה של נסיכות האנובר והשתתף אישית בניהול המערכה בגרמניה. בהגותו הסב צבא האנובר-אנגלי-גרמני מפלה כבדה לצרפתים בקרב-דטינגן ב-1743. אולם ריכוזו התעניינותו של ג' בגרמניה היה אחד הגורמים לתוצאות הרלוות, שהביא שלום-אֶכֶן (1748) לבריטניה. בעיצומה של המלחמה פרצה בסקוטלנד התקוממות יעקובית חדשה (1745); אך למרות מיעוט הפו-פולאריות של בית-האנובר לא מצאו תומכי הסטיוארטים אהדה באנגליה, והמרד דוכא.

בינתיים צעדה התפתחותה הקונסטיטוציונית של ברי-טניה צעד נוסף קדימה. אחרי התפטרות וולפול גברה השי-פעת הפארלאמנט ופחתה עוד יותר מרות המלך על הקאבינט. ב-1756/7 הוכרח ג' למנות את ויליאם פיס (האב) לקאבינט ולמסור לידיו את ניהול מלחמת שבע השנים, למרות איבתו אליו. כשמת ג' בעצם ימי המלחמה, כבר היה ברור שהמלך פסק מלהיות הגורם הראשי הקובע את מדיניותה של בריטניה.

J. MacCarthy, *A History of the Four Georges*, 2 vols., 1905; R. J. Lucas, *George II and his Ministers*, 1910.

3) ג'ורג' III (1738—1820), מלך בריטניה הגדולה ואירלנד, קורפירסט של האנובר, נכדו של ג' II; עלה אחריו לשלטון ב-1760. הוא היה הראשון מבין מלכי בית-האנובר שנולד ונתחנך באנגליה. בחינוכו הושפע בעיקר על-ידי אמו וע"י הרון מְבִיוט (Earl of Bute), שנטעו בלבו את ההש-קפה, כי המלך, ולא הקאבינט, חייב להיות הכוח המבצע העיקרי במדינה. ג' סיגל לעצמו השקפה זו והתאמץ להתוויר לכתר את סמכותו ולהפוך את המיניסטרים לעושר-רצונ. בכך נבדל מן המלכים הקודמים לבית-האנובר, אשר דרכי שלטונם היו רפיונות. ג' הרגיש את עצמו בשורה הראשונה כמלך על בריטניה וחדל לערוב את אינטרסי בריטניה עם ענייני הנסיכות האנובר, שלא ביקר בה מימיו. מבחינה זו עשוי היה להתחבב על הקהל הבריטי, אולם עקשנותו וצרות-אֶפֶקו היו בעוכריו, וכעבור זמן קצר פנה הפופולאריות שרכש לעצמו ושמצאה תחילה ביטוי בכינויי-חיבה, כגון Farmer George. ג' השפיל, אמנם, להחיש את הקץ של האוליגארכיה הוויגית, ששלטה מימי ג' I ואילך, אך שלטונו האישי בעזרת סיעת "ירידי-המלך", שאותה יצר ע"י חלוקת משרות וטובות-הנאה, היה יעיל פחות ומושחת עוד יותר מן השיטה הנהוגה מימי וולפול. הצעד הראשון להשתלטות האישית של ג' היה במאמציו להשכנת שלום עם צרפת;

גור, צ'רלז — Charles Gore — (1853—1932), תאולוג והגמון אנגלי. למד בהרו ובאוקספורד, ב-1880—1883 היה ממלא-מקום של מנהל הסמינריון התאולוגי בקדלסטון (Cuddelston), ב-1884—1893 עמד בראש ספריה תאולוגית באוקספורד, ב-1894 נתמנה לקאנוניקוס בווסט-מינסטר, ב-1902 — להגמונה של ווסטר, ב-1905 — להגמונה של ברמינגם; מ-1911 עד 1919 היה הגמונה של אוקספורד וב-1919 עבר ללונדון. השפעתו של ג' על הכנסייה האנגלי-קנית הייתה גדולה מאד; היא שגרמה ל"תנועת אוקספורד" (ע"ע) השמרנית לחפש את מקומה בתוך חיי-הרוח החדשים. ג' ראה את תפקידו במציאת פשרה בין סמכות הדת וסמכות המדע, תוך נסיון להגדיר את תחומיהן. הוא נתכוון לעזור לאמונה הנוצרית ע"י התקרבות אל הפרובלמטיקה המדעית המוסרית המודרנית. הוא ניסה להסביר, שישו, למרות היותו אֶל גם בימי חייו האנושיים, היה יכול לטעות; לדעתו, ויתר האל מרצונו, בשעה שהיה לאדם, על התבונה של האל הכל-יודע. ג' היה "סוציאליסט נוצרי", נלחם נגד העוול החברתי ובעד שיפור מצבו של מעמד-הפועלים. ב-1892 ייסד אגודה כנסייתית בשם "עדת התחיה" (Community of the Re-surrection); חבריה הם כמרים, שקיבלו עליהם את איסור-הנישואים והם מתפרנסים מקופה אחת. אחד מתפקידי החברה הוא גם הפצת הנצרות בין עובדי-איליים.

ג'ורג' (George), שמש של ששה ממלכי בריטניה.
1) ג'ורג' I (1660—1727), הוא גאורג לודוויג, קורפירסט של האנובר (1698—1714); ב-1714 מלך בריטניה הגדולה ואירלנד. ג' היה בנו של הקורפירסט אוגוסט מהאנו-בר; ע"י נישואיו עם דודניתו סופיה דורוֹמֵיאָה מלינבורג-צֶלֶה הצליח לאחד בידו את חלקי-האנובר הנפרדים. נישואיו לא היו מאושרים, וב-1694 נתגרשה אשתו ממנו. מצד אמו היה ג' ריבֶע לג'ימו I מבית סטיוארט ואחרי מותה של המלכה אֶן (ע"ע) ב-1714 היה הוא המועמד הפרוטסטאנטי הקרוב ביותר לכתר האנגלי בהתאם ל Act of Settlement מ-1701. עוד בחייה של אֶן התקרב ג' אל הוויגים, ובעזרתם עלה לשלטון על בריטניה למרות תכני הטורים; נסיון-מרד של היעקוביים בסקוטלנד בשנה הראשונה למלכו נכשל כליל.
ג' ראה בכתר הבריטי בעיקר אמצעי להגברת השפעתו בגרמניה ולהפקת יתרונות למען האנובר. במדיניות הברי-טית לא קבע קו עצמאי; אפילו את לשון-הארץ לא למד, ובפעולתו הפוליטית, וביחוד במגע ומשא עם הפארלאמנט, צריך היה לסמוך על המיניסטרים שלו.
הקשר בין ג' ובין הוויגים התמיד כל ימי מלכותו; ע"כ התבססה השפעתה המכרעת של האוליגארכיה הוויגית על בריטניה ונתפתחו שלטון הקאבינט והמשטר הקונסטיטו-ציוני-מפלגתי.

בראש הסיעה הוויגית עמד תחילה סטנהופ (Stanhope), ומ-1721 — רוברט וולפול (ע"ע), שנעשה השליט-בפועל במדינה. — ג' לא היה אהוד על העם — הן משום זרותו והן משום השערוריות שעורר ע"י פילגשו הגרמניות, שלהן העניק תארי-אצילות בריטיים.

J. MacCarthy, *A History of the Four Georges*, 2 vols., 1905; L. Melville, *The First George*, 1908; Sir H. M. J. Terry, *A Constitutional King, George the First*, 1927.

2) ג'ורג' II (אוגוסט) — George II (Augustus) — (1683—1760), מלך בריטניה הגדולה ואירלנד וקורפירסט

למתן אַמאַנציפאַציע לקאַתולִים, ופֿיט הגיש את התפטרותו (1801). גם על יצירת הממשלות אחרי הקאבינט השני של פיט (1804/6) עדיין היתה למלך השפעה מסוימת — בעיקר בכיוון הרחקת פּוֹכס הוויגים מן השלטון. אולם 1810 תקפה על ג' מחלתו עד כדי כך, שבנו נתמנה כעוצר תחתיו. עשר שנים חי ג' בעוֹרוֹן ובשגֶעוֹן, עד שמת שב־עִימִים ב־1820.

J. H. Jesse, *Memoirs of the Life and Reign of G. III*, 1867; B. Willson, *G. III, as Man, Monarch and Statesman*, 1907; G. O. Trevelyan, *G. III and Charles Fox*, 1912; J. D. Davies, *G. III*, 1936; H. Butterfield, *G. III, Lord North and the People*, 1950; R. Pares, *King G. III and the Politicians*, 1953.

4) ג'ורג' IV (1762—1830), מלך בריטניה הגדולה ואירלנד ומלך האנובר, בנו בכורו של ג' III. ג' היה בעל השכלה טובה, ואף לא היה חסר־כשרונות, אולם מנעוריו נתפס לחיי הוללות וזימה, היה שקוע בחובות ומסוכסך תמיד עם אביו. משום כך נתקרב לאופוזיציה הוויגית בראשותו של פּוֹכס (ע"ע), וזכה בתמיכתה בסליק חובותיו על־ידי הפארלאמנט, וכן בטישטוש השערוריות שעוררו עסקי־הגשים שלו ושהסעירו את הציבור. ב־1785 נשא ג' בחשאי לאשה את האלמנה הקאטולית מרי פִּיֶּצֶהֶרְבֶּרט, נישואים אלה היו פסולים מבחינת החוק, שאסר על בן־המלך לשאת אשה ללא הסכמת המלך, וכנישואים עם לא־פרוטסטנטית אף סיכנו את זכויותיו לירושת הכתר. כשנפצו שמעות על נישואים אלה בציבור, הוכחשו בפארלאמנט ב־1787 ע"י פּוֹכס בשם ג', ולמראית־עין שקטו הרוחות. ב־1794, כשזנק ג' שוב לפארלאמנט לשם פרעון חובותיו, התכחש בעצמו לנישואיו, נכנע לרצון אביו ונשא אשה אחרת — את קרובתו הנסיכה קארולינה מבראונשוֹיִג. זיווג זה לא עלה יפה, ובין ג' ואשתו שררה איבה קשה. פרשת חייו הפרטיים של ג' היתה חשובה מבחינה מדינית, משום שסימני מחל־הרוח שנתגלו בג' III עשו את בנ־כורו מועמד טבעי לעוצרות. שאלת העוצרות עלתה לדיון תחילה בשעת מחלתו הראשונה של המלך ב־1788/9 וגרמה לפולמוס עז בין ויגים וטורים. בניגוד לעמדתן המסרתית של שתי המפלגות, טענו מצדדיו הוויגים לזכותו של ג' לעוצרות, ומתנגדיו הטורים — לזכותו של הפארלאמנט למנות את העוצר. ההכרעה נדחתה ע"י החלמת המלך, וג' חזר לחיי־הוללותו הפרטיים. אולם עם ההחמרה הטופית במצבו של אביו נעשה ג' עוצר ב־1810, והחוק ב־1811 שהגביל את זכויותיו משמש מאז תקדים לזכות הפארלא־מנט לקבוע את ענייני העוצרות. תחילה ביקש ג' מאת הוויגים שירכיבו ממשלה חדשה, אולם דרישתם לקבל את הסכמתו למתן שיווי־זכויות לקאטולים גרמה לקרע בינו ובין הוויגים, שהתמיד עד סוף חייו של ג'. גם נסיונו להרחיב את בסיסה של הממשלה הטורית הקודמת על־ידי צירופם של וֶלְסְלִי וקֶנְיִנג נכשל, ולסוף נאלץ ג' להשלים עם המשכת שלטון הטורים, אחרי שמינה את לורד ליוֹרפּוֹל לראש הקאבינט, שבו נשאר קֶסְלִי (ע"ע) האישיות המרכזית. ג' לא השפיע על המאורעות הגדולים, שאירעו בהמשך תקופת עוצרותו — הנצחון על גאפוליון והמשבר הכלכלי ושלטון־החירום שבאו אחריו —, ושקע בחיי גינדור ותפנוקים, שהיקנו לו את הכינוי „הג'נטלמן הראשון באירופה", אך השניאוהו על הציבור. אחרי מות אביו ב־1820 היה ג' למלך. הוא עורר שערוריה פומבית ע"י סיכסוכו עם אשתו, מניעת השתתפותה בטכס־ההכתרה, האשמתה בבגידה והדרישה

לשם כך החליף את פיט (האב) באיש־חסדו של המלך, הרון מביוט, אשר היה ראש־הקאבינט ב־1762/3. אולם גם למלך וגם לעוזריו חסרו הכוחות והכשרון לביצוע מדיניות מלכו־תית תקיפה ועילה, אשר תקבל על דעת־הקהל. סיום



ג'ורג' השלישי

מלחמת שבע השנים על־ידי שלום־פאריס, שתנאיו לא היו פוֹלֶאריים בבריטניה (1763), לא היה לכבד דם של ביוט והמלך, ומיד אחרי עשיית השלום ואחרי הגשת התקציב הבלתי־פוֹלֶארי ל־1763/4 נאלץ ביוט להתפטר. במשך שנים אחדות החליף ג' את המי־ניסטרים תכופות כרי צונו, עד שבשנת 1770

מצא איש כלבבו — את הלורד נורת (North), שעמד בראש הקאבינט עד 1782. האופוזיציה הגוברת נגד משטרו האישי של ג', שנתמכה בעיקר על־ידי הוגי־המסחר בלונדון, ליוור־פול ובריסטול, מצאה את שופרה בעיתונאי ג'וֹהַן וִילְקֶס (Wilkes), שלחם לזכויות הפרט והפארלאמנט נגד השרי־רוחניות של השלטון המלכותי. התעמולה בעיתונות ובאסיפות פומביות כבשה את דעת־הקהל ואילצה את ג' לויתורים. אולם מפלחת הניצחת של מדיניותו באה בפרשת הפרדודתן של 13 המושבות בצפון־אמריקה מעל המטרופולין, — פרשה שבה היו להשפעתו האישית של ג' ולשיטת־ממשלו חלק נכבד. עקשנותו של ג', שהכתיבה ללורד נורת את המדיניות הנוקשה והתוקפנית כלפי המושבות, היתה בעיני דעת־הקהל אחד הגורמים הראשוניים למלחמת־השיתור האמריקנית. ראש המתנגדים למדיניות המלך ולורד נורת בבית־הנבחרים היה אדמוֹנד פֶּרְק (ע"ע). ב־1782 נאלץ גם לורד נורת לסרב להמשיך במדיניות הנוגדת את רצון־הציבור, והפארלאמנט אילץ את המלך להיפגע לו הן במד־גיות־החוץ והן במדיניות־הפנים. אחרי התפטרותו של נורת חודש השלטון של הפארלאמנט ושל הקאבינט התלוי ברוב הפארלאמנטארי. השלטון הפארלאמנטארי פוסס ע"י צימ־צום אחיות הכתר בטובת־ההנאה ובאמצעים שבהם יכול היה המלך להשפיע על צירי־הפארלאמנט. הרחקתו הגמורה של ג' מענייני השלטון באה כתוצאה מפעולתו של ויליס פיט (ע"ע) הבן, אשר נתמנה מיניסטר ב־1783 ושלט בתמיכתה של המפלגה הטורית המתודשת. להחזרת המשטר הקונסטיטוציוני בבריטניה סייעו גם אסונותיו הביתיים והאישיים של ג'. הוא נשא לאשה ב־1761 את הנסיכה שארלוטה ממקלנבורג־שטרליץ, שילדה לו 5 בנים ו2 בנות. יחסי הווג המלכותי היו טובים, אולם בני־המלך היו פרוצים והוללים, וג' לא הצליח להשתלט עליהם ולרסנם, ושערוריותיהם המיטו קלון על בית־המלוכה. נוסף על כך הופיעו בג' לעת־זקנה סימנים של מחל־הרוח, שנתגלתה בכל חומרתה לראשונה ב־1788. ג' החלים, אמנם, פעמים אחדות והתעניין בניהול המלחמה נגד צרפת המהפכנית, ופעם אחת אף התערב באופן מכריע בענייני השלטון: הוא התנגד בתוקף להצעת פיט

הרציפות והיציבות. — בתולדות ישראל נקבע זכרו של ג' כמלך שבשמו ובחסותו הוקם הבית הלאומי היהודי בא"י.

J. Gore, *King G. V*, 1941; D. L. Somervell, *The Reign of King G. V*, 1950; H. Nicholson, *King G. V*, 1952, 1953².

6 ג'ורג' VI (1895—1952), בנו השני של ג' V (ע"צ). כאביו, שלו היה דומה מאד במראהו ובאישיותו, לא נועד גם ג' להיות מלך, נתחנך כקצין ימי ושירת בצי במלחמת העולם I. בשנת 1923 נשא לאשה את אליזבת בְּוִיִּלְיאָן (Beaumont-Lyon), מבית אצילים סקוטי, שילדה לו שתי בנות (הבכירה — המלכה אליזבת II). ג' הגיע למלוכה אחרי הת-



ג'ורג' השני

פטרו אחיו הבכור אדוורד VIII (ע"צ) ב1936. המלך והמלכה וביחם זכו לפופולאריות רבה בבריטניה וברחבי הדומיניונים. ב1939 ביקרו בקנאדה ובאה"ב. בשעת הביקור בקנאדה פתח ג' את מושב הפארלאמנט; בזה הובלטה עמדתו כמלך קאנאדה, הפועל בה לפי עצת ממשלת הדומיניון וללא תלות בממשלת בריטניה — ביטוי למצב החוקתי החדש, שבו אישיות המלך בלבד מסמלת את אחדות הקהילה הבריטית. בימי מלחמת העולם II

גברה אהדת הבריטים לזוג המלכותי, ששהה בלונדון אף בתקופת התקפות האויר הקשות והירפה לבקר בשכונות המופצצות, במפעלי נשק ובמתנות צבא. גם שידורי המלך כבד-הפה חיבבוהו על העם ותרמו לחיזוק רוח ההתנגדות הבריטית. בשנת 1947, עם ההכרה בעצמאותה של הודו, השמיט ג' מרשימת תאריכו את התואר "קיסר-הודו". באותה שנה ביקר הזוג המלכותי בדרום-אפריקה, למרות התסיסה האנטי-בריטית הגוברת שם, ונתקבל בסבר פנים יפות. — סמליות עמדתו של מלך בריטניה כמגלם את רצון העם הופגנה בשעה שמינה ג' את אטלי (ע"צ) בשנת 1945 לראש-הממשלה ואישר את תכנית-הרפורמות של מפלגת-העבודה, כשזו זכתה לרוב בפארלאמנט. למרות התרוקנותה של המלוכה מתקפה הז'וליטי השתרש מוסד המלוכה בתקופת שלטונו של ג' ביתר-עוז בלב הציבור הבריטי, דעת-הקהל התלכדה בצורה רבת-רושם באהדתה למלך ולביתו בימי מחלותיו (מ1949 ואילך) ועם מותו.

R. Fulford, *G. VI*, 1948; *The Life and Times of King G. VI*, 1952.

ט. י.

ג'ורג' VI, הַנְּרִי (1839, פילאדלפיה — 1897, ניריורק), סוציאל-לוג ולחם סוציאלי אמריקני. ג' היה בן למשפחה עניה ולא זכה להשכלה מסודרת. בנערותו עבד כרוקח, אח"כ היגר לקאליפורניה, היה בין מחפשי-הזהב והעלה חרט בידו. התיישב בסאן-פראנציסקו והיה במשך שנים מרוכז פועל-דפוס, עיתונאי ועורך-עיתון (ללא הצלחה מרובה). ג' התרשם התרשמות עמוקה מעליית מהירי הקרקעות והתכנסות מקרקעות (העירוניות בעיקר) בקאליפורניה בעקבות

לחוקק חוק שיתיר את גירושיה. דעת-הקהל, שהוויגים הופיעו כנציגיה בפארלאמנט, התייצבה לצד המלכה ואילצה את ג' ואת הממשלה — שרצתה לעשות את רצונו — לחזור בהם. ב1822, אחרי מות קאסלרי, הסכים ג' בלי התנגדות יתרה למינויו של קנינג במקומו, על אף איבתו אליו, ובכך מנע מחלוקת חדשה בין הפארלאמנט לביןו. נסיונו האחרון להתי-ערב בענייני הממשלה היה סירובו לתת רשות לז'ולינגטון ולפיל להביא בפני הפארלאמנט את הצעת-החוק על שיוור-זכויות לקאתולים, אולם נוכח איום התפטרותם וסכנת משבר פוליטי חמור נכנע והתיר להם להגשים את האמאנציפאציה (1829). ג' מת ללא בנים; בתו היחידה מקארולינה מתה בחייו.

J. MacCarthy, *A History of the Four Georges*, 2 vols., 1905; W. H. Wilkins, *Mrs. Fitzherbert and G. IV*, 1905; P. H. Fitzgerald, *The Life of G. IV*, 1906; Sh. Leslie, *G. IV*, 1926; E. Parry, *Queen Caroline*, 1930; R. Fulford, *G. IV*, 1935, 1949²; D. M. Stuart, *Portrait of the Prince Regent*, 1953.

5 ג'ורג' V (1865—1936), בנו השני של אדוורד VII (ע"צ). תחילה נתחנך כקצין ימי, ונעשה יורש-עצר אחרי מות אחיו הבכור ב1892. ב1893 נשא לאשה את קרובתו הנסיכה ויקטוריה מרי לבית סק; לזוג נולדו 5 בנים ובת. ג' עלה לשלטון ב1910 בשעת המשבר הקונסטיטוציוני בקשר



ג'ורג' החמישי

למאבק על סמכויות בית-הלורדים. משלא הצליח המלך לתווך בין הממשלה הליברלית לבין הרוב הדי-שמרני שבבית-הלור-דים ומשנכח על-פי תוצאות הבחירות של שנת 1910 שדעת הקהל תומכת בליברלים, נענה לרדישת אסקוית (ע"צ) והבי-טיח להשתמש בסמ-

כות המלכותית של מינוי לורדים חדשים מבין נאמני הממשלה כדי לתת ביטוי לרצון-העם. האיום הספיק להכניע את הלורדים, והחוק המגביל את השפעת בית-הלורדים נתקבל גם על-ידי הבית העליון (1911). גם בנסיון לפתרון השאלה האירית השקיע המלך מאמצים אישיים — אך לשווא; הוועידה של מנהיגי כל המפלגות האיריות, שנקראה בשנת 1914 לארמון באקינגהם, נסתיימה בלי תוצאות. בניגוד לאביו, לא היה ג' פעיל כדיפלומאט. בימי מלחמת-העולם I ויתר ג' על כל התארים הגרמניים שלו ועל השם הגרמני של משפחתו, ומאז נקרא בית-המלוכה בשם בית וינדזור (1917). — ביקוריו הרבים והופעותיו הפומביות רבות-הפאר, שכנגדן התבלט הצנע שבחייו האישיים, וכן שקידתו, דייקנותו וחייו המשפחתיים המופתיים, הגבירו את אהדת הקהל לא רק אל המלך, אלא אף אל כל המשפחה המלכותית. נאומי המלך בראדיו אף הם רכשו לו את לב העם. בחגיגות הנלהבות לכבוד הציהויבל לשלטונו (1935) ואחר מותו ב1936 הביע העם את זיקתו אל המשפחה המלכותית, ובימי התגבש מוסד המלוכה בבריטניה מחדש כסמל

ג'ורג' (Gorgo, Γοργώ), דמות מיתולוגית יונית. שלוש הגורגונות („אלות-הים“), סתנו, אוריאלי ומדוסה, היו אחיות מפלצות, שמשכנן היה המערב הקיצון, בקירבת

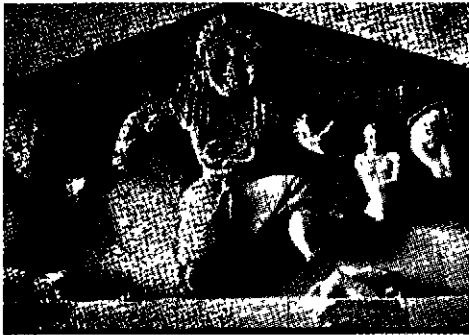

גורגו: סקש ארטסיס בקפריה (קורסו). הסאה ה 6 לפסה"ג

ההספרידות; ביחוד היה הפיניו ג' מכוון למדוסה. הג' תוארו כיצורי-אימה, שנחשים — במקום שערות — מקיפים את ראשיהן, ידיהן ברזוזה וכנפיהן זהב, ובהן הן מעופפות; עיניהן זורקות אש ופרצופיהן מסכות מתועבות, שפל רואן נקפא לאבן. רק פוסידון (ע"ע) העז לקרב למדוסה ולבוא עליה, והיא נתעברה ממנה את מדוסה המית פרטוס (ע"ע) בסיועם של הרמס (ע"ע) ואתני (ע"ע). כדי להימלט ממבטה המקפא של מדוסה בשעת הקרב אתה, השתמש פרטוס — לפי עצת אתני — במגינן הקלק כבאספקלריה והתקרב אליה בלכתו אחורנית. בשעה שהתין פרטוס את ראשה של מדוסה יצאו מצווארה שני היצורים שהיא הרתה לפוסידון: פגא-סוס — הסוס המכונף, וכריסאור — הגיבור בעל חרב-הזהב. — מכאן ואילך נשאה אתני את ראש-ג' כסמל על מגינה או על חושן-חזה, האיג'יס, ובו היתה מפילה אימה על אויביה.

K. Ziegler, *Das Spiegelmotiv im Gorgomythos* (Arch. & Real-Wiss. 1926, 1-18); C. Horkins, *Assyrian Elements in the Perseus-Gorgon Story* (Am. Journ. Arch. 1934, 341-358); G. Besig, *G. und Gorgoneion*, 1937.

ג'ורג' (Giurgiu), עיר ברומניה הדרומית, על גדתה השמאית של הדאנובה, מול רוסה הבולגארית. כ-31 אלף תושבים (1948); נמלי-יצוא ומרכז מסחרי. בג' מסתיימים 4 צינורות-נפט מפלואשטי. ג' משוקת נפט, תבואות, מלח ועצים לנמלי הים השחור, וכן היא משמשת מרכז למסחר עם בולגאריה. — ג' עומדת במקומה של תאודוראפוליס העתיקה, שנבנתה ע"י יוסטיניאנוס. שמה הנוכחי ניתן לה ע"י סוחרי ג'זובה, שהקימה במאה ה-14 וקראו לה ע"ש גאורגיוס הקדוש, פטרונה של עירם. מקומה האסטרטגי גרם שהעיר היתה מקום קרבות רבים במלחמות הוואלאכיתורכיות ההרוסיות-תורכיות. במלחמת-העולם I הופצה ונשרפה.

ג'ורג', ברון גספר — Baron Gaspard Gourgaud (1783-1852), גנרל צרפתי, מנאמניו של נאפוליון.

ליון. השתתף ברוב מסעיו; שימש שלישי במסעו לרוסיה, הציל את חייו באחד הקרבות ב-1814; הצטרף אליו מיד אחר שובו מאלג'ה, והיה מן המעטים שיצאו עם הקיסר לגולה לסנט-הלנה. הוא נשאר עמו שם עד 1818 ועזר לו בחיבור זכרונותיו. — אחר מהפכת-יולי חזר לשירות פעיל בצבא הצרפתי ולחיים הפוליטיים, ופעל הרבה למען העלאת עצמותיו של נאפוליון לצרפת. ב-1849 נבחר לאסיפה הלאומית. בספריו ובמאמרו הגן על נאפוליון ועזר בהרבה ליצירתה של האגדה הנאפוליונית. חשיבות רבה יש ליומנו

ההתפתחות הכללית במדינה. מכאן הגיע למסקנה, כי שורש הניצול הסוציאלי ומקור העוני בשכבות העממיות היא הרגשה הקרקעית, שבעלי-הקרקע נהנים הימנה ללא צמל מצידם, בגלל ההתקדמות היישובית והכלכלית של הסביבה בלבד. החל לכתוב חוברות ב-1871, אולם הגיע לכלל פירסום ע"י ספרו *Progress and Poverty* („קידמה ועוני“) ב-1879, שבו ביסס את תורתו הסוציאלית. השקפותיו של ג' אינן סוציאליסטיות, כחסיד נלהב של חירותו הפוליטית והכלכלית של האדם, נלחם ג' לא רק בניצול ובדיכוי הקאפיטליסטיים, אלא חשש גם לשיעבוד הפרט לשלטון הבלתי-נביל של החברה המדינה, הוא לא התנגד לבעלות פרטית ברכוש ובאמצעי-ייצור, אלא רק להכנסות הבאות מתפיסת עמדה מונופוליסטית, המזכה את בעל הרכוש ברווחים ללא צמל או סיכון מצדו, את הצורה העיקרית של מונופולין בחברה

המודרנית ראה בבעלות פרטית על הקרקע, הוא לא תבע הלאמה או מוניציפאליזציה של הקרקע, אלא הציע פתרון פיסקאלי טהור: מס על בעלי הקרקעות, שיוציא מידיהם ויעביר לרשות הכלל את מלוא גידול-הערך של הקרקעות, במידה שזה איננו תר צאה של השקעות או של שיפור בידי הבעלים. בהסתמכו על הנסיון האמריקני של סוף המאה ה-19, האמין ג' כי הכנסות המס



הנרי ג'ורג'

הזה תאפשרנה את ביטולם של כל שאר המיסים: מכאן הנוסח „מס אחיד“. מתוך התנגדותו העקרונית לכל צורות מונופולין בכלכלה, שלל ג' תעריפים גבוהים במכס וצידד בסחר עולמי הפשי. תפיסתו הסוציאלית של ג' מושפעת מדתיותו העמוקה (אך לא כנסייתית), וביחוד מהערצתו לתנ"ך, שממנה בא גם יחסו החיובי לעם ישראל וליהדות. במאמרו הנלהב „משה“ (1897) הוא מציג את משה רבנו כגדול הלוחמים ומורי-הדרך לחירות האדם והחברה ואת החוקה הסוציאלית של התורה — ביחוד את השבת, השמיטה והזיבל — כמופת לדורות.

1880 עבר ג' לניו-יורק, ושם ריפו סביבו תנועה ציבורית ניכרת, שהלהיבה המונים בלהב דתי כמעט; אגודות מקצועיות של פועלים תמכו בו וברעיונותיו. פעמיים היה מועמד לראשות העירייה של ניו-יורק, וב-1886 היה לא רחוק מלקבל רוב בבחירות (יש סברה, שאמנם זכה ברוב, אלא שנעשה זיוף במניין-הקולות).

ג' השפיע, במישרין ובעקיפין, על תנועות סוציאליות רבות מחוץ לאה"ב. הפאביאנים הבריטיים נסתייעו במח-שבותיו; פרנץ אופנהימר (ע"ע) קלט מרעיונותיו, אף שעיפל אותם באופן עצמאי לגמרי. לדעותיו של ג' היתה השפעה ניכרת מאד על התנועה הצינונית ועל תנועת-הפועלים הצינונית בראשיתן. רעיון הקרר-הקיימת והתביעה להלאמת הקרקע ינקו במידה ניכרת מכתביו ומתעמולתו של ג' — אף שהוא עצמו מעולם לא תבע את הלאמת הקרקע.

H. George Jr., *Life of H. G.*, 1901; A. N. Young *History of the Single-Tax Movement in the U. S. A.*, 1916; R. A. Sawyer, *H. G. and the Single-Tax*, 1926; L. F. Port, *The Prophet of San Francisco*, 1930; Anna George de Mille, *H. G.*, 1951.

א. לב.



ג'ורג'ונה: הסערה (אקאדמיה, ויניציאה)

קמפניולה — בחינת האש של משה-התינוק" ו"משפט-שלמה" (אופיצי, פירנצה), ו"נוס הנרדמת", הנוף מעשה-ידידו של טיציאנו (גאלריה, דרודן); יחד עם טיציאנו — "ישו נושא את הצלב" (כנסיית סאן רוקו, ויניציאה); "הקונצרט" — שלושת המנגנים (אופיצי, פירנצה).

יצירות מסופקות של ג' חן: "המשפחה הקדושה" (לונדון); "תמונת לורה" (מוזיאון, וינה); "איל ברו" — החייל המנצח (מוזיאון, וינה).

ג' היה, כנראה, בעל השכלה רחבה בספרות ובפילוסופיה של ימיו ובספרות העתיקה, ומהן ומרמוניהן האלגוריים שאב את נושאו. משום כך לא קל לפרש את נושאי-תמונותיו, ורבים מן הפירושים המקובלים מפוקפקים הם.

ג' הוא מייסד הסינגון הציוני, שבו נדענת לצבע חשיבות רבה מן הרישום; בזה נעשה חלוץ כל הציור שמימיו עד ימינו. אף את אמנותו המאוחרת של מורו בליני הפך מסינגון פלאסטיקווי לסינגון ציורי יותר. ביסוד אמנותו של ג' נמצא היחס בין האדם לבין הטבע, ובוה היה ג' ליוצר תמונת-הנוף במובן המודרני. אפיה של אמנותו הוא אידילי וקונטמפלטיב-טייווי: ג' מחפש שלוה ושלוה בטבע ואת האדם המהרהר; אפילו "יהודית" שלו שקועה בהירהורים. בהתאם לכך, גם הקומפוזיציה של תמונותיו בנויה על העקרון של שיווי-משקל שלם: בציוריו אין קווי-הקף העוקבים את מבט המסתכל; המעבר מצבע לצבע נעשה בגוני-מעבר עדינים, ובין הצבעים שוררת ההארמוניה הטהורה ביותר.

אמנותו של ג' השפיעה על חבריו, ואה"כ על כל ציירי איטליה של המאה ה-16. אך גם כל הדורות המאוחרים של ציירים הפירו בג' אחד מאבותיהם. במאה ה-19 השתמש מנה (ע"ע) ב"קונצרט ביער" של ג' כדוגמה לתמונתו "ארוחת הבוקר ביער".

Mahcantonio Michiel (Anonymus Morelli), *Notizie d'opere del d. segno* (1525-1543), Venezia 1800, Wien 1888; Giorgio Vasari, *Vite dei piu eccellenti pittori*, 1550, 1568²; H. Cock, G., 1900; Ludwig Justi, G., 1908; G. M. Richter, G. *da Castelfranco*, 1937; Giuseppe Fiocco, G., 1948².

ש. ב.

מתקופת סנטי-הלנה (שלא נתפרסם אלא ב-1899), שבו רשם מאות שיחות עם נאפוליון על תולדותיו ופעולותיו ועל נושאים כלליים; הוא מוחזק בין ההיסטוריונים מקור ראשון להפחת אישיותו של נאפוליון.

Journal inédit de St. Hélène, 1899; A. L. Guérard, Reflections on the Napoleonic Legend, Calman Lévy, Les Origines de la Légende Napoléonienne.

ג'ורג'ונה (Giorgione), ג'ורג'ו דה קסטלפרנקו (Giorgio da Castelfranco), המכונה ג' (1478,

קאסטלפרנקו — 1510, ויניציאה), צייר איטלקי, מגדולי אמני הרנסאנס. הנתונים הביוגרפיים על חייו דלים מאד; מלבד חזות תחום בעצם ידו, יש בידינו רשימה, מחוברת ע"י מרקאנטוניו מיקיאל, של יצירותיו של ג' שנמצאו בשנות העשרים של המאה ה-16 בסדובה ובוויניציאה. יש רמזים עליו בספרים שחזברו זמן מועט אחרי מותו; תיאור חייו נמצא בספרו של ונרי (ע"ע).

כמורו של ג' נחשב בליני (ע"ע); אך ג' הושפע השפעה גדולה הרבה יותר מן האמנות של הצייר אנטולו דה מסינה (ע"ע). וככל הציירים בני-דורו הושפע ג' מסינגון ה"ספומטו" (כעין-העשן) של לאונרדו דה וינצ'י (ע"ע). חלק מיצירותיו צייר ג', כנראה, יחד עם חבריו; וינצ'נצו קטנה (ע"ע), ג'וליו קמפניולה (ע"ע), וביחוד טיצינו (ע"ע), שכולם מצדם מושפעים מסינגונו; קשרים קשרו את ג' גם עם קרפצ'ו (ע"ע) — כולם ציירים מאסכולת-ויניציאה.

מספר התמונות שאפשר לייחסן לג' בוודאות קטן הוא: "יהודית" (ארמיטז', לנינגראד); "מרים עם ישו-התינוק ושני קדושים" (כנסייה בקאסטלפרנקו); ציור-קיר בבית האגודה של הסוחרים הגרמניים בוויניציאה (אינם קיימים עוד); "שלושה פילוסופים" (מוזיאון, וינה); "הסערה" (אקאדמיה



ג'ורג'ונה: יהודית (ארמיטז', לנינגראד)

ויניציאה); "הקונצרט ביער" (לובר, פאר-ריס). אך יש מספר לא-מועט של תמונות שהן ללא-ספק פרי האצלת-רוחה, בלי ש"נוכל לקבוע, מה בהן חלקו של ג' בפועל. קרוב לוודאי, שגם אלו מעשה-ידידו הן: "הערצת שלושת המלכים את ישו-התינוק" (היום בגאלריה הלאומית בוואשינגטון); "תמונת עלם" (מוזי-און, ברלין). תחריטי-נחשת מאוחרים, שהם רפרודוקציות מתמונותיה, מרמזים על מספר נוסף של יצירות האמן, שלא הגיעו לידינו.

ואלה פירות שי-תוף-פעולה של ג' עם ציירים אחרים: עם

משפטו של אפלטון על ג' המור וקשה כמשפטו על פרוֹ-טאגוראס.

Antiphon (ed. Blass), 150–174, 1871; H. Gomperz, *Sophistik u. Rhetorik*, 1 ff., 1912; W. Nestle, *Die Schrift des G.* (Hermes 57), 1922; G. Calogero, *Studi sull' Eleatismo*, 157–222, 1932; H. Diels, *Fragmente der Vorsokratiker*, II, 271 ff., 1935; W. Capelle, *Die Vorsokratiker*, 343–353, 1935.

מ. ר.

ג'ורג'יה (Georgia), מדינה בדרום-מזרח ארצות-הברית. הגובלת בצפון עם מדינות טנסי וקארולינה הצפונה, במזרח לאורך נהר-סאוואנה (Savannah) עם קארולינה הדרומית, בדרום-מזרח עם האוקיינוס האטלנטי, בדרום עם מדינת פלורידה ובמערב — בחלקו לאורך נהר צ'טהווקי (Chattahoochee) — עם מדינת אלבאמה. שטחה כ-152,500 קמ"ר; האוכלוסייה (ב-1950) 3,450,000 נפש.

ג' היא הדרומית במדינות האטלנטיות של ארצות-הברית, והיא מסתיימת הרי האפאליצ'ים, שקצותיהם עם הרכס הכחול (Blue Ridge) תופסים את הזווית הצפונית-מערבית של המדינה. הם בנויים סלעים גבישיים, מאגמטיים ומטאמורפיים, ואילו המישור שמדרום ומדרום-מזרחם עד החוף בנוי שכבות סלעי-משקע רכים וצעירים יותר. הסחיפה פירקה את הסלעים הרכים של המישור במידה רבה יותר מאשר את הסלעים הגבישיים הקשים ויצרה עייכ את הפרשיה-התכלית, הקובעים את הקווים של המבנה המורפולוגי, בצורת רצועות מקבילות מדרגות, הנמשכות מצפון-מזרח לדרום-מערב:

(1) רצועת שפתי-הים באורך של 260 ק"מ היא שטח ביצתי של שפכי-הנהרות. היא עטורה זר איים פוריים, סובטרופיים, הנקראים איי-הים (Sea Islands), ולשונות-החול הסוגרים על סעיפיים לגונריים ואגמים.

(2) איזור מישור-החוף, ברוחב של 250–270 ק"מ, תופס כ-60% משטח-המדינה. המישור נטוי בשיפוע כלפי שפתי-הים. זוהי ארץ נמוכה, שגובהה הממוצע 80 מ', וגבולה המערבי הוא קו-המפלים (Fall Line), בגבול שבין הסלעים הגבישיים הקשים ובין הסלעים הרכים של מישור-החוף. גבהו הממוצע כ-100 מ' והוא נמשך בכיוון המדרג של הרכס הכחול. המישור מכוסה תומרה-ריסות שהובא מן ההרים. זוהי ארץ-חולות פורייה, מכוסה רובה יער-ארנים מעורב במזרח בעצי אלון, ברז, פלמטו ומגנוליה. בדרום-מזרח של המישור, משני צידי הגבול שבין ג' ופלורידה, מתפשטות ביצות אוקפינוקי (Okefinokee). ליד קו-המפלים מתמשכת רצועת צרה של גבעות-חול.

(3) רצועת הדרום-ההר (Piedmont) היא שפלה גלית בנויה סלעים גבישיים; גם היא נטויה בשיפוע ומשתפלת ממרגלות-ההר כלפי קו-המפלים. רחבו של ההדום כ-100 ק"מ, גבהו הממוצע כ-200 מ', עם גבעות בודדות של סלעים קשים, שעמדו יותר בפני הסחיפה ושמתנשאות לגובה של 100–150 מ' מעל לסביבתן. קרקעות-הבליה בתנאי האקלים הסובי-טרופי הן אדמות חול, חמרה וחומר אדום. הסלע חרות עיי הנהרות, הבאים מן ההרים ויורדים במפלות ובאשדות דרך קו-המפלים אל מישור-החוף. חלק גדול של ההדום מכוסה אף הוא יער של עצי אורן, אלון ואיקליפטוס. ההדום תופס כ-30% משטח המדינה.

(4) איזור-ההר בנוי שלוחות של הרי-האפאליצ'ים והרכס הכחול. ביניהם נמצא החלק הדרומי של העמק הגדול

ג'ורג'טאון (Georgetown), בירת מדינת פנאנג שבמאליה הבריטית, על החוף המזרחי של האי פנאנג, קשורה עם היבשת בשירות-מעברות דרך תעלת-פנאנג. 190 אלף תושבים (מפקד 1947). ג' היא הנמל הראשי של הפדרציה המאלאית. יצואה — בדיל, גומי, קופרה. תעשיותיה — התכת-בדיל, עיבוד אורז וקופרה. ייצור סבון. העיר מחולקת לשכונות-מגורים סינית ואירופית. האוכלוסייה — 70% סינים, 15% הודים, 10% מאלאיים, ויתרם אירופיים. ג' נוסדה ע"י הבריטים ב-1786 ותפסה את מקום הראשון במסחרה של מאלאיה, אולם עם העברת בריטניה מושבת-המזרחים הבריטית לסינגפור ירדה גם חשיבותה המסחרית. במלחמת-העולם II נכבשה ג' ע"י היפאנים ביאנואר 1942.

ג'ורג'טאון (Georgetown), בירתה של ג'יאנה הבריטית, בקרבת החוף האטלנטי על הגדה הימנית של שפך נהר-דמררה. 87 אלף תושבים (1951), כמחציתם הודים. ג' היא המרכז המסחרי והנמל העיקרי של המושבה; שדה-תעופה בין-לאומי. יצואה — התוצרת החקלאית הטרופית של המושבה. בעיר בתי-חרושת גדולים לסופר. ג' בנויה בסגנון אירופי נאה ומרווח; בעיר גנים בוטאניים נהדרים ובניינים ציבוריים נאים. האקלים טרופי. — ג' נוסדה על-ידי הבריטים ב-1781.

ג'ורג'יה — Gorgias, Γοργίας — (483 [?] לפסה"ג, לאונ-טינוי [סיציליה] — 375 [?]), עסקן מדיני, סופר

ופילוסוף יווני. הידיעות על חייו הן מועטות. ב-427 בא בשליחות עיר-מולדתו לאתונה, ושם נאם ודרש ברבים, ומכאן ואילך חזר לשם כמה פעמים; לפי המסורת האריך ימים יותר מ-100 שנה. — ג' נתפרסם כרטרור וכסופיסט. הוא היה יוצר הפרוזה היוונית האמנותית, המצטיינת בסיגנון מלוטש וגם מלאכותי ביותר. הוא מרבה להשתמש במליצות, בניגודים רבי-רושם, בחזרה על איברי-פסוקים הדומים ול"ז במבניהם או אף בצילצולם, וכד'. שגים מחיבוריו מסוג זה (על נושאים מיתולוגיים — פאלאמדיס והלני) הגיעו אלינו בכשרון הדיבור שלו השתמש ג' לפילופול פילוסופי ונעשה, כצדו של פרוטגורס (ע"ע), גדול הסופיסטים (ע"ע) בדורו. מסתבר, שנקודת-מוצא שימשו לו תורות בני-ארצו האלקאטים (ע"ע יננית, פילוסופיה), אך מהן הגיע למסקנות ניהיליסטיות לחלוטין. בסקסטוס אמפיריקוס (ע"ע) ובספר מאוחר, המיוחס לאריסטו, נשתמר קטע גדול מקונטרסו של ג', על הבלתי-נמצא או על הטבע ("Περί τοῦ ἢ οὐκ ὄντος ἢ περὶ φύσεως"), שבו מופיעים שלושת עיקריו: (א) אין כל דבר בנמצא; (ב) אפילו היה דבר בנמצא, לא היה ניתן לידיעתו של אדם; (ג) אפילו היה ניתן לידיעתו של אדם, לא היה ניתן להתפרש לאדם אחר. יש סבורים, שניסוחים שנוגים אלה אינם מבטאים דעתו של ג', ושאינו הוא משתמש בהם אלא כדי להראות שכל דבר ניתן להוכחה ע"י הטכניקה הדיאלקטית שלו. אולם בהוכחות של ג' לעיקריו, ביהוד ל(ב) ול(ג), גלומים — בצד הטעיות מבריקות — גם עיונים כבדי-משקל בתורת-ההכרה ובפילוסופיה של הלשון, ביחס המושא לנושא החושב או למחשבה וביחס המחשבה למלה המבטאה אותה. — באתונה פגש ג' את אפלטון, וזה קרא על שמו של ג' את אחד הדיא-לוגים שלו, שבו הוא מתקיף קשות את תורתו מטעמים שבהכרה מוסרית וביושר אינטלקטואלי. אף-על-פי-כן אין

נתווספו קבוצת הרריים מסקוטלנד ופליטים פרוטסטנטים מן הארצות הדרום-גרמניות הקאטוליות. הישוב, שבראשו עמד אוג'לתורפ, התפשט עד ל-150 ק"מ במעלה הסאוואנה, וב-1736—1742 הדף כמה נסיונות-פלישה של הספרדים מצד פלורידה. התפתחותה הכלכלית של המושבה היתה איטית ורבתיקשים. המתיישבים סבלו מהאקלים ולא היו מסוגלים לעבודה החקלאית הקשה. משום כך התחילה חברת הוויז'ן — בניגוד לחוק — בהבאת עבדים פושים מאפריקה. ב-1752, כשהיה הישוב מונה כ-5,000 נפשות (מהם כ-1,000 כושים), נעשתה ג' מושבת-כתר. מאז הוחש קצב התפתחותה, וב-1776 כבר מנתה כ-40,000 תושבים. אע"פ שהיו בה רבים מנאמני הכתר, הצטרפה ג' להכרזת-העצמאות והשתתפה במלחמת-העצמאות. בסוף המאה ה-18 הגיעה אוכלוסייתה ל-160 אלף נפש. בין 1800 ו-1820 נקבעו גבולותיה המערביים כלפי טנסי ואלאבאמה, ובין 1809 ו-1835 התחוללו בה כמה מלחמות קשות עם האינדיאנים, אחרי שהפרו הלבנים את ההסכמים עמם. שבטי-האינדיאנים הוגלו מתחום ג' מערבה.

במחצית הראשונה של המאה ה-19 התפתחה ג' כאחד המרכזים העולמיים של גידול הכותנה. משק זה היה מושגת כולו על העבדות, שהטביעה את חותמה על כל המשטר הכלכלי והחברתי של המדינה. ב-1861 כבר היו בג' למעלה ממיליון תושבים, שכמעט חציים היו עבדים. ג' נצטרפה לקונפדרציה של הדרום, ובניה לחמו בעקשנות במלחמת-האזרחים, שהביאה חורבן רב על המדינה, בעיקר בעקבות מסעו של הגנרל שרמן (ע"פ) מאטלאנטה עד סאוואנה בסתיו 1864, אחרי המלחמה ושיחרור הכושים נמסרה המדינה ההרוסה לשלטון צבאי של הצפון, שהסתמך על הכושים ועל הרפובליקנים המעטים שבין הלבנים. רובו המכריע של הישוב הלבן גילה התנגדות נמרצת למשטר זה ולחם בו בשיטות הקרקל-וכס-קלן (ע"פ). וב-1872 הצליח להחזיר את השלטון במדינה לידיו. מאז ועד עתה היתה ג' ממעוזי האגף היראקציוני הדרומי של המפלגה הדמוקראטית. המדינה חוקקה חוקי-הפליה נגד הכושים והשליטה בחיים הציבוריים הפרדה גזעית קפדנית. גם בשטחים אחרים של המדינות הכלליות והסוציאליטיות בולטת הנוקשות השמרנית של המשטר השליט בג' — חוקת המדינה נתקבלה ב-1877 ותוקנה ב-1945.

C. Howell, *History of G.* (4 vols.), 1926; E. M. Coulter, *A Short History of G.*, 1933; A. A. Ettinger, *J. E. Oglethorpe*, 1936; A. Johnson, *G. as Colony and State*, 1938; A. B. Saye, *New Viewpoint in G. History*, 1943.

מ.

היהודים בג'. ג' היא היחידה בין מדינות-אה"ב שיהודים היו בין ראשוני מתיישביה, כשנוסדה כמושבה בריטית ב-1733. יהודים היו כשליש מקבוצת המתיישבים הראשונה שהגיעה מאנגליה, — רובם פורטוגיזים מצאצאי האנוסים ומיעוטם משפחות יהודיות עניות מגרמניה. המושל אוג'לתורפ הרשה להם להתיישב במושבה. למרות האיסור שהוטל על כניסת יהודים מטעם נאמני המושבה בלונדון. היהודים נטלו חלק חשוב בהנחת היסוד לחיים הציבוריים הכלכליים. הפורטוגיזים הכניסו לג' את תרבות-המשי ואת גידול-האיני-דיגו. חשובי העדה היהודית הראשונה היו הרופא שמואל גונזיס ובנימין שפּטל, שהם הקימו את ביה"כ "מקוה ישר-אל", שעדיין עומד באטלאנטה. יהודים רבים בג' היו פעילים במלחמת-העצמאות האמריקנית, כשמנה הישוב היהודי בג' 40 משפחות. — היום חישוב היהודי בג' מונה כ-22 אלף

(Great Valley), שנקרא כאן עמק-קוסה (Coosa). הפינה הצפית-מערבית של המדינה היא חלק של רמת-קמברלנד (Cumberland). גם איזור ההרים מיוער בצפיפות.

איזור פרשת-המים נמצא בפינה הצפונית-מזרחית של המדינה. ממנו מתחלקים המים לצד צפוני-מערבי אל עמק-טנסי, לדרום-מערב אל מפרץ-מפסיקו ולדרום-מזרח אל האוקיינוס האטלאנטי.

אקלימה של ג' הוא סובטרופי לת. כמות המשקעים הממוצעת היא כ-750 מ"מ, אולם היא גדולה הרבה יותר בהדום ובהרים. עונת-הגשמים היא בקיץ ובחורף, ואילו האביב והסתיו הם יבשים באופן יחסי.

ג' היא ביסודה איזור חקלאי פורה, אלא שמחמת חוסר שימור-קרקע ניווק חלק מאדמותיה ע"י סחיפה ודילדול. השטח המעובד תופס כ- $\frac{1}{3}$ משטחה של ג'. מבחינת השטח עומד התיירס בראש גידוליה, אולם מבחינת השווי הייצוא הכותנה היא המוצר העיקרי, ואחריה — אגוזי-אדמה וטבק. ג' היא בין הראשונות במדינות אה"ב בייצור פירות וירקות. חקלאות ג' מגדלת חזירים, בקר ועופות. משום גודל השטח המיוער שבג' היערנות היא ענף חשוב בכלכלתה. ענף-התעשייה החשוב ביותר בג' הוא תעשיית-הטקסטיל, המושתתת על עיבוד הכותנה המקומית. גם תעשיות אחרות, שהתחילו להתפתח בתקופה שבין שהי מלחמת-העולם, מבוססות על ניצול גידולי השדה והיער: תעשיית-מזונות, חרושת-עץ, תעשיית-נייר, כשנים האחרונות מתקדם תיעוש המדינה במהירות, בירתה אטלאנטה וערים אחרות מתפתחות למרכזים תעשייתיים ומסחריים גדולים, וכל משק המדינה נמצא במצב-מעבר לקראת התחדשות. — ג' עניה באוצרות-אדמה. מחצבה העיקרי הוא הקאולין, שממנו היא מסיקה כ-70% מן הייצור הכללי של אה"ב.

א. פט.

האוכלוסייה של $3\frac{1}{2}$ מיליון נפש מורכבת מ- $\frac{2}{3}$ לבנים, בעיקר ממוצא אנגלו-סאכסי, ו- $\frac{1}{3}$ כושים. עם התפתחות התעשייה גוברת זרימת האוכלוסייה לערים, שבהן כבר היו ב-1950 כ-45% מכלל-התושבים. בג' היו מצויים איזורים כפריים, שהיו מן המזונחים והנחשלים ביותר באה"ב, ואוכלוסייתם — הכושית והלבנה (poor whites, "לבנים עניים") כאחת — שקועה בדלות ובבערות. עם התיעוש המהיר וההתפתחות הרבה של הערים הגדולות מסתמן בג' גם מיפנה במבנה-הסוציולוגי. אחד הגורמים המעכבים את התקדמותה הכללית של המדינה היא בעיית-הגזע, שהיא חמורה ויוצרת מתיחות מתמידה, מאחר שג' מקיימת חוקי-הפליה נגד כושים והנהוג החברתי בה מקפיד על הפרדה בין הגזעים. בירתה ועירה הראשית של ג' היא אטלנטה (ע"פ). הנמלים העיקריים הם טננה (ע"פ) וברנסיק. אוניברסיטת-המדינה נמצאת באתנס (Athens, "אתונה"), והיא אוניברסיטת-המדינה הראשונה שנוסדה באה"ב (ב-1785).

היסטוריה. ג' היא הצעירה בין המושבות שהקימו הבריטים באמריקה הצפונית. היא נוסדה ב-1732 על סמך זכיון שניתן לחברת-התיישבות בלונדון בראשותו של ג'ימז אוג'לתורפ (J. Oglethorpe) על-ידי המלך ג'ורג' II (ע"פ), שעל שמו נקראה המושבה. קבוצת-המתיישבים הראשונה (114 איש, מהם הרבה יהודים) עם אוג'לתורפ הגיעו לג' ב-1733. קבעו את מושבם מדרום לשפך נהר סאוואנה ועשו חזירידידות עם שבטי-הילידים. על המתיישבים הראשוניים

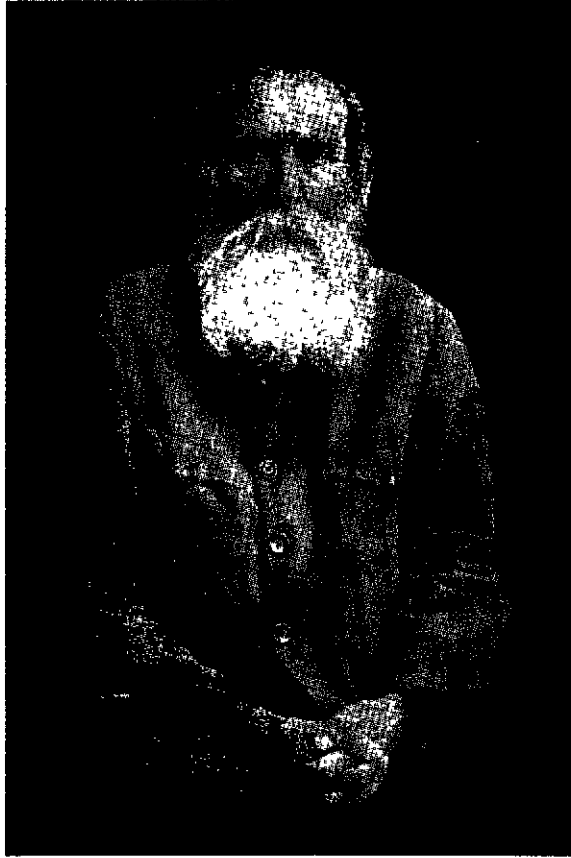

אהרן דוד גורדון

גוף מיוחד להלכי-רוח אלה על-ידי רוח התנ"ך וחז"ל שפעמה בקרבן. רעיונו המרכזי של ג' הוא „רעיון העבודה“, רוב הדרוש שינוי „ראדיקאלי“ ביחסנו לעבודה. לדעתו, רוב בני-אדם „מואסים בעבודה ואינם עובדים אלא מתוך הכרח ומתוך תקווה להיחלץ ממנה בזמן מן הזמנים ולחיות, חיים טובים“, כלומר: להתפרנס מעבודת אחרים. אך טעות יסודית היא, לפי ג', לראות בעבודה אמצעי בלבד; היא תכלית האדם. „חלק אורגאני“ ממנו, עצם חייו, על היחס הנכון לעבודה, כפי שג' תובע אותה, ניתן ללמוד מן האמן, שאינו עובד על מנת לקבל פרס, אלא מתוך דחיפה פנימית, כשחיייו הנפשיים מתבטאים בעבודתו. כך צריך להיות יחסנו לכל עבודה יוצרת, וביחוד לעבודה החקלאית, שהיא העבודה „הטבעית“, באשר היא היוצרת את מצרכיו הטבעיים של האדם ותובעת ממנו את כל כוחותיו, הפיסיים וגם הרוחניים. רק עבודת-האדם מקשרת את האדם „קשר אורגאני“ לאדמה, לטבע, לקוסמוס כולו, ומאחה את הקרע שנוצר בינו לבינם בעטיים של המדע והציוויליזאציה הטכנית. כל עוד רואה האדם בעבודה רע ומשתדל לברוח ממנה, יהיה העם מפולג למנצלים ולמנוצלים. ג' היה מתנגד חריף לרכוש הפרטי בקרקע ובמכשירי-העבודה; אך גם המארכסיזם הבינו-לאומי, המבקש לתקן את העוול ע"י שינוי המכאניזם של החיים הכלכליים, של סדרי החברה ומוסדותיה, נפסל ע"י ג', שראה בו הלך-רוח שנוצר באוירת בתי-החרושת, פרי חיי-העיר והריחוק מהטבע ומהחיים הטבעיים. הדרוש לפי ג' הוא שינוי הפרט העובד — חידוש ביחסו לעבודה. לדעת ג', אין לסוציאליזם המקובל תשובה אף על השאלה היסודית, מדוע אין מתקוממים המנוצלים, שהם הרוב

נפש. הקהילה הגדולה ביותר היא אטלאנטה (כ-12 אלף נפש), אחריה — סאוואנה (4,000), אוג'סטה (1,000), מיקון (850), קולמבס (750). יהודי-ג' פעילים בעבודה ציבורית, מהם צירים בבית-המחוקקים של המדינה, שופטים, ראשי-עיריות וכד'.

גורדון, אדם לינזי — Adam Lindsay Gordon — (1833, פאיל [באזורים] — 1870, בלרט [ויקטוריה, אוסטרליה]), משורר אוסטרלי ממוצא סקוטי. אביו היה מורה, לשעבר קצין בצבא האנגלי בהודו. ג' התחיל ללמוד באוקספורד, אולם ב-1853 נשלח לאוסטרליה הדרומית בשל אורת-חיייו הפרוע. שם נצטרף תחילה למשטרת-הפרשים, אך את עיקר זמנו ומרצו הקדיש לגידול סוסים ואימונם ולרכיבה. ב-1867 נשתקע כמתיישב במדינת ויקטוריה, ואף נבחר שם לציר הפארלאמנט. — ג' הוציא שלושה קבצי-שירים — Sea Spray and Smoke Drift (קצפים ועשן חולף), 1867; Ashtaroth (עשתורת), 1867; Bush Ballads and Galloping Rhymes (באלאדות-הערבה וחרוזי-הרהר), 1870. ב-1870 איבד עצמו לדעת. — שיריו של ג' מושפעים ממשוררי אנגליה של תקופתו, וביחוד מסווינברן, אולם ניכר בהם אף צביון מקומי מיוחד, המוסיף להם יופי רב, ורבים מהם חוזרים רגש עז. בעיקר מתאר הוא בהם את הסוס ורוכבו.

A. L. G., *Poems* (ed. F. M. Robb), 1912; A. L. G., *Poems* (ed. D. Sladen), 1928; E. Humphries — D. Sladen, *A. L. G. and his Friends*, 1912.

גורדון, אהרן דוד (1856, טרזינוב [פודוליה, אוקראינה] — 1922, דגניה), דבר רוחני של תנועת העבודה בציונות; פעל בא"י (מ-1904) למען הגשמת החזון של תחיית עמי-ישראל בארצו כעם עובד.

ג' היה בן למשפחה אמידה למדי, שמוצאה היה מווילנה. גדל בכפר וקיבל חינוך יהודי מסרתי; למד בעצמו רוסית, גרמנית וצרפתית ורכש לו השכלה כללית רחבה. כבן 18 נשא אשה והתפרנס כפקיד באחוזות, אך ללא סיפוק נפשי. כחובב-ציון נלהב פעל בין הצעירים שבסביבתו, אך את שאיפתו לעלות לא"י ולהתחיל חיים חדשים הגשים רק אחרי מות הוריו ב-1904. למרות גילו (כבן 48) ולמרות חולשת גופו ביקש עבודת-כפיים כפועל חקלאי וסירב בעקשנות לקבל „עבודה קלה“ בפקידות. עבד במעדר בכרמים ובפרדסים של פתח-תקוה, ומן-מה גם ביקב בראשון-לציון; ב-1912 עבר לגליל. טעם את כל הסבל שסבלו הפועלים בא"י בזמן ההוא: חלה בקדחת, היה מחוסר-עבודה, ערבים התנפלו עליו ופצעוהו קשה, ובשנות מלחמת-העולם I סבל מן הרעב ומרדיפות התורכים. מ-1909 התחיל לכתוב מאמרים שפורסמו רובם בכתב-העת „הפועל הצעיר“. השתתף בקונגרס ה-11 (1913) ונשלח לוועידה של „הפועל הצעיר“ ו„צעירי ציון“ בפראג (1920). בשנותיו האחרונות חי בדגניה וכתב לחברי נהלל „יסודות לתקנות למושבי-עובדים“. מת בדגניה אחרי מחלה ממארת בכ"ד בשבט תרפ"ב (1922).

מערכת-מחשבותיו של ג' שייכת לעולם ההגיונות של מתקני-עולם שבמאה ה-19 משיעור-קומתם של ל. טולסטוי (ע"ע), ה. ג'ורג' (ע"ע), תורו (ע"ע) וחבריהם, ששאפו לתקן את עולם-הכלל ע"י שלמות-נפשו של היחיד, מתוך הערצת הטבעיות, הפשטות, האיכרות, החשבת האדם כשלעצמו מעל לפונקציה החברתית ומעבר למדינה ולתאיה. אצל ג' ניתן

בדרך של עבודת-כפיים באדמת א"י וראה בה לא רק אמצעי לתחיית-העם, אלא את הדרך לחיים טבעיים ושלמים, לאושר האמיתי. גאולת-הפרט, גאולת-העם, גאולת-הארץ — מת-מוגות בתורתו ובחיו לדבר אחד.

ג' הגדיר את עצמו כ"אחד מפועלי-התחיה בארץ-תחיי-תנ"י. את אישיותו ופעלה אין לסכם בפשטות: לא היה סופר, — אך כתביו ממלאים 5 כרכים; לא היה מזרחי, — אך מנעוריו שימש מחנך לתבריו. לא היה עסקן ציבורי, — אך חבריו ב"הפועל הצעיר" בא"י הקשיבו לו כלמנהיגם הרוחני; לא היה פילוסוף, — אך העלה תפיסה שרשית ועמוקה על מקום האדם בקוסמוס. בכל מאודו חפץ להיות עובד-אדמה ועדר כל שנותיו בא"י כפועל חקלאי פשוט, — אך לפי טבעו לא היה גם חקלאי. בחייו בא"י הגשים את האחדות השלמה בין מחשבה ובין מעשה, בין התורה ובין החיים, ואחדות זו — היא שעשתה את הרושם הכביר על חבריו, ומכאן השפעתו ההיסטורית של ג' האישי, העולה על זו של ג' המורה והוגה-הרעות. הקריאה לעבודה עצמית באדמת א"י לא באה ממנו בלבד: היא יצאה מחוגים רבים והיתה מיסמתם של כל בני העליה השנייה. בחוגים אלה אף נוצר המונח "דת-עבודה", שמייחסים אותו שלא בצדק לג', אך הביסוס האנושי-הכללי של רעיון העבודה הוא משל ג', והוא הלם בשעתו את הצורך להתחדשות התנועה הציונית. מי שבא במגע עם ג' השיג את תורתו לא השגה שכלית, אלא מתוך התרשמות עמוקה מאישיותו של הזקן, המלומד והחכם והמעדר בידו. דמותו חיתה הוכחה חיה, שחיי עמל ועבודה אין משמעותם ירידה סוציאלית ורוחנית, אלא — להפך — עליה, התרוממות הנפש לחיי-אנוש אמיתיים. — השפעת ג' עברה כעין מסורת לתנועת "ההתיישבות העובדת". אך השפעתו כהוגה-דעות פגה בא"י לאחר מותו ומעטים מחבריו הוסיפו לקרוא את מאמריו ולהתעמק בהם. משנתו אף היתה נתונה לאי-הבנות; נמצא אפילו מי שהאשים אותו בהיגררות אחרי טענות האנטישמיים בדבר מעמד החברתי והכלכלי של היהודים בקרב החברה הנכרית. אולם בגולה השפיעו מאמריו, שתורגמו בחלקם לגרמנית, אנגלית, פולנית, צ'כית ויידיש, השפעה גדולה וחינכו לצינונות, שתכנה רעיון העבודה כתורת-חיים ושאפתה להגשימו בחיי היחיד והלאום.

כתבי א. ד. ג' (5 כרכים), תרפ"ח—תרפ"ט; כתבי א. ד. ג' (3 כרכים), תשי"א—תשי"ד.

י. אהרונוביץ, רשימות לתולדות חייו של א. ד. ג. (בכרך א' של כתבי א. ד. ג.), תרפ"ח; ש. ראבידוביץ, א. ד. ג. (התקור פה, כ"ד), תרפ"ח; ערכין, קובץ לזכרו של א. ד. ג., תש"ב; נ. רוטנשטרייך, האומה בתורתו של א. ד. ג., תש"ב; מ. בוכר, בין עם לארצו, 170-161, תש"ה; ש. צמח, מבוא לכתבי א. ד. ג., תשי"א; ש. ה. ברגמן, מבוא לספר האדם והטבע (כרך ב' של כתבי א. ד. ג.), תשי"ב; לפולמוס על "האנטישמיות" של ג. י. קוישמק, ביקורת תורתו של א. ד. ג. (מאזנים, י"ז), תשי"ד; נ. רוטנשטרייך, להבהרת המושגים ("הפועל הצעיר", כ"ה שבט, תשי"ד); ש. צמח, השגות שלא השיגו, תש"ה.

ג. ט.

גורדון, אליעזר (תר"א/א, 1840, צ'רנין שעליד סוויר [מחור מינסק] — תר"ע/ע, 1910, לונדון), רב וראשי-שיבה, בעדו צעיר הוזמן על-ידי ר' ישראל סלנטר (ע"צ) לקובנה למלא את מקומו כמורה לת"ח צעירים. ב-1874 נתקבל לרב וריש-מתיבתא בקלם; תלמידים רבים נתקבצו לישיבתו, והוא

העצום, נגד מנצליהם המעטים. ג' ראה את העיכוב בכמיהה הכמוסה בלבם של המנוצלים להיות עצמם למנוצלים: שלטון הממון יתקיים, כל זמן שגם ההמונים מעריצים אותו מתוך הציפיה שהוא עלול לשמש גם להם אמצעי לחיות מעבדות אחרים. הסדר של שליטים ונשלטים לא יתבטל כל עוד לא ייעקר מלבם של בני-אדם יצר-השלטון. דבר זה לא יקום ע"י "דיבורים או הכרזות-מפלגות", אלא רק מתוך חיי-עבודה משותפים של בני-העם. ואין בפרט אלא מה שיש בכלל: גם העם כ"אישיות קיבוצית" שואף לחיות ולהתפשט על חשבון עם אחר. יתר על כן: מעשי שקר, רמאות, שוד ורצח נחשבים לאסורים ביחסים בין אדם לחברו, אך מוחזקים מותרים ביחסים הבינלאומיים לטובת אינטרס הלאום, ושם הם אף נחשבים לשבח ולגבורה. העם עדיין "חיה טורפת אכזרית ושפלה מאין כמוה בקרב כל החיות הטורפות". ג' תובע גם כאן את המפנה: מתאוות הניצול — לשאיפה "להתעשר ע"י חילופי חיים ויצירה". הוא דורש להכיר, כי העם "זכאי... ואחראי בכל מה שזכאי ואחראי האדם הפרטי"; יש להשליט יושר ואחווה גם ביחסים בין העמים, אז יקום — בלשון ג' — עם-אדם.

ברעיונות ובתביעות כלליים אלה פונה ג' במשנתו לעם ישראל השואף לתחיה. אסון הגלות הוא לא רק בפיזור, בהשפלות, ברדיפות ופרעות, כי אם בעיקר בניתוק העם מן העבודה היוצרת. בהכרח הנסיבות ההיסטוריות התרגלנו לחיים ללא עבודה, חיה ישראל לעם של "פאראזיטים בחומר וברוח". ג' לא האמין בכוח ההצלה של הפוליטיקה, ולא התלהב, בניגוד לכל הישוב בא"י, להצהרת באלפור. כן לא קיווה, לשיטתו, לתשועה מהלגיון, והתנגד נמרצות לגדודים העבריים ב-1918. "אין עם קונה את אדמתו אלא ע"י עצמור". ג' ידע, כי בהרבה דברים, "אנו בא"י תלויים באחרים"; אך העיקר היו בעיניו "הדברים התלויים בנר", שבהם בא"י הרשות בידינו "להתחיל את הכל מחדש": להגשים את רעיון העבודה, ליצור חיים לאומיים אנושיים, להיות לעם-אדם. קשה היא הדרך; ואף אלה שבאו והתיישבו בא"י (לפני 1905) לא הלכו בדרך זו: עצם העבודה — "ידי זרים עשו אותה, והמתיישבים ידם היתה "בהנהלת העסק בלבד". התנגדותו החריפה של ג' לכל עבודה ערבית במשק היהודי לא נבעה מתוך יחס עויין לערבים (הוא דורש, להפך, לפייסם בכל הדרכים), אלא מפני שראה בה "פאראזיטיות לאומית... ענקית", שאנו מכניסים אותה אל תוך א"י. ג' חשש, שאף אם נזכה "לקיבוץ של יהודים... האם לא יבכרו תמיד היהודים שלנו את התגרנות... הסרסרות...? עבודת-כפיים, "דורשת מהעובד כל כך הרבה ומבטיחה בגלוי כל כך מעט... עד שאין למצוא בה כוח מושך ממש..."; לפיכך יש למצוא "כוח שאינו ממשי, — הלא הוא עצם האידיאל של העבודה". — עבודת-האדמה היא "יסוד-היסודות בעבודתנו הלאומית", אך ג' ידע שדרושה גם עבודה אחרת. יש צורך גם בבעלי-מלאכה, במורה, ברופא; לפיכך אין לכפור בעקרון חלוקת-העבודה. אבל אסור שהחלוקה תהיה בין "עובדים ממש" ובין "מנהלי העסק", ובדרך-כלל בין עבודה גופנית ובין עבודה רוחנית: "רעיון העבודה בא להכריז, כי מי שגמר את האוניברסיטה, ובכלל כל בעל השכלה גבוהה, צריך גם הוא לעבוד עבודת-כפיים, ולא כי מי שעובד לא צריך לגמור את האוניברסיטה או לא צריך להיות בעל השכלה גבוהה". ג' עצמו, בעל השכלה גבוהה למדי, הלך



דוד גורדון
אחיו התניידות

לונדון, דההו; אך בכל זאת נימול ג', כנראה בברמינג'ם או בהר לאנד, ב-1787, ומאז נקרא בשם ישראל בן אברהם, גידל את זקנו והיה ליהודי מהדר ב-שמירת מצוות. ב-1788 גידון על הוצאת דיבה על מלכת צרפת ועל ממשלת אנגליה, והו' שם בכלא. בבית-הסו' הר המשיך בהליכותיו, התפלל בקביעות ב-מניין בתוך חדריו, והקיף את עצמו יהר דים אדוקים ילידי

חר'ל, בסרבו לראות פני איש ללא זקן. הוא מת בבית-הסוהר ולא נקבר בבית-הקברות היהודי, אלא בקברות משפחתו.

I. Solomons, *Lord G.'s Conversion to Judaism* (Transactions of the Jewish Historical Society of England, VII, 222-271), 1900, P. de Castro, *The G. Riots*, 1926, P. Colson, *The Strange History of Lord G.*, 1937.

ג. ב.

גורדון, דוד (1831, פודמרץ עלייד וילנה — 1886, ליק שכפרוסיה), עיתונאי עברי, מראשוני ומראשיה של תנועת חיבת-ציון. למד בישיבה בוויילנה, שם התוודע למ"א גינצבורג, ובהשפעתו למד לימודי-חול ועבר למנהגי "משפיל". אח"כ שהה בסר'היי (פלך סובאלק) כמורה ללשון-גות זרות. ב-1853—1858 היה באנגליה, השתלם באנגלית והיה מורה בכי"ס; כאותה תקופה התחיל את עבודתו הספרו-תית (ב"המגיד"). ב-1858 התיישב בליק והיה עוזר ראשי ב"המגיד" (ע"ע), ולמעשה כבר היה העורך בפועל זמן רב לפני שנעשה ב-1880 לעורכו היחיד. ב"המגיד" כתב בענייני-דינא, גם מאמרים פופולאריים במדעי-הטבע ובתורת-הכריי-אות, שקיבצם בספר "דרכי-רפואה" (ליק, תר"ל). כתב בין-גראפיות של כמה מגדולי ישראל; זו של דון יהודה אברבנאל נדפסה כמבוא לתרגום עברי של "ויכוח על האהבה" (ליק, "מקיצי נרדמים", תרל"א). הר'ל בעברית את דבר המשפט בין האנטישמי ש. ברונר וי. קוראנדה בשם "מלחמת האור והחושך" (ליק, תר"כ); את "מסעי ישראל" של בנימין השני (שם, תרכ"ט); את "משה בירושלים" — מסעות של ר"מ מונטיפיורי לא"י (שם, תרכ"ז). הוציא הוספה ספרותית-מדעית שבעית ל"המגיד" בשם "מגיד-משנה" מתרל"ט עד תרמ"א. הוציא עיתון גרמני מקומי (Lyker Anzeiger) וכתב גם ב-Times, ובימי פרעות תרמ"א—תרמ"ב פירסם ב-Jewish Chronicle הלונדוני מאמרים על המאורעות ותיאוריהם בשם *Narrative from the Borders*; לשם כך השתמש בחומר שהומצא ל"המגיד" מעבר לגבול הרוסי הסמוך.

עיקר חשיבותו של ג' בתולדות העיתונות העברית וגם בתולדות המחשבה היהודית במה שהוא היה הראשון בעיתונות העברית שקרא לחיבת-ציון ולשיבת-ציון. מאמריו העיקריים על נושא זה ב"המגיד" הם: "בשובה ונחת תנשעון" (1863, גל' 14—18); "דבר בעתו: על היעדר הלאומי של האומה

נתפרסם בליטא כולה כאחד מגדוליה בתורה ויראה. ב-1884 עבר לכהן כאב"ד ור"מ בטלו', ולאחר סגירת ישיבת וולוז'ין (ע"ע) היתה ישיבתו למרכז הרוחני של יהדות ליטא. הוא היה מן הראשונים שנקטו בשיטת ההסברה, שהיתה קרויה בחוגי ישיבות-ליטא "דרך ההבנה וההיגיון". שיעוריו הצטיינו בניתוח מעמיק ובסברות הגיוניות מקוריות. הוא היה מן הראשונים בין ראשי ישיבות ליטא להחדרת רוחה של תנועת המוסר (ע"ע) אל הישיבה. הוא הכניס לתכנית-הלימודים לימוד של ספרו-מוסר ומינה "משגיחים" מחוגי התנועה. נוסף לפעולתו בהוראה היה גם המנהל של הישיבה ודאג במסירות לכלכלת המוסד בכלל ולכל אחד מתלמידיו בפרט, שאהבם אהבה עצומה, השפעתו היתה רבה לא רק כמורה אלא גם כאישיות מחנכת מוסרית. תלמידיו אהבוהו מאד, וגם אלה שנתרחקו אח"כ מהשקפותיו ומאורח-חיייו נשארו מעריציו האישיים.

גם כאב"ד בטלו' הצטיין ג' במסירותו וגם בתקיפותו. יש והיה מוותר על משכורתו לצרכי-העיר, גם מחוץ לעירו עסק בצרכי-ציבור בשתדלנות כלפי-חוץ (למניעת הגבלות זכויות

יהודי-רוסיה) ולקח חלק בפולמוס היהודי הפנימי. היה מראשי המדברים בכל אסיפות רבני-רוסיה בזמנו, שאף לאירגון כולל של כל היהדות החר-דית, והיה בין מייס-דיה של הסתדרות "כנסת-ישראל" (ויל-נה, 1904). שיש הרו'-אים בה את הגרעין

להס' "אגודת-ישראל" (ע"ע). נפטר בלונדון ב-1910, בבואו לשם לאסוף כסף לבניין הישיבה, שנשרפה אותה שנה.

ספריו: "תשובות ר' אליעזר" — חלק א' (פעטרקאוו, תרע"ב/1912); חלק ב' (קידאן, ת"ש/1940).

ש. אסף, גאון ר' אליעזר גורדון, "הצופה", אדר תש"י; ד. נ"ץ, תנועת-המוסר, ב/400—405, תש"י.

ז. ק.

גורדון, לורך ג'ורג' (1751, לונדון — 1793, שם), אציל אנגלי והרפתקן מדיני; גר'צדק. ג' היה בנו השלישי של הדוכס לבית ג', העשיר והתקיף. אחר ששירת זמן-מה בחיל-הים, נכנס לבית-הנבחרים ב-1774. שם הופיע כנציגה של הפרוטסטאנטיות הקנאית האנטי-קאתולית, וניהל גם מחוץ לפארלאמנט תעמולה לביטולו של החוק להקלת ההג' בלות על הקאתולים. שנתקבל ב-1778, ב-2 ביוני 1780 צעד ג' בראש המון רב אל בית-הנבחרים, כדי להגיש פטיציה נגד החוק. ההפגנה גרמה למעשי-אלימות פראיים, לחורבן בתי-תפילה קאתוליים, להצתת בתי-סוהר, להתקפות על הבאנק של אנגליה ועל בניינים ציבוריים אחרים; כ-500 נפש נהרגו ונפצעו, עד שדוכאו המהומות. ג' נאשם בבגידה ומרי, אך זוכה בדיון, משום שלא היו לו, לדעת בית-הדין, כוונות של מרי. ב-1784 שוב הופיע כלחם למען הפרוטסטאנטיות בסיכ' סך שבין ההולאנדים לבין הקיסר יוסף II; אך באותה תקופה התחיל נוטה ליהדות. ר' דוד טבילי שיף, רבה של



ר' אליעזר גורדון

הישראלית" (1869, גל' 27—29, 31—34; 1870, גל' 4—5). הוא הזקיף קשה את "אנשי הריפורם" בגרמניה עם א. איגור בראשם, שרצו למחוק זכר ציון וירושלים מן התפילות; בין השאר הוא כותב: "אין אופן אחר לפתור את החידה הסתומה הנפלאה הזו (קיום עם ישראל כאלפיים שנה בנכר) רק ע"י היעדר האחרון והתמלאות תקוותנו הקדושה, כי הותר ה' אותנו בארץ למלאות הבטחתו: לעשותנו לגוי אחד, לעמוד ברוש על צמנו על אדמת נחלת אבותינו לתהלה ותפארת". ג' היה מושפע מספרי אלקלעי (ע"ע), צ"ה קלישר (ע"ע) ומ. הס (ע"ע), שעליהם הגיב ב"המגיד". הוא דרש מחברת "כל ישראל חברים" להתחיל בקניית קרקעות בא"י. עם התחלת תנועת חיבת-ציון ברוסיה בראשית שנות ה-80 התמסר ג' כולו לתנועה, ו"המגיד" הפך במשך שנים אחדות לשופרה העברי היחיד. ג' בא בקשרים עם גדולי-ישראל (פינסקר, ארלנגר, הרב צדוק הכהן, רוטשילד) וגם עם הציוני האנגלי אוליפנט (ע"ע). הוא שימש כמתווך בין חובבי-ציון שבמזרח לבין אלה שבמערב, וב-1884 נשלח ע"י חר"צ ברוסיה לר"מ מונטיפיורי ולרוטשילד בענייני התנועה. בסוף 1884 השתתף בוועידת קטוביץ הראשונה של חובבי-ציון ונבחר למרכז וכחבר-כבוד. ב-1885 התחיל להוציא הוספה דו-שבועית לערי תל-אביב — "אהבת ציון", שהיתה מוקדשת כולה לרעיון חיבת-ציון. עוד ב-1880 דרש שהעברית תהיה השפה המדוברת במושבות בא"י ושפת הלימוד בביה"ס. בשיקוליו ובכתיבתו ניכרת השפעת אנגליה ואירחה; ג' השתחרר מלשון המלי"צה הרגילה אז בעברית וכתב בלשון ברורה ופשוטה. כנסת-ישראל, II, 1109—1114, 1887; ד. גורדון, מבחר מאמרים, חש"ב; א. דרויאנוב, כתבים לתולדות חבת ציון וישוב א"י, א', תרע"ט, ג' תרצ"ב; ב. דינבורג (דינור), חבת ציון, א', 25—26, תרצ"ב; י. קלוזנר, היסטוריה של הספרות העברית החדשה, ד', 113—115, תשי"ד.

את שירו הפרוגראמטי "הקיצה עמי" (1863) — שנעשה ה"אני מאמין" של תנועת ההשכלה העברית ברוסיה. בתקופת טל' גובר ביצירת ג' היסוד התוכחתי והביקרתי כלפי ההווי ואורח-החיים המסרתי של ישראל, הוא מפרסם ב"הכרמל" "משלים קטנים לילדים גדולים" (כונסו אח"כ ב"גם אלה משלי יהודה"), שעוקצם מופנה כלפי תופעות שליליות בחיי הציבור היהודי, וכותב את שירי-העלילה הראשונים "קורות ימינו", שהם התקפות על עול חומרות ההלכה הרובץ על חיי היהודי. הוא נוטל חלק פעיל בפולמוס העיתונאי (ב"המליץ" וב"השחר") בשאלות "הדת והחיים",



יהודה ליב גורדון

ונעשה ראש הלוחמים לעשיית "שלום בין משפטי-התורה ובין צרכי-החיים". ב-1868 יצא החלק הראשון של שיריו המקובצים, ובו הפואמות ההיסטוריות "בין שיני אריות", "במצולות-ים", "אסנת בת פר טיפרע" ואחרות, וכן תרגומים, סונטות, אחדים משירי-ההגיון הפרוגראמטיים ו"שירים לעת-מצוא".

במס' זה כבר מס' תמן בשירת ג' המעבר מן הרומאנטיקה לראליזם, שעיקרו המלחמה לתיקונים בדת ונגד סדרי-הקהילה המקובלים; הפתיחה ל"בין שיני אריות" היא מעין הכרזת-מלחמה על כל המסלול הרוחני-היסטורי שבו צעדה אומתנו במשך אלפיים השנים האחרונות.

ב-1872 עבר ג' לפטרבורג ושימש כמוכיר הקהילה וכמוכיר החברת מפציצה-השכלה בין יהודי-רוסיה". ב-1876 סיים את הפואמות "קוצו של יוד", "שני יוסף בן שמעון" ו"שומרת יבם", העוזות שבתוכחותיהן הסאטיריות. ב-1879 נאסר ג' ע"י הבולשת, בגלל שיטנה שהוגשה נגדו, כנראה, ע"י החסידיים, ובה הואשם במגע עם חוגים מהפכניים. ג' ואשתו יסבו שבעות אחדים בבית-הסוהר ואח"כ הוגלו לעיירה פודוש שבפלך אולונצ'ק. כעבור חדשים אחדים לגלותם הורשו ג' ואשתו לחזור לפטרבורג, תודות להשתדלותם הנמרצת של אחיו של ג' וחתנו, שניהם עורכי-דין, שהצליחו להוכיח לשל-טונות את כל הכוב שבכתבי-השיטנה. בזמן גלותו החל ג' בכתיבת הפואמה הגדולה שלו, מן החשובות שביצירותיו — "צדקיהו בבית-הפקודות". ייתכן שג' חש דמיון בין מצבו הוא ובין גורל צדקיהו, מלך-יהודה האחרון; גם הוא, ג', הורד מכסא-ממשלתו בקהילת-פטרבורג ונאסר, דוגמת צדקיהו שהדחה מכסא-מלכותו והושלך אל בור-הכלא, ושניהם גם יחד חטאים היחיד היה שלא נכנעו מפני שומרי משמרת-הדת.

המאסר והגלות דיכאו את רוח ג', ולמרבחה-יגונו נוכח לדעת עם שובו לפטרבורג כי בזמן העדרו נמסרו משרותיו בוועד-הקהילה וב"חברת מפציצה-השכלה" לאדם אחר. בשנות-חיי האחרונות שרר היה ג' בדיכאון ובחולשה רוחנית וגופית. בתקופה זו לא כתב שום יצירה פיוטית גדולה, אלא רק שירים ליריים קטנים. מ-1880 עד 1888 (בהפסקה של שנתיים)

גורדון, יהודה ליב [ילינ] (1830, וילנה — 1892, פטרבורג).

ראש המשוררים העבריים בתקופת ההשכלה. ג' נולד בכ"א בכסליו תקצ"א בוויילנה, להורים אמידים, שהחזיקו בית-מלון לאצילים פולנים. למד ב"חדרים" עד גיל 14 ואח"כ החל ללמוד בפני עצמו בכיתת-המדרש, אולם בהיותו בן 14—15 שכר לו אביו גם מורה להורותו רוסית. ג' הצעיר נתפס להשכלה, החל להגות בספרים חיצוניים והתקרר לחברי רת המשכילים העבריים בוויילנה (אד"ם הכהן, קלמן שולמאן, אייזיק מאיר דיק, ועוד). הוא שקד באותו זמן על לימוד לשונות זרות, והרבה לקרוא ספרי-שירה. ב-1852 עמד ג' בהצלחה בבחינות-מורה בכיתת-המדרש לרבנים בוויילנה, ומ-1853 ואילך היה מורה בבתי-המדרש ממשלתיים לילדי-ישראל בערים שונות שבפלך קובנה; עד 1860 בפוניוץ, מ-1860 עד 1865 בשאוולי ומ-1865 עד 1872 בטלז'.

בפוניוץ החל ג' בפעולתו הספרותית, שראשיתה היתה טבועה בחותם הרומאנטיקה — בשירי-קינה על מות רעז מיכל, באידיליה התנ"כית "דוד וברזילי" ובספרו הראשון, הפואמה ההיסטורית "אהבת דוד ומיכל" (1856), שהיתה הראשונה להוציא לו מוניטין כמשורר. באותה תקופה החל ג' לעסוק בפובליציסטיקה והשתתף בעיתונים היהודיים בלשון הגרמנית וב"המגיד" מראשית הופעתו. ספרו השני היה "משלי יהודה" (1859), קובץ משלים סיפוריים בתרזים. בשנות שהותו בשאוולי פירסם שירים ומאמרים בשבועון "הכרמל" והשתתף בעיתונות היהודית-רוסית. בשאוולי כתב

של עשרה חדשים נכבשה העיר בסוף יאנואר 1885, יומיים לפני בוא חיל-העזר הבריטי. מגיני צ'רטום, וכניהם ג', נטבחו ע"י אנשי המאהדי.

דמותו ופרשת-חיויו של ג' עשו רושם עז על בני-דורו, ועדיין הפסיכולוגים ההיסטוריונים מחולקים בהערכתו — כעלילות-גבורה מתוך אידיאל דתי והומאניטארי, כמעשי דרך-קיהוטיות והזיה, בהרפתקנות, שאפתנות ורדיפה אחרי התהילה, כשירות — מדעת או שלא-מדעת — לאימפריאליזם הבריטי.

Ch. G. G., *Reflections in Palestine*, 1884; *Journals of General G at Khartoum* (ed. A. E. Hake), 1885; *General G's Last Journal*, 1885, *G's Diary in China* (ed. S. Mossman), 1885; *G's Diary of the Taping Rebellion* (ed. A. E. Hake), 1890; D. C. Boulger, *Life of G.* (2 vols.), 1896, G. Lytton Strachey, *The End of G.* (Eminent Victorians), 1918; H. E. Wortham, G., 1933; J. Buchan, *G at Khartoum*, 1934, B. M. Allen, G., 1935; M. C. Gordon, *Life of G.*, 1945; L. & E. Hanson, G., *The Story of a Hero*, 1953; Lord Elton, *General G.*, 1954; Ch. Beatty, *His Country was the World*, 1954.

י. טו.

גורדון, פֶּרַנְצֵ'סקוֹ — Francesco Guardi — (1712, ויניציאה — 1793, שם), צייר איטלקי. ג' היה ממשפחת ציירים; בחייו לא זכה להצלחה ומת עני. הניח אחריו מספר תמונות על נושאים דתיים, שצייר בשביל כנסיות, פּוֹרְטְרֵטִים, "תמונות-קאפריצי" (תגיות-מסכות ויניציאניות), אך בעיקר — מראות העיר ויניציאה על תעלותיה וארמונותיה ובתי-השדה שבסביבותיה, עם מחזות מחיי המוני-העם, המנזרים והאצולה. תמונות אלו משקפות בפיין הציורי המושלם את הפאר העליו של חברת הרפובליקה הוויניציאנית סמוך לשקיעתה. סיגנונו של ג' אינו מבוסס על הרישום אלא על הצבעים בלבד, שאותם היה גותן על הבד בכתמים עבים וחפשיים. בני-דורו, וגם כמה דורות אחריו, לא הבינו את אמנותו ולא העריכוה כראוי והעדיפו עליה את הציור הפלאסטי של בן-דורו קנלטו (ע"ע). רק אחרי עליית האימפריאליזם (ע"ע) הצרפתי, בסוף המאה ה-19, הוכר ג' כאחרון שבאמנים האיטלקיים הגדולים.

גורדון, יעקב (1853, מירגורוד [פלך פולטאוה] — 1909, ניר-יורק), דראמטורג יידי. ג' כבר קיבל בבית-משפחתו חינוך חילוני, ועוד בצעירותו הצטרף לתנועה המהפכנית-עממית הרוסית. השתתף במאמרים וסיפורים בעיתונות הרוסית, עבד כסבל בנמל-אודסה, כפועל חקלאי, כשחקן בתיאטרון רוסי נודד, ועוד. בהשפעת הרעיונות התייחסותיים של ל. טולסטוי והכת הנוצרית של השטנב-דיסטים (ע"ע) יסד ג' בשנת 1880 "ברית רוחנית-תנ"כית", לתיקון חיי-היהודים על בסיס המוסר העתיק הטהור ולמלחמה ב"שחיתות התלמודית" של היהדות וב"טפיליות" שבמציאות הכלכלית של היהודים. בציבוריות היהודית היו שחשדו את ה"ברית" במגמה מיסיונרית, ומאמר של ג' בשנת 1881, שבו הטיל על היהודים עצמם את האשמה בפאגרומים, עורר רוגז רב. אך בדרך-כלל לא עשתה פעילותו הציבורית של ג' רושם בחיי-היהודים ברוסיה. בשנת 1891 הגיע ג' לניו-יורק, ולאחר ניסיון בלתי-מוצלח בעיתון סוציאליסטי ברוסית התקשר עם התיאטרון היידי. בשנת 1891 הוצג מחזהו הראשון של ג' ("סיביריא"), ומאז עד טוף ימיו קשור שמו בהצלחת הבמה היידיית מדרגת "מיוזיק-הול" זול

אחרי שובו לבריטניה שירת שנים אחדות כקצין-ביצורים באנגליה. ב1872 נתמנה חבר בוועדה הבינלאומית לפיקוח על השיט בדנובה. כששהה בקושטה בתפקיד זה, הוצע לו ע"י ממשלת מצרים המינוי כמושל החבל המשווני (דרום-סודאן), שהיה הנחשל והפרוע בכל שטחי השלטון המצרי. בהסכמת ממשלת בריטניה קיבל ג' את המינוי, ומ1874 עד 1879 שהה במצרים ובסודאן, מ1877 — בדרגת מושל כללי של הסודאן. ג' שירת בנאמנות את הח"יב אסמאעיל והש-תדל להגשים תכניות לפיתוחו של האיזור ולטיפוחם של המסחר והתחבורה. בכל כוחו לחם ג' בסתירה-עבדים שפרח עדיין ברחבי-הארץ, ואחרי מלחמה ממושכת הצליח לשוב את שליטתם של סוחריה-עבדים הערביים.

כתוצאה מהתנגדותו של ג' למדיניות ההשתלטות הכלכלית-הצרפתית-בריטית על מצרים, שאותה ייצג הצייר הבריטי פְּרִינג (לעתיד לורד קְרֹמֶר), ומהדחתו של אסמאעיל מכסאו לפי דרישת שתי המעצמות (1879), התפטר ג' מתפקידו, חזר לאנגליה והועסק במשך כמה שנים בתפקידים שונים בהודו, בסין, במוריציוס ובדרום-אפריקה.

מנעוריו היה ג' בעל רגשות דתיים עמוקים. הוא הרבה לקרוא בתנ"ך ולבקש רמזים לתעודת האדם ולגאולה מן החטא. רוח מיסטית זו התעמקה בתקופת שירותו במזרח הרחוק והתיכון. הוא הגיע למסקנה, שפל שירותו הצבאי אינו אלא שליחות לקיום ייעוד של ההשגחה העליונה. באנגליה עסק במעשי-צדקה בין העניים דאג לחינוכם של נערים אביונים שדרו בסביבתו. ב1883 נסע לארץ-ישראל ותר את סביבות ירושלים כדי למצוא תשובות לשאלות דתיות שהטרידוהו. מחשבותיו הדתיות מן התקופה היא נאספו בספרו, "הגיונות בארץ-ישראל". ג' האמין, שהצליח לגלות את גלגותה ואת "קברו האמיתי של ישר", שאותם זיהה עם סלע ומערה מצפונה לחומת העיר העתיקה של ירושלים; הוא חיבר מאמרים ותרשימים להנמקת סברה זו, שלא נתקבלה על דעתם של רוב חוקרי עתיקות-ירושלים.

בינתיים נהרס בסודאן במהירות מפעלו של ג' על-ידי השחיתות והאנארכיה שהשתלטו בארץ אחרי התפטרותו. בקרב הילידים גברו התסיסה הדתית הקנאית ושנאת הזרים, ובשנת 1881 פרץ מרד המאהדי, שהתפשט במהירות ברוב הסודאן, בריטניה, שהשתלטה בשנת 1882 על מצרים, היססה לקבל את האחריות להגנת הסודאן. משנוצח הצבא המצרי בפיקודם של קצינים בריטיים, החליטה ממשלת גלדסטון לפנות את שארית הצבא המצרי מן הסודאן, ועל ג' שהציע עצמו פעמיים לפעולה בסודאן ונדחה לפי עצת פרינג, הוטל ביצוע תפקיד זה (יאנואר 1884). אך סמכותו ומעמדו של ג' לא הוגדרו היטב. האחראים למדיניות הבריטית הוסיפו לדגול בעקרון הפינוי, אולם בקאהיר הוכרז ג' כמושל כללי בסודאן. ג' עצמו פסח על שתי הסעיפים, בין מילוי מדוקדק של תפקידו הרשמי ובין נסיונות להצלת הסודאן מידי המאהדי, בדרך מו"מ או בדרך מלחמה. כתוצאה מהיכוסו סיו ופיקודיו נשאר עם חיל-המצב המצרי בצ'רטום, שצב. חמאהדי שם עליה מצור במארס 1884. ג' ניהל את הגנת העיר בגבורה ובכשרון ותבע תגבורת מאת הממשלה הבריטית. רק באיתור רב החליטה ממשלת גלדסטון לשלוח צבא כדי לחלץ את ג' מן המצור. חיל-העזר התקדם באיטיות רבה לאורך הנילוס, ובינתיים נתהדק המצור על ג' ואנשיו. ח"ר-סום הופגזה, מלאי המזון והתחמושת נתדלדלו, ואחרי מאבק

יסודות אלה על-ידי השתלטות המחשב והתיכנון הטכניים והאידיאל של המכונה המוחסת את עצמה. הטבע נעשה חלל וחומר גלמי בשביל הטכניקה. האדם איבד את האמונה באוטונומיה של אישיותו ואת הרצון החפשי לאחריות אמי-תית, והוא רואה את עצמו מודרך ומוכוון על-ידי תכנית (Programm) ותיכנון. ע"י המחקר, התיכנון והביצוע הטכני שואף האדם לשלוט בכל, ובכלל זה — באדם עצמו. את ההתגלמות האיומה ביותר של הסכנה הטמונה ברוח זו רואה ג' בהשמדת היהודים בגרמניה הנאצית, שברצעה לפי תכנית מתוכננת ע"י מנגנון מושלם, ע"י "איחוד האינסטיטוטיו של התהום עם הטכניקה", "הברית בין המכונה ובין האדם שחזל להיות אדם", את פתרון בעייתו של האדם המודרני רואה ג' בחינוכו כאישיות, עד כדי יקלתו לשעבד את עצמתו הטכנית לתעודתו בתורת אדם; את שליטתו על הדברים וממשלו בהם עליו להגשים מתוך אחריות, שהיא — בסופו של דבר — אחריות לפני אלוהים.

מכתביו: Der Gegensatz ("הניגוד"), 1925 — מסות לפילוסופיה של החיי-המוחשי; Der Herr ("האדון"), 1937 — הגיונות על חייו ואישיותו של ישו; Welt und Person ("עולם ואישיות"), 1939 — מסות לתורה הנוצרית על האדם; Das Ende der Neuzeit ("קץ העת החדשה"), 1950; Die Macht ("הכוח"), 1951; Verantwortung ("אחריות"), 1952 — על השמדת היהודים בידי הנאצים; פירושים לאפלטון, אוגוסטינוס, דאנטה, פאסקאל, הלדרלין, דוסטויבסקי, רילקה.

הגשמה נוצרית" (Christliche Verwirklichung), 1935 — קובץ ליובל 50 של ג' מאת ידידיו ותלמידיו; מ. טורטל, ביקורת על ספרו של ג' "קץ העת החדשה" (עיקר, ד, 167-169), תשי"ג; Cl. Münster - W. Dirks - G. Krüger - R. G., Unsere geschichtliche Zukunft: ein Gespräch, 1953.

ע. א. ש.

ג'ורדנו, לוקה — Luca Giordano — (1632, נאפולי — 1705, שם), צייר איטלקי של תקופת הבארוק. תחילה עבד בנאפולי וברומא; אח"כ בפירנצה, ויניציאה ובראמנו; 1692 הוזמן ע"י המלך קארלוס II לספרד, ושם נחל כבוד רב, אולם ב1702 חזר למולדתו.

ג' צייר בעיקר פרסקות, תמונות בצבעי-שמן ורישומים. מספר יצירותיו עולה לאלפים; ריבוי זה בא מן המהירות המופלגת שבה היה עובד ושבגללה נודע עוד בחייו בכינוי "il Fa presto" (הממהר-לעשות). לעיתים קרובות היה מסתפק בסקיצות כלליות בלבד, והיה מניח לעוזריו הרבים להשלים את התמונות, ומכאן שאין יצירותיו שוות זו לזו בערכן האמנותי. זריותו עוררה אותו לצייר כל מיני נושאים: מראות מקראיים ומיתולוגיים, דיוקנות, דוממים, תמונות-הווי ומראות-קרב; הוא השתמש ללא היסוס במוטיבים ואף במראות שלמים, הלקוחים מיצירות של האמנות העתיקה ושל ציירים בני-דורו ובני דורות קדמים. — ג' הוא אחד הנציגים האפייניים של ציור הבארוק הקישוטי באיטליה ושל השיטה "האילוויזניסטית" לכסות את הכתלים ואת התקרות של כנסיות וארמונות בארכיטקטורות מצויירות, שביניהן נראות הדמויות כמהלכות, — שיטה שהיתה מכוונת יפה לנשיות התיאטרליות של הכנסיה והאצולה בתקופה ההיא. אולם רבות מן היצירות רחבות-הממדים שיצר בתקופה האחרונה לחייו קוסמות לנו עד היום הזה בתנופת-הציור, בניגודי-הצבעים המפתיעים וב-פרסקטיוות-האור" שבהן יצירות משל ג' מצויות בכנסיות ובארמונות רבים

לדרגת תיאטרון אמנותי רציני. בפעולתו זו מצא לו עוזרים בין שחקנים מפורסמים, כגון יעקב אדלר (ע"ע). במשך 18 שנה עבד ג' בקדחתנות באספקת חומר לתיאטרון היידי והיבר למעלה מ70 מחזות — ברובם תרגומים ועיבודים חפשיים מיצירותיהם של סופרים אירופיים (איבסן, הוגו, לסינג, שילר, גרילפארצ'ר, גוגול, גורקי, אוסטרובסקי, אוז'סקו, ועוד) בצורה מתואמת לבמה היידי, ובחלקם מחזות על נושאים מחיי-היהודים ברוסיה ובאה"ב. מחזותיו של ג' זכו להצלחה רבה; הוא ניהן בהבנה רבה לטכניקה של הדראמה והתיאטרון וידע להפעיל אפקטים סצניים חזקים. אולם הקף נושאו וכושר ביטויו האמנותי בדראמות המקוריות שלו נשארו מוגבלים. רק במחזות מועטים הצליח ג' להתעלות לאמנות דראמטית מקורית. לפרטוצ'ר הקבוע של התיאטרון היידי נכנסו: "אלוהים, האדם והשטן" (תרגום עברי — 1915), "מירלה אפרת", "חסיה די יתומה" (הוצגו גם בעבר-ית); וכן תורגמו לעברית: "אלישע בן אבויה" (1916) ו-"המסורף" (1922). כמה ממחזותיו הוצגו גם ברוסיה. סול-נית ואנגלית. מבחתי-דראמות של ג' נדפסו בני-יורק (יעקב גארדיניס דראמטס, בשני כרכים, 1911); גם סיפוריו כונסו בארבעה כרכים (שם, 1910).

ו. רייזען, לעסיקאן, ו. 519-530, 1928; ב. גארן, געשיכטע טון אידישן טעאטער, וו, 107-126, 185-189, 258-260, 1929.

ה. ש.

ג'ורדנו (Gordianus), שמש של שלושה מקיסרי רומא. ב238 לסה"נ פרץ מרד באפריקה נגד הקיסר מכסיי מינוס (ע"ע), ומארקוס אנטוניוס ג', זקן בן 80, שכהן כמושל הפרובינציה, הוכרז כקיסר. הוא מינה את בנו מ. א. ג' (II) לקיסר-חבר והצליח לרכוש את תמיכת הסנאט, אך הותקף ע"י קפליאנוס, מפקד הלגיון בנומידיה; ג' II נהרג בקרב וג' עצמו התאבד. נכדו מ. א. ג' (III), ילד בן 13, הועלה על כסא-הקיסרות ע"י תומכי הגורדיאנים ברומא. תחילה כשותף-לשלטון לקיסרי-הסנאט פופינוס ובאלבינוס, ואח"כ כשליט יחיד. בראשית שלטונו היה ג' III נתון להשפעת אמו ויועציה, אך מ241 ואילך גברה השפעת חותנו, גאיוס פוריוס טימ-סיתאוס, ראש חיל הפרטוריאנים (ע"ע), שהיה, למעשה, שליט הקיסרות. בתקופת שלטונו חוקרו גבולות נומידיה ומאור-טניה, וב242 נפתח מסע נגד שפור I מלך הפרסים, שבו ניצחו הרומאים בסוריה ובארם-נהריים. אולם לפני גמר המסע מת טימסיתאוס, והמפקד החדש של הפרטוריאנים, פיליפוס הערבי (ע"ע), רצח את ג' ומינה את עצמו קיסר במקומו.

ג'ורדני, רומנו — Romano Guardini — (נר 1885, ורונה), תאולוג, פדגוג וחוקר-תרבות קאתולי; גרמני ממוצא איטלקי. ג' גדל ונתחנך בגרמניה ונתערה בה, כשהיה אביו קונסול איטלקי במינץ. ב1910 נעשה ג' כומר. מ1920 ואילך היה מרצה ופרופסור באוניברסיטות גרמניות שונות, מ1948 — במינכן. ג' נתפרסם תחילה כמנהיג תנועת-הנוער הקאתולית והתנועה הליטורגית הגרמנית, והוא מוכר היום כאחד הנציגים המובהקים ורבי-ההשפעה של המחשב הקאתולי בדורנו.

ג' מתאר את רוח התקופה החדשה, שהתגלמה התגלמות עליונה בגתה (ע"ע), כהתרחקות מן המחשב הנוצרי-קאתולי משלוש בחינות: ראית העולם כטבע מושלם מצד עצמו; תפיסת האדם כאישיות מתפתחת בכוח עצמה; מושג התרבות כפועל-אדם, המקנה טעם לחייו. בדורנו נהרסו שלושת

משכילי כל האוצות השפיעה השפעה ניכרת על הספרות האירופית בדורו וגם אחריו. למשל על לילי (ע"ע) באנגליה. בספרד היה ג' מבשר ה"קולטראניזם" של גוג'וריה (ע"ע). השפעתו של ג' ניכרת גם בדרך כתיבתו של ר' שלמה אבן וירגה (ע"ע) ב"שבט יהודה".

הוצאות חדישות של כתבי ג': *Marco Aurelio y Reloj de Principes* (selección A. Rosenblatt), 1936; *Menosprecio de Corte, y alabanza de la aldea* (ed. M. de Burgos, "Clásicos castellanos"), 1928; *Epístolas familiares* (selección A. Cortina), 1945.

ביבל.: R. Costes, *A. de G., sa vie, son œuvre*, 1925/6; A. Castro, *A. de G., un hombre y un estilo del siglo XVI*, (Bol. del Instituto Caro y Cuervo, I, 46), 1945; M. R. Lida, *Fray A. de G.* (Revista de Filología Hispánica, 7, 346-388), 1945; C. Clavería, *A. de G.* (Hist. de las literaturas hispánicas, II, 437-448, 483/4), 1951.

ק. ר. ג.

נורט. ג'ון סטנדיש סרטיס פֶרְנַדְרֶס גֶרְקֶר, וִיקְוִינְטֶס —

John Standish Surtees Prendergast Vereker

Viscount Gort — (1886—1946), מצביא בריטי

ונציב עליון בא"י. ג' היה בן למשפחה מן האצולה הרמה, שהעמידה במשך הדורות אנשי-צבא רבים. בפרוץ מלחמת-העולם I היה ג' קפטן, ובסוטה — קולונל; שירת 4 שנים בחזית, ועשה לו שם בהצטוו ובאומץ-לבו. הוא נפצע 4 פעמים, צויין 9 פעמים לשבח וזכה לאותות-הצטיינות גבוהים, בין השאר — יחיד מבין חברי בית-הלורדים — בצלב-ויקטוריה. אחרי המלחמה השתלם בבית-הספר לקצי-ניימטה, מילא תפקידים פיקודיים והדרכתיים שונים, וב-1935 נעשה מיג'ור-גנרל. שריהמלחמה הור-בלישה (ע"ע) בחר בו כמזכירו הצבאי וכיועצו בענייני התיקונים שהנהיג בצבא הבריטי, וב-1937 מינה אותו — בגיל צעיר שלא כרגיל — לראש המטה הכללי. עם פרוץ מלחמת-העולם II הועמד ג' בראש חיל-המשלוח הבריטי בצרפת. בשואה שירדה על צבאות בנות-הברית במאי 1940 הצליח ג' לחלץ את צבאו מסכנת הכיתור וניהל את נסיגתו לראש-הגשר של דינקרק ואת החזרתו לאנגליה. שם הועמד בראש מפעלות-ההדרכה של הצבא המוקם מחדש. ב-1941 נתמנה מושל ומפקד בגיברלטר (ע"ע) לשם הכשרת המבצר למצור שנראה צפוי לו, ומ-1942 עד 1944 עמד בראש הגנת מלטה (ע"ע) במצור הימי והאווירי שהוטל עליה ע"י האיטלקים והגרמנים. ב-1943 הוענק לו תואר פילד-מארשאל. בסתיו 1944 נתמנה ג' נציב עליון בא"י, ובתקופה הקצרה של שירותו בתפקיד זה החל לגלות הבנה ואהדה למפעל היהודי בארץ. אולם כעבור חדשים אחדים חלה במחלה אנושה ונאלץ להתפטר; הוא חזר לאנגליה ושם מת. — ההיסטוריה הבריטית הרשמית של מלחמת-העולם II מעריכה את ג' בעיקר כ"מפקד-שדה לוחם, שידע לעמוד ללא-חת בפני סכנת-אסון ושימש דוגמה מזהירה לתבריו ואנשיר; אך הוא "לא היה אישיות אינטלקטואלית, ואף לא בעל כשרון מינהלתי, וכן היה חסר-ניסיון בניהול עֲצָבוֹת גדולות".

י. ש. ב.

ג'ורטין (Gortyn, Πόρτυν), עיר יוונית עתיקה בכרתים.

שממנה נשתמרו הרבה שרידים, הרבות-מקדשים ופסלים. בין הכתובות הרבות שנתגלו בה נמצאו ב-1884 על-גבי לוחות-אבן "חוקי ג'", שהם המקור החשוב ביותר לידיעת המשפט היווני מלפני התקופה ההלניסטית. הכתובות

באיטליה ובספרד ובכל הגאלריות הגדולות בעולם. הפרסקות החשובות ביותר נמצאות בארמון-מדיצי בפירנצה, באסקו-ריאל על-יד מארדי, בכנסיית סאן-מארטינו בנאפולי.

W. Rolfs, *Geschichte der Malerei Neapels*, 1910; E. Petraccone, *L. G.*, 1919; A. de Rinaldis, *La pittura del Seicento nell'Italia meridionale*, 1929; G. Delogu, *La pittura del Seicento*, 1931.

פ. ש.

ג'ורדני, פֶיֶטְרוֹ — Pietro Giordani — (1774—1848).

מבקר ספרותי וסופר איטלקי. תחילה למד משפטים; זמן-מה היה נזיר, אך ב-1800 עזב את המנזר וחזר לחיי החברה, ומאז נהפך לוחם חריף בקלריקאליזם בשם הרעיונות הפארוג'רסיוויים והמהפכניים. הוא נדד מעיר לעיר באיטליה הצפונית והחל להתפרסם בשל חיבור נאומית-הילה לאי-שים חשובים וקריאתם בפומבי. בנכות התהילה לנאפוליון, כלמבשר החופש והסדר החדש לעמי-אירופה, נתמנה ב-1808 למוכר ראשון של האקאדמיה בבולוניה, אך הורחק ממשרה זו בתקופת הראקציה אחרי 1815. מאז ועד מותו עסק בביקורת ספרותית, בהיותו נרדף בתמידות ע"י הרשויות בשל דעותיו הליבראליות ובשל ידידותו ואהדתו לחוגים של מתוללי התחיה הלאומית של איטליה. ג' היה הפוסק המקובל בענייני ספרות וביקורת אסתטית בין סופרי דורו; בגישתו היה קרוב לטעם הנאו-קלאסי. את השפעתו הגדולה יש לייחס בעיקר לאישיותו ולמלחמתו העקשנית למען חידוש הספרות האיטלקית ברחם ההקפדה על הצורה ועל טוהר הלשון והסיגנון, וכן לפעולתו לחידוש ההכרה הלאומית ולנימה הפוליטית שבנאומיו ובכתביו.

כל כתבי ג' 14 כרכים, 1854—1865 (הו"ל ע"י א. גופלדי). J. Della Giovanna, *P. G. e la sua dittatura letteraria*, 1882; S. Fermi, *Saggi Giordantiani*, 1915; id., *Bibliografia delle lettere a stampa di P. G.*, 1931; G. G. Ferrero, *Prosa illustre dell' Ottocento*, I, 1939.

ג'ורג'ה, אַנְטוֹנִיֹוֹ גֶה — Antonio de Guevara — (1480,

טֶרְסֶנֶזֶוֹ [אסטוריה] — 1545, ואליאדוליד), סופר ספרדי. ג' היה ממשפחת אצילים, ובצעירותו היה נער בפמליה של איזבל הקאתולית. אחרי מותה (1504) נעשה נזיר ונצטרף למסדר הפראנציסקאני. היה מטיף בחצרו של הקיסר קארלוס V (1521), אינקוויזיטור (1525) והגמון (1528). בנעוריו הירבה אהבתו, בתקופת כהונתו נמשך אחרי הספרות; אולם גם כנזיר נשאר שוחר העולם הזה, ובכתיבתו יש מן הנגדרנות, מסילסול מליצי, מלמדנות מזוייפת לראוה יותר משיש בה מן הרגש ומן הביטוי הדתיים.

חיבוריו העיקריים של ג' הם: *Reloj de Principes* o *Libro aureo de Marco Aurelio* ("אורלוגין-הנסיכים או ספר-הזהב של מארקוס אורליוס", 1529) — צירוף של רומאן "ביאגראפי" עם ספר-הדרכה לנסיכים; *Epístolas familiares* ("איגרות לרעים", 1542); מלבד אלה כתב עוד כמה ספרים, רובם דיאקטיים ומקצתם בעלי אופי דתי. ספריו של ג' שופעים אגדות ואנקדוטות שנונות, עצות טובות, הערות נבונות ומוסר-השכל. כתיבתו לפעמים כבדה ומנופחת, אך לפעמים יש בה רטוריקה אמיתית ורב-תודשם. ג' השתרל להופיע בכתביו כמלומד, אלא שיהד עם זה אהב להביא ציטאטות בדויות ולתאר מאורעות "היסטוריים" שהם פרי דמיונו בלבד. סיגנונו עשיר בחרוזים ומשקלים, הקבלות, חזרות, ניגודי-מילים ושמות נרדפים. כתיבה זו נתחבבה על

גורילה (Gorilla), גדול הקופים דמויי-אדם (ע"ע) והגדול בין הפרימטים (ע"ע) בכלל. גבהו של זכר מבוגר עד 180 ס"מ (לפעמים עד 195 ס"מ) ומשקלו כ-250 ק"ג (לפעמים עד 300 ק"ג); הנקבה קטנה ממנו. ידיו של הג' קצרות יותר ורגליו ארוכות יותר מאשר בשאר דמויי-האדם, ובזה הוא מתקרב יותר ליחסים של גוף-האדם. הוא מבלה רוב ימיו על פני האדמה, ורק לעיתים רחוקות הוא מטפס על עצים. הג' מצטיין בעצמותיו החזקות ובהתפתחות העצומה של שריריו. הגולגולת כבדה מאד, על עצמות המצח, הקדקוד והעורף בליטות גרמיות בולטות — ועל הקדקוד העורף גם כרובולת גבוהה של רקמת-חיבור — לאחיות שרירי הלעיסה והעורף. הבליטות הגרמיות, הכרובולת, וכן גודל הניבים, מת-

בלטים בזכר הרבה יותר מאשר בנקבה. גבות-העיניים בולטות מאד מעל לעיניים. הכתפיים גבוהות והצוואר קצר מאד, והראש נראה כיושב על הכתפיים. אפרסות-האזניים קטנות, האף רחב ושטוח, הנחיריים גדולות, השפתיים צרות. העור השער ברך כלל שחורים, השער ארוך ביותר על הגב ועל הגפיים; הפנים וכפות הידיים והרגליים — וכמובן גרים גם החזה — חשופים. מן ההתבגרות ואילך מופיעות בו, בפרט על הגב, שערות-שיבה.



שלד גורילה (ימין)
ושלד אדם (שמאל)

מסתבר, שהג' נוֹ-לד במשקל של כ-25 ק"ג ומסיים את גידוֹ-לוֹ בערך בגיל של 10–12 שנה. כבכל דמויי-האדם דומה הילד — שמוחו גדול באופן יחסי, לסתותיו קצרות יותר ושריריו מפותחים פחות-הרי בה יותר לאדם מאשר המבוגר. — כרגיל הולך הג' על ארבע, רגליו דורכות על האדמה בכל כף-הרגל, ואילו ידיו — בגבן, כשהצד העליון של הפרקים השני והשלישי של האצבעות נוגע בארץ. בשעת התרגשות הג' מודקף ומתופף בידיו על חזהו. — מזונו של הג' בטבע הוא, כנראה, צמחוני בלבד וכולל גבעולים צעירים של באמבוס; אך בשבי הוא מתרגל גם לאכילת בשר.

הג' הוא תושב של יערות-עד הטרופיים של אפריקה המערבית; על דרך חייו בטבע ידוע מעט. כנראה, חיים הג' במשפחות, המורכבות מזכר מבוגר אחד ונקבה אחת או נקבות אחדות וילדיהם. ללינתם הם בונים קנים, הזכרים המבוגרים תמיד על פני האדמה או קרוב לה, הנקבות הצעירי רים לפעמים גם בעצים. לג' המבוגר אין אויב מלבד האדם,



מהרכות גורטין

הן מאמצע המאה ה-5 לספירה, אך נזכרים בהן גם חוקים קדומים יותר. התקנות שנשתמרו עיקרן הוא החוק האזרחי — דיני משפחה, רכוש, מעמדהעבדים, נוהל משפטי, אך גם חוק מדיני נזכר בהן.

J. Kohler - E. Ziebarth, *Das Sadtrecht von G.*, 1912.

גורטין, הרמן — Herman Gorter — (1864, וורמרפער [Wormerveer] הולאנד — 1927, בריסל), משורר ולוחם סוציאליסטי הולאנדי. למד בלשנות קלאסית וכתב את הדיסרטאציה שלו (1889) על איסכילוס. כאותה שנה נתפרסם החלק הראשון של שירו הגדול "מי" (Mei), הנחשב לשיא אמנותו, ואף לפסגת יצירתה של אסכולת "אנשי שנות השמונים" ("Tachtigers"). שיר זה הוא שיר-אהבה, שיש בו משום סמליות עמוקה, אך יחד עם זה הוא מלא טבעיות מקורית, מפתיעה ובלתי-אמצעית, שהיא יחידה במינה בספרות ההולאנדית. בשירים הרגשיים שחיבר אח"כ ניסה ג' למצוא את כל האפשרויות הטמונות בלשון, ולמצוא מלים העשויות לא רק לבטא את הרגשות שהוא רוצה להביע, אלא אף לשמש מעין התגשמות של אותם הרגשות עצמם; ניסיון זה נידון לכשלון, אע"פ שהמשורר השתדל לבצעו עד לגבול השגוען ממש. תקופה חדשה ביצירתו של ג' נפתחה כשמצא את ייעודו בסוציאליזם ולו הקדיש את שירתו. — ביצירתו של ג' ניכרת השפעה חזקה של שירי קיטס, אך גם הקלאסיקנים היוונים והרומיים הטביעו את חותמם בה. — ג' תירגם את תורת-המידות של שפינוזה להולאנדית (1895) וחיבר מסות, דברי-ביקורת ומחקרים ספרותיים, בין השאר על דאנטה, שיקספיר, וונדל, גתה ושלי. כתב גם על שאלות חברתיות וכלכליות, הן בצורת ספרים, והן בצורת מאמרים. יצירותיו החשובות: Verzen ("הרוזים"), 1890; Kenterings-sonnetten ("סונטות-המפנה"), 1891; Die School der Kritik ap de litte-; 1897; Poëzie ("בית-מדרש לשירה"), 1897; raire Beweging van 1880 in Holland ("ביקורת התנועה הספרותית של 1880 בהולאנד"), 1908/09; De grote Dichters ("המשוררים הגדולים"), 1935.

H. Roland Holst, *H. G.*, 1933; H. Marsman, *H. G.*, 1937; J. C. Brandt Corstius, *H. G., Een keuze uit zijn gedichten met inl.*, 1946; J. de Kadet, *G.: Neen en ja*, 1947.

פ. רו.

גוג'אראט. אחרי מותו התפוררה מלכותו, והשלטון עבר בפועל לידי מושלי-המחוזות.

The Cambridge History of India, III, chs. 2, 3, 1928.

ג'ורניו דה ורונה — Guarino da Verona — (1374 — ורונה — 1460, פרארה), מחשובי ההומאניסטים באיטליה. היה מורה באוניברסיטת פרארה ומורו של הנסיך לינלו ד'אסטה בחצר-פרארה; לפני כן הרצה בבולוניה, בפירנצה, בוויניציאה ובוורונה. ג' היה בין חסידיה הראשוניים של התרבות היוונית-הרומית שנתגלתה בימיו, והקדיש את כל חייו לאיסוף הספרות הקלאסית, לחקירתה ולהפצתה. לשם כך עשה זמן-מה בקושטה והביא משם לאיטליה אוסף כ"י יקר-ערך. על-ידי הוראה באוניברסיטות שונות וכן ע"י תרגום מקורות יווניים (פלוטרכוס, סטרבון, ועוד) ללאטינית תרם הרבה להפצת הספרות היוונית בארצו. ב-1487 (לאחר מותו) דפייע ספרו *Grammaticae Institutiones* ("יסודות-הדיקדוק"), שהוא ספר-הדיקדוק הראשון לשפה היוונית. כמו כן חיבר פירושים לכתבי סופרים לאטיניים, כגון פלוטוס, ליקיוס, פליניוס הזקן וקסולוס.

G. Bertoni, *G. da V.*, 1921.

ג'ורני, ג'מבטיסטה — Giambattista Guarini — (1538 — פרארה — 1612, ויניציאה), משורר איטלקי. למד משפטים בפאדואה, וכבן עשרים כבר היה פרופסור לרטרוריקה ולתורת-השיר באוניברסיטה של עירו. ב-1567 עבר לשירותו של הדוכס אלפונסו II מבית אסטה (ע"ע), ולאחר שהודח טסו (ע"ע) על-ידי הנסיך, נעשה ג' המשורר הרשמי, וכן המביתים של ההצגות החגיגות של החצר; יחד עם זה נעשה מעורב בקנוניות ובתככים של החצר והועסק ע"י אדוניו גם בתפקידים דיפלומטיים. מחמת מריבות והסתכסכות עם יריביו עזב ג' ב-1580 את בית אסטה והתיישב בחווילחו שבקרבת פרארה; שם חיבר את המחזה *Pastor fido* (הרועה הנאמן) — היצירה שפירסמה אותו בכל העולם. לאחר זמן-מה הוזמן ג' מחדש לחצרו של אלפונסו ונעשה מזכירו הפרטי, אך לא האריך ימים בתפקיד זה, ולאחר 1588 היה נע ונד בין מנטובה, פרארה, אורבינו ופירנצה בשירות הנסיכים של חצרות אלו. שנות-חייו האחרונות היו רבות-סבל, ועיקרון היו סיכסוכי-ירושה עם בני משפחתו.

"הרועה הנאמן", שהוצג לראשונה ב-1595, הוא עלילת-רועים — צורה ספרותית שהיא אפיינית לתקופת הבארוק המופיעה בהתפתחות חדשה וישירה של האידיליות והאק-לוגות (ע"ע) של הספרות הקלאסית. במחזה זה מספר ג' על האהבה האידילית של שני זוגות-רועים, שאינם יכולים להגשים את מאווייהם בשל התנגדות האלים והמזימות של פרוצה מרשעת ובכ-זוגה הטיפש — אך בדרך הסתבכויות והפתעות שונות הכל בא על מקומו בשלום, והאהבה האידי-לית והטהורה של ארבעת הרועים באה על סיפוקה. — ב"רועה הנאמן" קבע ג' את העקרון, שאין תפקיד השירח לחנך או ללמד מוסר, אלא רק להביא הנאה ועונג לחושי השומע: כל המחזה מבוסס בעיקרו על צליל נאה ועל סיפוק העין בלי התחשבות בתוכן. בזה נפתחה הדרך למלודרממה ולאופרה במוסיקה של המאות ה-17 וה-18. השפעת "הרועה הנאמן" בתקופת הבארוק היתה עצומה. הוא התאים לטעם בני-זמנו, הוצג בכל הצרות-אירופה ותורגם לכל השפות.



גורילה צעיר (כנוחיות)

אבל הילדים בגיל שלמעלה משנתיים או שלוש, שאינם צמודים לאמותיהם, נטרפים לפעמים ע"י נמרים. — בספור העממי הג' מתואר כפראי ביותר, אך הוכח שג' בשבי, המקבלים טיפול מתאים, הם שקטים ולא תוקפניים ואוהבים לשחק. גם בטבע אין הג' כרגיל תוקפני; אולם כשהוא מרוגז הבעת-פניו נעשית פראית מאד ע"י קימוט העור והשפתיים וחיסוף הלסתות והשיניים, וכאויב הוא מסוכן מחמת כוח שריריו העצום. מחוץ של הג' דומה לזה של האדם יותר ממורחותיהם של שאר דמויי-האדם, אולם אף הוא אינו מגיע אלא ל-600 ג', שהם פחות מ-40% מזה של האדם. מבחינים שני מינים של ג': *G. gorilla* — שחי ביערות של השפלות של קמרון וגאבון, ו-*G. beringei* — שחי ביערות-הרים בגובה של 2,500—4,000 מ' מעל פני-הים באזור הקונגו המזרחי.

ה. מ.

גוריים, שושלת שליטים מוסלמים בהודו במאות ה-12—13. השושלת קרויה ע"ש האיזור ההררי ג'ור שבאפגאן-ניסטאן, בין הריאת ובין ג'וני (ע"ע). מושלי ג'ור התאגדיים היו כפופים תחילה למחמד מגאזני, אולם בין 1149 ו-1173 גברו השולטנים הג', על אלא אלדין חוסין וגיאת אלדין, על גאזני וסיפחו אותה לתחום שלטונם. גדול השליטים הג' היה מועזי אלדין מוחמד (1162—1206), שהרחיב את שלטון המוסלמים על פני הודו הצפונית. עד 1187 הכניע את פני-ג'אב וסינדו; בקרב מכריע ליד טראורי ב-1192 שבר את כוחה של ברית המושלים ההינדואים, שנתרכזה מסביב לאג'מר ח'להי, וכתוצאה מניצחון זה השלים את כיבושה של הינדוס-טאן. בשעת מותו השתרע תחום ממשלתו מחר'אסאן עד ח'לתא של הגאנגס ומחואריזם והרי-הינדופוש עד מדינת

(בערבית המדוברת: ג'רל או ג'רעל). באשור נבחרו בג' האַזְנִימִים השנתיים; באַתוֹנָה הדמוקראטית נבחרו בג' חברי מועצת-המדינה, האַרכוֹנטים והרכה נושאי משרות מדיניות אחרות. ע"פ מצנת-התורה (במד' לג, נד) חילק יהושע בן נון את הארץ בג' בין השבטים (יה' יד—כא), וגם העמים ההדרואירופיים היו מחלקים בג' את איזורי-כיבושיהם. מסורות עממיות שונות מודיעות אפילו על הכרת-מלכים ע"פ הג', וכן מסופר על שאול (שמ"א י, כ—כא). מקובל ביותר היה השימוש בג' בחלוקת תפקידים פולחניים ודתיים, וכך היתה נעשית חלוקת העבודה בבית-המקדש (משנ' יומא כ/ ב'—ד'; משנ' תמיד א/ ב'; שם ג/ א'). ובתקופות מאוחרות לפעמים גם חלוקת משרות נכבדות בבתי-הכנסת. בעבודת יום-הכפורים היה הכהן הגדול מכריע ע"פ ג' בין שני השערי רים לה' ולעזאול (ויק' טו, ח—י; משנ' יומא ג/ ט'; שם ד/ א'). בימינו בארצות הדמוקראטיות נהוג הג' בבחירות במקרה של קולות שקולים, אולם גם המשפט האזרחי של מדינות שונות — ביניהן ישראל (מג'לה, ט' 1511; חוק על חלוקת נכסידל-אנידי, ט' 5) — מכיר בג' כדרך-הכרעה במקרים של מחלוקת שאינה ניתנת להכרעה אחרת.

בתקופה העתיקה לא היו רואים בג' דרך להכרעה מקי רית בלבד אלא גם דרך לגילוי האמת והרצון האלהי. במקדש רא משמש הג' כמה פעמים אמצעי-עזר לזיהוי פושע או אשם (יה' ו, יד—יה; שמ"א יד, מא—מב; יונה א, ז), אולם לא הכריעו בדין ע"פ הג' בלבד; ההלכה המגובשת ע"פ דין-תורה אינה מכירה בג' כהוכחה משפטית (ר' סנה' מ"ג, ב'). הפלת ג' מתוך ההשקפה הקדומה הזאת שייכת לתחום הנחש (ע"ע). לג' מסוג זה קרובים גם השימוש באורים ותמים (ע"ע) בישראל, הג' שהיו מפילים כאורקולום (ע"ע), ואולי גם הג' שהפיל המן לקביעת תאריך גאות למזימתו (ע"ע אסתר, מגלת-; פורים). אולם בדמוקראטיה היוונית נעשה הג', שהיה לו תחילה אופי דתי, לשיטה פוליטית מוב-הקת, לפי הכלל שהכהונות המדיניות מגיעות לכל אזרחי המדינה והג' אינו קובע אלא סדר מקרי לכהונתם. על עריכת הג'רלות כעסק פינאנסי, פרטי או ממלכתי, ע"ע פיס.

ה. ג. / יע. ל.

(2) במובן המופשט (יור' εἰσαγωγή, לאט' fatum) — גורם אייראצינאלי, חיצוני ופנימי כאחד, שהאדם מרגיש בו כקובע את מהלך-חיייו בעולם. אין לאדם שליטה על הג', ואין הוא מסוגל לתפסו בשכלו בלבד, אע"פ שהשיטות האַפְסִיסִי-טנציאליסטיזם החדישות בפילוסופיה, המפרשות את הוויתו של האדם, טרענות להבנת מהותו של הג'. קודם לכן, בנסיגנות להבניו, ביקשו לחזותו מבעד לתופעות שונות שבטבע, בהיס-טוריה או בחיים הפרטיים. לפעמים נחשב הג' כנקבע על-ידי האל או האלים, ולפעמים נחשבים אף האלים כנתונים לשלטון הג' (כגון האמונה ב μοῖρα של היוונים). לעיתים קרובות נחשב הג' כנקבע ע"י מערכת-הכוכבים (ע"ע אצטגנינות), ואז הוא נקרא גם "מזל". הברכה המקובלת "מזל-טוב" נולדה מעיקרה כתפילה, כאיחול וכלחש מאגי להטבת הג'. הג' אינו נתון בידו של האדם, עכ"פ לא באופן ישיר, ואינו נקבע על-ידי המעשה המדערי-הטכני, אך ניכר לפעמים בכשלונו של זה. הרגשת הג' מופיעה בלבנו כביטוי להכרת הגבולות של יכלתנו הטכנית או הפסיכית להשתלט על המציאות או על עצמנו. ביטוי נוקב לסבלם של בני-האדם,

ר' משה חיים לוצאטו חיקה "במדל עוז" שלו את עלילת ה"רעה הנאמן" לכל פרטיה.

ג' חיבר גם אוסף של שירים, מחזה, מעין ספר עצות ל"מוכירי-הנסיכים", ומאמרים רבים הדנים בתורת-השיר.

M. Marazzan, *G B G e la tragicommedia* ("Tropario"), 1930, N. Valle, *Origine del melodramma*, 1936; פ. לחובר, תולדות הספרות העברית ההדשה, א', 29—20, הש"ד².

י. ב. ס.

גוֹרִיזְיָה (Gorizia; גרמי Goerz, סלובנית Gorica), עיר באיטליה, סמוך לגבולה הצפוני-מזרחי, באי-נור-המגע בין התחום האיטלקי, התחום היוגוסלאוי והתי-חום האוסטרי-גרמני. 41 אלף תושבים (1951). ג' יושבת על הגדה השמאלית של האיזונצו, במקום שעמקו הצר נפתח כלפי המישור הפריאולי, ומכאן חשיבותה האסטראטגית. העיר היא צומת כבישים וקווירכבת; יש בה תעשיות של טכסטיל, מכונות, ציוד חשמלי ומכשירים קלאיים. ג' היא מושב של ארכיבישוף, ובה בניינים מיה"ב: קאתדראלה מן המאה ה-14, מבצר עתיק וארמון.

ג' היא מרכז של איזור משני צדי האיזונצו, שהחל להת-גבש כחידה טריטוריאליה בשלטונם של הפאטריארכים מאַקוֹוִילִיאה במאה ה-11. ב-1120 נעשתה ג' רוזנות בשלטונה של שושלת גרמנית. ב-1500 עברו העיר והאיזור לשלטון בית-האבסבורג האוסטרי. ב-1809 קיבל אותם לידיו נאפול-ליון, אולם בקונגרס-וינה הוחזרו להאבסבורגים, ומ-1815 עד מלחמת-העולם I היו ג' וגראדיסקה ארץ-כתר אוסטריית. במלחמת-העולם I התנהלו כאן במשך שנתיים קרבות מרים, והעיר ניזוקה קשה. לפי חווי 1919 סופה כל האיזור על אוכי-לוסייתו המערובת לאיטליה, אחרי מלחמת-העולם II עבר החלק המזרחי ליוגוסלאוויה.

יהודים בג' נזכרים כבר במאה ה-10. ב-1336—1339 נרדפו בה היהודים קשה. אח"כ התפתחה בג' קהילה קטנה, שמנהגה היה אשכנזי, אך לשונה ותרבותה איטלקיות. במאה ה-16 גורשו היהודים מג' ע"י השלטונות האוסטריים. הם חזרו במאה ה-17, וב-1648 הוקם בג' גטו. במאה ה-18 גדל הישוב היהודי ע"י מהגרים מתחום הרפובליקה הוויניציא-נית. במאה ה-19 היתה ג' מרכז של תנועת ההשכלה; בה פעלו אליהו מורפורגו, אפרים לוצאטו ויש"ר (=יצחק שמואל רג'יו).

גוֹרְלָה (1) במובן המחשי — אבן קטנה נושאת-סימנים או כל עצם מסומן אחר, שמטילים לשם הכרעת דבר ע"פ המקרה של נפילת העצם המוטל; או פתק מבין פתקים מסומנים, שמקרה הוצאתו מתוך קלפי משמש להכרעה. המונח משמש גם לציון הפעולה הנעשית בג', וכן לנכסים, וביחוד לאחוזות, שבהם זכה אדם בהכרעת הג'; ומכאן השימוש במונח ג' גם במובן מופשט-מושאל לציון חלקו של אדם בעולמו.

הפלת ג' משמשת בדרך-כלל לחלוקת רכוש בין שותפים, כובשים, יורשים או קונים שזכו כאחד, כשכל אחד מהם יש לו זכות בחלק לא-מוגדר של הרכוש (למשל: שרע ח"מ קעד, א), וכן למינויו של אדם מבין בני-אדם שווים לאיוו משרה נכבדה. בתקופה העתיקה היו אבני-ג' (באכ-דית: פרי, ומכאן "פרי" [אסתר ג, ז]) נפוצות מאד בין הסו-הרים; בא"י עוד היו ידועות בתקופת שלטון התורפים

ה"נשליכים" תדיר בעיניים עצומות אל הבלתי־נדע, נתון קהלת (ט, יב): „כי גם לא ידע האדם את עתו פְּדָגִים שנאחזים במצודה רעה וכצפרים האחזות בפוח; וכן ממשיל הַלְדִּילִין (ע"ע) ב"היפּריון" את האדם ל"מים הנזרקים מצוק אל צוק" (wie Wasser von Klippe zu Klippe geworfen). אך יש גם אנשים החשים את עצמם „נישאים על גלי הג' או על „כנפי הג' (השווה יוליוס קיסר; נאפוליון).

רעיון הג' נבדל מן הפטליזם (ע"ע) ומן הדטרמיניזם (ע"ע). אין הוא נתפס כהשקפה עיונית־שיטתית, אלא ניתן כנסיון־החיים. מבחינה מסויימת הוא אף מתנגד לרעיון המטאפיסי של ה"סיבתיות", שהרי כל דבר שנקבע באופן סיבתי נוכל להכירו ולהביאו בחשבון תכניותינו. כך, למשל, נראה מקרה המחלה מנקודת־המבט של ההכרה הרפואית לא כגזירת הג', אלא כהוויה טבעית התלויה בסיבה, והטכניקה החולה לבריאותו. האדם נעשה אדון לגורלו על־ידי הכרת הגורמים הסיבתיים והשימוש בהם כראוי, אך תמיד הוא מגיע לנקודה, שבה פוקע תקפו של התיכנון הצופה מראש ובטלה היכולת הטכנית — והאדם חוזר וניתן בידו של הג'.

ההכרה המבוססת על המדע לא הצליחה לחסל את הג' אלא לדחותו לתחום אפל יותר בלבד. הג' קיים ועומד כהכרח העיוור של אירועים שאינם בגדר תיכנון.

הג' אינו נתפס בקאטגוריות של המדע החוקר את חוקיות־הטבע; ואילו תורת־המוסר — כתורת חופש־הפעולה של האדם — אינה מתעניינת בגורלו של האדם הפועל (כך, למשל, דעתו של הרמאן כהן). המוסר מטיל על האדם להכחיש את שלטון הג' ע"י הכרעתו האישית החפשית.

אע"פ שהרגשת הג' עלולה לערער את הודאות ב"יתרון" מאמציו של האדם (השווה קהלת ג, א—ט), ואע"פ שתחושת הג' נוטה להביא את האדם לידי פאטאליזם, ז. א. לאמונה בגזרה קדומה (ע"ע), אין היא מביאה אותו לידי כך בהכרח. ההשקפה האנטי־פאטאליסטית, שהיא הנחה מחוייבת־ההשיבה להתקדמות התבונה בדברי ימי האדם, נאבקה בהרגשת הג' בתרבות הקלאסית העתיקה של עמי הים התיכון, בהיסטוריה האירופית של העת החדשה ובהיסטוריה העולמית של ימינו אלו. מאבק זה בא לידי ביטוי הן בהיסטוריוגרפיה דראמאטית (כגון בתיאור אישיותו של שאול בסי' שמי"א), הן בפילוסופיה סופיה הן בשירה דראמאטית ופילוסופית, ובפרט בטרטאגדיה. בטרטאגדיה היוונית ניתנו למיתוס המסמל את הג' צורה חדשה ומובן חדש, שהם הגיוניס־דראמאטיים: האדם מוצג כחפשי אף בסבלו את הג' ובקבלו אותו עד לתכליתו על כל הנורא שבו, ובהיותו מוכן להשלימו בידיו תוך צידוק־הדין (המלך אַדִּיפּוֹס של סופוקלס). כבר בראשית הטרטאגדיה הציג אִי־סִי כילוס את בעיית הצדק שבג' באופן ברור. בפילוסופיה היוונית מופיעה בעיה זו בראשית המאה ה־6 לפסה"ג באמרתו של אַנְכִּסִּימֶנְדְרוֹס (ע"ע): „ממקור ההתהוות של העצמים במציאות כולה בא בהכרח גם כליונם; שהרי הם צריכים לפי סדר קבוע בהליכות הזמן ליתן את הדין (הגורלי; δίκαιον) זה לזה ולבקש כיפורים זה מזה על חטאם (δδίκαια). (אך יש להעיר, שאמרה זו ניתנת להתפרש גם במשמעות אחרת).

הקשר שבין הרעיון של סדר־עולם צודק ובין האידיאל האינטלקטואלי־מוסרי של „החכם", בא לידי ביטוי מושלם בתקופה מאוחרת יותר בתורת הסטואיקנים, שבהשקפתם מתמזגים לאחד הג' (εὐμαρμένη) חוק הטבע הקוסמי

הרגשת הג' ככוח שתום גרמה לנסיונות להבינו בצורת האמונות הדתיות והאמונות התפלות, לקנות דעה על הג' מפי רואים, כוהנים וידעוֹנִים, או לגלותו במיסטריות (ע"ע). כבר המשוררים הקדמונים ביוון, וביחוד הסיודוס, עברו מן ההשקפה הדתית להשקפה הפילוסופית. אח"כ ניסתה המטא־פיסיקה במזרח ובמערב להבין את העולם כפי שהוא באמת, להאיר את האפלה ולדעת את מכמניה־ההוויה. רעיון הקשר שבין הג' ובין מעשי־האדם מצא את ביטויו המיוחד בתורות הגלגול (ע"ע), ובפרט בתורת הקרמה של הפילוסופיה הדתית ההודית. בתקופה הטרנס־מדעית ניסה האדם להתגבר על אפס־כוחו ולהשתלט על הג' ע"י המגיה; ואילו בתקופת־המדע מבקש האדם להגיע לאותה המטרה ע"י הטכניקה, כבר איוב (פרק כח) מפאר את השגי היכולת הטכנית של האדם, המשליטה אותו על הטבע — אך אין היא משליטה אותו על עצמו, מאחר שנמנעה ממנו השגת „החכמה". גם סופוקלס (אנטיגוני, כורוס ב') שר את שירה־הניצחון של הטכניקה והשכל האנושיים, שבהם האדם נעשה אדיר באדירים — ואעפ"כ אין הוא נעשה ארון לגורלו, שהוא המוות. בימינו מאיימת הטכניקה עצמה ליהפך מעין ג' הכפוי על בני־אדם בידי חבריהם בני־אדם כמותם.

מושג הג' יונק — ביסודו של דבר — מתחושת־עולם אלילית או פאנתאיסטית ואינו מתיישב יפה עם חשיבתה של תאולוגיה מונותאיסטית. לפיכך לא ייפלא, שאין היהדות מעיקרה — לא בגילוייה המקראי ולא בגילוייה ההלכתי והדוגמאטי המאוחרים — מכירה מושג זה כלל, ואין הוא מופיע אלא בגילוייה הפולקלוריסטיים־למחצה — כהד לאמו־נות אסטרולוגיות שחדרו מן החוץ. את מקום בעיית הג' תופסת בדת הפרובלמאטיקה של ידיעה ובחירה, השגחה וחירות, גזירה קדומה ושכר ועונש, יצרה־הטוב ויצרה־רע של האדם, היכולת, החכמה, הצדק והחסד של הבורא (השווה ס' איוב). במידה שתאולוגיה מונותאיסטית מכירה את מושג הג', היא רואה בו הכרח המכוון לתכנית הבריאה, והיא משלבת את גורלו של האדם בתעודתו, האמונה בג' במשי מעזת של השגחה, ואפילו של גזירה קדומה, אינה מתעלמת מאחריותו של האדם, החייב למלא את המוטל עליו. בפילוסופיה החדשה יש הרואים (גם ללא אִינְטֶרֶפְּרֶטָצִיָה תאו־לוגית) את גורלו של האדם כתעודה או כאמת הפנימית ביותר של מהותו או של ישותו — כמשמעות המובהקת של מציאותו, שעליו להגשימה בחייו.

אסכולות מסויימות בפילוסופיה של ההיסטוריה מש-תמשות במושג הג' לציון מציאות היסטורית של אישים ושל קיבוצים, שהיא כפויה עליהם בתוקף דחף נפשי אימאננטי —

תיו הקודמות. — ג' חיבר גם שירים ומחזות וערך הוצאות של כתבי סופרים ידועים פחות מן הדורות הקדמים. היום מעריכים במיוחד את מסותיו בביקורת ספרותית: La Cul-ture des idées (תרבות הרעיונות), 1900; Promenades littéraires (בעיית הסיגנון), 1902; 5 כרכים, 1913—1904.

M. Coulon, *L'Enseignement de R. de G.*, 1925; P.-E. Jacob, *R. de G.*, 1931; G. Rees, *R. de G.*, 1940.

פ. ק.

גורניקיין, אינו לוגינוביץ' — И. Л. Горемыкин (1839—1917), מדינאי רוסי. ג' היה נציג

הפיוזן הבירוקראטי-סולוטיסטי הנוקשה בשלטון. מ-1895 עד 1899 היה מיניסטר-הפנים וניהל מדיניות ראקציונית, שהיתה מכוונת לטובתם של האצילים בעלי-האחוזות ועמדה בניגוד למגמתו של חברו בממשלה, ויטה (ע"ע), ששאף לחזק את מעמדם של התעשיינים ובעלי-העסקים. ב-1906 היה ראש-הממשלה, בתור יורשו של ויטה, וכל תקופת שלטונו עברה עליו במאבק נגד הדומה (ע"ע) הממלכתית הראשונה ושאפותיה להנהגת חוקה ולרפורמה אגרארית. עם פיזורו של דומה זו פרש ג' מתפקידו, משום שלא רצה להסתגל למוסד פארלאמנטארי, אפילו בעל סמכויות מוגבלות ביותר. ב-1914 שוב נתמנה ראש-הממשלה, אע"פ שלא שאף למלחמה, לא עשה מאומה לשם מניעתה — אם משום גילו ואם משום ספקנותו וציניותו. בימי המלחמה סירב ג' לפנות לעזרת הכוחות הציבוריים והעממיים ולשתתף בניגול המלחמה; הוא השלים עם העברת סמכויות השלטון המרכזי למעשה לידי הפיקוד הצבאי העליון ועם השפעת כנופיית רספוטין (ע"ע) בחצר-הקיסר. ג' עזב את השירות בתחילת 1916, אחרי שהוענק לו התואר „קאנצלר" — התואר הגבוה ביותר בשירות האזרחי הצארי. אחרי המהפכה נאסר ג', אולם שוחרר אחרי חדשים אחדים. הוא נרצח באחוזתו בקאזאקאז במהומות בראשית השלטון הסובייטי.

גורני, פול — Paul Gavarni (1804, פאריס — 1866 שם), כינויו של א. ג. ס. שְנֵלִיָה (A.-G.-S. Chevalier), אקווארליסט, רשם וגראפיקן צרפתי. ג' היה תחילה מהנדס; אח"כ למד את מלאכת חיתוך-הנחושת והתחיל את פעולתו האמנותית בציריך-נוף בפירנאם, ביחד בסביבות גאווארני (Gavarnie), שעל שמה קרא את עצמו. ב-1828 חזר לפאריס והתחיל מצויר טיפוסים של בני-העיר: סטודנטים, בורגנים, שוערים, טרזנים, אך בעיקר נשים ונערות, וסצנות מחייה-העיר: נשפיה-הריקחים באופרה, קטטות בין בעלי-בתים דיירים, בין מלווים ולוויים. חיתוכי-אבן וחיתוכי-עץ שלו, המלאים צחוק על מידות בני-זמנו והמצטיינים בתן ובברק של טעם, הופיעו בעיתונים שנועדו לציבור הנשים ואח"כ בעיתון ספרותי וסאטירי שיסד הוא עצמו. ע"י עסקי-עיתונות שלו נסתבך בחובות וב-1835 נכלא לזמן-מה. אח"כ נעשה משתתף קבוע בעיתון הסאטירי המצויר „שאריווארי" (Charivari), שבו השתתף גם דומיה (ע"ע), וכן עסק בהכנת אילוסטרציות לספרים. באמנותו של ג' אין מן הסאטירה האדירה של דומיה; הקאריקאטורות שלו קלות יותר ונוטות יותר לעממות, לבדחנות ולחלצה, אך חיתוכי האבן והעץ שלו מצטיינים בשיכלולם הטכני ובצל-ליהם הרבים כקטיפה.

חזון, אידיאל, סמל — שאין הם בני-חורין להתעלם ממנו. או בתוקף נתונים אובייקטיביים של הגוף, הגזע ודרגת-ההתפתחות של העם. מציאות זו אינה ניתנת להסדר או לתיקון, המשתלשל ממנה אינו ניתן להכוונה או לתיקון מתוך מגמה והכרה מודעות. הג' ההיסטורי אף אינו ניתן להיתפס בקאטגוריות של החשיבה הסיבתית. מושג זה של הג' הוא מרכזה של פילוסופיית-ההיסטוריה של א. שפנגלר (ע"ע).

S. Kierkegaard, *Bergrebed Angst*, 1844 (The Notion of Fear; Der Begriff der Angst; W. Engel, *Die Schicksalsidee im Altertum*, 1926; P. Tillich, *Philosophie und Schicksal* (Kantstudien 34, 300-311), 1929, R. Guardini, *Freiheit, Gnade, Schicksal*, 1948.

ע. א. ש.

גורלגור, תיים יונה (חירג) [1843, קלצק [מחוז מינסק]—1890, אודסה], חוקר היסטוריון עברי. ב-1860 בא לפטרבורג, למד שם באוניברסיטה לשונות-המזרח וקיבל אות-הצטיינות. ג' עסק בספרות ובפילוסופיה הערבית והוציא טקסטים עבריים מתוך כ"י, אף רשם את כה"י העבריים שבספריה הממלכתית בפטרבורג. ב-1873 נתמנה ג' למנהל בית-המדרש למורים עברים בז'יטומיר, וב-1883 נקרא לאודסה כדי לייסד שם בית-מדרש ללימודי-היהדות. שם נתמנה ב-1888 לרבי-מטעם ודרשן. מחיבוריו ראויים להיזכר: „גנוי ישראל בס' פטרבורג" (ענינים שונים יסודתם בקורות בני ישראל בתורתם, דתם ובחכמתם העברית מעשי ידי זקני החכמים הרבניים והקראיים נעתקים מאוצר נחמד כ"י שרכשה הממשלה הרוסית מבני מקרא", ארבע חוברות), ליק, 1865 — פטרבורג, 1867; „לקורות הגזירות על ישראל" (בשנת ת"ח ות"ט ובימי גאנטא, ארבע חוברות), 1887—1889. ג' פירסם גם מאמרים רבים בעיתונות העברית שבימי.

נ. סוקולוב, ספר זכרון, 133-140, 1889; אוצר הספרות, 3 מדור „דברי-תורה והכמה", 147-152 (מ. י. ברידטשסקי), 1889-1890; ה. צייטלין, קרית ספר, 131-132, 1891-1895; A. Kristanpoller, *Die hebr. Publizistik in Wien*, III, 24-25, 1930.

גורמן, רטי דה — Remy de Gourmont (1858—1915), מבקר ומספר צרפתי. בן למשפחה רמת-יחס; ב-1877 נתמנה כספרן בספריה הלאומית בפאריס; במחקריו ובפעולתו הספרותית נמשך לכל דבר זר ומזר — בשטח הבלשנות, הביולוגיה המינית, המאגיה ועוד. היה שייך לחוגים ספרותיים שונים, וביחוד פעל במערכת הירחון *Le Mercure de France* (מ-1889 ואילך) כנושא דגל הסימבוליזם (ע"ע). ב-1891 לקה בשחפת עזר-הפנים, והטיפול הרפואי — ע"י כוויז-העזר — שיווה לו מראה-אימים לכל ימי חייו; דבר זה הוסיף על בידותו ובעקשנותו גם על ייחודו בעבודתו. ג' היה מנתח עז ואכזרי של נפש-האדם, חריפות-חושיו התבטאה בסיפורי-אהבה רג-שניים ומגרי-עצבים, כגון: Sixtine — „רומאן של חיי-המוח", 1890; *Une nuit au Luxembourg* („לילה בגן-ליכטנבורג"), 1906. סיגונו מסובך במחושב ובמתכוון, אך יחד עם זה עדין ואמנותי. בדעותיו והשקפותיו דבק ג' בספקנות האריסטוקראטית של המאה ה-18 ולחם בתקיפות נגד הנורמים הפופולאריים והנטיית החלגאריות של זמנו, כגון הדתיות החדישה והלאומנות. מתוך סלידה מתנועות עממיות-המוניות המך בימי משפט-דרייפוס בעמדת הצבא. מלחמת 1914 שברה את רוחו והביאה אותו להתמכש לדעו-

טוסקאנה בגלל פעילותו הספרותית והפוליטית שעוררה את לבות הנוער והעם להתקוממות. בבית-הסוהר חיבר רומאנים, שעברו בחשאי מיד אל יד, ועי"כ נהפך לדמות אגדתית בעיני העם. במאורעות 1848, אחרי בריחת לאפולד מטוסקאנה, נעשה ג' ראש הממשלה הזמנית, וכשחזר הנסיך בחסות האוסטרים, נידון ג' לגלות בקורסיקה. משם ברח למדינת פימונט ולא חזר לעירו אלא אחרי הקמת ממלכת איטליה. מ1862 עד 1870 היה ציר בפארלאמנט. — יצירותיו הספרותיות של ג' הם רומאנים היסטוריים על רקע של תקופת יה"ב והרנסאנס. בכלם בולטים הטעם הרומאנטי והאהבה לקדרות, למאורעות מוזעזעים, לצבעים כהים ועכורים; ג' הושפע בהרבה מפרון, שאותו הכיר בנעוריו אישית. בדמויותיו ובסיפורי מעשיותיו מגלם ג' את האידיאליזם ואת השאיפות לחופש, לשיחרור לאומי ולחינוך אזרחי של בני-זמנו. אנשי הרנסאנס נעשים תחת ידו דוגמות חיות של גיבורים לאומיים ולוחמים למען איחוד איטליה. בשעתו הצליח ג' להלהיב את בני-זמנו ולכבוש את לבם, אך יצירתו נשכחה במהרה, מהיותה דלה בערכים אמנותיים אמיתיים ונוטה בצורה מופרזת לתעמולה, למליצית ולפולמוס.

R. Guastalla, *La Vita e le Opere di F. D. G.*, 1903; B. Croce, *Gli Ultimi Romanzi di F. D. G.* (Letr. della Nuova Italia I), 1929, W. T. Ewert, *Geschichtsauffassung und Erzählungstechnik in den historischen Romanen F. D. G.*, 1935; Lopez Celly F., *Il Romanzo storico in Italia*, 157-180, 1939.

י. ב. ס.

ג'וֹרְצ'קוֹב, אֵיל (הפּוֹל). ג'וֹרְצ'קוֹב פֶּרְבִּיקִי — Giovanni Francesco Barbicri, il Guercino

(1591, צ'נטו — 1666, בולוניה), צייר איטלקי מאסכולת בולוניה. ג' היה תלמידו של קרצ'י (ע"ע) והושפע מאמנותם של קרוצ'י (ע"ע) וקורג'י (ע"ע), ואולי גם מבן-דורו ג'ורדני (ע"ע); ב1618 היה בוויניציאה ולמד שם מציורי טיציאנו (ע"ע). ב1621 הוזמן לרומא ע"י הקארדינאל אלסאנדרו לודוביגי, מי שעתיד היה להיות האפיפיור גרגוריוס XV. שתי שנות שהותו ברומא הן זמן פריחתו האמנותית. ב1623 חזר לעיר-מולדתו ונשאר בה עד סוף ימיו.

ג' צייר שפע של תמונות על נושאים דתיים ומיתולוגיים, שהן מפורזות בכנסיות-איטליה וברוב המוזיאונים והאוספים הפרטיים באירופה. המפורסמות שבהן הן: "אורורה" (אלת-השחר), על תקרת האולם הראשי של קאזינו לודוביגי; "קבורת פטרונלה הקדושה" (היום במוזיאון קאפיטולינו ברומא). הוא יצר גם רישומים רבים, וב1619 הוציא ספר-לימוד לתלמידי-השירטוט.

ג' הוא נציג מובהק של הבארוק האיטלקי בפריחתו. הוא היה אקלקטיקן מוכשר שהלך בעקבות מוריו. לפנים הפריזו בהערכת אמנותו, והיום נוהגים לזלזל בה יתר על המידה. עיקרה הוא בציור האור שבצל הרך, במעברים העדינים בין צבע לצבע, בעיבוד המושלם של האור המקיף את דמויותיו, שהן קלאסיציסטיות ולפעמים סנטימנטליות בהבעתן.

Contalamesa, *Lo stile del G.*, 1915; M. Marangoni, *Il G.*, 1920, A. G. Russell, *Drawings by G.*, 1923; D. Mahon, *Studies in Seicento Art*, 1927.

ג'ורצ'קוב (Горчаков), משפחה מן האצולה הרוסית הגבוהה; מוצאה מנסיכי צ'רינגוב במאה ה13, והיא העמידה במאות ה18 וה19 כמה מצביאים ומדינאים בולטים. החשובים שבהם:



פ. נאווארני: הסקתה

בשנות 1847—1851 שהה ג' בלונדון וצייר בשביל עיתון-נים אנגליים וצרפתיים תמונות מן החיים באנגליה. הוא נמנע מכל מגע עם החברה הגבוהה בלונדון וצייר טיפוסים וסצנות ממעונות-העוני של הכרך הגדול. אחרי שובו לפאריס יצר את סדרת הליתוגראפיות הגדולה "מסכות ופרצוף פים" שבה נכנסה לאמנותו משום רוח-עצבות, אך ללא פגיעה בחינה. בעשר שנות-חיו האחרונות חדל ג' לצייר משום אבל על מות בנו. הוא מת עני ועזוב.

Ch.-A. Sainte-Beuve, *G.* (Nouveaux Lundis, VI), 1866; J. et E. de Goncourt, *G. L'homme et l'œuvre*, 1873; J. Armelhart et F. Bocher, *L'œuvre de G.*, 1873, G. Geffroy, *Daumier et G.*, 1904, H. Frantz and O. Uzinne, *Daumier et G. in London*, 1904, P. A. Lemoine, *G. Peintre et lithographe*, I-II, 1924; J. Rob.quet. P. G., 1932.

פ. ש.

ג'ורני טופי (Guarani-Tupi), שבט אינדיאני, ע"ע אמריקה, ע' 164—167.

ג'ורנרי (Guarneri), משפחת עושי-כינורות בקרמונה (איטליה) במאות ה17—18, שמוצריהם נחשבים עד היום ככלי-נגינה משובחים ויקרים ביותר. — מבניה: אנדראה (Andrea) ג' (1626? — 1698), היה חברו ללימודים של סטרדיני (ע"ע) בבית-מלאכתו של ניקולו אמטי (ע"ע), שטיגנונו שימש לו דוגמה; בנו בכורו פֶּיטרו ג'וֹבֵנִי (Pietro Giovanni) ג' (1655—1720), נשתקע במאנטובה; ג'וזפה (Giuseppe) ג' (1666—1740), אחיו של הקודם; ג'וזפה ג' המכונה del Gesu (1698—1744), שהיה — כנראה — בנו של הקודם, הוא החשוב בבני-המשפחה ויוצרו של כינורות המפורסם של פגניני (ע"ע).

ג'ורצ'י, פֶּרְנַנְדֵּסְקוֹ דוֹמִינִיקוֹ — Guerrazzi (1804, ליזורנו — 1873, צ'צינה) [טוס' קנה], סופר ופאטריוט איטלקי. למד משפטים והצטרף לתנועה הלאומית המהפכנית של מציני (ע"ע). מ1829 עד 1850 נאסר פעמים רבות ע"י המשטרה של לאפולד נסיך

גרוכוב הצטיין בכיבוש וארשה. ג' פיקד על צבא-התותחים באינטרוונציה של רוסיה בהונגאריה בשנת 1849. אח"כ היה ראש המטה הכללי הרוסי. ב-1853/4 פקד ג' על הצבא הרוסי שפלש למולדאווה ונלאכיה וחצה את הדאנובה. בפברואר 1855 מונה ג' למפקד הצבאות הרוסיים שבקרים (ע"ע קרים, מלחמת-). הוא פיקד במרץ ובכשרון, הגן על טוואסטופול יותר מחצי שנה, ואחר נפילת תל מאלאכוב, ב-8 בספטמבר, הצליח לחלץ את צבאו בהפקירו את העיר. ב-1856—1861 היה ג' נציב פולין. בהתאם לצוואתו הובא לקבורה בטוואסטופול.

A. П. Хрушев, История обороны Севастополя, 1889; E. Тарле, Крымская война, 1950².
א. א.

גורקי, ע"ע נפול.

גורקי, יוסף ולדיסירוביץ' — И. В. Гурко — (1828—1901), מצביא רוסי. השתתף כקצין במלחמת-קרים ובדיכוי המרד הפולני ב-1863. במלחמת 1877/78 נתגדה כמעולה שבין הגנרלים הרוסיים, שבתכסיסו השתייך לאס-פולת סובורוב. כמפקד החלוץ של הצבא הרוסי לכד בראשית המלחמה בהתקדמות גועזת את סירגובה ואת מעבר-שיפקה; ב-1878 חצה את הריי-הבאלקאן וניצח בקרבות על-יד פיליפופול ואדריאנופול. אחרי המלחמה נתמנה ג', שנודע כלאומני רוסי קיצוני וחסיד השלטון האבסולוטיסטי, כמושל צבאי של פטרבורג לשם חיסול הפעילות המהפכנית-טרוריסטית; הוא פטר ב-1880. כשלא הצליח למנוע התנקשויות נוספות בצאר. מ-1883 עד 1894 היה מושל צבאי של איזור-ארשה (פולין הקונגרסאית) וניהל שם מדיניות של דיכוי התנועה הלאומית הפולנית ושל רוסיפיקציה ביד חזקה. ב-1899 עזב את השירות אחרי שנתכבד בתואר גנרל-פלדמרשאל.

גורקי (Горький), לפניו ג'ורג'י-נובגורוד, עיר בברית-המועצות, בחלקה הצפוני-מזרחי של ר. ס. פ. ס. ר. האירופית; כ-900,000 תושבים (אומדן; 644,000 במפקד 1939). ג' יושבת על שפכה של האוקה לולגה, ותחומה העירוני מקיף 300 קמ"ר. גרעינה של העיר — העיר היש-נה — נשתמר מסוף יה"ב עם קרמל מן המאות ה-15—16. עיקרה של ג' — עיר תעשייתית-מסחרית חדישה (דקטרויט הסובייטית). בעיר מפעלים ענקיים לייצור כלי-תחבורה ממוכנים וממונעים — קטרים וקרונות, מכוניות, ספינות-נהר, אירונים, ובתי-חרושת למנועים, לאריגה, למוצרי-עץ, לנעליים ולמוזנות. ג' היא נמל פנימי גדול, שמושבו על צומת דרכי-המים החשובים של רוסיה האירופית עשה את העיר למרכז תחבורתי ומסחרי. היא קשורה עם כל איזור הוולגה התיכונית והתחתית עד הים הכספי, דרך האוקה ויובליה — עם מוסקווא, דרך הקאמה — עם האוראל, דרך הוולגה העילית ותעלת וולגה-הים-הבאלטי — עם לנינגראד, קשרי-תחבורה נוחים אלה מאפשרים לה לקבל בנקל את כל המריגלם הדרושים לתעשייתה הרב-גונית. — ג' היא מושב אוניברסיטה וטכניון.

העיר היא בירת המחוז גורקי, ששטחו כ-72,000 קמ"ר ואוכלוסייתה נאמדת ב-5 מיליון נפש (3.9 מיליון במפקד 1939).

פ.

(1) הנסיך אלכסנדר מיכילוביץ' ג' (1798—1883), מדינאי רוסי. חונך בצארסקויה סלו; פושקין (ע"ע). שהיה ידיד-נעוריו. הקדיש לו שיר, שבו הוא מציין את הפאר והאלגאנטיות שלו. מצעירותו היה בשירות הדיפלומאטי והשתתף בכינוסי „הברית הקדושה" בראשית שנות ה-20; אח"כ היה בציריות רוסיות שונות במערב-אירופה. ב-1850 היה ג' בא-כוחה של רוסיה ליד מועצת הברית הגרמנית שבפראנקפורט ושם נתקשר בקשרי-ידידות עם ביסמרק (ע"ע). ידידות שנתעמקה בשנות שהותו של ביסמרק כציר-פרוסיה בפטרבורג ושהיתה בסיס למדיניות-החוץ של רוסיה ושל פרוסיה במשך חצי-יובל שנים. ג' התנגד למדיניות התוקפנית של ניקולי I (ע"ע) כלפי תורפיה. בשנות מלחמת קרים (ע"ע) היה שגריר בווינה, ומילא בהצלחה את התפקיד הקשה למנוע את אוסטריה — שנקטה עמדה עוינת לרוסיה — מלהצטרף לברית הצרפתית-אנגלית. ג' השתתף בקונגרס פאריס 1856, אך נמנע מלחתום על חוזה-השלום. במלכותו של אלכסנדר II (ע"ע) נעשה ג' שר-החוץ, וזה לתואר קאנצלר, והיה זמק-מה אישיות מרכזית במדיניות הבינלאומית. פעילותו המדינית היתה טובעה בחותם האיבה לאוסי-טריה והידידות עם פרוסיה של ביסמרק; היא הביאה תחילה לתוצאות מזוהרות לרוסיה, אך נסתיימה בסופה בכשלונו, ג' הצליח לחלץ את רוסיה מן השפל שאליה הגיעה ע"י מפתחה במלחמת-קרים. ב-1859 היה לחצה של רוסיה בין הגורמים שמנעו את מדינות-גרמניה מבוא לעזרתה של אוסטריה במלחמתה בצרפת וסארדיניה, ועייכ סייע ג' בעקרי פיון לאיחודה של איטליה. במשבר המדיני שבעקבות המרד הפולני ב-1863 דחה ג' בתקיפות לאומית-רוסית את כל גיושי ההתערבות מצד מעצמות-המערב, בהדגישו בהצטרפות ותוכירים — שהצטיינו בניסוחיהם הצרפתיים המזהירים — שהסיכסוך הוא עניין רוסי פנימי. בסיכסוך זה נהנתה רוסיה מתמיכתה הפוליטית של פרוסיה, וג' גמל לביסמרק בניטראליות אוהדת לפרוסיה במלחמות של 1864, 1870/11, ובה סייע להקמתה של גרמניה המאוחדת. ג' ניצל את תמונתה של צרפת כדי לשחרר את רוסיה מהגבלות זכויותיה בים השחור, שהוטלו עליה בחוזה-פאריס. אולם מצד שני הביאה מדיניות זו להופעתה של מעצמה אדירה — גרמניה המאוחדת החדשה — כשכנה על גבולה המערבי של רוסיה, החשש של ג' מפני כוחה ההולך וגובר של גרמניה גרם להתקררות היחסים בינו ובין ביסמרק. ב-1875 היה לחצה של רוסיה מן הגורמים שמנעו את ביסמרק מלהתקיף את צרפת. ב-1876/7 נגרר ג', ללא רצון רב, אחרי התעמולה הפאנסלאווית ברוסיה אל תוך המלחמה בתורפיה. אחרי הניצחון, שעלה בקרבנות גדולים, נחל ג' אכזבה ומפלה מדינית קשה בקונגרס-ברלין, כשנצטרף ביסמרק למעצמות-המערב, שמנעו מרוסיה את עיקר פרי-ניצחונה. ג' השיש ראה בכך בגידה ומעל מצד גרמניה והניח בסוף ימיו את היסודות להתקרבות בין רוסיה וצרפת.

J. Klaczko, *Deux chanceliers, G et Bismarck*, 1878²,
C. C. Татищев, Император Александр II,
т. 2, 1903; F. Charles-Roux, *Alexandre II, et Na-*
poléon III, 1913².

(2) הנסיך מיכאיל דמיטרייביץ' ג' — (1795—1861), מצביא רוסי. השתתף במלחמה עם תורכיה בשנות 1820—1829 ובדיכוי מרד-פולין בשנת 1831; נפצע בקרב

שוטף-כלים במסעדה, עוזר לטבח בספינה שעל החלגה, שוליה של סנדלר ושל צייר-איקונין, סבל, שומר-לילה, פועל-מאסיה. חברתו היו עלובי-החיים מן „המעמקים” — פועלים ארעיים או בטלים, רוכלים, גנבים, זונות, נודדים בלי משלוח-יד קבוע, „יחסנים”. מפעם לפעם נתקל בחברה זו באנשים משכילים ממנו, שמשכוהו לקריאה בספרים; הוא בלע ספרים בתאוה ורכש לעצמו קטעיה-שכלה. ב-1889 נתקבל לבלר במשרדו של ערד בניז'ני, שתמך בו ועשה הרבה להשכלתו. אח"כ המשיך בנדר דיו והיה פועל ופקיד ברכבת. באותה תקופה נתגבשו השקפיו-תיו ודעותיו המרדניות והסו-ציאליסטיות. כבר בשנת 1889 נאסר לזמן קצר בניז'ני בשל קשריו עם המהפכנים. הוא החל לחבר סיפורים מחיי „המעמקים” ועל הטיפוסים שאתם נפגש בימי נדודיו. סיפורו הראשון פורסם בעיתון כטיפליס ב-1892.



ס גורקי

יצירותיו עוררו מיד תשומת-לב בעולם הספרות ובציבור הקוראים. הוא כהר בכינוי הספרותי „ג'”, שפירושו — „המר” או „האומלל”. ב-1898 הופיעו שני כרכים של סיפוריו המקוב-צים, שזכו להצלחה ללא תקדים ברוסיה, וג' נעשה גיבורם של חוגי האינטליגנציה ושל המהפכנים, שראו ביחסנים של ג' את „האדם החדש” וביוצרם — את נביא המהפכה והעולם החדש. שמו של ג' יצא אף בחורל, ויצירותיו תורגמו לכמה שפות אירופיות. ב-1902 נבחר ג' לחבר באקאדמיה, אך הממשלה פסלה את בחירתו, מה שגרם להתפטרות-מתאה של קורולנקו (ע"ע) ושל צ'כוב (ע"ע) מן חאקאדמיה והגדיל את פירסומו של ג'. לשיא הצלחתו זכה במחזהו „בשפלה”, שהועלה על הבימה ע"י סטאניסלאבסקי והוצג בתרגום גרמני בברלין 500 פעמים ב-1903—1904. ג' השתקע בפטרבורג ונטל חלק פעיל בתנועה המהפכנית, שלה הקדיש גם את רוב הכנסותיו הגדולות מיצירותיו. הוא נעשה מארפסיסט וסוציאליסט-מרו-קראט ונתקרב ללנין ולחבריו. ב-1905 שוב נאסר ונאלץ לעזוב את רוסיה. ב-1906 ביקר באה"ב, ומ-1907 עד סמוך למלחמת-העולם I ישב באי קאפרי באיטליה, בעיקר מטעמי בריאות. שם הקים מכספו בייס לתעמלנים מהפכניים והירבה בעסקנות ציבורית ופוליטית. ב-1913 הורשה ג' לחזור לרוסיה, שבה ירדה בינתיים קרנו כאמן וסופר. בימי מלחמת-העולם I נקט ג' עמדה „אינטרנאצינאליסטית” ו„דפטיסטית”, בדומה לעמדתו של לנין, ואחרי מהפכת-פברואר ב-1917 תמך בבול-שוויקים, אך התנגד לתפיסת השלטון בכוח על-ידיהם. יחסו לשלטון הסובייטי אחרי מהפכת-אוקטובר לא היה ברור; מצד אחד היה כמעט היחיד בין אנשי-השם ברוסיה שלא ניתק את קשריו עם השליטים החדשים, ומצד שני ניסה להבליט הסתייגות מכמה ממעשיהם ושיטותיהם. ידידותו האישית עם לנין ולונאצ'ארסקי זיכתה אותו במידה מסויימת של חופש כתיבה ופעולה, הוא השתמש בו להגנה על ערכי התרבות והספרות החפשיות; בין השאר פעל לטובתם של הסופרים העברים והתיאטרון העברי, שנדרפו ע"י הקו-מוניסטים. ב-1921 עזב ג' את רוסיה — לכאורה מסיבת מחלה, אולם, כנראה, גם מסיבת אי-השלמה עם המשטר, ומן-מה

היסטוריה. העיר ניז'ני-נובגורוד (נ"נ = נובגורוד-תחתית) נוסדה ב-1221 בתחומה של נסיכות סוודאל הרוסית, על תלו של ישוב בולגארי-וולגאי, כנקודה מזרחית קיצונית של ההתיישבות הרוסית וכעמדת-הגנה — תחילה נגד הבול-גארים והמורדווינים, שצרו עליה כמה פעמים, ואח"כ נגד הטאטארים, שהחריבוה פעמיים. מ-1264 עד 1332 היתה כפופה לנסיך הגדול בולאדימיר. במחצית השניה של המאה ה-14 היתה זמנ'מה נסיכות עצמאית, וב-1390 סופחה למוסקוה. במאות ה-15 וה-16, עד לכיבוש קאזאן ב-1552, היתה נ"נ בסיס צבאי רוסי עיקרי נגד הטאטארים שעל הולגה. באותה תקופה נתפתחה לאחת הערים הגדולות והחשובות של מל-כות-מוסקוה. בשנות מלחמת-האזרחים והפלישות הזרות בראשית המאה ה-17 נעשתה נ"נ מרכז תנועת הריכוז וההתי-נגדות הלאומית הרוסית, וממנה נפתח ב-1611—1612 המסע הצבאי שהביא לשיחזור מוסקוה מן הפולנים. במאה ה-17 היתה נ"נ אחד המרכזים החשובים של הכנסייה הפראאוסלא-וית ושל פעולת העברת עממי הולגה האוראל לנצרות. מצבה הגאוגראפי והתחבורתי המיוחד עשו אותה למרכזי החליפין של סחורות רוסייה והמזרח. מ-1641 ואילך נתקיים במאקארוב שבקרבת נ"נ יריד שנתי, שהשיבותו הלכה וגדלה מדור לדור. ב-1817 הועבר היריד לנ"נ עצמה והתקיים בה בכל שנה בחדשי יולי—ספטמבר. הוא שימש מקום הצגת סחורות ומפגש סוחרים מכל רחבי רוסייה וסיביר וארצות-אסיה הסמוכות עד סין. מספר הסוחרים האזרחים שהיו מת-קבצים ביריד בני"נ עלה לפעמים על 200,000, ולפי מחזור הסחורות היה היריד הגדול בעולם. ב-1849 הוקם בני"נ ביה"ח „סורמובו” כמספנה לספינות-קיסור לתעבורה בולגה, שהחל אח"כ גם בבניין קטרים וקרונות ונעשה אחד המפעלים התעשייתיים הגדולים ביותר של רוסייה הצארית. בסוף המאה ה-19 מנתה נ"נ כ-100,000 תושבים, ובפרוץ המהפכה — כ-150,000. במלחמת-העולם I הורחבה התעשייה בני"נ על-ידי קליטת מפעלים שהועברו אליה מערים במערב-רוסיה (כגון ריגה) שפוגו ע"י הרוסים. בשלטון הסובייטי הוסיפה העיר להתפתח כמרכז תעשייתי וחדשו פניה, ובדור האחרון גדלה אוכלוסייתה פי 4—5. ב-1932 הוסב שם העיר לג', לכבוד בנה הסופר מְסֶסִים גורקי (ע"ע).

היהודים בג', ב-1835 הורשה לסוחרים יהודים לבקר ביריד בני"נ. ישוב יהודי קבוע הוקם בעיר ע"י חיילים „ניקוי-לאיוויים” משוחררים. ב-1873 הורשה לקהילה להקים בית-כנסת; בשנות ה-90 הוקם גם תלמוד-תורה. ב-7 ביוני 1884 נערך בני"נ פוגרום, שבו נשדדו דירות חנויות ונהרגו יהודים אחדים. לפי מפקד 1897 היו בני"נ, שהיתה מחוץ לתחום-המושב היהודי, 2,700 יהודים.

גורקי, כְּפֶסֶים — Максим Горький — (1868—1936), הכינוי הספרותי של אלכסי מאפסימוביץ פֶּשְׁקוֹב, סופר רוסי. ג' נולד בניז'ני-נובגורוד (הנקראת היום על שמו) במשפחת בעל-מלאכה, בילדותו נתייתם מאביו ואמו וגדל בבית הוריאמו; סבו היה איש קשה וגס, אך סבתו, אשה ממשוטייהעם ואנאלפאביתית, היתה טובת-לב וחכמת-לב והשפיעה השפעה חינוכית רבה על נכדה. הילד למד רק במשך חצי-שנה בבי"ס עממי. בגיל 8 יצא מן הבית לנדודים ולעבודה, ואלפי ק"מ עבר כרגל ברחבי רוסייה, בעיקר באגן הולגה. הוא היה סמרטוטר, משרת,

נדודיו ואת הדמויות האנושיות שבהן נפגש. חשיבות רבה יש ל„זכרונותיו“ של ג' על סופרים ואנשי-רוח, שעמהם בא במגע בחייו. מאמרו על טולסטוי (1924), שבו אין הוא מתעלם מן הצדדים השליליים שבדמות ענקית זו, הוא מן החשובים שנכתבו על טולסטוי.

ג' נבדל מרובם של גדולי הסופרים הרוסים ביחסו ליהודים. את האנטישמיות שנא שגאה פנה ועזה, כאחד הגילויים המובהקים של ניוונה של רוסיה הישנה ושל הבורות והברור-טאליות של המזניה. הוא לחם במלוא כוחו להגנה על היהודי, על חייו ועל כבוד-האדם שבו. ג' גילה הבנה ואהדה לציונות ולתחיית השפה העברית וספרותה והיה ממעריציו של ביאליק. אולם ג' לא הכיר את ההווי היהודי ואת רוח היהודים, מאחר שלא בא במגע אלא עם סופרים ואינטלקטואלים יהודים. בסיפורו היחיד שנושא הוא יהודי — „קין ואָרְטֶם“ — הוא מתאר את הטרנאגדיה של היהודי, שהוא זר בכל מקום, חלש ותלוי בחסדי אחרים הבזים ומתאכזרים לו; אבל דמותו של היהודי אינה חיה, מעשיו אינם טבעיים, ושפתו היא שפת אמרות ופסוקים מן התנ"ך.

כתיבי ג' המקובצים (ברוסית): 21 כרכים, 1923—1928; 25 כרכים, 1932—1934; 15 כרכים, 1938—1948; הוצאה חדשה 30 כרכים, מ-1949 ואילך. רבים מכתבי ג' תורגמו לשפות שונות. בעברית הופיעו: „קין וארְטֶם“ (תרג' ג. שופמן), תרס"ה; „פומה גורדייב“ (תרג' ש. הרברג), תרפ"ז; „מפעל בית ארטמונוב“ (תרג' ש. הרברג), 1934; „האזינברטיאאות שלי“ (תרג' פ. ליפובצקי), 1936; „ילדות“ (תרג' ל. גולדברג), 1943; „סיפורי מעשיות על איטליה“ (תרג' ש. הרברג), תש"ה; „סיפורים“ („מאקאר צ'ודרא“ ועוד, תרג' י. א. ויגדורוביץ), תש"ה; „סיפורים“ („לידתו של אדם“, תרג' ש. יורם), תש"ו; „דראמה קטנה“ (תרג' א. לוינסון), 1946; „זכרונות על טולסטוי“ (תרג' א. פרסמן), 1946; „האם“ (תרג' ש. מנדל), 1949; „בין הבריות“ (תרג' ת. ש. בן-אברם), תש"י; „קלים סאמגיץ“ (3 כרכים, תרג' ש. הרברג), 1950—1951; „ספרות וסופרים“ (תורגם ע"י שונים), 1951; „כתבים“, א' („העיירה אוקורוב“ ועוד, תרג' א. שלונסקי), 1953.

Л. Оболенский, М. Г. и причины его успеха, 1903; Д. Мережковский, М. Г., 1908; Р. Григорьев, М. Г., 1925; И. Груздев, М. Г., 1925, Г., 1928; Д. Горбов, Путь М. Г.-го, 1928; Б. Можайловский-Е. Тачер, Творчество М. Г.-го, 1951; M. de Vogué, M. G. l'œuvre et l'homme, 1905; J. Grusdew, Das Leben M. G.s, 1928; A. Kann, M. G. and his Russia, 1931; F. Holtzmann, The Young G., 1948.

מ.

גוש-חֶלֶב, עיר יהודית עתיקה בגליל העליון, היום — הכפר הערבי אֶלְג'ש, כ-8 ק"מ צפונית-מערבית לצפת. לפי המשנה (ערכ' ט', ר') היתה „חקרה של ג'“ מוקפת חומה מימות יהושע בן-נון. אולם במקורות ההיסטוריים אין היא נזכרת לראשונה — בשם Γίσαλα — אלא בקשר לתולדות המרד הראשון נגד הרומאים. היא היתה עיר-מולדתו של מנהיג הקנאים יוחנן בן לוי; הוא היה סוחר בשמן וביצר את העיר מכספו. כשהקיפו הרומאים את ג', נמלטו יוחנן ואנשיו לירושלים והעיר נכנעה לפני הרומאים — כאחרונה בין ערי הגליל (מלחמ', ב', כ', ו'; שם, כ"א, ב', שם, ד',

ישב בגרמניה, ומ-1924 עד 1930 שוב באיטליה — בסֶרְנֶטוֹ שמוֹל קאפרי. ב-1928 ביקר ברוסיה לחגיגות יום-הולדתו ה-60. ב-1930 הודיע ג' על הזדהותו המלאה עם המשטר החדש וחזר לרוסיה. הוא נתקבל בכבוד-מלכים וחי בארמון במוסקוה מוקף כבוד ותהילה; ההסברה והתעמולה הסובייטיות הציגו אותו כאביה של הספרות החדשה וכנביאה של החברה הקומוניסטית החדשה. ב-1932 שונה שם עיר-מולדתו לכבודו ע"ש כינויו הספרותי. ג' פיזר שבחים למשטרו של סטאלין, ואעפ"כ יש רמזים לכך, שלבו לא היה שלם לגמרי עם כל מעשי השלטון. נסיבות מותו של ג' לוטות בערפלי היחסים הפנימיים של עולם הדיקטטורה. לפי הגרסה הרשמית הפאנאסטית, הורעלו ג' ובנו ע"י רופאיהם שפעלו בשליחות „הקושרים הטרוצקיסטים“ וש„הודו“ אח"כ בפשעם; ואילו טרוצקי האשים את סטאלין, שהלה לא ביים את „עלילת-הרופאים“ אלא כדי לחפות על פשע שלטונו, שטילק את ג' מחשש שמא ירים את קולו נגד זועות „הטיהור הגדול“, שבו הוחל ברוסיה הסובייטית בימים ההם.

יצירתו של ג' בתקופה הראשונה (בערך עד 1899) טבועה בחותם הראליזם והרומאנטיקה כאחד. מצד אחד חשף עולם של ניוון חברתי ונפשי ושל כיעור פסי, שלא תואר לפניו בספרות; מצד שני מוצגים „היחסים“ שלו כגיבורים, כמו-רדים ופורקי-עול, הניצבים כמחאה היה נגד סדרי החברה הקיימים ונגד חוקיה ומוסרה המקובלים — סבלים, משוטטים, גנבים וזונות, שאינם סבלים, משוטטים, גנבים וזונות סתם, אלא סבלים, משוטטים, גנבים וזונות „לשם-שמים“. הטובים שבסיפוריו מן התקופה הזאת הם: „מאקאר צ'ודרה“ (1892), „צ'לקאש“ (1895), „מי שהיו“ (1897), וביחוד — „עשרים“ וששה ואחת“ (1899). — מ-1899 ואילך השתדל ג' להתגבר על הרומאנטיקה, וכן לחרוג ממסגרת התחומים החברתיים של חוויות נעוריו. הוא שאף לראליזם צרוף, המתאר בצורה אפית את כל המבנה של החברה הרוסית, וביחוד את שכבת הבורגנות ואת האינטליגנציה הצומחת ממנה. הרומאנים הסיפוריים מתקופה זו מוצלחים הרבה פחות מסיפורי נעוריו. ביצירות אלו מקלקלת את השורה נטייתו היתרה של ג' לשיחות „פילוסופיות“, להירהורים ולוויכוחים אינסופיים על „משמעות החיים“ ועל „תעודת-האדם“. הרבה מדמויותיו הן צללים חסרי דם וחסרי רוח-חיים, שלא נוצרו אלא לדבר את אשר המחבר שם בפהם — עפ"ר אימרות ואפריזמים. כמה מיצירותיו אינן אלא נסיונות להדגים בצורה סיפורית את הסקמה התברתית-היסטורית של המארכיזם — על הקאפיטאליזם המחסל את עצמו ומפנה בדרך ירידתו מקום לחברה הסוציאליסטית העתידה לרשת את מקומו. החשובות שביצירותיו מסוג זה הן: „פומה גורדייב“ (1899), „שְלֶשֶׁתֶם“ (1901), „האם“ (1907), „ירדוי“ (1908), „מפעל בית ארטאי מונוב“ (1925), „חיי קלים סאמגיץ“ (1927—1936, לא הושלם). מעין חזרה לראליזם הרומאנטי של נעוריו היתה במחזהו „בשפל“ (1902), שהיה בשעתו הצלחתו הספרותית הגדולה ביותר, אך נראה היום קלוש מבחינה אמנותית. שאר גיסויותיו בתחום היצירה התיאטרונית היו ללא חשיבות. מכל יצירותיו של ג' נראים היום כבעלי ערך של קיימא כיותר כתביו האוטוביוגרפיים והביוגראפיים. בזכרונותיו מימי נעוריו — „ילדות“ (1913), „בין הבריות“ (1915), „האזינברטיאות שלי“ (1920) — אין ג' מתפלסף אלא מצויר בראליזם ובאובייקטיביות גמורה את עולמה של תקופת

של ג'וזף צ'ימברלן. — נוסף על פעולתו המדינית גילה ג' פעמי-לדת רבה בשטח החינוך והתרבות. — מפתבו המרובים ראוי לציון מיוחד ספרו *The Theory of Foreign Exchange* ("תורת חליפי-חוץ", 1861), שבו הטעים את חשיבות הקף החובות לזמן קצר לגבי מצב חליפי-חוץ של המדינה.

A. R. D. Elliot, *The Life of G. J. G., First Viscount G.* (2 vols.), 1911.

ש. רי.

גוֹתָה (Gotha), עיר במדינת תירינגן שבגרמניה המרכזית, כ-60 אלף תושבים. העיר שוכנת לרגלי מורדותיו

הצפוניים של היער התיירנגי, והיא צומת-דרכים חשוב. במרכז העתיק של העיר נמצאים בניינים מה"ב. וכן נמצא בה ארמון-הדוכסים מן המאה ה-17. מסוף המאה ה-18 היא מרכז מדעי חשוב של הגאוגרפיה והקארטוגרפיה ומקום-מושבה של הוצאת-הספרים הגדולה במקצוע זה ובמקצועות הסטאטיסטיקה והגנאלוגיה — יוסטוס פֶּרְתֶּס. כלכלתה מושתתת בעיקר על התעשייה הקלה: מפונות, מכוניות, כלי-חרסינה, ציוד חשמלי, טכסטילים, כימיקלים, כלי-נגינה, זכוכית, צרכי-מוזון (נקניק). העיר היא מקום-מושב של חברות-ביטוח חשובות. במלחמת-העולם II נפגעה העיר קשה ע"י הפצצות מן האויר.

הכפר גוֹתָה כבר נזכר במאה ה-8. העיר התפתחה בין המאות ה-10 וה-12. ב-1485 עברה לשלטון השושלת האלבר-טינית של בית-וֹטֵין. ב-1640 בנה בה הדוכס ארנסט החסיד ארמון מפואר. עם מות צאצאיו האחרונים ב-1825 עברה ג' לשושלת קוֹבוּרְג עד 1918 והיתה אחת מבירות הדוכסות סאכסן-קוֹבוּרְג.

יהודים ישבו בג' כבר במאה ה-13. בפרעות 1303 נהרגו בג' 8 יהודים. הגירוש במאה ה-14 שם קץ לקהילת ג' עד למאה ה-19. בית-כנסת נבנה בג' רק ב-1905. ב-1925 ישבו בג' 348 יהודים; בית-הספר לדת של הקהילה מנה 40—60 תלמידי-קצה של קהילת-ג' באימי השלטון הנאצי בגרמניה.

גוֹתִים (לאט' Goti או Gothi, גרמ' Goten, אנג' Goths), אומה טוֹטוֹנִית עתיקה, שהיתה גורם מכריע בתולדות אירופה הדרומית בתקופת שקיעת מלכות-רומא המערבית ובראשית י"ב. — מוצאם של הג' מסקאנדינאווייה; הם נזכרים לראשונה ע"י פִּיְתָאָס (במאה ה-3 לספ"ה). וזכרם בצפון נשתמר בשם Gauti לתושבי שוודיה הדרומית ובשמו של האי גוֹטלנד (ע"ע); תארו הרשמי של מלך שוודיה עד היום הוא „מלך השוודים והג'". עם נדידת הטוֹטוֹנים לאירופה המזרחית (כנראה במאות 2—1 לפס"ה) הגיעו הג' למישורי רוסיה. בימי טאקיסטוס נמצאו על חוף הים הבאלטי באיזור הוויסטולה התחתית. בתחילת המאה ה-3 לספ"ה נמציאו בתחום הערבות של דרום-רוסיה שני שבטים: אוֹסְטְרוֹ-גוֹתִים (א"ג: Ostrogoti, Austrogoti) — מן הדון במזרח עד הדנייסטר, וויזיגוֹתִים (ו"ג: Wisigoti, Visigoti) — מן הדנייסטר עד גבול מלכות-רומא על הדאנובה התחתית. שני השמות האלה אינם מעיקרם אלא תארי-כבוד, שמשמעותם — „ג' מוהירים" ו„ג' אצילים"; אולם כבר ע"י ההיסטוריונים יונים העתיקים נתפרשו כ„ג' מזרחיים" ו„ג' מערביים" — על שום תחומי-מושבותיהם המאוחרים.

ההתנגשות הראשונה בין הג' ובין מלכות-רומא אירעה בימי קאראקאלה, ומימי מאפסימיאנוס (235—238) ואילך



נושחלב: חורבות ביהמ"כ שלרגלי הגבעה

ב' חיי יוסף י"ג). — יהודים ישבו בג' גם אחרי החורבן, בימי התנאים והאמוראים. העיר נמצאה במרכז של איזור גידול-זיתים ועיקר פרנסתה היה על השמן; מלבד זה עסקו התושבים גם בייצור משי (תוט' שביעית ד' ט"ו; קה"ר ב' א'). הישוב היהודי נמשך גם ביה"ב, לפחות עד המאה ה-13. הכפר ג' (1400 תושבים, רובם מארונים) נפגע קשה ברעידת-האדמה בשנת 1873. הוא נכבש על-ידי צה"ל במבצע-חירם בקיץ 1948. הכפר שוכן על גבעה, שבראשה עומדת כנסייה נוצרית ובה שרידי ביהמ"כ עתיק. לרגלי הגבעה, ליד המעיין, חורבות של ביהמ"כ שני; כאן נמצאה כתובת המזכירה את יוסה בר נחום שהקים את אחד העמודים. בג' ובסביבה מערות-קברים רבות, שבהן מצוינת מסורת אגדית את קבריהם של שמעיה ואבטליון.

ספר הישוב א' א' 29, תרצ"ט; שם שם, ב' 6, תש"ד; Kohl-Watzinger, *Antike Synagogen in Galiläa*, 107—111, 1916.

מ. א. י.

גוֹשֵׁן, ג'וֹרְנִי ג'וֹאֲקִים, ג'וֹאֲקִים ג'וֹאֲקִים — נוֹשֵׁן, ג'וֹרְנִי ג'וֹאֲקִים, ג'וֹאֲקִים ג'וֹאֲקִים — George Joachim Goshen, Viscount G. of Hawkhurst — (1831—1907), מדינאי בריטי. ג' היה בנו של סוחר-באנקאי ממוצא גרמני. הצטיין בלימודים קלאסיים באופסוֹרְד; היה שותף בעסקו של אביו ואח"כ אחד ממנהלי באנקי-אנגליה. ב-1863 נבחר כציר ליבראלי לפארלאמנט השני תייד לו — בהפסקה קצרה אחת — עד 1900. פעולתו הפארי-לאמנטאית הראשונה היתה מכוונת לביטול שרידי ההגבלות הדתיות, שעדיין היו קיימים בפארלאמנט ובאוניברסיטות. ב-1865 נתמנה לסגן-שר של משרד-המסחר, ב-1866 נעשה חבר הקאבינט והיה חבר ממשלתו הראשונה של ג'לדסטון, תחילה כשר-הסעד ומ-1871 כשר-הימיה. אח"כ מילא תפקידים כלכליים ודיפלומטיים שונים. ג' השתייך לאגף הימני של המפלגה הליבראלית והתנגד לג'לדסטון בעניין הרחבת זכות-הבחירה, מתוך נימוק שדמוקראטיה גמורה עשויה לגרום לדיקטאטורה של דלת-העם. בשעת פילוג המפלגה הליבראלית בגלל הבעיה האירית היה ג' מראשי היוזיניסטים וניתק את קשריו עם ג'לדסטון. בשנות 1886—1892 שימש ג' שר-האוצר בממשלה השמרנית של סולספרי. בתפקידו זה ביצע ב-1888 בהצלחה את הפיכת אגרות החוב הלאומי (Consols) של 3% לאגרות-חוב המכניסות ריבית בשיעור 2¼% ב-15 השנים הראשונות ו-2½% לאחר מכן; בזה הביא חסכון ניכר לאוצר-המדינה. בשנות 1895—1900 היה שר-הימיה בממשלת-סולסברי השלישית. גם אחרי פרישתו מן הממשלה וקבלת תואר ויקאונט הוסיף לעסוק בענייני-ציבור והיה מן הלוחמים למען חופש-המסחר ונגד חכנויות תעדיפי-המכס

במאה ה-4 אירעה התנצרותם של הג', שהשפעת המנחה המיון הגיעה אליהם תחילה בתיווכה של ממלכת-בוספורוס. מפשיטותיהם באסיה הקטנה הביאו הג' אתם שבויים נוצריים מקפודקיה, שהפיצו ביניהם את הנצרות בגילגולה שקיבלה בתורת פולוס הסמוסטי (ע"ע), שכפר באלוהותו של ישו, מסתבר, שהג' הושפעו גם מן הישוב היהודי המיון שבממלכת-בוספורוס. כך הוכשרה הקרקע לקבלת הנצרות בצורתה האריאנית (ע"ע) שאמו היתה בת שבויים נוצריים מקפודקיה. האריאניזם של הג' הוסיף לניגוד האתני והמדיני שביניהם ובין העולם הרומאי הקאטולי גם את הניגוד הדתי.

האוסטרוגוטים (א"ג), שנכללו בממלכה ההונית, היו — משום קשריהם עם העולם היווני-רומי — השכבה התרבותית ביותר בממלכה זו והשפיעו הרבה על ההוגים עצמם. שמו של אטילה (ע"ע), וכן שמותיהם של כמה מן היגים הוניים אחרים, הם גוטיים. הא"ג נלוו על אטילה במסעו מערבה ולחמו נגד אחיהם הר"ג, בעלי-ברית רומא. אחרי מותו של אטילה (453) נשתחררו הא"ג וכרתו ברית עם הרומאים, שישבו אותם בפאנוניה הצפונית. תאודוריק (ע"ע), בן-המלך האוסטרוגוטי מבית האמאליים, שהיה זמרמה כבן-תערובות בחצר הקיסר בקושטא, ב-471 מלך תאודוריק על הא"ג, והקיסר זנון (ע"ע) עודר אותו למלחמה באודואק (ע"ע), שליט איטליה. ב-488 פלש תאודוריק לאיטליה, ניצח את אודואק ורצחו ב-493, ואיטליה נעשתה ממלכה אוסטרו-גותית, שבה משל תאודוריק — להלכה כפאטריקיוס רומי מטעם הקיסר, אך למעשה כשליט עצמאי של ממלכה אדירה, שהקיפה — מלבד איטליה — גם את סיציליה, איליריה, איזור-האלפים ופרובנס; מ-510 ואילך היה תאודוריק אף אפיטרופוס של ממלכת-הר"ג שבספרד.

הממלכה האוסטרוגותית, שבירתה היתה בראונה, היתה דו-לאומית, דו-מעמדית, דו-דתית ודו-תרבותית. הג' האריאניים השליטים היו אנשי-צבא בלבד; כל השירותים והתפקידים האזרחיים נשארו בידי הרומאים הקאטוליים. תקפם של החוקים הרומיים ושל פקודות הקיסר הוכר לגבי האוכלוסייה הרומית, ואילו הג' חיו ע"פ חוקי עצמם; תאודוריק חקק חוקים מיוחדים להסדר העניינים המשותפים של שני העמים. כאריאני היטה תאודוריק חסד ליהודים, העניק זכות שיפוט עצמי לקהילות היהודיות בענייניהן הפנימיים והגן על היהודים מפני פגיעותיה של האוכלוסייה הקאטולית. משום כך אף שמרו היהודים אמונים לשלטון הגוטי, והצטיינו במלחמת-גיבורה למענו בשעת מצור נאפוליס על-ידי בלי-סאריוס (537).

אחרי מותו של תאודוריק לא האריכה הממלכה האוסטרו-גותית ימים. ראשית התמוטטה הפנימית כבר חלה במלכות בתו אמלסונטה (ע"ע). במלחמה קשה, שנמשכה מ-536 עד 554, השמיד יוסטיניוס (ע"ע) ע"י שרי-צבאותיו בלי-סריוס (ע"ע) ונרסס (ע"ע) את הממלכה האוסטרוגותית. במסעו הראשון ב-536—539 כבש בליסאריוס את סיציליה, איליריה וכמעט את כל איטליה מידי המלך ויטיגוס, אולם אחרי שנשלח בליסאריוס למזרח בפקודת יוסטיניאנוס התיאוששו הא"ג בהנהגת המלך הגיבור טוטילה (541—552), החזירו לידם את השלטון על רוב חצי-האי וגילו התנגדות נואשת לבליסאריוס, שחזר לאיטליה, ולנארסס. רק ב-552 זכה האחרון לנצחונות מכריעים בקרב על-ידי טאדיני, שבו

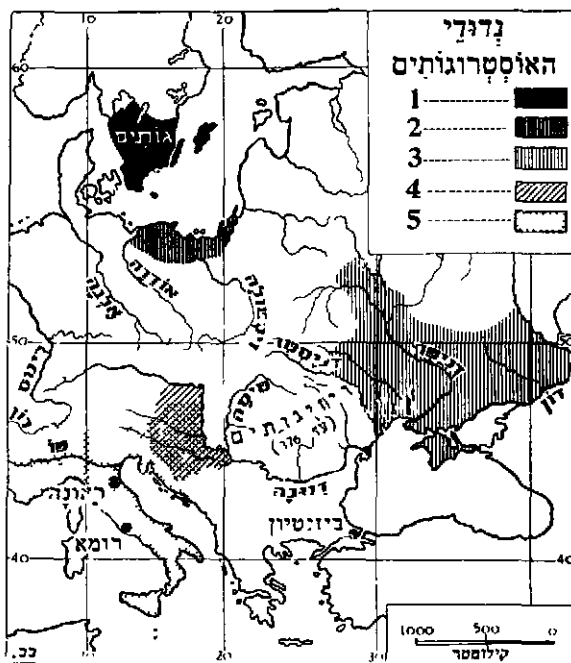

1 תחום-הפוזא של הנותים; 2 נותים במאות ה-1—2 לסה"נ; 3 אוסטרוגוטים במאה ה-4; 4 אוסטרוגוטים במאה ה-5; 5 ממלכת תאודוריק (491—528)

היו כל תולדות הגבול הצפוני-מזרחי של האימפריה פרשה של פשיטות ופלישות בלתי-פוסקות של הג', הא"ג הופיעו בים השחור ובים האגאי כשודדיים נועזים, בהשתמשם בנמלים ובאניות של ממלכת בוספורוס (ע"ע), שהיתה משועבדת להם, ואילו הר"ג לחצו על הפרובינציות מסיה ודאקיה. ב-251 נפל הקיסר דקיוס בקרב עם הג', ב-264 ביצעו הג' מסע-שוד גדול באסיה הקטנה וביוון. ב-269 ניסו לפלוש בהמוניהם, בלוויית נשיהם וטפם, אל תחומי האימפריה, אך הסתערוותם נבלמה ע"י הקיסר קלאודיוס II בקרב על-ידי גאיטוס. התקפותיהם נמשכו בימי אוגליאנוס, טאקייטוס, דיוקלטיאנוס וקיסרי בית-קונסטנטינוס. ב-332 הוכו מכה קשה ע"י קונסטנטינוס, ובחווה-השלום הוכרו כ-בעלי-ברית, ו.א. בני-חסות, של האימפריה, וחלק מהם יושב בתוך הגבולות וקיבל מענק-כסף תמורת ההתחייבות לספק מגויסים לצבא הרומי ולהגן על הגבולות מפני השבטים שנשארו מבחוץ. — באמצע המאה ה-4 הצליח המלך האוסטרוגוטי ארמאנאריק (Ermanaricus, Ermanarich) לאחד את כל שבטי הג' שמחוץ לתחומי האימפריה לממלכה אדירה, שהשתרעה מן הים הבאלטי עד הים השחור וכללה אף לאומים פיניים וסלאוויים. ממלכה זו לא החזיקה מעמד בפני הסתערוותם של ההוגים (ע"ע), שבקרב נגדם נפל ארמאנאריק ב-376. פלישת ההוגים גרמה להלוקה סופית של הג' לא"ג ור"ג, וגורלם ההיסטורי של שני השבטים היה שונה לגמרי. הר"ג נסוגו מפני ההוגים אל מעבר לדאנובה אל תחום האימפריה; אליהם נצטרף חלק קטן של הא"ג, שהשתתף במסעיהם וכיבושיהם ולסוף נטמע בהם (ע"ע ויוג'ו-תים). חלק אחר של הא"ג נמלט מפני ההוגים בשנת 386, גוצה ע"י הרומאים ויושב בפריגיה. מחנה גדול של שבטים סוויבניים בהנהגתו של האוסטרוגוטי רדגיסיוס (Rhada-gaisius) פלש ב-405 לאיטליה, אך נוצח ע"י סטיליכו (ע"ע) ב-406 והושמד כליל. עיקרו של העם האוסטרוגוטי נשאר במקומות-מושבו בדרום-מזרח אירופה ונשתעבד להוגים.

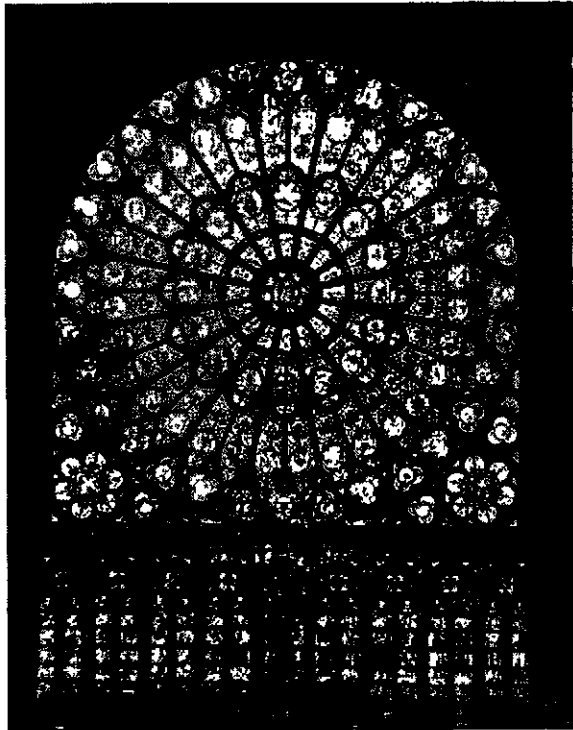

השושו כחיות קאחראלת נוסרדאם בפאריס (סכפנים)

עשוי בצורת חצי-גליל. חידושם הגדול של ארדיכליה-ג' היה המצאת קמרון מורם בצורת קשת מחודדת — קמרון צלוב-הצלעות — שאפשר היה לעשותו בכל גדול שהוא. קמרון זה היה מחולק צ"י צלעותיו לששה או לארבעה חל-קים. הקמרון צלוב-הצלעות הוא אחת מצורותיו של סיגנון הקשתות המחודדות, שהוא השורר בג', לעומת סיגנון הקשתות המעוגלות הרומני. החלונות והפתחים, העשויים בצורת קשתות מחודדות, ממולאים אורנאמנטיקה של „מעשה-מילוי" (Maasswerk), הנראית כמכוונת לגשר בין הקשתות. בג' המוקדמת היה „מעשה-המילוי" עשוי עיגולים וש"י שני-עלים; בג' המאוחרת לבש צורת לשונות-להבות (מכאן „סיגנון-הלהבות", style flamboyant); בסיגנון זה הקשתות שטוחות יותר (קשתות „גב-החמור"). כל מקצועות הבניין וכל המגדלים, כגדולים כקטנים, מקושטים בשורות אנכיות של עלים לפופים, ובקצה העליון קבוע „פרח-הצלב".



חלון גותי

שעש הקישוטים על פני כל פיאות-הבניין מדהים. על מערכות האומנות החיצונות, הצריחים הקטנים, זרבוביות הגגות בעיבודם הפאנטאסטי עם דמויות בני-אדם ובעלי-חיים דמיוניים („כימרות") נוסף מספר עצום של תבליטים ופסלים בסיגנון נאטוראליסטי בנושאייהם וביצורם. בקא-תדראלה בשארטרך נמנו 176 ויטראזים בחלונותיה ויותר מ-5,000 פסלים ותבליטים דקוראטיוויים בכתליה. שפע זה של צורות נראה לכאורה כמסובך ביותר, אך למעשה הוא סדור ברזח קונסטרוקטיווי ובהירות מאתמאטית. כנגד זה היה פנים-הכנסייה בעל מראה אגדי, והאור החדר בעד השמשות הסגולניות שיווה לו דמ"ת מרוחקת מן המציאות. כך הש-תקפו בבנסייה הגותית בצורה מושלמת שני הורמים העיקריים של התקופה, שהם השכלתנות הסכולאסטית והמיסטיקה.

או שאינו מוגבה מעליו כלל, והוא מסתיים בחצי-עיגול; אולם זר של קאפלות, הבנויות ברובן מנדבות יחידים, משוה לסיומו צורה של מצולע. בין המזבח הראשי לזר-הקאפלות מצוי מעבר לתהלוכות (déambulatoire).

בניגוד לפשטות החזית של רוב הכנסיות הרומאניות, בנויה חזית הכנסייה הגותית, הפונה תמיד למערב, לראוה בעיקר. בדרך-כלל נתונים בחזית שלושה שערים, שכתליהם המלוכסנים מקושטים קישוט פיסולי עשיר. מעליהם קבוע חלון גדול בצורת שושן, המוביל את אור השמש השוקעת למזבח הראשי שבפנים באלומת-קרניים. מעליו או מתחתיו נתונה „גלריית-המלכים", שבה מוצגים אבות ישו — מלכי יהודה וישראל. משני צדדיו של חלון-השושן קרועים פתחים נוספים. מעל לחזית מתנוססים מזה ומזה שני מגדלים אדי-רים, המוכתרים בפירמידות מהודדות; בניין של אלו האחרונות לא הושלם ברוב המקרים בקאתדראלות שבצרפת. כדי להקל את לחץ הגג מעל הבניין שהיה כמעט מחוסר כתלים ואומנות, הותקנו בצידיהן החיצונים של הסיטראות הנמוכות ועל גגותיהן אומנות, שמהן נמשכו באלכסון קש-תות לכתלי האולם המרכזי המוגבה. במשך הזמן ניטל ממערכת-תמיכה זו אפיה הפונקציונאלי ובמקומו ניתן לה אופי אסתטי יותר: מבחינה מסויימת היתה כאן חזרה על הסטיו של מקדש-יוון.

במבנה החתך הפנימי של הכנסייה ניתן להבחין שלושה חלקים: בקומה התחתונה — קשתות המגיעות עד למחצית גבהו של הבניין; מעליהן — במקום האמפורה הרומאנית הגאלריה הטריפורית, שתפקידה היה קישוטי גרידא; מע-ליה — החלונות המגיעים עד התקרה. האומנות, שהיו תחילה עמודים עגולים בחלקן התחתון, הופכות בתקופת הפריחה של הג' לאומנות-צורות, המורכבות מכמה הצאי-עמודים מסביב לגזע עגול. הצאי העמודים התיכונים, המכונים „צלי-עות" או „גידיים", עולים עד למרומי-הכתלים. צלעות אלו עוברות לקשתות-הגורות שטוחות ולבליטות-נושאות, הנר-אות כתומכות את הקמרון. בתקופה הרומאנית היה הקמרון

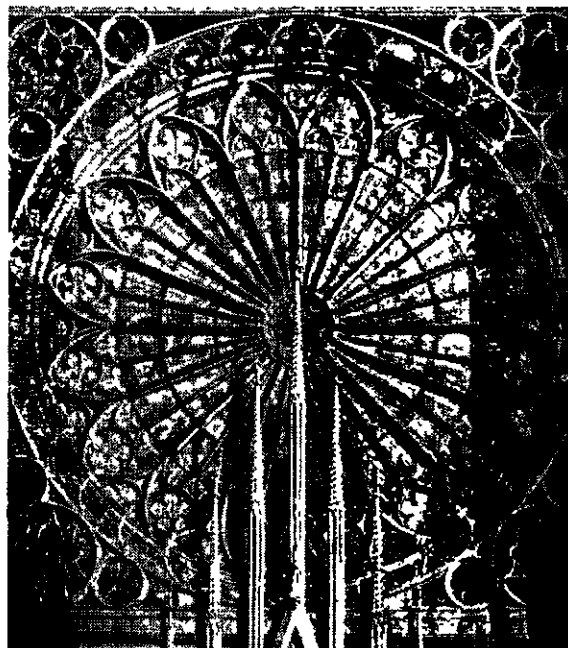

השושו כחיות המאחראיה בשטראסבורג (סכחוק)

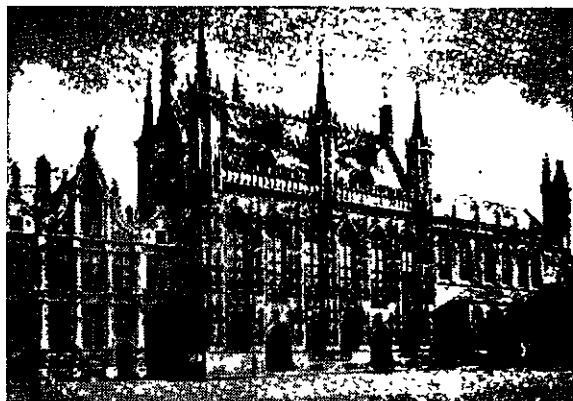

בית־העירייה בכרינה (1376—1421)

(Guillaume de Sens), שבנה את בית־המקהלה בקאתדראלה של קנטרברי. בהשפעתו הבשיל כעבור זמן מועט הסיגנון האנגלי המוקדם. הניכר בבניין הקאתדראלה של לינקולן (1190); סימנו המובהק הוא העיבוד הקישוטי של צלעות הקמרונים („קמרונים־כוכביים“). שנעשה אפייני לארדי־כלות האנגלית בכלל. בבניין המגדלים נתקיים משהו מאפייים של מגדלי־המבצרים. ב„סיגנון המקושט“ ניטל גם מחלקי־בניין אחרים אשיים הפונקציונאלי, והם עושים רושם של קישוטים בלבד. מספר צלעות־הקמרונים גדל והולך, והם הופכים לקמרונים־רשת; בית־המקהלה מסתיים לעתים קרובות בקו ישר (במקום הצי־ע־גִּיל). הדוגמות החשובות ביותר: הקאתדראלות של אַכְסְטֶר, לי־צִפִּילד, הֶרְסְפֹרד, ובעיקר כנסיית־וֹסְטְמִינסְטֶר בלונדון; כל אלה לא נשלם בנינם אלא במאה ה־14. ה„סיגנון הניצב“ היה מושפע מ„סיגנון־הלהבות“ הצרפתי, ואף השפיע עליו. סימניו המובהקים הם: קשתות ב„סיגנון־טיודור“, שהן שטוחות ביותר; אבנים בקדקדי־הקמרונים היורדות בצורת סטאלאקטיים; תחושת־החלל הכללית נראית כמושפעת מסיגנון הרנסאנס. דוגמות לסיגנון זה: בנייני קינג־קִּילְג' בקֶמְבֵּריג' (1448), ג'ורג'ז' צ'פֶל (Georges' Chapel) בווינדזור (1481—1508) ובית־המקהלה בֶּוֹסְטְמִינסְטֶר, שנבנה מטעם הנרי VII. מן הבניינים החילוניים בסיגנון גותי מצטיין האולם האדיר שבוסט־מינסטר־הול (המאה ה־14), שהוא מעשה רב מבחינה טכנית, שכן בנוי הוא ללא עמודי־מיכה. „הסיגנון הניצב“ נתקיים עד למחצית המאה ה־16. במאה ה־19 זכה סיגנון הבניה הגותי באנגליה לתחייה רומאנטית, למשל בבניין־הפארלאמנט האדיר (1840—1852; חודש אחרי מלחמת־העולם I).

בגרמניה ובשאר ארצות אירופה המרכזיות נתקבל הסיגנון הגותי באיחור של מאה שנה. הקאתדראלות בשפיאר ובזרמס מייצגות טיפוס־מעבר רומאני־גותי. הקאתדראלה (ה„דום“) של קֶלֶן, שבבניינה הוחל ב־1248 (ולא נשלמה אלא במאה ה־19), נבנתה כדמותה ממש של קאתדראלת אַמִּין; הקאתדראלה (ה„מינסטר“) של פריבורג הוקמה בין 1260 ו־1320 ותלוייה אף היא בסיגנון בארדיכלות הצרפתית לכל דבר. קדם לאלו במקצת בניינו של ה„דום“ במאגֶדבורג (נשלם ב־1234). הקאתדראלה בֶּרְגֶנְשְׁבוּרְג חונכה ב־1275, ואילו הקאתדראלה הנהדרת של אולם — אחד הבניינים העצומים ביותר של הג' — לא הוחל בבניינה אלא ב־1377 והוא נמשך עד 1543. בשטח־הספר שבין צרפת וגרמניה קמה בין 1275 ו־1365 הקאתדר' של שטראסבורג, שקישוטיה החיצונים —

החל מן המאה ה־14 ייחסו לבניין ולחלקיו (לפחות בספרות) משמעות סמלית; הוא תואר כסמל הכנסייה הקאתולית כולה או כ„גופה של מרים“; האומנות שבפנים נחשבו לנביאים ולשליחים, שעליהם הושתתה הכנסייה, וכירב.

הקאתדראלות הגותיות החשובות ביותר בצרפת הן: מראשית הג' — סנט אֶסְטִין וסנט טריניטה בקאן (Caen) שבנורמאנדיה, סן דֵנִי באיל־דה־פראנס (על־יד פאריס), קליני (Cluny; תחילת בניינה 1120), אַנְזֵה (Angers) באַנְזֵז (1149—1153), לֶאוֹן באיל־דה־פראנס (תחילת בניינה ב־1160), נֹוֹטֶר־דאם בפאריס (1163—1250); מימי פריחת הג' — שארטֶר (החזית המערבית נבנתה לפני 1140, השאר נבנה החל מ־1194), רֶנס (תחילת־בניינה 1221), אַמִּין (תחילת בני־יינה ב־1220), בֹּוֹבֶה (Beauvais) באיל־דה־פראנס (מ־1272 ואילך), וכן הכנסייה סִינְט־שֶפֶל (Sainte-Chapelle) בפאריס (1245—1248); מן הג' המאוחרת — הקאתדראלות של טרואה (Troyes) בבורגונדיה, קֶמְפֶר (Quimper) בֶּרְטַנְיָה, רוֹאֵן בנורמאנדיה; לסיגנון־הלהבות של המאה ה־15 שייכות סֶנט אוֹאֵן (St. Ouen) ברוֹאֵן וסן דֶאן בקאן (תמונות: ע"ע אבן־בניה, עמ' 173; אמנות, עמ' 43, 47; אכס־אֶרְפֹּרְבֶנס; בורדו).

מן הבניינים החילוניים של אותה תקופה לא שרדו אלא מעטים, בעיקר טירות וארמונות. טיפוס מיוחד יש לראות במצודות־הצלבנים של המאה ה־13 באי ובסִרִיה (כגון החורבה הנהדרת של „כרֶךְ־מוֹאֵב“ [Kerak] בעבר־הירדן). בדרומה של צרפת קיים בניינו הנהדר של ארמון האפיפיורים באורניון (1334—1362), שאולמיו האדירים מעידים על יִלְתֵם הטכנית הרבה של בנאי הג'. כמעט בכל עיר בצרפת קיימים עד היום בתים שנבנו בסוף יח"ב; אך הצד הגותי ברוב הבניינים החילוניים אינו מיוצג אלא בקישוטים השאולים מבנייני־קודש (ע"ע בורדו).

הג' בארצות־השפלה קרובה לזו שבצרפת; קרבה זו נתחזקה עם סיפוח ארצות־השפלה לתחום־שלטונם של הדוכ־סים מבורגונדיה. היצירה העיקרית של הג' הפלאמית בפריחתה היא הקאתדראלה ע"ש גודולה הקדושה בבריסל (1273 ואילך) — בניין חסר הלונות־שושנים וגאלריית־מלכים, שעושה רושם כבד במקצת לעומת הכנסיות הצר־פחיות העדינות. הג' המאוחרת מיוצגת בקאתדראלה האדירה של אנטוורפן (המאות ה־14—15), בכנסיות וקאתדראלות בֶּרְיִגֶה, מאלין ולובן; בהולאנד — בקאתדראלה של אוטרקט (ע"ע) ובכנסיות מרובות בנזיות לבנים (הארלם, האג, דֶלְפֶט), המייצגות סיגנון מיוחד, כבד ומיושב יותר. בערים פלאמיות רבות (בריגה, גֶנט, בריסל, לובן, איפר [ע"ע], אנטוורפן) נשתמרו בתי־עיריות, בתי האגודות המקצועיות ובתי־מגורים גותיים.

הג' האנגלית, למרות הקשרים ההדוקים בין פורגני־דיה ואנגליה, הלכה בדרך אחרת מאשר הג' הצרפתית. מבחינים בין סיגנון אנגלי מוקדם — מסוף המאה ה־12 עד סוף המאה ה־13, „הסיגנון המקושט“ (decorated style) של המאה ה־14, וה„סיגנון הניצב“ (perpendicular style) של המאות ה־15—16. דוגמות למעבר מן הסיגנון הנורמאני רומאני לג' משמשות הקאתדראלות של וינצ'סטר, נוריג' (Norwich), אילי (Ely), פיטרבורו (Peterborough), סֶנט זֶלְבֶן (כולן חודשו בתקופות מאוחרות). הסיגנון הגותי הטהור מובנו הצרפתי חובא לאנגליה ב־1174 על־ידי ג'וס דֶח סֶנס



חזית הקאתדרלה של אשיון (1220–תחילת המאה ה-16)



בית-העירייה בכרינה (1376–1421)

(Guillaume de Sens), שבנה את בית-המקהלה בקאתדראלה של קנטרברי. בהשפעתו הבשיל כעבור זמן מועט הסיגנון האנגלי המוקדם. הניכר בבניין הקאתדראלה של לינקולן (1190); סימנו המובהק הוא העיבוד הקישוטי של צלעות הקמרונים ("קמרונים-כוכבים"). שנעשה אפייני לארדוי כלות האנגלית בכלל. בבניין המגדלים נתקיים משהו מאפייים של מגדלי-המבצרים. ב"סיגנון המקושט" ניטל גם מחלקי-בניין אחרים אפייים הפונקציונאלי, והם עושים רושם של קישוטים בלבד. מספר צלעות-הקמרונים גדל והולך, והם הפוכים לקמרונות-ירשת; בית-המקהלה מסתיים לעתים קרובות בקו ישר (במקום חצי-עיגול). הדוגמות החשובות ביותר: הקאתדראלות של אפסטר, ליצ'פילד, הרטפורד, ובעיקר כנסיית-וסטמינסטר בלונדון; כל אלה לא נשלם בנינם אלא במאה ה-14. ה"סיגנון הניצב" היה מושפע מ"סיגנון-הלהבות" הצרפתי, ואף השפיע עליו. סימניו המובהקים הם: קשתות ב"סיגנון-טיודור", שהן שטוחות ביותר; אבנים בקדקדי-הקמרונים היורדות בצורת סטאלאקטיים; תחושת-החלל הכללית נראית כמושפעת מסיגנון הרנסאנס. דוגמת לסיגנון זה: בנייני קינג'ס-קולג' בקמברידג' (1448). ג'ורג' צ'פל (Georges' Chapel) בווינדזור (1481–1508) ובית-המקהלה בוסטמינסטר, שנבנה מטעם הנרי VII. מן הבניינים החילוניים בסיגנון גותי מצטיין האולם האדיר שבוסטמינסטר-הול (המאה ה-14), שהוא מעשה רב מבחינה טכנית, שכן בנוי הוא ללא עמודי-מיכה. "הסיגנון הניצב" נתקיים עד למחצית המאה ה-16. במאה ה-19 זכה סיגנון הבניה הגותי באנגליה לתחיה רומאנטית, למשל בבניין-הפארלאמנט האדיר (1840–1852; חודש אחרי מלחמת-העולם II).

בגרמניה ובשאר ארצות אירופה המרכזיות נתקבל הסיגנון הגותי באיחור של מאה שנה. הקאתדראלות בשפיאר ובורמס מייצגות טיפוס-מעבר רומאני-גותי. הקאתדראלה (ה"דום") של קלן, שבבניינה הוחל ב-1248 (ולא נשלמה אלא במאה ה-19), נבנתה כדמותה ממש של קאתדראלת אמין; הקאתדראלה (ה"מינסטר") של פריבורג הוקמה בין 1260 ו-1320 ותלויה אף היא בסיגנונה בארדיכלות הצרפתית לכל דבר. קדם לאלו במקצת בניינו של ה"דום" במאגדבורג (נשלם ב-1234). הקאתדראלה ברגנשבורג חונכה ב-1275, ואילו הקאתדראלה הנהדרת של אולם — אחד הבניינים העצומים ביותר של הג' — לא הוחל בבניינה אלא ב-1377 והוא נמשך עד 1543. בשטח-הספר שבין צרפת וגרמניה קמה בין 1275 ו-1365 הקאתדר' של שטראסבורג, שקישוטיה החיצונים —

החל מן המאה ה-14 ייחסו לבניין ולחלקיו (לפחות בספרות) משמעות סמלית; הוא תואר כסמל הכנסייה הקאתולית כולה או כ"גופה של מרים"; האומנות שבפנים נחשבו לנביאים ולשליחים, שעליהם הושתתה הכנסייה, וכירב.

הקאתדראלות הגותיות החשובות ביותר בצרפת הן: מראשית הג' — סנט אטיין וסנט טריניטה בקאן (Caen) שבנורמאנדיה, סן דני באיל-דה-פראנס (על-יד פאריס), קליני (Cluny; תחילת בניינה 1120), אנז'ה (Angers) באנוז (1149–1153), לאון באיל-דה-פראנס (תחילת בניינה ב-1160), גוטרדאם בפאריס (1163–1250); מימי פריחת הג' — שארטר (החזית המערבית נבנתה לפני 1140, השאר נבנה החל מ-1194), רנס (תחילת-בניינה 1221), אמין (תחילת בניינה ב-1220), בובה (Beauvais) באיל-דה-פראנס (מ-1272 ואילך), וכן הכנסייה סינט-שפל (Sainte-Chapelle) בפאריס (1245–1248); מן הג' המאוחרת — הקאתדראלות של טרואה (Troyes) בבורגונדיה, קמפר (Quimper) בברטניה, רואן בנורמאנדיה; לסיגנון-הלהבות של המאה ה-15 שייכות סנט אוזן (St. Ouen) ברוואן וסן ז'אן בקאן (תמונות: ע"ע אבר; בניה, עמ' 173; אמנות, עמ' 43, 47; אפסטר-פרובנס; בורדו).

מן הבניינים החילוניים של אותה תקופה לא שרדו אלא מעטים, בעיקר טירות וארמונות. טיפוס מיוחד יש לראות במצודות-הצלבינים של המאה ה-13 בא"י ובסרייה (כגון החורבה הנהדרת של "כרד-מואב" [Kerak] בעבר-הירדן). בדרומה של צרפת קיים בניינו הנחרד של ארמון האפיפיורים באוויניון (1334–1362), שאולמיו האדירים מעידים על יכלתם הטכנית הרבה של בנאי הג'. כמעט בכל עיר בצרפת קיימים עד היום בתים שנבנו בסוף יה"ב; אך הצד הגותי ברוב הבניינים החילוניים אינו מיוצג אלא בקישוטים השאולים מבנייני-קדש (ע"ע בורדו).

הג' בארצות-השפלה קרובה לזו שבצרפת; קרבה זו נתחזקה עם טיפוח ארצות-השפלה לתחום-שלטונם של הדוכ'ים מבורגונדיה. היצירה העיקרית של הג' הפלאמית בפריחתה היא הקאתדראלה ע"ש גודולה הקדושה בבריסל (1273 ואילך) — בניין חסר חלונות-שושנים וגאלריית-מלכים, שעושה רושם כבד במקצת לעומת הכנסיות הצר-פתיות העדינות. הג' המאוחרת מיוצגת בקאתדראלה האדירה של אנטוורפן (המאות ה-14–15), בכנסיות וקאתדראלות בפרייגה, מאלין ולובן; בהולאנד — בקאתדראלה של אוטרקט (ע"ע) ובכנסיות מרובות בנויות לבנים (הארלם, האג, דלפט), המייצגות סיגנון מיוחד, כבד ומיושב יותר. בערים פלאמיות רבות (פרייגה, גנט, בריסל, לובן, איפר [ע"ע], אנטוורפן) נשתמדו בתי-עיריות, בתי האגודות המקצועיות ובתי-מגורים גותיים.

הג' האנגלית, למרות הקשרים ההדוקים בין בורגונדיה וראנגליה, הלכה בדרך אחרת מאשר הג' הצרפתית. מבחינים בין סיגנון אנגלי מוקדם — מסוף המאה ה-12 עד סוף המאה ה-13, "הסיגנון המקושט" (decorated style) של המאה ה-14, ה"סיגנון הניצב" (perpendicular style) של המאות ה-15–16. דוגמות למעבר מן הסיגנון הנורמאני-רומאני לג' משמשות הקאתדראלות של וינצ'סטר, נוריג' (Norwich), אילי (Ely), פיטרבורו (Peterborough), סנט ג'ולן (כולן חדשו בתקופות מאוחרות). הסיגנון הגותי הטהור מובנו הצרפתי הובא לאנגליה ב-1174 על-ידי ג'וזף דח סנט



חזית הקתדרלה של אסין (1220—תחילת המאה ה-15)

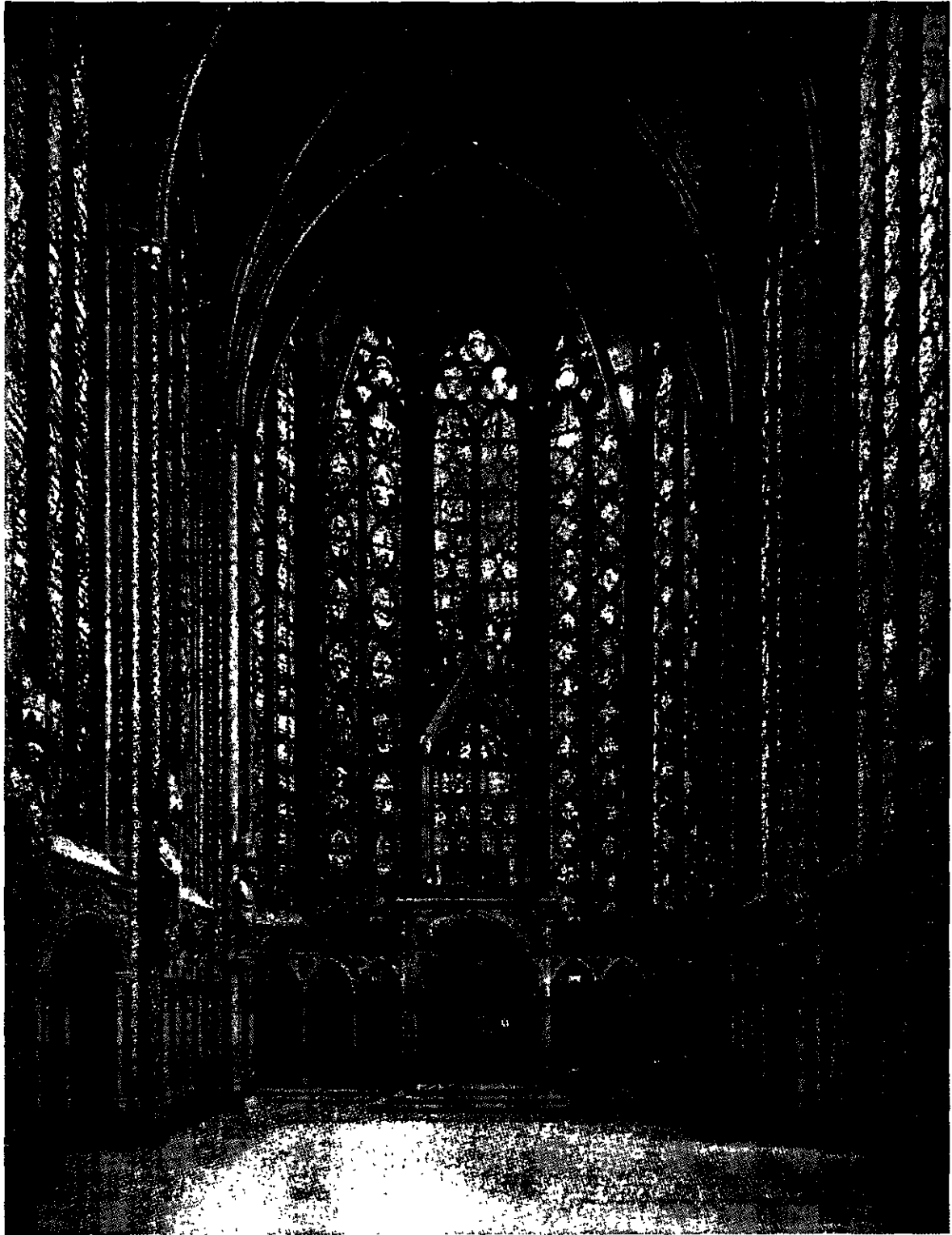

אולם בנסיית סיינט־שפֶל (Sainte-Chapelle) במאריס (1245–1248)

שטח הקירות מצומצם עד לסיניטום. תזכוכיות בחלונות התמירים רובן אדומות ובהולות הפנים מוצף אור־ארגמן סוזר וסיסמי

14—15. בספרד הדרומית נתקלה הג' בהשפעה האיטלקית, ושם נתפתח סגנון ערבי-נוצרי מעורב.

במזרח הקרוב מצויים בניינים בסגנון הגותי בכל הארץ צות שהגיעו לשם נוסעיה הצלב. הג' הכתה שרשים ברוֹדוס, בקפריסין, בסוריה ובא"י. בא"י אפשר להבחין בין השפעת האסכולה הצרפתית (נצרת) והאסכולה הגרמנית (מונפור בגליל המערבי).

פ י ס ו ל. הפיסול הגותי מתפתח מסיגנון גאומטרי חמור בראשית הג' דרך סיגנון נאטוראליסטי-אידיאליסטי בימי פריחתה עד לסיגנון חינוני ומצועצע כלשהו בסופה. הפיסול נועד בראש ובראשונה לבנייני-הכנסיות. הכנסיה היתה מקושטת מן המָסָד עד הטפחות בשפע של פסלים ותבליטים, המתארים את תורת-הישועה הנוצרית לכל פרטיה, ממחזות מקראיים עד אגדות-קדושים של סוף יה"ב; בצידם הופיעו אף דמויות אלגוריות וסמלים של מידות בני-אדם, כטובות כרעות, של המדעים והאמנויות ושל המזלות. על פתחי-הדלתות הופיעו בהילתן הדמויות הנערצות ביותר של הנצרות. ישו כשופט כל הארץ ומרים החובקת את תינוקה. בפנים-הכנסיה היו המזבחות מקושטים בשפע רב בפסלי-קדושים, והחל מן המאה ה-14 אף בפסלי-מרים מלאי-חן. כותרות-העמודים שימשו תיאורים פלאסטיים לסיפורי-המקרא.

בראשית התקופה הגותית נקבע סיגנון הפיסול עלידי שימשו בבניין. הפסלים קשורים קשר אמיץ לעמודים ולשטחי-הכתלים. בהתאם לרחף אל-על — האפייני לבניין כולו — התנשאו הפסלים בגבהם מעל לממדים הטבעיים

וביחוד חזיתה — הם מן המפוארים ביותר בגותיקה. רוב הכנסיות שנבנו בגרמניה בסיגנון הצרפתי אינן נבדלות מן הצרפתיות אלא כמה שהן פשוטות ומפוכחות מהן, הן בבניין החזית, והן בפנים; בניגוד לצרפת, שכיחות בגרמניה כנסיות שאולס-התווך בהן אינו מוגבה. לעומת זה הושלמו בגרמניה הרבה ראשי-מגדלים; אלה של פריבורג ושל שטראסבורג נמנים עם היפים שבמינם. — באיזור האלפים שבארופה המרכזית ובבוואמיה נבנו ב-1339 קאתדראלת סטפאן הקדוש בווינה וב-1356 קאתדראלת ויטוס הקדוש בפראג, ואילו בכנסיות מאריה האדירה בקראקוב, שנבנתה אף היא במאה ה-14, כבר לא ניכר הרבה מן הסיגנון הצרפתי, והיא מציינת את גבול התפשטות הג' מזרחה.

טיפוס מיוחד יש לראות בבנייני הלבנים השרופות של ארצות-החוף הבלטיות, שאין אבנים מצויות בהן. המבנה כאן גועז פחות, שכן היה קושי רב בהעברת סיגנון שמקורו בבנייני-אבנים לעשיה בחומר אחר; לעתים מקושטים הבניינים (כנסיות ובתי-עיריות) בלבנים מגוונות. הרבה יותר מרוח הג' יש בקאתדראלות הנהדרות של ערי-התאונה, ליבק (1276) ודאנציג (1343), שנבנו בחלקן מלבנים ובחלקן מאבנים, וכן בקאתדראלות (ה"דומים") של ריגה בלאטוויה ושל רואל באסטוניה, שבבניינן הוחל במאה ה-13.

הבניינים בארצות הסקאנדינאויות הושפעו מצד אחד מגרמניה ומצד שני מאנגליה (כגון חלקי הבניינים הגותיים בלינקפינג [Linköping] בשוודיה ובדרוֹנְטִים בנורווגיה). לעומת זה נבנתה הבאסיליקה של אוֹפֶּסְלָה (ע"ע) כולה מלבנים.

באיטליה מנצו המסורת החיה של האמנות העתיקה והשי-פעות ביזאנטיות, ואף איטלקיות, את קבלת הסיגנון הגותי בשלמותו. בארדיכילות האיטלקית של יה"ב המאוחרים נתקבלו היסודות הקישוטיים של הג' הצרפתית יותר משנת-קבלו בה יסודות-הבניה שלה. אורנאמנטיקה גותית או קווים בחדים אחרים של סיגנון גותי מצויים בקאתדראלות של סינה (החל מ-1259), של אורוֹוִיטו (ע"ע; החל מ-1285), של סאנטה מאריה דל פִּיֹּרָה (1287-1350) וסאנטה מאריה נובלה (1278-1350) בפירנצה ובסאנטה מאריה סוֹפֶּרָה מינְרֹה ברומא (1280), וע"ע אלטמורה. בניינים גותיים ממש הן כנסיות סאן פראנצ'סקו (1246-1251) וסאן פֶּטְרוֹנִיו (1388-1440) בבולוניה. הקאתדראלה האדירה של מילאנו (הדואומו, 1385-1485) נבנתה בידי בונים צרפתיים וגרמניים; בקירור-תיה החיצונים, המצופים שיש לבן, משמשת מערכת אומנות, התומכות קשתות, בצורה קישוטית ביותר. חללה בן חמשת האולמות בנוי על טהרת רוח הג', אף-על-פי שהתנועה אל-על של האומנות הגבוהות באולם-התווך נפסקת עלידי כותרות נושאות דמויות.

מרוכים הם בתי-העיריות והארמונות האולמות הציבוריים באיטליה, שבהם השתמשו בצורות-קישוט גותיות. טיפוס מיוחד מייצג ארמון-הדוכסים בוויניציאה, שקשתותיו המחודדות, שיני-גגו וחזיתו המקושטת באבנים מגוונות מושפעים מן הארדיכלות האיטלקית והארופית-הג' כאחת. בספרד הצפונית נתפתחה בקאסטיליה ארדיכלות גותית מן האסכולה הצרפתית-צפונית (הקאתדראלות של בורגוס [ע"ע], לאון וטולֶדו) ובקאטאלוניה — מן הצרפתית-דרומית (הקאתדראלה של בארצלונה). תחילת בנייתן של הכנסיות הללו היתה במאה ה-13, אך הן לא הושלמו אלא במאה-



המאתדראלה (ס. טינסטר) של אוֹפֶּסְלָה (1877—1848)

פסלים בציורי הקברות מצויים בכל הכנסיות הגותיות; הקאתדראלה של סְדֵדְנִי, מקום קבורתם של מלכי צרפת, היא ביהנכות ממש ליצירות כאלו. המתים מתוארים בנאמנות רֵאליסטית מפליאה, כשהם שכובים על גבם וידיהם שלובות כבשעת התפילה, ולרגליהם דמויות של חיות סמליות, כגון אריות, אך גם דמויות כלביהם החביבים עליהם. לעתים קרובות מונחים איש ואשה זה בצד זה.

חשיבות מסיימת נודעת באמנות הגותית לפיסול הועיר בשנהב, בעיקר מן המאה ה-14 ואילך. בצד מאדונות וקדושים מופיעות אף דמויות חילוניות הלקוחות מחיי החצר, הן בפיסול והן בתבליטים. על מראות וכלי-מרוקים מתוארים מחנות ציד, אהבה וחיי יום-יום. הם עשויים בסיגנון חינוני, ואצפ"כ יש בהם מידה של חגיגות, המעידה שמקורה של אמנות זו היא באמנות הדתית הגדולה.

בארצות-השפלה הפיסול הגותי הוא בדרך-כלל חיקוי לפיסול הצרפתי, אולם באיזורים הכפריים דווקא מופיע סיגנון מיוחד, העושה רושם של אומנות איכרית עזת הבעה. — באנגליה הפיסול הגותי עני מן הארדיכלות בהשגים שיש בהם משום רוח-יצירה. בפסלים בקאתדראלה של וֶלְז (המאה ה-14) ניכרת השפעה צרפתית; אלה שבאכסטר כבדים ומפוכחים יותר. מרובים מאד פסלי-הקברות העשויים מאבן או מברונזה; כולם מעידים על חוש-מציאות אציל. גם בגרמניה היה הפיסול הגותי נתון תחילה להשפעה הצרפתית, למשל בפסלים שבחזית הקאתדראלה של פְּרֵי-בורג שבבֶּרְיִינגֶאוּ, שבהם חזרות הדמויות הסמליות של



כנסתי-ישראל (חסינאנונה) והכנסייה הנוצרית (אעלטיה) בקיר הקאתדראלה של שטראסבורג (1276—1306)

של גופו של אדם. הגוף עצמו נעלם מתחת למלבושים, המסוגגנים בסיגנון גאומטרי טהור. רק הראשים מעובדים עיבוד טבעי יותר: קלסתר פניהם האצילים משמש אספק-לריה לדמותה האידיאלית של האצולה הפאודאלית. במשך תקופה קצרה קדם לסיגנון נעלה זה סיגנון אחר, שבו תוארו הדמויות כנתונות בתנועה נרגשת ביותר — כאילו נתנו ביטוי למתיחות החברתית והרוחנית הרבה של ימי-המעבר ההם. הפסלים של ראשית התקופה הגותית נמנים עם גדולי ההשגים של תולדות האמנות באירופה.

אֶסיניוֹת לפיסול של הג' בפריחתה הן הדמויות בשערי הקאתדראלה בשאָרְטֶר ובשער כנסיית נוֹטֶר־דאָם בפאריס. הדמויות תלושות מן העמודים ועומדות בצורת פסלים עגולים על בסיסים מיוחדים; ממדיהן נעשים טבעיים יותר, הגופים ניכרים מתחת למלבושים, שאף הם עשויים בצורה נאטוראליסטית יותר; הפנים לובשים הבעה אישית-אנושית יותר — ביטוי לראשית ניתוקה של האישיות בחברה העירונית מן הכלל על-ידי-השם של התקופה הפאודאלית הרומאנית. נטיה זו מגיעה לשיכלולה בפסלים, הרציניים והאנושיים כאחד, של בתי-המלאכה השונים שפעלו ברנס בין השנים 1245 ו-1265. לעומת זה מתגלים בפסלי-אֶמֶן, שנוצרו אף הם באותו זמן, כמה קווים של תרבות חצרנית: החיוך ה-"ארכאי", המצוי אף בפסלי-רנס, נעשה בהם כלל קבוע להבעת האדיבות האצילית; חופש העיבוד הנאטוראליסטי בולט כאן יותר מבפסלי-רנס, ואף מופיע (ביהוד בתבליטים) הזמור צנוע ומלא חן. בשטראסבורג, בראשית הג' המאוחרת, נעשים הנושאים סמליים יותר; כאן מופיעות הדמויות הגדולות של "הבתולות החכמות והפתיות", "הכנסייה המנצחת" ו-"כנסת-ישראל המנוצחת" (ראוי לציין, שדמותה של כנסת-ישראל מתוארת ע"י כל אמני הג' בצורה עדינה ביותר). עיקר השינוי הל ביציבתן של הדמויות: במקום הקומה הזקופה, שהיתה נהוגה מקודם, מופיעה קומה כפופה במקצת, הכובד שבגוף מוטל מעתה על אחת הירכיים; שינוי זה ביציבה שמקורו ללא ספק במנהגי הזמן, משווה לדמויות הבעה של חן גנדרני. הבעה זו הולכת וגוברת כל ימי הג' המאוחרת.



פסלי-קרושים בקיר הקאתדראלה של שארטר (1134—1160, 1194—1285) סימיון לשמאל; פטרובס, יוחנן הסבכיני, שמעון

בתקופה הרומאנית, לארמונות מלכים ושרים, ואילו בכנסיות באו במקומו השמשות המצויירות בצבעים, שכיות-חמדה אלו, על אף היותן נוחות להישבר, נשתמרו בכנסיות רבות (למשל בשארטר) עד היום הזה. הן עשויות התיכות-זכוכית, הקבור-עות בין מסגרות-עופרת; הציורים צויירו עליהן ב"אנך שחור" (lot noir), שהוא מין צבע-אָמל. אף כאן היה תכנם של הציורים נוצרי; אולם מאחר שהשמשות השונות באו עפ"ר מנדבותיהן של משפחות-אצילים או של גילדות, צויירו לעתים קרובות בחלקן התחתון סמליהן של המשפחות הן או המלאכות המיוחדות לאותן הגילדות. סיגנון הציורים הללו הוא קישוטי וכוחו בעיקר בצבע; השירטוט הוא ברור, מלא הבעה ולעתים קרובות רָאליסטי, בלי להיוקק כלשהו לבעיות נאטוראליסטיות. עם הופעת הנאטוראליזם בציור על גבי זכוכית (בסוף המאה ה-15), קתחילה גם ירידתה של אמנות זו (וע"ע אבנר).

חשיבות רבה נודעת לציור של ספרים, מורשת התקופה העתיקה באחריתה. נשתמרו בידינו כמה ציורים מן הג' המוקדמת, בעיקר בספרי-תפילה, שהם דומים בסיגנונם לפסלים של אותם הימים. אולם אמנות ציור-הספרים (האילומי-נציה [ע"ע]) לא הגיעה לפריחתה אלא במאה ה-13 עם ספר-המתוות של וילר דה אונקור (Villard de Honnecourt) — מתוות בני-אדם ובעלי-חיים מצויירים עפ"י דוגמות חיות. בספר-התהילים של המלך לואי הקדוש מתוארים סיפורי-המקרא בצורה חיה ביותר. רקע לתמונות משמשת ארדיכלות גותית דקוראטיווית. גדלן של הדמויות מודרג לפי דרגת חשיבותן בסיפור. השירטוטים מבוצעים בעט וממולאים בצבעי גואש (ע"ע); צללים והבלטה פלאסטית חסרים, הסיג' נון הוא קישוטי והבעתי גרידא. במאה ה-14 נעשה הסיגנון סיפורי יותר, ובציורים נרמו אף רקע של גוף. דופסטיבורגוני-דיה אספו אספים שלמים של כתבי-יד מצויירים, שמקצתם



ציור-זכוכית: תחית-ישו, סוף תיאורים סמליים (הקאמבראלה כבור', 1220)

קאמבראלה שטראסבורג, בפסלי-העמודים בקלן כבר ניכרת נטיה לנוסח סיגנוני מיופה, ויצירות רבות נוצרו בסיגנון אָלגאנטי במשך כל המאה ה-14. בעיקר בכנסיות של נירנברג, עיר המסחר העשירה (וע"ע אהרן; אורסולה; איזבלה מפוריה); ואילו בעיירות הקטנות מתערב בהן הצרני זה משהו מן הכבדות הכפרית, העושה רושם חזק. בסוף המאה ה-14 ובמאה ה-15 נעלמת כסיפת-הקומה החיננית; הדמויות נעשות דראמאטיות, ראליסטיות יותר, עד כדי עיוות גרוססקי ממש; יותר משהאמן מבקש לתאר את הקדוש, הוא מעוניין להציג את הרע והשטני, ייתכן שנטיה זו משקפת את הזע-זועים העמוקים במבנה החברה, שזיעזעו את כל אירופה המרכזית באותה התקופה.

בהשפעת האמנות של ארצות-השפלה, ואף של איטליה, הגיע הפיסול בעץ לשיגשוג עצום במאה ה-15 בכל ארצות אירופה המרכזית, ובכללן אף מרביתה של פולין. נוצרו דמויות של מרים הקדושים, וכן של ישו הצלוב, אך גם יצירות על נושאים חילוניים ודיוקנות. תחילה עדיין שרר הסיגנון "הנאה" של הג' המאוחרת, אולם במהרה נתפתחה בציור אמנות המוני-העם המתצוררים לחיים, על להט רגשו-תיהם הדתיים, שנאתם לרודפיהם ולוחציהם ושמחתם בהומור ובגרוססקה. אמנים כטילמן רימנשנדר (ע"ע), אדם קרפט (ע"ע) ופיט שטוס (ע"ע) הם יורשיה של אמנות זו.

מפסלי איטליה של התקופה הגותית האמן הגותי היחיד במלוא מובן המלה הוא ג'ובני פיזאנו (1250—1320); אולם אף ביצירותיו גובר חוש-הגוף העתיק עד כדי כך, שלעולם אין למצוא בהן את האופי הרתי המציין את הג' הצרפי-תית. — בפיסול הגותי הספרדי בולטים המזכחות וציוני-הקברים המסורבלים בדמויות קטנות ובצורות-עיסור למיני-הן; הדמיון וספרדי הפרוע בא לידי ביטוי בשפע צורות מיוחדות.

הציור. המגמות האמנותיות-רוחניות של הג' באות לידי ביטוי מובהק גם בציור. הציור הג' בראשיתו הצטיין בהעדר פרספקטיווה וברקע זהוב-הדר-גוני לתמונה, שיצר אורה על-טבעית ואידיאלית מסביב לדמויות. הצבעים שהש-תמשו בהם הציירים לדמויות עצמן היו עפ"ר גונים עזים של אודם וכחול. — מאחר שבכנסיות הגותיות נעדרים שטחי-כתלים נרחבים, עבר ציור-הקירות, שהגיע בצרפת לפריחה גדולה



מאונה תחת סכר-הוורדים מאת סטפאן לונר (1410—1451) סוויאנו, קלן

ועל לוחות. קארל IV הזמין לחצרו ביראג את הצייר האיטלקי תומאסו דה מודנה, והציירים הצ'כים, שהיו אמנים על המסורת הצרפתית והגרמנית, הושפעו ממנו עד כדי כך, שהיצירות של הג' המאוחרות בתמונות-קיר בטירת וארמונות בבואהמיה ואוסטריה במאות ה-14—15 כבר נראות כמגלמות את ראשית הרנסאנס.

אולם תמונות-קיר ברוח הג' המאוחרת מסוף המאה ה-14 מצויות במנזרים רבים ובארמונות שבאיזור אירופה המרכזית; הן מצוירות בסיגנון, המושפע פעמים מצרפת ופעמים מאיטליה; כולו סיפור קישוטי ברוח האצולה המעודנת.

בציור האיטלקי אין למצוא אלא השפעות גותיות מצומצמות; במאה ה-13 עדיין נתון הוא כולו להשפעת האמנות הביזאנטית, ואילו במאה ה-14 כבר ניכרים בו ניצני הרנסאנס. הציירים הפראנציסקאנים במאה ה-13 נוטים אמנם להעדיף את היסודות הגותיים, אולם באותה תקופה עצמה פרח באיטליה רנסאנס ביזאנטי. לאמנות תערובת זו משתייכים מארגאריטונה ד'ארצ'ו, ג'ונטה פיננו, קופו די מרקו בלדו. בסוף המאה ה-13 ותחילת ה-14 חזרו ציירי האסכולה הרומאית — ובראשם קוליני (ע"ע), והאסכולה הפלורנטינית — ובראשם צ'ימבואה (ע"ע), למסורת התקופה העתיקה, וליצירתו של צ'ימבואה מייחס וארי את התחלת האמנות של העת החדשה. לעומתם שמרו ציירי אסקו לתסינה במידה רבה יותר על חושי הצורה הגותי. גם בגדול שבאמני אסקולה זו, ג'וטו (ע"ע), עדיין ניכרת השראת רוח הג', אך יחד עם זה היא הוא דווקא התלוץ המובהק של הרנסאנס. — בציור המיניאטורות הלכו

האיטלקים בעקבות הצרפתים, אולם במשך כל המאה ה-14 כבר נטו לנאטוראליזם במידה מרובה יותר. — בספרד נוצרו בציור-הספרים יצירות חשובות; ביניהן יש למנות כמה כ"י עבריים, ובכלל יש הוכחות שלאמנים יהודים היה חלק ביצירת האמנות הנוצרית בספרד.

א מ נ ו ת ש י מ ו ש י ת (או "זעירה"). בין האמנויות השימושיות נודעת חשיבות לחיטוב בשנהב בשביל חפצי אמנות לשימוש בקודש ובחול. אולם נעשו גם כלים ממתכת, תחילה מנחושת שקושטה קישוט נוסף, ואח"כ מכסף וזהב; למשל: תיבות לְלִיקוּוֹיֹת, משובצות אבנים טובות ומקושרות בספילים יצוקים, בתבליטים ובציורי אָמַל (ע"ע) לפי הטכניקה של אמל שקוע ושל אמל תָּאִי; במאה ה-12 שימשה לימוז' מרכז לאמנות זו, שפרחה גם על גדות המזל והרינוס. על אלה יש להוסיף מפות של מזבחות, תיבות להוסטיות וכריכות לספרים. במאה ה-14 השתמשו רק בזהב לעשיית כלים אלו, וטכניקת הציור באָמַל הלכה והתעדנה. בסיגנון לא היו העבודות הללו שונות מיצירות האמנות הגדולה, כן נעשו, במידה רבה והולכת, גביעים מכסף וזהב לשימוש הכנסייה והחצר; בשביל החצר, ואחרי-כך גם בשביל בתי הפאטריציים, נעשו אף כלי-אכילה מן המתכות היקרות. במאה

נשתמרו עד היום, באמנות-הציור הפורגונדית כבר ניכרת השפעת הציור האיטלקי הבאה מאיניון. רבים מן האמנים המבצעים היו פלאמים; סיגנונם מתקרב, בתיאור הרֵאָלִיסְטִי המפורט, לגבול הנאטוראליזם (ע"ע אחות רחמניה, עמ' 415). — הציור על גבי לוחות-עץ למזבחות לא הגיע אף הוא למלוא התפתחותו אלא באמצע המאה ה-14. בניגוד לציורי-הספרים מובלט בציורים אלה הצד האנושי של קורות-ישו בצורה דראמאטית.

בארצות-השטלה לא הגיע הציור למלוא התפתחותו אלא עם הופעת ראשוני האמנים הגדולים של הרנסאנס. — באַנְרְגִיָה ניכרת השפעת-גומלין בין ציור-הספרים הגותי, שיצר כאן יצירות נאות ביותר של אמנות זו, ובין הג' הצרפתית.

במיניאטורות של אַסְכּוֹלוֹת המנזרים בנורפולק וספולק במאה ה-13 ניכרים קווים לאומיים-אנגליים — סיגנון עז ורֵאָלִיסְטִי יותר מן הסיגנון הצרפתי של אותה תקופה, בלי להיות נאטוראליסטי. דוגמה נאה לכך הוא "ספר-התהילים של אַרְנֵדֵל" (Arundel Psal-ter), הנמצא היום במוזיאון הבריטי. במאה ה-14 נתפתח סיגנון חיינני, שיש בו גם מן הפאנטאסטי ("ספר-התהילים של המלכה מרי"). מעתה עובר אף הסיגנון האנגלי מן הקישוטי לסיפורי; יש מכנים אותו "סיגנון האגדות (Fairy-tale style)".

באסכולות של גרמניה הדרומית ושל שוויץ נמצאים גילויים מיוחדים של הסיגנון הצרפתי החיינני בציור-הספרים, למשל: כה"י של קובץ-השירים של וינגארטן (1280), שהוא עדיין מצייר כולו ברוח הטכניקה האמנותית של ימי לואי IX, וכה"י של קובץ-השירים המאנטי (1340), שבו

מפוארים גדולי המשוררים הגרמנים של יה"ב בדמויות אידיאליות-סמליות; בציורים אלה מגיע הסיגנון החיינני של הג' המאוחרת לתכלית שלמותו (ע"ע אבירות, עמ' 149). גם "הגדת-דארמשטאט" היהודית, שנוצרה בראשית המאה ה-15, עדיין מלאה רוח הג'; על שאר כה"י העבריים המצויירים ע"ע אמנות, עמ' 59.

מן המאה ה-14 מתבלטת באמנות בגרמניה תמונת-המזבח המצויירת על לוחות-עץ מתקפלים. בסיגנון של תמונות אלו, שרובן עדיין מצייר על רקע זהוב, משמשים בעירבוביה תום דתי וגנדרנות חצרנית. מרכזה של אמנות זו היתה קלן. במחצית השניה של המאה ה-14 נתפתחה בבואהמיה, בחצר קארל IV וונצ'ל, אסכולת-ציור מיוחדת, שהושפעה במקצת מגרמניה, אך יותר מזה מצרפת ומאיטליה. היא יצרה כ"י מצויירים, המצויינים בשלל-צבעיהם. באחדים מהם ניכרת השפעה מרובה מצד הציור האיטלקי של המאה ה-14; והוא הדין ביצירות האילומינאציה שנוצרו בחצר האוסטריית. הציורים ב*Biblia pauperum* ("כתבי-הקודש לעניים"), שציירו ב-1360 (בקיורב) באיזור-האֵלֵפִים בדרום-גרמניה, מבשרים בראליזם שבהם את הופעת העם על בימת-האמנות. באותה תקופה נתפתחו בבואהמיה אף הציורים על קירות



האביר-המשורר (הסיגנון) ואטר 116
הוהנקלינגן בסרכי-התחרות.
פיניאטורה מכה"י של אוסף-השירים המאנטי (1340)

בכלי שבו הוא נתון, ז. א.: בנפח העומד לרשותו. על צד הדיק אין לדבר על ג' אלא רק על מצב צבירה גאומי של החומר: מצד אחד — כל ג' ניתן לעיבוי בטמפרא-טורות נמוכות ובלחצים גבוהים, ומצד שני — כל החמרים גיתנים להעברה למצב גאומי על-ידי חימום (יוצאים מכלל זה רק חמרים שאינם מתקיימים מבחינה כימית בטמפרא-טורות גבוהות למדי). בדרך-כלל נקראים ג' החמרים הנמ-צאים במצב גאומי כתנאי הלחצים והטמפראטורות הרגילים על פני כדור-הארץ.

מבחינת התאוריה האטומית-מולקולארית של החומר מוגדר המצב הגאומי כמיעוט או כהעדר של כוחות-קשר בין המולקולות של החומר, שהן נעות באופן חפשי בחלל במהי-ריות גדולות. התאוריה של גאומי אידיאלי רואה את כוחות-הקשר בין המולקולות ואת נפחן של האחרונות כאילו אינם; ואילו בגאומי ממש יש להתחשב בכוחות-קשר ובנפח-המולקולות כערכים קטנים אך מסויימים. בטמפרא-טורות גבוהות למדי ולחצים נמוכים מתקרבים כל הג' בהת-נהגותם להתנהגות של ג' אידיאלי.

לג' חשיבות עצומה במציאות האדם ובטכניקה המודר-נית. הג' החשוב ביותר מבחינה מעשית הוא האויר (ע"ע). על פעולתם של ג' מבוססים — בין השאר — הנשימה, הת-פשטות הקול במרחב, מכונת-הקיטור, מנוע השרפה הפני-מית, התעופה, חלקים חשובים של התעשייה הכימית, מש-אבות שונות; האקלים (ע"ע) נקבע במידה רבה ע"י התנה-גות האויר לפי חוקי-הג'.

היסטוריה. תכונותיו הפיסיקאליות המפליאות של האויר כבר העסיקו את חוקרי-הטבע היוונים הקדמונים. המדע העתיק לא ידע להבחין בין ג' שונים, אלא ראה את כל הג' כחומר אחד — האויר. אַנפסימנס (ע"ע) במאה ה-6 לפסה"נ ראה את האויר כיסוד ראשוני, שכל יתר צורות-החומר מתקבלות ממנו על-ידי דחיסה או הקלשה כתוצאה מפעולות-החום. אַמפדוקלס (ע"ע) במאה ה-5 לפסה"נ הוכיח באופן ניסויי את תמרותו של האויר: הוא הראה, שהמים אינם חודרים לכלי הפוך הגראה ריק, אם אין פתח נוסף שדרכו יכול האויר להימלט — ומכאן שהאויר ממלא את החלל, הוכחה זו לתמרותו של האויר השקוף והקלוש היא יסוד עיקרי לתורה האטומיסטית העתיקה של דמוקריטוס (ע"ע). הרואה את החומר כמורכב מאטומים בלתי נראים הנמצאים בחלל הריק; המצב הגאומי מצטיין בקשרים חלשים בין האטומים ובקלישותם — תפיסה שאינה שונה ביסודה מן התפיסה המודרנית. במאה ה-3 הובאו ראיות נוספות לתאוריה זו על-ידי סטרטון (ע"ע), שהראה שאפשר לדחוס ולהקליש את האויר בתוך כלי ע"י נשיפה ונשימה ושע"כ מופיעים כוחות, שהיוצרים הוא תוצאה מהגדלתו או הקטנתו של החלל הריק בין האטומים בניגוד למצב הטבעי.

אולם האסכולה שהשתלטה בסופו של דבר במדע היווני ושיסודה באפלטון ובאריסטו, ראתה את החומר כרצף ואת היסודות השונים כהתגלמותיו של צירופים שונים של תכונות מתוך שני זוגות-הניגודים — חם-קר, רטוב-יבש — ובמסגרת זו נתפס האויר כהתגלמות החום והרטיבות; האויר נחשב כקל מטבעו ושואף כלפי מעלה.

השקפות אלו שלטו שלטון ללא מצרים במשך כל ימיה"ב. רק במאה ה-17, עם ראשית התפתחותו של המדע המודרני,

14ה נתרבתה אף עשיית תכשיטים (ענקים ומדאליונים). מתכות זולות שימשו לא רק לעשיית כלי-קודש וכלי-כית, אלא בעיקר לעשיית שריונים וכלי-נשק, שהידורם הרב במאה ה-14 הקשה לפעמים על שימושם בקרב.

העץ שימש לעשיית רהיטים, כגון שולחנות, כסאות וארגזי-שיבה, שטיגנון הקישוט שבהם היה מושאל מן הסיג-נון המקובל בארדיכלות. חשיבות יתרה היתה נודעת לרקימת ציורים, שהגיעה למלוא התפתחותה בסוף המאה ה-14. רקימת ציורים מצויה, בצד אריגת ציורים, בבגדי-השרד של כהני-הדת, במפות-המזבחות, ובעיקר בטפיטין של קירות (ע"ע גזבלן). טפיטין מצוירים היו מכסים את כתלי הארמון-נות, ואף נהגו לטלטלם במסעות; אחרים היו נתלים בכנסיות בימי חג ומועד. מרכזי התעשייה הזאת נמצאו בצרפת הצפונית ובפלנדריה, ששם היה עיקר תעשיית-הצמר. הנהדרת שביצירות אלו היא סדרת-הטפיטין שבקאתדראלה של אַנְזֵה (Angers), מעשה ידיו של ניקולה בַּטֵי (Nicolas Bataille; 1363—1402), המתארת את „חזון-יוחנן" בקומפּוּזיציות דראמאטיות, בדמויות בעלות הבעה עזה ובצבעים בהירים. במאה ה-15, ואפילו ה-16, נוצרו סדרות-טפיטין לרוב, המת-ארות את חייה-חצור, משחקים שונים, ריקודים, עבודות-שדה ומראות ציד ואהבה, בסיגנון-שטחים קישוטי, שיש בו מן החגיגות והחן כאחד. באמנות זו כמעט שלא נגעה הרוח הנאטוראליסטית של הרנסאנס האיטלקי. חירות הנאטורא-ליזם מסמלת אף כאן את קיצה של הג'.

התפתחות האמנויות הזעירות באנגליה מקבילה בדרך-כלל לזו שבארצות-היבשת; רק בעשיית-רהיטים קדמה האמנות האנגלית לאמנות הצרפתית בזמן, ובמאה ה-16 הגיעה להשגים גדולים ברוח הג' המאוחרת. — האמנות השימושית הגותית בגרמניה הולכת בכל מקום בעקבות הדוגמות הצרפתיות, הפלאמיות והאנגליות.

Viollet-le-Duc, *Dictionnaire raisonné de l'architecture française*, 1861-1875; J. Ruskin, *The Nature of G.*, 1892, G. Dehio-A. Bezold, *Die kirchliche Baukunst des Abendlandes*, I-III, 1892-1901, J. Sauer, *Symbolik des Kirchengebäudes*, 1902, T. G. Jackson, *G. Architecture*, 1906, 1915², W. Wotringer, *Die Buchillustrationen der G.*, 1908; id., *Formprobleme der G.*, 1911, 1912², A. Rodin, *Les cathédrales de France*, 1914; K. Scheffler, *Der Geist der G.*, 1919, S. Gardner, *Guide to English G Architecture*, 1922, H. Wilm, *Die gotische Holzfigur*, 1923, H. Much, *Vom Sinn der G.*, 1923; M. Dvorak, *Idealismus und Naturalismus in der G.* ("Kunstgeschichte als Geistesgeschichte"), 1924, E. Panofsky, *Die deutsche Plastik des 11-13 Jhs*, 1924, E. Mille, *L'art religieux du XIIIe siècle*, 1925⁴, E. Gall, *Die gotische Baukunst*, 1925; A. Michel, *Histoire de l'art*, I, 1926; R. de Lasteyrie, *L'architecture religieuse à l'époque gothique*, I-II, 1926-1927; A. W. N. Pugin, *G. Ornaments*, 1927, J. Huizinga, *Der Herbst des Mittelalters*, 1928; K. H. Clasen, *Baukunst des Mittelalters*, II (Handb. d. Kunstwissenschaft), 1930, M. Hautmann, *Die Kunst des frühen Mittelalters* (Propylaen-Kunstgesch. VI) 1931, P. Clemen, *Paris, Chartres, Amiens, Reims*, 1937; G. Weise, *Die geistige Welt der G.*, 1939; H. A. Кожин и А. А. Сударов, *Архитектура средневековья*, 1940; E. Lambert, *Le style gothique*, 1943, M. Dubois-C. Gnudi, *G. Painting*, 1954.

פ. ש.

גז. המושג ג' נטבע ע"י ון הלמונט (ע"ע) במאה ה-17 לציון כולל של חמרים הדומים לאויר בהתנהגותם הפיסי-קאלית. מקור המלה, כנראה, ביוונית „כאוס" (chaos, χάος). ג' הוא חומר אשר צורתו נפחית תלויים למעשה רק

חוק זה הוכח באופן ניסויי ע"י בויל (ע"ע) ב1662 וע"י מריוט (ע"ע) ב1676 ונקרא על שמו. אישורו הניסויי ייתכן, למשל, בדרך זו: בועת-אוויר נתונה בקצהו הסגור של צינור כפוף, שקצהו השני פתוח ושהוא ממולא כספית (ציור 1); הפרש גובה הכספית בין שתי הזרועות (h) מודד את ההבדל בין לחץ האוויר הכלוא ובין הלחץ האטמוספרי של האוויר שבחוץ; ע"י הוספת כספית או הפחתה ממנה אפשר לשנות את הפרשי-הרמות, ז. א. — את לחץ האוויר הכלוא, ולמדוד את שינויי נפח הבועה המתאימים לשינויי לחצה.



ציור 1

ג' המתחמם בתנאי לחץ קבוע מתפשט, ותוספת-הנפח לכל מעלה (°) של חימום היא קבועה:

$$v = v_0 (1 + \alpha t), \quad (2)$$

אם v הוא הנפח בטמפרטורה t ו-v₀ הנפח בטמפרטורה 0°; α הוא קבוע ההתפשטות התרמית הנפחית, ומתברר שהוא שווה בכל הג'. את α נמדד במעלות-צלסיוס, נמצא:

$$\alpha = \frac{1}{273.2} = 0.00366 \quad (2a)$$

עובדת ההתפשטות התרמית השווה של כל הגזאים נמצאה לראשונה ע"י הצרפתי שארל (Charles) ב1787; את הערך α קבע ג'יי-ליסק (ע"ע) ב1802, ועל שמו נהוג לקרוא את החוק (2).

בחימום ג' בתנאי נפח קבוע משתנה הלחץ לפי חוקיות הדומה לזו של שינוי הנפח:

$$p = p_0 (1 + \alpha t), \quad (3)$$

כש p הוא הלחץ בטמפרטורה t ו-p₀ הלחץ בטמפרטורה 0°. מחוק-בויל (1) נופק, שהערך של α שווה ב (2) וב (3).

שני החוקים (2) ו (3) ניתנים לאישור ניסויי במערכת ניסויים דומה לזו ששימשה לאישורו של חוק-בויל (ציור 2); מתממים את האוויר הכי לזא ושומרים על נפח קבוע או על לחץ קבוע של הבועה ע"י שינויי-מת-אים של עמוד-הכספית.

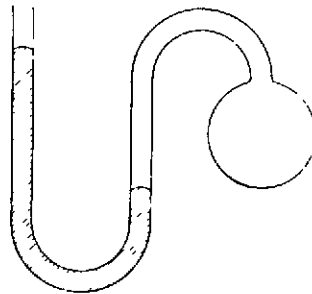

ציור 2

הטמפרטורה המוחלטת; האפס המוחלט. מ (2) ו (2a) מתחייב, שבקירור של ג' בלחץ קבוע נפחו פוחת והולך, ושבתהליך זה אפשר להמשיך רק עד לטמ-פרטורה של -273.2°, שכן אז נעלם — מפחינה חישובית — נפחהג'. כיוצא בו, מתחייב מ (3) ו (2a), שבאותה טמפרטורה מתאפס גם הלחץ בתנאי נפח קבוע. טמפרטורה זו קרויה האפס המוחלט. למעשה לעולם אין להגיע בפועל לאפס המוחלט, אף כי אפשר להתקרב אליו כדי שבר קטן של מעלה (ע"ע תרמודינמיקה). סולם-טמפרטורה, המשתמש כיחידות במעלות-צלסיוס,

חלה התקדמות מכרעת בחקר המצב הגזאי בשני כיוונים: מצד אחד — חקר תכונותיהם הפיסיקאליות של הג', גילוי הקשר בין המשקל, הלחץ, הנפח, הטמפרטורה, העבודה וכמות-החום; מצד שני — המחקר הכימי, גילויים של ג' חדשים. בראשית המאה ה17 נתגלה, שאדימים אינם זהים עם האויר הרגיל, — וע"כ הונחו היסודות הראשונים להמ-צאת מכוונת-הקיסור. במשך המאה ה17, ובעיקר במאה ה18, נתגלו דו-תחמוצת הפחמן, החמצן, החנקן, הכלור, ושורה של ג' אחרים. לתגליות אלו היתה חשיבות מכרעת בהבנת מהות התהליכים הכימיים, בטכניקה של המחקר הכימי וכן בהתפתחות התעשיות הכימיות השונות (ע"ע כימיה).

לחץ האוויר (ע"ע אויר; אטמוספירה). ג' הנתון בכלי לוחץ על דפנותיו, וכן גם על כל גוף הנמצא בתוכו. הלחץ הזה הוא שווה בכל הכיוונים; ז. א.: על כל יחידת שטח של הדופן או של חתך מדומה בכל כיוון בתוך הג' פועל אותו כוח, שהוא נקרא לחץ-הג'.

יחידות המקובלות למדידת לחץ-הג' הן האטמוספירה ומ"מ כספית:

$$1 \text{ atm} = 760 \text{ mm Hg} (0^\circ) = 1.033 \frac{\text{kg (משקל)}}{\text{cm}^2} = 1,014,000 \frac{\text{dyn}}{\text{cm}^2}$$

לחץ של אטמוספירה אחת הוא בערך לחץ-האוויר על פני כדור-הארץ. על אדם עומד פועלים כוחות המסתכמים בכמה טונות מכל צד. אין אנו מרגישים בלחץ זה, מכיוון שאנו רגילים בו הוא פועל במידה שווה בכל הכיוונים — ומשום כך אינו גורם לתנועה. רק בתנאים מיוחדים אפשר להרגיש בפעולתו: כך, למשל, במשאבת-המים הרגילה (משאבת-יניקה) מורמים המים בצינור-השאיבה על-ידי לחץ-האוויר. משאבה כזאת אינה יכולה לשאוב מים לגובה של יותר מ10 מ', משום השתוות לחץ-המים בצינור-השאיבה ללחץ-האוויר (ע"ע הידרוסטטיקה). גבול זה לפעולתה של משאבת-המים, שהיה ידוע בעיקר מהטכניקה של שאיבת-מים במכרות, הביא את גלילאי להנחה, שהמים במשאבה מורמים ע"י לחץ-האוויר, והנחתו נתאשרה אח"כ ע"י תלמידו טוריצ'לי, שבנה את הבארומטר הראשון. שורה של נסיונות נוספים להוכחת קיומו של לחץ-האוויר נעשתה ע"י פון גריקה (ע"ע), שבנה את משאבת-האוויר הראשונה. — לחץ-האוויר נגרם ע"י משקל האטמוספירה המקיפה את כדור-הארץ. עמוד-האוויר, שבסיסו ס"מ מרובע אחד על פני כדור-הארץ, משקלו בקירוב ק"ג אחד (הערך הסטאנדארטי המקובל הוא 1.033 ק"ג). הערך משתנה בהתאם לשינויי הגובה מעל פני-הים, וכן בהתאם לחילופי מזג-האוויר (ע"ע מטאורולוגיה). בחלל ריק מאוויר אפשר לשקול את האוויר באופן ישיר; בשקילה בתוך האטמוספירה יש להתחשב בכוח העילוי ההידרוסטטי של האוויר. כך ניתן להוכיח, שהאוויר הוא ככל חומר אחר — בעל משקל.

חוקי הג' האידיאליים. הלחץ נגרם ע"י תנועתן החפשית של המולקולות במצב הגזאי. בגלל לחצו מתפשט הג', כשאינן כוחות היצוניים מונעים אותו מזה, — וכנגד זה אפשר ע"י הפעלת לחץ מן החוץ לדחוס ג' במידה מרובה ולהקטין את הרווחים בין המולקולות; נפח המולקולות עצמן נחשב כקטן לאינסוף בהשוואה לנפח התפוס ע"י הג' כולו. בטמפרטורות גבוהות וקבועות ולחצים נמוכים למדי נמצאים הנפח (v) והלחץ (p) ביחס הפוך זה לזה:

$$p v = \text{const.} \quad (1)$$

ז. א.: האנרגיה הקינטית הכללית (האנרגיה הפנימית) של מול אחד של ג' — ולכן גם האנרגיה הממוצעת למולקולה — תלויה רק בטמפראטורה ואינה תלויה במשקל המולקולארי. את מהירות המולקולה (c) אפשר לראות כמפורקת לשלושה מרכיבים ניצבים זה לזה:

$$\frac{1}{2}mc^2 = \frac{1}{2}mc_x^2 + \frac{1}{2}mc_y^2 + \frac{1}{2}mc_z^2,$$

הסתברויות התנועה לכל הכיוונים הן שוות; לפיכך קיים בממוצע:

$$\frac{1}{2}mc_x^2 = \frac{1}{2}mc_y^2 = \frac{1}{2}mc_z^2 = \frac{1}{3} \cdot \frac{1}{2}mc^2.$$

אפשר לראות את האנרגיה הקינטית כמפורקת לשלושה חלקים בלתי-תלויים — 3 דרגות-החופש של המולקולה, שלכל אחת מהן מתאימה אנרגיה ממוצעת של $\frac{1}{2}kT$.

המהלך החפשי הממוצע, מספר-ההתנגשויות וגודל-המולקולות. המולקולות בג' ממשי הן בעלות נפח, ולכן מתרחש בתנועותיהן מספר גדול של התנגשויות ביניהן. להבנת התנהגות הג' יש השיבות רבה למספר ההתנגשויות בשניה (z) ולמהלך החפשי הממוצע (l) של המולקולה בין התנגשות להתנגשות.

אם \bar{c} היא המהירות הממוצעת, קיים:

$$z = \frac{\bar{c}}{l}$$

אם N הוא מספר המולקולות ליחידת-הנפח ו d — קוטר המולקולה, ניתן להוכיח כי

$$l = \frac{1}{\sqrt{2}nNd^2}$$

$$z = \sqrt{2}nNd^2 \bar{c} \quad \text{ומכאן:}$$

מספר ההתנגשויות בשניה גדל עם צפיפות-המולקולות, עם מהירות-תנועתן ועם שטח-התכן. ניתן לחשב, שהמהלך החפשי הממוצע של מולקולת חמצן או חנקן באויר בתנאים אטמוספריים רגילים הוא כ- 6×10^8 ס"מ, שהוא כפי 200 מקוטר המולקולה. מאחר שמהירות-התנועה בתנאים אלה היא כ-500 מ' (= 50,000 ס"מ) בשניה, נמצא שהמולקולה מבצעת בשניה כ- 8×10^8 מהלכים חפשיים ונתקלת בכל שניה ב- 8×10^8 (= 8 מיליארד) מולקולות אחרות.

מן המהלך החפשי הממוצע של ג' ניתן לחשב את צמי-גותו (ע"ע אורומכניקה) ואת מוליכות-החום (ע"ע חם) שלו, ששניהם פרופורציוניים למהלך החפשי, וכן את מהירות הדיפוזיה של הג' דרך מחיצה.

מהלכים חפשיים ממוצעים וקטרי-מולקולות

ג א ז	מהלך חפשי ממוצע ב-15° (cm × 10)	קוטר-המולקולה	
		ע"פ ערכי-הצמיגות 10^{-8} cm	ע"פ ערכי-ט בנוסחת ואן דר ואלס
מימן	11.8	2.74	2.56
הליום	48.6	2.18	2.02
חנקן	6.28	3.75	3.56
חמצן	6.79	3.61	3.59
פחמן דו-חמצני	4.19	4.59	5.60

על יסוד התאוריה הקינטית של הג' ניתן לחשב את החום הסגולי של הג' ולהסביר את היחס המספרי שבין החום הסגולי בתנאי נפח קבוע ובין זה שבתנאי לחץ קבוע (ע"ע חם), וכן ניתן להסביר את קירור הג' ואת הפקת

אם נראה את חג' כנתון בתוך קוביה, ואם נחלק את תנועת כל מולקולה לפי עקרון מקבילית-התנועה לכיווני שלושת הממדים של החלל — יש להניח מטעמי סימטריה שבהסתברות, שבממוצע יחול שלישי מן התנועה בכל אחד משלושת הממדים, כאילו נעה שישית מהמולקולות בכיוון כל דופן מסוימת; לשון אחרת: $\frac{1}{3}$ מהתקיפה הכללית מופנית אל כל דופן, אם מספר-המולקולות ביחידת-הנפח הוא n, נמצאת יחידת-שטח על הדופן נפגעת ביחידת-הזמן ע"י $\frac{1}{3}$ מהמולקולות שבתוך עמוד שבסיסו הוא יחידת-

$$\text{השטח וגבהו — } c: N = \frac{nc}{6}$$

ולכן: $p = \frac{n}{3} m \bar{c}^2$ — „ריבוע-המהירות הממוצעת“:

ביחס לנפח v של מול אחד קיים:

$$p \cdot v = L \quad (\text{מספר אוגדרו, ע"ע})$$

לפיכך:

$$(7) \quad p \cdot v = \frac{Lm\bar{c}^2}{3} = RT,$$

$$(8) \quad \bar{c}^2 = \frac{3RT}{Lm}.$$

ריבוע-המהירות הממוצע של המולקולות בג' נמצא ביהס ישר לטמפראטורה וביחס הפוך למשקל-המול Lm, שהוא פרופורציוני למשקל המולקולארי M. ב(8) $m_1 R$ הם קבועים ו T ניתן למדידה; לפיכך ניתן \bar{c} לחישוב. למשל, במימן ($m = 3.36 \times 10^{-24}$ g; H_2) ב $(T = 273.2)^\circ$:

$$\sqrt{\bar{c}^2} = \sqrt{\frac{8 \cdot 8.318 \cdot 10^7 \cdot 273.2}{6.023 \cdot 10^{23} \cdot 3.36 \cdot 10^{-24}}} = \sqrt{3.38 \cdot 10^{10} \frac{\text{cm}^2}{\text{sec}^2}}$$

$$\bar{c}_{H_2}(0^\circ) = 1.84 \times 10^5 \frac{\text{cm}}{\text{sec}} = 1.84 \frac{\text{km}}{\text{sec}}$$

כל המולקולות האחרות, שהן כבדות מן המימן, הן בעלות מהירויות קטנות יותר; בטמפראטורת-החדר (T בערך 290°) נמצא:

גאז	\bar{c}
מימן (M = 2)	1,900 $\frac{\text{m}}{\text{sec}}$
חמצן (M = 32)	500 "
מתאן (M = 16)	720 "
כלור (M = 71)	320 "
אדי-מים (M = 18)	650 "

האנרגיה הקינטית הממוצעת של מולקולת-ג' היא: $\frac{1}{2} m \bar{c}^2$, ולכן, ע"פ (8):

$$(9) \quad \epsilon = \frac{U}{L} = \frac{3}{2} \cdot \frac{R}{L} T$$

השבר של שני הקבועים R ו L ב(9) הוא קבוע-בולצמאן:

$$\frac{R}{L} = k = 1.38 \times 10^{-16} \text{ erg/o}$$

$$= 1.38 \times 10^{-24} \text{ lit atm/o}$$

$$(10) \quad \epsilon = \frac{3}{2} kT \quad \text{מעטה:}$$

בלתי-ברורה דוגמת ה"גליסאנדו" ("ההחלקה"), צלילים המכונים "תווים כחולים" ("Blue Notes") בלוויית האר-מוניט נועזות וכרומאטיות; למשל:

ארתור בנג'מין: מתוך "סכסופון בלוז" — לפסנתר



(3) ה"רג-טים" וה"בלוז" כאחד הכשירו את הקרקע לג' החדיש על צורותיו השונות (בערך 1920—1935), כגון "צעד אחד" ("One-Step"), "שני-צעדים" ("Two-Step"), "פוכס-טרוט", "שימי", "צ'ארלסטון", וכו'. הביצוע ע"י הפסנתר הסוליטי הוחלף בביצוע להקות ותזמורות קטנות, בכלי נשיפה של חצוצרה וסכסופון כמייצגים הראשיים של סיגנון הג'. הפסנתר הועבר לקבוצת כלי הקצב וההקשה (יחד עם הבנג'ו, הקונטראבאס והתופים).

שני סוגי הג' העיקריים שעוצבו בשנות ה-20 הם ה"הוט ג'" ("הג' ה"לוהט") וה"סוויט ג'" ("הג' ה"מתוק").

(4) ה"הוט ג'" (סיגנון "שיקאגו") מבוצע על-ידי להקות זעירות בנות 5 סוליסטים. זוהי צורה עשירה אמצאות אימ-פרוביזטוריות. להקה מפורסמת מסוג זה היא החמישיה של כנגן-החצוצרה והזמר הכושי הגדול לואיז ארמסטרונג. כאן מגיע לשיאו פיצול קרהנעימה על-ידי אימפרוביזציות מרובות; למשל:

מתוך "הוט מייזיק" — לפסנתר, ארין שולהוף:



(5) ה"סוויט ג'", או "הג' הסימפוני", נועד לתזמורות גדולות יותר, בהדגשת וירטואוזיות הביצוע, עם אימפרוביזציה קבועה מראש ע"י תזמורים גדושי אמצאות והידושים טכניים. נקודת-המוצא של ג' סימפוני זה היתה הביצוע הראשון של "הראפסודיה בכחול" (Rhapsody in Blue; 1924) לג'רשון (ע"ע), שהזמנה במיוחד ע"י ניטמן, מתדשו של סיגנון זה. תזמורות מפורסמות אחרות הן הלהקות של דיוק אלינגטון ושל בוב קרוסבי.

צורות חדשות יותר של הג' הן: (6) "בוגי-ווגי" (Boogie-Woogie) — ריקודי-בוגי על "בסו אוסטינטו" (ע"ע) ומעליו ואריאציות בסיגנון ג', בסני-קופות ובמקצבים נועזים ביותר.

(7) "סווינג" (Swing) — שהונהג לראשונה (בערך 1935) ע"י מנג'הקלארינטה בני גודמן ותזמרתו. צורה זו מסוגנת דוגמת הג' הסימפוני, אך הוכנסו לתוכה יסודות של ה"הוט ג'", המתבטאים, בין-השאר, בהדגשות קצביות תכופות ללא הרף. פרט אפייני לסוג זה הוא לקיחת קטעי-מוסיקה קלאסיים והעקתם לדפוסי הג'. דיוק הביצוע ופרטי מנגיעים כאן לרמה עליונה.

(8) אחת הצורות האחרונות היא ה"בי-בופ" (Bebop); שהיא מעין תגובה לסווינג, והיא למעשה חזרה ללהקות קטנות ויחד עם זה לצורות אימפרוביזטוריות.

האנרגיה ממנו בהתפשטות אדיאבטי (ע"ע) ואת חימומו בדחיסה אדיאבטי.

על ג' במצב של דילול קיצוני, שבו המהלך התפסי הממוצע נעשה גדול מאד וכנגדו נעשות ההתנגשויות בין המולקולות נדירות (כגון בעטרה של השמש, בערפיליות מסוימות ובמרחבים בין-ערפיליים), — ע"ע ספקטרום.

על "גיוון-הגאזים", ז. א. על סטיות מחלוקת-האנרגיה בג' הנדרשת ע"פ הסטטיסטיקה הקלאסית של בולצמאן. ע"ע קונטים, תורת ה-. סטיות אלו, המתאימות לסטטיסטיקה הקוואנטית של פֶרְמִי, ניכרות בג' רגילים רק בטמפרטורות נמוכות מאד.

א. א. — ש. א.

ג'א (Jazz), כינוי למוסיקת הריקוד החברתי המודרני באה"ב. מוצאה של מוסיקה זו הוא בשירי-עם של הכושים במדינות-הדרום של אה"ב, וראשית תולדותיהם של ריקודים אלה היא בבתי-השעשועים ברובע בתי-הזימה של העיר ניו-אורלינס. המונח ג' הופיע לראשונה בדפוס ב-1916, ופירושו אינו ברור; סבורים, שמוצאו מן ה"ארגון של זמרי-הג' הראשונים ממוצא כושי או קראולי. צורות הג' פותחו על-ידי כושיי אמריקה כמוצר אפייני של המגע בין המסורות העממיות הכושיות האפרו-אמריקניות עם המסורות האנגלו-סאכסיות (שירי-עם אנגליים, סקוטיים, איריים, הימננות דתיים, וכו'). תערוכת זו הצליחה לעצב סיגנון מוסיקאלי מיוחד במינו והשפיעה השפעה ניכרת על המוסיקה בת-זמננו. צורות מוקדמות של הג' הופיעו בתהלוכות של תבורות סטודנטים כושיים מבתי-ספר מקצועיים, במחצית השניה של המאה ה-19, אשר להקותיהם השמיעו שירי-עבודה ושירי "ספיריטואלס" (ע"ע); מהן התפתחו:

(1) ה"רג-טים" (Rag-Time; בערך 1890—1915). ז"א שירי-עבודה או אף שירי-"מחאה" בקצב "קרוע" בתוספת סילסולים מלודיים בעלי סינקופות המעתיקות את ההטעמות הקצביות היסודיות למקומות ריתמיים בלתי-צפויים. סינ-קופות אלו, על רקע של תיפוף מונוטוני, הנהן המאפיינות את סיגנון הג':

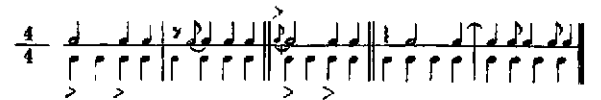

ביצוע ה"רג-טים" היה כלי, לרוב פסנתרי, ואף יצר סיגנון פסנתרי חדיש, בצירופים פולייריתמיים ואף קונטראפונקטיים, שנעשו בדרך אימפרוביזטורית בלבד ע"י הנגנים האנאלפא-ביתים. תזינות רגעיים כאלה עזרו בהרבה להחיות גם את דרכי החיבור המוסיקאלי האמנותי של בני-דורנו.

ספר-הלימוד הראשון לביצוע ה"רג-טים" הופיע ב-1897 (Ben Harney, Rag Time Instructor). זכרונות מתקופה זו נשמעים ביצירתו של אריןג ברלין "Alexander's Rag-Time Band". עיבודים אמנותיים נעשו ע"י קלוד דביסי: "פינת-ילדים" (1908); אריק סאטי: באלט "פאראדה" (1917); איגור סטראווינסקי: "מעשה בחייל" (1918) ו"רג-טים" ל-11 כלים; פאול הינדמיט: "סוויטה 1922".

(2) שלב חדש החל ב-1915 עם צורת ה"בלוז" ("Blues"); מקורו אף הוא בשירי-עבודה, בקינות וזכרונות מימי השיעבוד. אופי ה"בלוז" וביצועו הם בעיקר קוליים, לעומת האופי הפְּלִי של ה"רג-טים", והוא מצטיין בהפקת-צלילים

לעומת הביטויים האֶכְסֵהִיבִיזְיוֹנִיסְטִיִּים של הסווינג והבוגי-ווגי, נראה הביבּוֹפּ כעין צורה תרבותית יותר, המשתמשת ברבים מהשגיה הפוליפוניים של המוסיקה האירופית. מודי-גשזת כאן אף הארמוניות בעלות אופי אֶטְנֹנְאִלִי או — עכ"פ — מודרני מאד.

המוסיקה בת-זמננו מגלה סימנים רבים של השפעת הג' עליה, המתבטאת בדרכי התיזומור, בשימוש הבלתי-מסרתי בהרכב הכלים ובהפקת צליליהם, ובעיקר בשילוב הריקוד בכללותו בתוך היצירה כיסוד בונה.

W. Sargeant, *J. Hot and Hybrid*, 1938; W. Sargeant, *J. (Int. Cycl. of Music, ed. O. Thompson, 1939)*; H. Panassic, *Hot J.*, 1942; Barry Ulanov, *A History of J. in America*, 1952.

תקליטים: *The History of J.*, 4 vols., LP., ed. Ethnic Folkways Library, FP, 53 ff

א. ג.ק.

גזאל (الغزالي), אבי האמד סתפד אבן סתפד אל-טוסי אלשאפעי אל- — לאטינית ביה"ב Algazel

(450 להג'רה/1058 לסה"ג, טוס שבח'ראסאן — 1111/505 שם), פֶּאֹלוֹג, מורה-הלכה ומיסטיקן איסלאמי. מצעירותו היה מעורב במאבקה של האורתודוקסיה הסונית בספקנות הפילוסופית מזה ובאמונתן העיוורת של הכיתות השיעיות מזה. ג' למד בנישאפור מפי אימאם אחרמין אֶלְגִ'יני מן האסכולה של אֶלְאֶשְׁעֵרִי (ע"ע אשערי). הוזזר הסלג'וקי נזאם אֶלְמֶלֶךְ, שהגיע אליו שִׁמְע כשרונותיו של ג' הצעיר, סיפח אותו לחוג המלומדים שבתצרו ומינה אותו ב-1091/484 למורה במדרשה שסיד בבגדאד. בשנה שלאחריה נרצח הוויזר בידי מורדיהאור האסמאעיליים, שאותם התקיף ג' בכתביו. בינתים יצאו לג' מוניטין אף כמורה-הלכה לשיטתו הליבי-ראלית של אֶלְשַׁאפְעִי. אולם דעתו של ג' לא נחה כל עיקר משכלתנותם של מורי-הדת ומפלפוליהם של מורי-ההלכה, וכעבור זמן קצר נתפס לספקנות מלאת יאוש ופסימיות. מנוס מדכאונו מצא בעיסוק הלכה ולמעשה בתורותיהם הסגפניות והמיסטיות של הצופיים (ע"ע). אשר מילאו אותו אמונה ותקווה חדשה; זה היה המקרה המפורסם ביותר של חזרה בתשובה בתולדות האיסלאם. ג' נטש את כל הכבוד שזכה לו בשל השגיו הרבים; ב-1095/488 ברח מבגדאד, בחר בחיי דרוויש נודד ולא חזר להוראה בבגדאד אלא לאחר 12 שנה. באותן השנים, שבחלקן בילה אותן בסוריה ובא"י, הגיע כוח-יצירתו של ג' לרום-פסגתו: חיבורים לרוב, גדולים וקטנים, יצאו מעטף בזרם בלתי-פוסק, ובהם הטיף את תורתו על עדיפותה של ההכרה האינטואיטיבית מן התבונה הצרר-פה ויצא כלוחם לאמונתם התמימה של קדושי-האיסלאם הראשונים, שעבדו את השמים בלב שלם ושאגדות-חיהיה שימשו דוגמה ומופת לחייו הוא. את כל כוחו הרב גייס כדי לסתור את הפילוסופיה ולהחיות את הדת הטהורה. עם מותו היה לו מעמד באיסלאם שיש להשוותו לזה של תומאס האקווינאי בצורתו של יה"ב. הוא הצליח לפלס דרך-בינייית בין הסכולאסטיקה היבשה חסרת-הנשמה ובין הספקולאציה הבלתי-מרוסנת ולסלול נתיב של אמונה-למעשה השווה לכל נפש. הוא זכה לכינוי „חג'ת אלסלאם" (העד לאמיתות האיסלאם), והשפעתו לא פסקה מלשלוט באיסלאם האור-

כדין. הידוע שבחיבוריו הוא האנציקלופדיה אֶחְאִי עֶלוֹם אֶלְדִּין („ההיאת מדע-יהדת") בארבעה כרכים גדולים. ספר זה, שהוא — אולי — המפורסם שבספרי התאולוגיה המ-עשית של האיסלאם, עדיין לא תורגם בשלמותו לשום שפה, וכן לא נחקר מחקר ביקרתי לשם קביעת המקורות שמהם שאב המחבר. אולם ברור, שג' עמד על כתביהם של הצופיים הראשונים, וכן ניכר שהיה בקי גם בספריהם של המקבצים האחרונים. מובן מאליו שידיעותיו בספרות החדית (התורה שב"ע"פ), ההלכה והתאולוגיה היו כוללות ומעמיקות. ספרו אֶלְאֶחְאִי, כרוב ספריו, כתוב ערבית, אלא שחיבר קיצור עממי ממנו בפרסית בשם פִּימִיאִי סַעְאֶדַת („האלכימיה של האושר"); אף קיצור זה לא ניתרגם עדיין בשלמותו. — בין חיבוריו הקצרים מפורסמת ביותר האוטוביוגרפיה הרוחנית שלו, אֶלְמֶנְקַד מן אֶלְדִּלְאֶל („המציל מן הטעות"), שבה תיאור מעניין ביותר של המשבר הרוחני שעבר עליו בשנים לפני שחזר בתשובה; חיבור זה ניתרגם לאנגלית, לצרפתית ולגרמנית. התקפותיו על הפילוסופיה באות לידי ביטוי בס' תְּהַאפַת אֶלְפֶּלְאֶסְפָּה („הפלת הפילוסופים") — הרצאה מזהירה על השיטה הראציונאליסטית והשגות עליה; אבן רֶשֶׁד (ע"ע) כתב עליה את תשובתו המפורסמת תְּהַאפַת אֶלְתְּהַאפַת („הפלת ההפלה"). כן חיבר ג' שלושה חיבורים חשובים בענייני הלכה: אֶלְבַּסִּיט („המרחיב"), אֶלְוַסִּיט („הבינוני") וְרֶאֶלְוַנִּיט („המקצר"); על שני האחרונים נכתבו אחר-כך פירושים רבים.

רשימה מלאה של כתבי ג': C. Brockelmann, *GALS*, I, 745-56, III, 1230-31.

M A Palacios, *Algazel*, 1901; Carra de Vaux, *G.*, 1902; M Piessner, *Der Oikonomikos des Neupythagoraers 'Bryson'*, 1928, 131-35; H. Frick, *G. s. Selbstbiographie*, 1911; J. Obermann, *Der philosophische und religiöse Subjectivismus G.s.*, 1921; A. J. Wensinck, *La Pensée de G.*, 1940; Margaret Smith, *Alghazali the Mystic*, 1944; D. B. Macdonald, *The Life of al-G.*, *JAOS*, XX, 70-132; W. M. Watt, *The Authenticity of the Works Attributed to al-G.*, *JRAS*, 1952, 24-45; id, *The Life and Practice of al-G.*, 1953.

א. ג. א.

ג' והיה דת. כמה מספריו של ג' תורגמו ביה"ב לעברית: (1) מְקַאֶצַד אֶלְפֶּלְאֶסְפָּה („מגמות הפילוסופים"), המשמש כהכנה לס' „ההפלה"; המפורסם בין מתרגמי הספר הוא יצחק אלבלג, שהוסיף גם הערות משלו וקרא לספר „תיקון הפילוסופים"; נפוץ ביותר היה תרגומו של יהודה בן שלמה נתן בשם „כוונות הפילוסופים"; בין פרשני הספר הרבים יש להזכיר את משה גרבוני; אברהם אביגדור בן משולם חיבר אפילו שיר מפרש לספר. (2) תְּהַאפַת אֶלְפֶּלְאִי סָפָה, תורגם בידי זכריה בן יצחק הלוי בשם „הפלת הפיליר סופים". (3) מִינְאֹ אֶלְעַמֶּל („מאזני המעשה"), ספר במוסר ממקורות יוניים ואיסלאמיים, שבצורתו הנוכחית לא חובר בידי ג' עצמו; תורגם ע"י אברהם אבן חסדאי בשם „מאזני צדק". (4) מְשַׁפַּאֶת אֶלְאֶנְאֶר („תא האורות"), לפי קוראן כ"ד, ל"ה), ספרו העיקרי של ג' במיסתוריק, שאף הוא כנראה לא נשתמר בצורתו המקורית, תורגם בידי יצחק בן יוסף אל-פאסי בשם „משכית האורות". — גם מן הספרים המיוחדים

לג' ללא צדק תורגמו רבים לעברית



בלתי-ברורה דוגמת ה"גליסאנדו" ("ההחלקה"), צלילים המכונים "תווים כחולים" ("Blue Notes") בלוויית האר-מוניו נעזות וכרומאטיות; למשל:

ארתור בנג'מין. מתוך "סקסופון בלוז" — לפסנתר

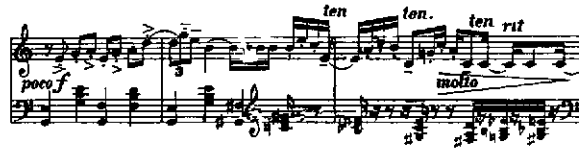

(3) ה"רג-טים" וה"בלוז" כאחד הכשירו את הקרקע לג' החדיש על צורתיו השונות (בערך 1920—1935), כגון "צעד אחד" ("One-Step"), "שני-צעדים" ("Two-Step"), "פונס-טרוט", "שימי", "צ'ארלסטון", וכו'. הביצוע ע"י הפסנתר הסוליסטי הוחלף בביצוע להקות ותזמורות קטנות, בכלי-נשיפה של חצוצרה וסקסופון כמייצגים הראשיים של סיגנון הג'. הפסנתר הועבר לקבוצת כלי הקצב וההקשה (יחד עם הכבג'ו, הקונטרבאס והתופים).

שני סוגי הג' העיקריים שנוצרו בשנות ה-20 הם ה"הוט ג'" ("הג' ה"להוט") וה"סוויט ג'" ("הג' ה"מתוק").

(4) ה"הוט ג'" (סיגנון "שיקאגו") מבוצע על-ידי להקות זעירות בנות 5 סוליסטים. זוהי צורה עשירה אמצאות אימי פרוֹביוזאטוריות. להקה מפורסמת מסוג זה היא החמישייה של כנגד-החצוצרה והזמר הכושי הגדול לואיז ארמסטרונג. כאן מגיע לשיאו פיצול קרהנעימה על-ידי אימפרוביזאציות מרובות; למשל:

מתוך "הוט מייזיק" — לפסנתר, ארין שוליהוף:



(5) ה"סוויט ג'", או "הג' הסימפוני", נועד לתזמורות גדולות יותר, בהדגשת וירטואוזיות הביצוע, עם אימפרוביזאציה קבועה מראש ע"י תזמורים גדושי אמצאות וחיידושים טכניים. נקודת-המוצא של ג' סימפוני זה היתה הביצוע הראשון של "הראפסודיה בכחול" (Rhapsody in Blue; 1924) לג'רשוין (ע"ע), שהזמנה במיוחד ע"י ניטמן, מחדשו של סיגנון זה. תזמורות מפורסמות אחרות הן הלהקות של דיוק אלינגטון ושל פוב קרוסבי.

צורות חדשות יותר של הג' הן:

(6) "בוגי-ווגי" (Boogie-Woogie) — ריקוד-ג' בנוי על "בסו אוקטינטו" (ע"ע) ומעליו ואריאציות בסיגנון ג', בסני-קופות ובמקצבים נועזים ביותר.

(7) "סווינג" (Swing) — שהונהג לראשונה (בערך 1935) ע"י מנג'ר-הקלארינטה ב'ג' גודמן ותזמורתו. צורה זו מסוגנת דוגמת הג' הסימפוני, אך הוכנסו לתוכה יסודות של ה"הוט ג'", המתבטאים, בין-השאר, בהדגשות קצביות תכופות ללא הרף. פרט אפייני לסוג זה הוא לקיחת קטעי-מוסיקה קלאסיים והעתקתם לדפוסי הג'. דיוק הביצוע ופרטיו מגיעים כאן לרמה עליונה.

(8) אחת הצורות האחרונות היא ה"בייבופ" (Bebop); שהיא מעין תגובה לסווינג, והיא למעשה חזרה ללהקות קטנות ויחד עם זה לצורות אימפרוביזאטוריות.

האנרגיה ממנו בהתפשטות אדיאבטי (ע"ע) ואת הימומו בדחיסה אדיאבטי.

על ג' במצב של דילול קיצוני, שבו המהלך החפשי הממוצע נעשה גדול מאד וכנגדו נעשות ההתנגשויות בין המולקולות נדירות (כגון בעטרה של השמש, בערפיליות מסוימות ובמרחבים בין-ערפיליים), — ע"ע ספקטרום.

על "ניווז-הגאזים", ז. א. על סטיות מחלוקת-האנרגיה בג' הנדרשת ע"פ הסטטיסטיקה הקלאסית של בולצמאן, ע"ע קונטים, תורת ה-. סטיות אלו, המתאימות לסטטיסטיקה הקוואנטית של פרמי, ניכרות בג' רגילים רק בטמפרטורות נמוכות מאד.

א. א. — ש. א.

(Jazz) [ז'ז], כינוי למוסיקת הריקוד החברתי המודרני באה"ב. מוצאה של מוסיקה זו הוא בשירי-עם של הכושים במדינות-הדרום של אה"ב, וראשית תולדותיהם של ריקודים אלה היא בבתי-השעשועים ברובע בתי-הזימה של העיר ניו-אורלינו. המונח ג' הופיע לראשונה בדפוס ב-1916, ופירושו אינו ברור; סבורים, שמוצאו מן הז'ארגון של זמרי-הג' הראשונים ממוצא כושי או קראולי. צורות הג' פותחו על-ידי כושי אמריקה כמוצר אפייני של המגע בין המסורות העממיות הכושיות האפרו-אמריקניות עם המסורות האנגלו-סאכסיות (שירי-עם אנגליים, סקוטיים, איריים, הימנאות דתיים, וכו'). תערוכת זו הצליחה לעצב סיגנון מוסיקאלי מיוחד במינו והשפיעה השפעה ניכרת על המוסיקה בת-זמננו. צורות מוקדמות של הג' הופיעו בתהלוכות של חברות סטודנטים כושיים מבתי-ספר מקצועיים, במחצית השניה של המאה ה-19, אשר להקותיהם השמיעו שירי-עבודה ושירי "ספיריטואלס" (ע"ע); מהן התפתחו:

(1) ה"רג-טים" (Rag-Time; בערך 1890—1915). ז"א שירי-עבודה או אף שירי-"מחאה" בקצב "קרוע", בתוספת סילסולים מלודיים בעלי סינקופות המעתיקות את ההטעמות הקצביות היסודיות למקומות ריתמיים בלתי-צפויים. סיני-קופות אלו, על רקע של תיפוף מונוטוני, הנהן המאפיינות את סיגנון הג':

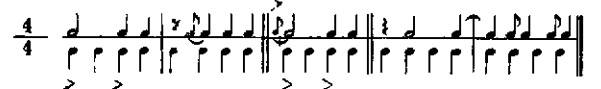

ביצוע ה"רג-טים" היה כלי, לרוב פסנתרי, ואף יצר סיגנון פסנתרי חדיש, בצירופים פוליריתמיים ואף קונטרפונקטיים, שנעשו בדרך אימפרוביזאטורית בלבד ע"י הנגנים האנאלפא-ביתים. תזיונות רגעיים כאלה עזרו בהרבה להחיות גם את דרכי החיבור המוסיקאלי האמנותי של בני-דורנו.

ספרי-הלימוד הראשון לביצוע ה"רג-טים" הופיע ב-1897 (Ben Harney, Rag Time Instructor). זכרונות מתקופה זו נשמעים ביצירתו של ארנינג ברלין "Alexander's Rag-Time Band". עיבודים אמנותיים נעשו ע"י קלוד דביסי: "פינת-ילדים" (1908); אריק סאטי: באלט "פאראדה" (1917); איגור סטראווינסקי: "מעשה בחייל" (1918) ו"רג-טים" ל-11 כלים; פאול הינדמית: "סוויטה 1922".

(2) שלב חדש החל ב-1915 עם צורת ה"בלוז" ("Blues"); מקורו אף הוא בשירי-עבודה, בקינות וזכרונות מימי השיעבוד. אופי ה"בלוז" וביצועו הם בעיקר קוליים, לעומת האופי הפולי של ה"רג-טים", והוא מצטיין בהפקת-צלילים

כדין. הידוע שבחיבוריו הוא האנציקלופדיה אֶחְיָא עֲלוֹם אֶלְדִּין («החיאת מדע־הדת») בארבעה כרכים גדולים. ספר זה, שהוא — אולי — המפורסם שבספרי התאולוגיה המ־עשית של האי־סלאם, עדיין לא תורגם בשלמותו לשום שפה, וכן לא נחקר מחקר ביקרתי לשם קביעת המקורות שמהם שאב המחבר. אולם ברור, שג' עמד על כתביהם של הצופיים הראשונים, וכן ניכר שהיה בקי גם בספריהם של המקבצים האחרונים. מובן מאליו שידיעותיו בספרות החדית (התורה שב־ע"ס), ההלכה והתאולוגיה היו כוללות ומעמיקות. ספרו אֶלְאֶחְיָא, כרוז ספריו, כתוב ערבית, אלא שחיבר קיצור עממי ממנו בפרסית בשם כִּימְיָא סַעְאֶדַת («האלכימיה של האושר»); אף קיצור זה לא ניתרגם עדיין בשלמותו. — בין חיבוריו הקצרים מפורסמת ביותר האוטוביוגרפיה הרוחנית שלו, אֶלְמַנְקַד מִן אֶלְדִּלָּל («המציל מן הטעות»), שבה תיאר מעניין ביותר של המשכר הרוחני שעבר עליו בשנים לפני שחזר בתשובה; חיבור זה ניתרגם לאנגלית, לצרפתית ולגרמנית. התקפותיו על הפילוסופיה באות לידי ביטוי בס' תְּהַאֶפַת אֶלְפִּלְאֶסְפָּה («הפלת הפילוסופים») — הרצאה מזהירה על השיטה הראצינאליסטית והשגות עליה; אֶבְן רִשְׁד (ע"ע) כתב עליה את תשובתו המפורסמת תְּהַאֶפַת אֶלְתְּהַאֶפַת («הפלת ההפלה»). כן חיבר ג' שלושה חיבורים חשובים בענייני הלכה: אֶלְבַּסִּי («המרחיב»), אֶלְוַסִּיט («הבינוני») וְאֶלְוַגִּיז («המקצר»); על שני האחרונים נכתבו אח"כ פירושים רבים.

רשימה מלאה של כתבי ג': C. Brockelmann, *GALS*, I, 745-56, III, 1230-31.

M. A. Palacios, *Algazel*, 1901; Carra de Vaux, G., 1902; M. Piessner, *Der Oikonomikos des Neupythagoraers 'Bryson'*, 1928, 131-35; H. Frick, *G. s. Selbstbiographie*, 1911; J. Obermann, *Der philosophische und religiöse Subjectivismus G. s.*, 1921; A. J. Weismann, *La Pensée de G.*, 1940; Margaret Smith, *Alghazali the Mystic*, 1944; D. B. Macdonald, *The Life of al-G.*, *JAOS*, XX, 70-132; W. M. Watt, *The Authenticity of the Works Attributed to al-G.*, *JRAS*, 1952, 24-45; id., *The Life and Practice of al-G.*, 1953.

א. ג'. א.

ג' וְהִיהָדוּת. כמה מספריו של ג' תורגמו ביה"ב לעברית: (1) מְקַאֶצַּד אֶלְפִּלְאֶסְפָּה («מגמות הפילוסופים»), המשמש כהכנה לס' «ההפלה»; המפורסם בין מתרגמי הספר הוא יצחק אלבלג, שהוסיף גם הערות משלו וקרא לספר «תיקון הפילוסופים»; נפוץ ביותר היה תרגומו של יהודה בן שלמה נתן בשם «כוונות הפילוסופים»; בין פרשני הספר הרבים יש להזכיר את משה נרבוני; אברהם אביגדור בן משולם חיבר אפילו שיר מפרש לספר. (2) תְּהַאֶפַת אֶלְפִּלְאֶסְפָּה, תורגם בידי זכריה בן יצחק הלוי בשם «הפלת הפילוסופים». (3) מִיָּזָאן אֶלְעִמֶל («מאזני המעשה»), ספר במוסר ממקורות יוניים ואיסלאמיים, שבצורתו הנוכחית לא חובר בידי ג' עצמו; תורגם ע"י אברהם אבן חסדאי בשם «מאזני צדק». (4) מְשַׁפָּאֵת אֶלְאֶנְאָר («תא האורות», לפי קוראן כ"ד, ל"ה), ספרו העיקרי של ג' במיסתוריו, שאף הוא כנראה לא נשתמר בצורתו המקורית, תורגם בידי יצחק בן יוסף אלי פאסי בשם «משכית האורות». — גם מן הספרים המיוחסים לג' ללא צדק תורגמו רבים לעברית.

מהוגי־הדעות היהודים שהושפעו ע"י ג' יש להזכיר קודם כל את ר' יהודה הלוי; ביהוד תורת־העיקרים שבס' הכוזרי

לעומת הביטויים האֶכְסֶהִיבִיצינִי־סִיִּים של הסווינג והבוגיי ווגי, נראה הביבופ כעין צורה תרבותית יותר, המשתמשת ברבים מהשגייה הפוליפוניים של המוסיקה האירופית. מודי גשות כאן אף הארמוניות בעלות אופי אֶטְוִנֶאֶלִי או — עכ"פ — מודרני מאד.

המוסיקה בתזמננו מגלה סימנים רבים של השפעת ג' עליה, המתבטאת בדרכי התיזמור, בשימוש הבלתי־מסרתי בהרכב הכלים ובהפקת צליליהם, ובעיקר בשילוב הריקוד ככללותו בתוך היצירה כיסוד בונה.

W. Sargeant, *J. Hot and Hybrid*, 1938; W. Sargeant, *J. (Int. Cycl. of Music, ed. O. Thompson, 1939)*, H. Panassic, *Hot J.*, 1942; Barry Ulanov, *A History of J. in America*, 1952.

תקליטים: *The History of J.*, 4 vols., LP., ed. Ethnic Folkways Library, FP, 53 ff.

א. ג. א.

גזאלי (الغزالي), אָבִי תַאֲמֵד טַחְמֵד אֶבְן מַחְמֵד אֶל־טוּסִי אֶלְשַׁאֶמְעִי אֶל־

Alghazel — לאטינית ביה"ב (450 להג'רה/1058 לסה"ג, טוס שבח'ראסאן — 1111/505 שם), תאולוג, מורה־הלכה ומיסטיקן איסלאמי. מצעירותו היה מעורב במאבקה של האורתודוכסיה הסונית בספקנות הפילוסופית מזה ובאמונתן העיוורת של הכיתות השיעיות מזה. ג' למד בנישאפור מפי אימאם אֶלְחַרְמִין אֶלְגִּיִּינִי מן האסכולה של אֶלְאֶשְׁעִרִי (ע"ע אשערי). הוויזר הסלג'וקי נזאם אֶלְמַלְך, שהגיע אליו שמע כשרונותיו של ג' הצעיר, סיפח אותו לחוג המלומדים שבחצרו ומינה אותו ב־1091/484 למורה במדרשה שידס בבגדאד. בשנה שלאחריה נרצח הוויזר בידי מורדי־האור האסמאעיליים, שאותם התקיף ג' בכתביו. בינתיים יצאו לג' מוניטין אף כמורה־הלכה לשיטתו הליבי־ראלית של אֶלְשַׁאֶמְעִי. אולם דעתו של ג' לא נחה כל עיקר משכלת־נחם של מורי־הדת ומפּוֹלִיָּהִים של מורי־ההלכה, וכעבור זמן קצר נתפס לספקנות מלאה יאוש ופסימיות. מנוס מדאוונו מצא בעיסוק להלכה ולמעשה בתורותיהם הסגפ־ניות והמיסטיטיות של הצופיים (ע"ע), אשר מילאו אותו אמונה ותקווה חדשה; זה היה המקרה המפורסם ביותר של חזרה בתשובה בתולדות האי־סלאם. ג' גטש את כל הכבוד שזכה לו בשל השגיו הרבים; ב־1095/488 ברח מבגדאד, בחר בחיי דרוויש נודד ולא חזר להוראה בבגדאד אלא לאחר 12 שנה. באותן השנים, שבחלקן בילה אותן בסוריה ובא"י, הגיע כוח־יצירתו של ג' לרום־פסגתו: חיבורים לרוב, גדולים וקטנים, יצאו מעטו בזרם בלתי־פוסק, ובהם הטיף את תורתו על עדיפותה של ההכרה האינטואיטיבית מן התבונה הצר־פה ויצא כלחם לאמונתם התמימה של קדושי־האי־סלאם הראשונים, שעבדו את השמים בלב שלם ושאגדות־חיייהם שימשו דוגמה ומופת לחייו הוא. את כל כוחו הרב גייס כדי לסתור את הפילוסופיה ולהחיות את הדת הטהורה. עם מותו היה לו מעמד באי־סלאם שיש להשוותו לזה של תומאס האקווינאי בנצרות של י"ב. הוא הצליח לפלס דרך־בינייית בין הסכולאסטיקה היבשה חסרת־הנשמה ובין הספקולאציה הבלתי־מרוסנת ולטול נתוב של אמונה־למעשה השווה לכל נפש. הוא זכה לכינוי «חג'ת אֶלְאֶסְלָאִם» (העד לאמיתות האי־סלאם), והשפעתו לא פסקה מלשלוט באי־סלאם האור־תודוכסי עד היום הזה.

ג' היה סופר פורה מאד, וספריו ומאמריו מצטרפים לרשימה כבירה; אח"כ יוחסו לו גם חיבורים נוספים שלא

(ה', י"ח) אינה אלא תמצית מ„אלרסאלה אלקרסיה“ (האי גרת הירושלמית) של ג', שהוכללה אח"כ ב„החיאת מרעיי הדת“. תלותו של ר' יהודה הלוי בג' מצטמצמת בעיקר בבקורת התאולוגיה הראצינאליסטית. דעתו של ד. קאופמן, שר' יהודה הלוי הושפע מג' גם בהשקפותיו החיוביות על הדת, הופרכה ע"י החוקרים שבאו אחריו. השפעת ג' על ס' „אור ה" לחסדאי קרשקש, שנקבעה תחילה ע"י י. וולפסון (1905), נדחתה אח"כ ע"י יוליוס גוטמן. הדמיון הרב בין ס' אלחכמה פי מח'לוקאת אללה („החכמה שביצורי אלוהים“) ובין חלקים מסויימים של ס' „חובות הלבבות“ לר' בחיי אינו — כפי שסברו — תוצאה מהשפעת ג' על ר' בחיי, מאחר שהוכח ששניהם היו בני דור אחד, והמקור המשותף לשניהם נתגלה בס' „הראיות וההתבוננות בענין הבריאה וההשגחה“ המיוחס לאלג'אחו (ע"ע ג'אחו, אל-).

י. גוטמן, הפילוסופיה של היהדות, תשי"א: הנ"ל, משנתו של יצחק אלבג, ספר היובל לכבוד לוי גינצברג, תשי"ז, ע"ה-צ"ב, ד. צ. בנעט, רבי יהודה הלוי ואלג'אלי, כנסת, תשי"ב, 311-329; הנ"ל, מקור משותף לר' בחיי בר יוסף ואלג'אלי, ספר מאגנס, תרמ"ץ, 23-30; J. Gutman, Religion und Wissenschaft im mittelalterlichen und im modernen Denken (Zeitschrift zum 50jahr. Bestehen der Hochschule f. d. Wiss. d. Jud., 1922).

מ. פ.

גזואלדו, דון-קרלו, נסיך וגזוזת — Don Carlo Ge-sualdo, Principe de Venosa (1560[?]), נא-פולי (— 1613 שם), קומפוזיטור מן החוגים העליונים של האצולה האיטלקית, בן-אחיו של הארכיהגמון של נאפולי. 1586 נשא לאשה בת-טובים בנאפולי; כעבור שלוש שנים נדע לו על בגידתה והוא ציווה להרגה יחד עם מאהבה. בשנות התשעים שהה ג' בעיקר בפרארה, ששימשה עיר-עד לגדולי המוסיקאים של סוף הרנסאנס באיטליה, וב1594 נשא שם אשה מבית אסטה (ע"ע). אחר 1597 חזר ג' לנאפולי ושוב לא עזב אותה עד סוף ימיו.

ג' היה מנגן בנבל ומחדש בחיבור מאדריגאליים. חיבורו העיקרי — אוסף מאדריגאליים בחמשה קולות, 6 חלקיו יצאו לאור בין 1594 ו1614 וזכו מאז למהדרות נוספות רבות. ג' נתגלה מעיקרו כשולט מושלם בטכניקה הפוליפר-נית (הרב-קולית), אולם בשני ספריו האחרונים עלה על כל מה שנעשה לפניו באותו השטח. הוא משתמש במודולאציות מגוונות ובלתי-רגילות ביותר להבעת רגשות שונים; בביטוי הבלתי-אמצעי הניתן להן ובטיפול האינדיווידואלי בטכסט הוא יחיד במינו.

Gray & Heseltine, C. G., 1926; Keiner, Die Madrigale G.'s von Venosa, 1944

גזולין, ע"ע גזוזת.

גזוזת (Trichophytosis, או Trichophytia capitis, או Ti-nea tonsurans) בדרמטולוגיה — זיהום העור, השערות והצפרניים, הנגרם על-ידי פטריות מיקרוסקופיות מקבוצת טריכופיטון (Trichophyton), שהן מוצאות להן קרקע-מזון מתאים בקראטין שבשכבות העליונות ביותר של העור ובאיבריו הנספחים. ידועים כמאה מינים של פטריות טפיליות גורמות-ג', שהחשובים שבהם הם: Trichophyton; Microsporon; Epidermophyton; Achorion. קבוצת-הטרי-כופיטון גורמת לנגעים בעור, בשערות-הקרקפת, בעור-הפנים ובזקן, בעור-הגוף ובצפרניים. בעור, בנקודת-ההדבקה ע"י הפטריה, מתהווים רבדים עגולים, אדמדמים וקשקשיים, ובעור-הקרקפת נגועות גם השערות. השטחים הנגועים בעור-הקרקפת נראים כגזוזים, ומכאן השם ג', שהוא מקביל לשמות-המחלה בלשונות האירופיות. השערות השבורות ניכרות כנקודות שחורות בשטח הקשקשי האפור-לבן, ובבדיקה מיקרוסקופית הן נראות מלאות נבגים.

עפ"ר מנוגעים בג' ילדים לפני ההתבגרות, אולם גם מבוגרים אינם חפשיים מזיהום זה, אלא שבהם נפגעים חלקי-גוף אחרים, כגון איזור-הזקן והצפרניים. הטריכופיטון אינו פוגע באיברים הפנימיים של האדם.

הטיפול בפטרת-העור נעשה באמצעי-חיטוי, אולם אין שיטה זו מספקת בפטרת-השערות, בנגע זה מקרינים את הראש בקרני-רנטגן, המביאות לידי שיתוק זמני של צמיחת השערות ולידי נשירתן הארעית, ובמשך רווח-זמן זה משי-מידים את הפטריות ע"י אמצעי-חיטוי.

הטריכופיטון מועבר על-ידי קשקשים ושערות מזהמים מהחולה לעצמו, ממנו לזולתו, ומהחיה לאדם (חתול, כלב, וכו'). המחלה מופיעה בצורה מגפתית בבתי-ספר ובמשפ-חות. את המלחמה המונעת בפטרת-הראש ואת הטיפול בה בתחנות דרמאטולוגיות מיוחדות מנהל שירות ההיגיינה לבתי-הספר, והודות לו נקיים בתי-הספר בישראל ממחלות-

גזאר, אַחַמַד פּאַשא, אַל- (1775—1804), מושל חורפי

בא"י. נולד בבוסניה כבן להורים נוצריים. בקט-נותו נאלץ לברוח לקושטא ולמכור את עצמו לסוחר-עבדים. הוא התאסלם, ולאחר מכן היה ממשרתיו של עלי בק מושל מצרים, שהשתמש בו כתליין; מכאן כינריו „אלג'ואר“ (הקצב). ממצרים ברח לסוריה, ובזכות העזרה שהגיש לתור-כים במלחמותיהם נגד דאהר אלעמר (ע"ע), ניתנה לו, לאחר רצה מושל זה, כפרס הפאשאליק של צידון. 1777/8 העביר ג' את מושב הפאשאליק לעכו, פיתח ושיכלל את העיר והפך אותה לעיר הראשית של החוף. הוא בנה את מסגדה הגדול, ועלי-ידו הקים מוסר לחינוך אנשי-דת, שנקרא על שמו „אלאחמדיה“; הוא בנה שוק מצויין ומזרקה, וכן הקים בנמל עכו צי קטן; ובעכו אירגן את צבאו, שהיה מורכב מבוסניים, אלבאנים ומרוקאנים. שלטונו הקיף גם את דמשק והלבנון והיה כמעט בלתי-חלוי בשלטון המרכזי בקושטא. אחד מעוזריו העיקריים היה גוברו היהודי חיים פרחי (ע"ע).

לשיא גדולתו הגיע ג' בשעה שהצליח ב1799 — בסיועה של שייטת בריטית בפיקודו של סר סידני סמית (ע"ע) — לבלום את התקדמותו של צבא נאפוליון.

„מושל עכו“ היה ידוע כעריץ, אכזר ורודן, שהתיז ללא רחמים את ראשי אויביו ומתחריו, והטיל את חתיתו על סוריה והלבנון. אכזריותו וקמצנותו השניאו אותו על התר-שבים. הוא היה סמל לשלטון הדיכוי של תורכיה כלפי הער-בים. בעזרת צבאו המערב דיכא כל התקוממות נגדו. צבאו היה חזק, עכו היתה מבוצרת יפה, ורוסיה היתה בעלת בריתה. וע"ע עכו.

מ. אסף, תולדות הערבים בארץ ישראל, ח"ב, תש"א; Ph. K. Hitti, History of Syria includ. Lebanon and Palestine, 1951.

י. י.

גזזה, ע"ע הונגריה.

פעילותו הכימית אין מציאותו ניכרת כרגיל. שאר הגזים אצילים באוויר בשיעורים זעירים.

לוח 1
הגזים האצילים באטמוספירה
(נפח אחד של גז אציל נמצא ב- נפחים של אוויר)

ג'א	ג
ארגון	106
נאון	65.000
הליום	200.000
קריפטון	1.000.000
כסנון	11.000.000

מלבד באוויר נמצאים ג'א נמסים בקצת מעיינות טבעיים וכלואים בקצת מחצבים נדירים. ההליום (ע"ע) הוא מן המר-כיבים העיקריים של החומר הקוסמי, וכן נודעת לו חשיבות מכלעת במבנה גרעיני האטומים ובראקציות גרעיניות.

תכונות הגזים נקבעות על-ידי הצד המשותף של מבנה אטומיהם — שהם מכילים כולם קליפת-אלקטרונים חיצונית מושלמת (בת 2 או 8 אלקטרונים), שמקנה לאטומים אלה יציבות מאפסימאלית. לפיכך אנרגיית-היוניזציה שלהם גבוהה ביותר, ואין הם מתקשרים באטומים אחרים לא בקשר אלקטר-ואלנטי ולא בקשר קוואלנטי (ערכות "אפס"). אטומי הגזים אף אינם מתקשרים זה בזה מין במינו. המול-קולות שלהם הן חד-אטומיות; דבר זה מוכח מן היחס e_p/e של החום הסגולי שלהם, שערכו בכל הגזים הוא 1.67 (ע"ע חום). מחמת חולשת הכוחות הבינמולקולאריים נקודות ההיתוך והרתיחה של הגזים הן נמוכות. נקודות אלו, וכן צפיפות הגזים, עולות עם המספר הסידורי. — אצילותם של הגזים אינה מחלטה; מקצתם נותנים בקור ובלחץ הידראטים גבישיים, המחזיקים 6 מולקולות מים ומתפרקים בלחץ רגיל בטמפרטורות שונות.

מחמת העדר סימני-הפך כימיים מוגדרים הגזים בעיקר בקבוצות של גדליהם הסיסיקאליים (לוח 2). הגזים שבאוויר מופקים בדרך הזיקוק הבורר של אוויר נוזל, הואיל ונקודת-הרתיחה של חנקן היא -195.8° ושל חמצן -183° , הרי שבסביבות -200° רוב ההליום והנאון עומדים במצב גזי מעל פני האוויר הנוזל. שארית החנקן שבתערובת זו מוצאת בדרכים כימיות, למשל ע"י סידן קארבידי, היוצר ציאנאמיד (ע"ע סידן), ההפרדה בין הליום

הפסרת; אולם הן עדיין קיימות בין ילדים הנמצאים מחוץ לבית-הספר ובין מבוגרים. המלחמה בג' דורשת פיקוח סא-ניטארי מאורגן על מקומות שבהם מטפלים בשערות, כגון מספרות ומכונים ליופי.

גזים אצילים או אדישים (noble gases או inert gases), שם כולל לששת היסודות הכימיים הליום, נאון, ארגון, קריפטון, כסנון ורדון, המצטרפים לקבוצה התוספת טור מיוחד (טור "0") במערכת-היסודות (ע"ע אטום) והמסיימת את ששת המחזוריים של המערכת. כינויים ניתן להם על שום שהם חסרים אפיניות כימית (ע"ע כימיה) ואינם מותקפים ע"י שום ראגנט כימי.

ב-1785 ראה קונדיש (ע"ע), שכ-1/120 מנפח-האוויר אינו ניתן לשריפה ולא לשינויים כימיים אחרים, ז.א. — אינו חנקן או חמצן. למעלה מ-100 שנה לאחר מכן (ב-1892) הוכיח רילי (ע"ע) בניסויים מדוקדקים, שהחנקן המופק מן האוויר כבד ב-1/2% מן החנקן המתקבל מפירוקן של תרכובות כימיות חנקניות: צפיפות נורמאלית של חנקן אטמוספרי — 1.2572, של חנקן "כימי" — 1.2505. השערותו, שסיבת הדבר היא מציאותם של יסודות כימיים נוספים באטמוספירה, שהם מעורבים בחנקן וכבדים ממנו, הוכחה ב-1894, בידי ובידי רמזי (ע"ע), שבידדו את הגז הכבד וקראו לו ארגון (Argon, מיוו ἀργός, לא-פעיל). באותה שנה מצא רמזי במינראלים מסויימים את ההליום (ע"ע), שכבר היה מוכר מבחינה ספקי-טרוסקופית כמרכיב של השמש. ב-1896 הביע רמזי את ההש-ערה ששני הגזים החדשים שייכים לטור מיוחד (טור "0") של המערכת היסודית, שהשלמתו דורשת מציאותם של שלושה יסודות נוספים. השערה זו נתאמתה ב-1898, כשרמזי ועוזריו הצליחו לבודד מן האוויר לא רק הליום, אלא אף את הנאון (Neon, מיוו νέος, חדש), הקריפטון (Krypton, מיוו κρυπτός, חבוי) והכסנון (Xenon, מיוו ξένος, זר). האיזוטופים השונים של הרדון (ע"ע) נמצאו בשנים הרא-שונות של המאה ה-20 כפרי ההתפרקות הראדיואקטיביות של הראדיום, התוריום והאקטיניום (ע"ע רדיואקטיביות). חץ מאיזוטופי הרדון, שהם עצמם ראדיואקטיביים וקצרי-זמן-קיום, כל הגזים הם חמרים יציבים מאד ומרכיבים קבועים של האטמוספירה. שיעור הארגון באוויר מגיע ל-0.94% (לפי הנפח) או ל-1.2% (לפי המשקל), אלא שמחמת אי-

לוח 2
קבוצות אפיניות של הגזים האצילים

ראדון Rn	כסנון Xe	קריפטון Kr	ארגון A	נאון Ne	הליום He	
86	54	36	18	10	2	מספר סידורי
(60) 18.8	(28) 18.8	2.8, 18.8	2.8, 8	2.8	2	מערך אלקטרוני
(*)	131.3	83.7	39.944	20.183	4.002	משקל אטומי
*(222, 220, 219)	תשעה	ששה	40, 38, 36	22, 21, 20	4.3	איזוטופים (ע"ע)
	(136—124)	(86—78)				
9.97	5.896	3.743	1.7836	0.8999	0.1785	צפיפות (g/l)
-71°	-111.5°	-157.0°	-189.2°	-248.5°	-272°	נקודת-היתוך
-62°	-107.1°	-152.9°	-185.8°	-245.9°	-268.9°	נקודת-רתיחה
104.5°	+16.6°	-62.5°	-122.4°	-228.7°	-267.9°	טמפרטורה קריטית
62.4	58.2	54.3	48.0	26.86	2.26	לחץ קריטי (אטמ.)
0.51	0.242	0.1105	0.0053	0.0114	0.0097	מסיסות במים (ב 0°)

* ע"ע רדיואקטיביות. ** בלחץ של 25 אטמ.

לאחר זמן בא להשתקע בשוויץ ופנה לעבודה במשק החקלאי שלו ולכתיבת חיבורים על בעיות סוציאליות. ב-1919 נתמנה ג' לשר-הכספים בממשלת באוואריה הסובייטית קצרת-הימים; לאחר הפלת המשטר הועמד לפני בית-דין צבאי.

חיבוריו העיקריים של ג' הם: Die Reformation im Geldwesen als Brücke zum sozialen Staat (תיקון ענייני-המטבע כגשר למדינה הסוציאלית), 1891; Die natürliche Wirtschaftsordnung durch Freiland und Freigeld (הסדר כלכלי טבעי ע"י קרקע חפשית וכסף חפשי), 1909; את תורתו הסוציאליות הכלכליות אפשר להגדיר כסוציאליזם המכוון נגד משטר laissez-faire (משק מושחת על התחרות חפשית) ונגד המארפסיום כאחד. לפי ג' נקבעים ממדי יצירת-ההון ע"י שיעור ריבית-הכסף ביחסה להכנסה-בשוליים מן ההון. כל זמן שההכנסה-בשוליים מן ההון עולה על שיעור-הריבית, מכניסה השקעת-ההון רווחים; כשהכנסה מן ההון נופלת משיעור-הריבית, שוב אין ההשקעה כדאית, יצירת-ההון נפסקת וחל קפאון בכלכלת-המדינה. הגידול המתמיד של ההון גורם ירידה מתמדת בשיעור ההכנסה-בשוליים מן ההון, ולכאורה עתידה יצירת-ההון להגיע לנקודה שבה יורד שיעור ההכנסה-בשוליים לאפס. אולם דבר זה נמנע, משום ששיעור ריבית-הכסף לעולם אינו יורד למטה מרמה מינימאלית מסוימת, בעוד שניפוח ממדי-ההון מעבר לנקודת-השוויון בין שיעור-הריבית ושיעור ההכנסה-בשוליים מן ההון אינו כדאי.

את קשיחותו של שיעור ריבית-הכספים הסביר ג' מתוך איה-שוויון בין מצביהם בשוק של בעל-הסחורות, שהוא נאלץ למכור את סחורתו העשויות לילך לאיבוד, ושל בעל-הכספים, שהוא יכול למשוך את כספיו מן השוק כרצונו בלא שפיסידו בערכם. יתרון זה של הכסף (לגבי הסוחרים) על הסחורות (לגבי היצרנים) משמש יסוד ל"ריבית הראשונית" (ריבית-החליפין), שהיא הופכת את הכסף להון. בנקודה זו מתקרבת תורת-הריבית של ג' מאד לתורת "עדיפות הכסף הליקויד", שפיתח כמה שנים אחריו קינו (ע"ע). כדי להשוות את כוחותיהם של הכסף והסחורות בשוק ע"י כך להשמיט את הקרקע מתחת לריבית הראשונית, הציע ג' להנהיג Schwundgeld (כסף מצטמק) — צימצום אוטומאטי של ערכו הנקוב של המטבע בשיעור 0.1% לשבוע. שפירושו — הטלת ריבית בשיעור 5.4% לשנה. לשם שמירה על ערכו הנקוב המקורי של הכסף, יש להדביק על שטרי-הכסף כל חודש תווים מיוחדים, המושגים במשרדי-הדואר. בזה ראה ג' דרך ליצירת "כסף חפשי" (Freigeld).

אשר ל"קרקע חפשית" (Freiland), דרש ג' את הלאמת הקרקעות והחכרתן לכל המרבה ברמי-הכירה. ברמי-הכירה אלה תפרע המדינה לבעלים את הריבית והקרן משווי קר-קעותיהם המופקות. אח"כ תשמשנה ההכנסות מדמי-הכירה להקלת עומס-המיסים ולמימון מפעלים שונים של סעד סוציאלי.

בהשפעת תורתו של ג' קמה תנועת Freiland-Freigeld-Bund (אגודה למען קרקע חפשית וכסף חפשי), שהיו לה תומכים בעיקר בגרמניה ובשוויץ ושהיתה פעילה מאד בשנים הראשונות שלאחר מלחמת-העולם I.

ג' היה הוגה-דעות מקורי ביותר וכדברים רבים סטה מן הדרך המקובלת; וזוהי, כנראה, סיבת השתיקה הגמורה שבה

לנאון נעשית בדרך הקפאת הנאון במימן נוזל. בדרך זו מתקבל נאון המחויק לא יותר מ-2% הליום. קשה מכל היא ההפרדה בין ארגון לחמצן, הואיל והטמפרטורות של רתי-חם קרובות זו לזו. רוב הארגון נמצא בחמצן הניגר המת-קבל בניזול האויר. ע"י זיקוק בורר של החמצן הניגר מתקבל גז שרובו ארגון, עם עירובים ניכרים של חמצן וחנקן. שאפשר להרחיקם בדרכים כימיות. גם קריפטון וזסנון ניתנו להפקה בדרך הזיקוק הבורר של אויר נוזל. רדון (ע"ע) מת-קבל ע"י המסת מלח של ראדיום במים. הליום (ע"ע) מופק ממקורותיו המינראליים.

רוב שימושיהם של ג' הם לצרכי תאורה. התפרקות חשמלית במתח של 1,000 וולט מפיקה באויר-נאון קלושה (2 מ"מ) זוהר אדמדם (שפופרת-נאון); ברשת חשמלית שמתחת 220 וולט מסתייעים בטרננספורמאטור. הוספה קטנה של כספית לנאון משנה את גוון האור מאדום לכחלחל-לבן. ארגון וכספית נותנים גוון כחול או ירוק. חשוב שימוש של ארגון במקום הנקן למילוי נורות (ע"ע), גם מחמת אצילותו הכימית של הארגון וגם מפני שמוליכות-החום שלו קטנה משל הנקן.

W. Ramsay, *The Gases of the Atmosphere*, 1915; id. und G. Rudolf, *Die Edelgase*, 1917; J. W. Mellor, *A Comprehensive Treatise of Inorganic and Theoretical Chemistry*, VII. *Inert Gases*, 1927; B. S. Hopkins, *Chapters in the Chemistry of the Less Familiar Elements*, 1940.

מ. ה. ב.

גִּזְלָה, אֵלֵּי, עֵץ סוּדָן; סוּרְיָה.

גִּזְלָה (غزل), צורת שירים ליריים, שמוצאה בארצות האיסלאם ושהתפשטה גם בספרויות המערב. המונח ג' מציין בעיקר השתפכות-נפש של אדם שוגה באהבתו; אולם לפעמים מדובר בג' גם על נושאים ליריים אחרים. לשיא התפתחותו הגיע הג' בספרויות הפרסית והתורכית. המשורר הפרסי האפסו (ע"ע) הוא אשר פיתח את הצורה לשיא השלמות, ובין התורכים הצטיין בה באקי (ע"ע).

צורת הג' הקלאסית כוללת 4—15 בתים בני שתי צלעות (דלת וסוגר); החרוז, שהוא אחד בכל השיר, בא בטוף הדלת הראשונה ובסופי הסוגרים; אולם ישנם גם ג' ארוכים יותר. הבית האחרון מכיל, כבצורות אחרות של השירה הפר-סית והתורכית, את "שם-העט" (תח'לץ) של המחבר. לפעמים נהגים לחזור בטוף השיר על אחת משתי צלעות-הפתחה. הג' מצוי אף בשירה העברית בספרד, ובתימן — עד לימינו אלה; אף כאן נהג המשורר לפעמים לשלב את שמו בטוף השיר.

הג' במזרח מקביל לסונטה במערב.

צורת הג' נודעה באירופה תחילה ע"י תרגומי שירים פרסיים (שלגל, ריקרט [Rückert], בודנשטט); אולם משו-רים אחרים, ביחוד גרמניים, כתבו גם ג' מקוריים (גתה, פֶּלְטֶן).

E. J. W. Gibb, *History of Ottoman Poetry*, I, 80 ff., 1900; A. Kh. Kinany, *The Development of GAZAL in Arabic Lit.*, 1950

גִּזְלָה, סִילְוִז — Silvio Gesell — (1862—1930), סוחר ומתקן סוציאלי גרמני. ג' היגר ממולדתו שבקרבת גבול-לופסמבורג לארגנטינה ונעשה סוחר עשיר בבואנוס אירס. שם גם החל להימשך לחקירת בעיות הכלכלה והמטבע.

אלא לשם כפרה על שבועת-שקרי, בדומה לקרבן; משום כך חייב הגזלן בחומש רק כשהודה (ב"ק ק"ג—ק"ה; רמב"ם ס"ט, ז' ח'). בזה שונה דין הגזלן מדין הגנב, שחייב בקנס (צ"ע גנבה).

חטיפת מציאה מידי קטן אף היא גול — משום דרכי-שלום, אע"פ שאין לקטן זכות חוקית עליה (משנ' גט' ה', ח'). התנאים נחלקו בשאלה, אם המושג ג' חל על קרקעות ועבדים (משנ' ב"ק ט'; בבלי ש"ס, קי"ז, ב'), אולם רוב הפוסקים מכריעים, שאע"פ שאין קרקעות ועבדים נגזלים ואין הגזלן חייב באחריותם, מכל מקום עובר הוא על "לא תגזול" (רמב"ם הל' גנבה, ז', י"א; תוס' ב"מ ס"א, א', ד"ה אלא).

הלכות-ג' באות מצד אחד להכריח את הגזלן להשיב את הג' ולהקל על הגזלן להוציא את הג' מיד הגזלן, ומצד שני — לפתוח דרך-תשובה בפני הגזלן. לפיכך אסרו חכמים לקנות דבר גזול מן הגזלן, כי עי"כ מחזקים ירי עוברי-עבירה ועוברים על "ולפני עוד לא תתן מכשול" (ב"ק קי"ח, ב'ו רמב"ם, הל' גזלה, ה' א'). הגזלן פסול לעדות (סנה' כ"ו, א'); נגזל החובע את הגזלן לדין — כשיש שני עדים על כניסת הגזלן לבית הגזול ויציאתו משם וכלים עמו — נשבע הגזלן ונטל, בניגוד לכלל הידוע ששבועה בכוחה לפטור ולא לחייב ממון (משנ' שבר, ז' א—ב'). השבת הג' היא לכתחילה בעיני דווקא, ואין הגזלן רשאי לקנותה ע"י תשלום דמיה. אולם אם השבת הג' בעיני גורמת הפסד רב ביותר לגזלן — כגון אם בנה מריש (= קורה) גזול בבניין — אין הוא חייב לשלם אלא דמיה, כדברי בית-הלל (בניגוד לדעת בית-שמאי) — "משום תקנת השבים" (מש' גט' ה', בבלי, ש"ס, נ"ה, א'). אין הגזלן חייב לרדוף אחרי הבעלים, אלא מחזיק בג' ומודיע לבעלים על רצונו להחזירה; רק אם נשבע לשקר הודה — חייב הוא לרדוף אחרי הבעלים עד שיחזיר להם, אפילו הם באי-ידיהם, מפני שאחרי השבועה לא יבואו לתבעו. אולם כדי להקל על הגזלן שנשבע לשקר לחזור בתשובה, תיקנו חכמים שגזלן המשיב את הג' לבית-דין שבעירו — יצא (משנ' ב"ק ט', ה' בבלי, ש"ס, ק"ג, ב'ו רמב"ם, ש"ס, ז' ט—י').

לשם הקלת התשובה אמרו: "הגזלנין שהחזירו — אין מקבלין מהן, המקבל מהם — אין רוח חכמים נוחה הימנר" (ב"ק צ"ד, ב'). לדעת רבנו ת"ם, יש לראות בתקנה זו של רבי רק תקנה לדורו; לדעת הר"י — התקנה מכוננת לגזלן מקצועי, שכל פרנסתו על ג', שאם יחייבוהו להחזיר את כל הגזלות, לא ישאר לו כלום (ש"ס, תוס' ד"ה בימי רבי); לדעת הרמב"ם (ש"ס, א', י"ג) יש תוקף לתקנה זו רק לגבי מי שחזר בתשובה ומחזיר את דמי הג' מאליו, בלי שביט-דין יכריחו לכך. אין מקום לתקנה זו אם הדבר הגזול קיים (ב"ק ש"ס).

קשה וחמורה מג' היחיד היא ג' הרבים, "שהגזול את היחיד — יכול לפייסו ולהחזיר לו גזולו, והגזול את הרבים אינו יכול לפייסו ולהחזיר להם גזילתו" (תוספתא ב"ק, י', י"ד). כגזוליה הרבים נחשבים הרועים את בהמותיהם בשדות אחרים (ב"ק צ"ד, ב', ורש"י ש"ס), ואף החנוניים המרמים במידות (ב"ב פ"ח, ב', ורש"י ש"ס). תקנתם של גזוליה הרבים היא בהחזרת הג' לצורך-הרבים (ב"ק ש"ס). — ההלכה העתיקה לא כללה באיסור-ג' את רכושו של הנכרי, על רבן גמליאל נמטר, שגזר על ג' נכרי שיהא אסור מפני חילול-השם;

נתקלו דעותיו בחוגי הכלכלנים האקאדמיים בזמנו. חיבוריו מצטיינים בבהירות-ההרצאה וחדורים שאיפה לזהות לצדק חברתי. — בעברית יצא: "עם דימדומי תרבות חדשה" (תרג' נ. צ. מיימון), תרצ"ד.

W. Wagem, *Tauschsozialismus und Freigeld*, 1921; H. Langeluetke, *Tauschbank und Schwundbank als Wege zur zinslosen Wirtschaft*, 1925; F. Haber, *Untersuchungen über Irrtümer moderner Geldverbesserer*, 1926; B. Uhlemayer, *S. G.*, 1931; W. Schmidt, *S. G.*, 1954.

ש. רי.

גְּזֵלָה (גְּזֵל, גְּזָל), במשמעה המקורי — לקיחת דבר בכוח

נגד רצון הבעלים (כגון ש"ב, כג, כא; שופ' כא, כג). במובן מורחב משמש המושג לעושה (כגון ירמ' כב, ג) ולעיוות-הדין (כגון ישע' י, ב). חז"ל כללו במונח ג' כל החזקת רכוש של הזולת שלא כדין, כגון: הכופר בפקדון (ב"ק ק"ה, ב). השואל שלא מדעת בעלים (ב"מ מ"ג, ב'), ועוד. המונח ג' מציין גם את החפץ הנגזל (כגון ויק' ה, כג). — איסור הג' מפורש בתורה (ויק' יט, יג); אולם, שלא כבחוקי חמורבי (צ"ע) שחייבו את הגזלן במיתה (סעיף 22), אין התורה מפרשת את ענשו של הגזלן, אלא מזכירה את חובת השבת הג' (ויק' ה, כג) בקשר למקרה של שבועת-שקר שבאה בעקבות העבירה (ש"ס, כ—כו).

הנביאים והכתובים מוקיעים בצורות שונות וכדברים קשים את עוון הג' (יש' ג, יד; ירמ' כא, יב; יחז' יח, יב; יח; ש"ס, כב, כט; מלכה ב, ב; איוב כ, יט) כאחד הגילויים המובי הקים ביותר של הרשע, איוב (כד, ב—ג) מתאר בציריות דרכיה של תבורת-גזלנים, מסימניו של הצדיק שהוא נזהר מג' ומחשש-ג' (יחז' יח, ז; טז; ש"ס, לג, טו; תה' סט, ה). מתארו של הבורא שנאת הג' (יש' ס"א, ח) והצלת "עני ואביון מגזול" (תה' לה, י).

בדיני-ישראל ג' הוא מושג משפטי מוגדר. לפי הדין אסור לגזול שום דבר, ואפילו פחות משהו-פרוטה; אולם רק הגזול שוה-פרוטה כופים אותו להחזיר את הג' לבעליה (ב"מ נ"ה, ב'ו סנה' גז, א', ורש"י ש"ס; רמב"ם הל' גזלה, א', א—ב'), אך יש אומרים, שאע"פ שאין כופים להחזיר ג' ששוה פחות מפרוטה, מצווה להחזירה (מאירי לב"ק ק"ה, א'; שיטה מקובצת ש"ס). אם חל שינוי בדבר הנגזל, כגון: גזל עצים ועשאים כלים — משלם דמיה, כפי מחיר הדבר בשעת הג': "כל הגזלנין משלמין כשעת הג'" (מש' ב"ק ט', א'; בבלי, ש"ס, צ"א, ב'; רמב"ם, ש"ס, ש"ס, ה'). אע"פ שהגזלן עבר על "לא-תעשה" — אינו חייב מלקות, מכיוון שהוא חייב לשלם את דמי הג', וכל לאו שניתן לתשלומין — אין לוקין עליו (מכות ט"ז, א'; רמב"ם, ש"ס, א', א').

תמוהה העובדה, שההלכה לא הטילה עונש על הגזלן הסתפקה בחובת השבת הג'; חז"ל מנמקים עובדה זו הנמקה פסיכולוגית-דתית ("...זה [= הגזלן] השווה כבוד עבד לכבוד קונו" [רש"י] — "לא ירא מבני-אדם כדרך שלא ירא מהקב"ה"), "וזה [הגנב] לא השווה כבוד עבד לכבוד קונו" [רש"י] — "אלא כיבד העבד יותר מקונו, שהוא ירא מבני-אדם ומעין של מעלה לא נזהר", ב"ק ע"ט, ב'). הרמב"ם מנסה לתת הנמקה סוציולוגית: "מפני מיעוט מציאות הג'" (מר"ג ג', מ"א). ההלכה מבחינה בין גזלן שכפר בג' על-ידי שבועת-שקר לבין גזלן שכפר ללא שבועה: הראשון משלם נוסף על הקרן חומש ומביא קרבן-אשם לכפר על שבועת-השקר; השני מחזיר רק את הקרן, החומש לא בא בתור קנס.

גִּזְנִיִּים (יחיד גִּזְנִי — غزني). שושלת היִזְנִיִּים ששלטה על גִּזְנִי (ע"ע), ואח"כ גם על להור (ע"ע), במאות ה-10—12. היא נוסדה במאה ה-10 ע"י אֶלְפִּטִיגִינ, עבד תורכי למושל בוכארה הסאמאנים. עבדו ויורשו סאבוקטיגין (976—997) הרחיב את תחום שלטונו על פני אפגאניסטאן וחרסאן. גדול השליטים הג' היה בנו של סאבוקטיגין מחמוד (998—1030). שהשתחרר מכל תלות בסאמאנים, סיפח לממלכתו את רובה של איראן וערך מסעות כיבוש להודו הצפונית-מערבית. שם הצליח לספח לשלטונו את פֶּנְגִּ'אב, ובפשיטותיו — שהיו מלוח שוד והרס — הגיע עד קאשמיר, דואב וקאטהיא-וואר. פשיטות אלו זינעו את אחדותה המדינית של הודו הצפונית ואת עצמתה הכלכלית וסללו את הדרך לכיבושי הגזירים (ע"ע). בימי מחמוד השתרעה ממלכת הג' מגבולות עיראק והים הכספי עד לגאנגס ומן הים האראלי ועבר-האופסוס (אמו-דאריה) עד סינדר ומדברות ראג'פוטאנה. לאחר מותו של מחמוד נתפוררה ממלכתו. ב-1160 הדיחו הגזירים את צאצאיו מגאזני ללאהור, וב-1186 נפלה אף פֶּנְגִּ'אב בידם.

M. Nazim, *Sultan Mahmud of Ghazni*, 1931, W. Barthold, *Turkistan down to the Mongol Invasions*, 1928, C. Collin Davis, *A Historical Atlas of the Indian Peninsula*, Map 11, 1949.

גִּזְנִי (غزني), עיר באפגאניסטאן, מדרום לכאבול, בקרבת גבול פאקיסטאן; כ-10,000 תושבים. העיר שוכנת בגובה 2,400 מ', על אחת מדרכי-התחבורה החשובות המובי-לות מרמות-איראן להודו, ומכאן חשיבותה המסחרית והאס-טראטגית. ג' החדשה יושבת בתוך שדה-חרבות, שרידי העיר המפוארת של יה"ב, שהיתה במאות ה-10—13 בירתן של שתי שושלות מוסלימיות אדירות, הגִּזְנִיִּים (ע"ע) והגזירים (ע"ע), ששלטו על ממלכה איראנו-הודית נרחבת. אחרי נפילת הגאזנאוויס ירדה העיר מגדולתה. אבן-בטוטה (ע"ע) שביקר אותה במאה ה-14 לא מצא בה אלא חרבות. היא חזרה ונבנתה ויושבה בממדים צנועים, וב-1504 נפלה בידי באבר (ע"ע), שמוכר בזכרונותיו את פירותיה המשובחים ואת מסחרה עם הודו. במלחמה האנגלו-אפגאנית הראשונה (1839—1842) היתה ג' מרכז קרבות קשים. — השריד הקיים היחיד מימי תפארתה של ג' הוא קברו של מחמוד הגאזנאווי, כ-3 ק"מ מן העיר החדשה.

גִּזְנִיּוֹם, (הִיִּנְרִיךְ פֶּרִיִּנְרִיךְ) וִילְהֶלֶם — Heinrich Friedrich Wilhelm Gesenius (1786—1842).

מזרחן וחוקר-המקרא גרמני. תחילה שימש מורה בערים שונות, והחל מ-1811 היה פרופסור לתאולוגיה באוניברסיטת הֶלֶה. תחום-פעולתו העיקרי היה הבלשנות השמית. ג' היה ממניחי היסוד למחקר לשון-המקרא על סמך השוואתה עם שאר הלשונות השמיות. שיטה זו שיתררה את מחקר העב-רית באירופה מתלותו בגורמים תאולוגיים. יצירותיו של ג' בתחום מחקר העברית הן 2 מילונים גדולים וספרי דקדוק ולימוד: „מילון שימושי עברי-גרמני" (1810—1812), שנקרא אח"כ „מילון שימושי עברי וכשדי [= ארמי] לברית הישנה". זכה עד היום ל-18 מהדורות ועיבודים נוספים, בגרמנית ובתרגום אנגלי; „אוצר בלשני-ביקרתי של הלשון העברית והכשדית של הברית הישנה" (1829—1842, הושלם ב-1858 אחרי מותו של ג'). במילוניו משובה ג' את שרשי לשון-המקרא גם לאוצר-המלים של הספרות התלמודית, וכן הוא מתחשב בפירושי התרגומים ובפרשנים היהודים מיה"ב, ביחוד

ר' עקיבא למד את האיסור מן הכתוב בתורה (ירוש' בר', ד', ה'; ספרא בהר, ט', ב'). ההלכה הרווחת היא, שגולו של נכרי אסור מן התורה ואף חמור מג' ישראל מפני חילול-השם (תוספתא ב"ק, י', ט"ו; רמב"ם שם, שם, ב'; שו"ע, ח"מ שנ"ט). — איסור-הג' נחשב כאחת משבע מצוות בני-נח (ע"ע; סנה' נ"ה, א'; רמב"ם, הל' מלכים, ט', ט').

אע"פ שההלכה לא חייבה את הגזלן בכל פיצויים תוך מהשבת הג', ראו תזל במעשה הג' עבירה חמורה ביותר, והערכה מוסרית זו באה לידי ביטוי נמרץ באגדה: לפי דבריו של ר' יוחנן — „כל הגזול את חברו שווה-פרוטה כאילו נטל נשמתו ממנו" (ב"ק ק"ט, א'). תזל מזהים ג' עם המושג המקראי „חמס" ומגיעים מכאן למסקנה, שאף גזר-דינו של דור-המבול — „שעברו על הכל" — „לא נחתם עליהם עד שפשטו ידיהם בג'" (סנה' ק"ח, א'). גם כל ספרות-המוסר בישראל מתקופת-התלמוד עד התקופה החדשה הקפידה ביותר על כל צורה של עוון הג' או של אבק-ג' (השווה למשל, „מסילת-ישרים" לרמח"ל, פ' י"א).

על גזילת הגר ע"ע גר; על הג' במשפטי-העמים ע"ע שד; שליחות-יד.

א. גולאק, יסודי המשפט העברי, ג', 222—225, הרס"ג.

מ.

גִּזְלָה (קרי: תזלה), גִּזְלָה — Guido Gezelle (1830—1899, שם), משורר פלאמי, בריגה [בלגיה] — משורר פלאמי, מגדולי הליריקנים של חוג-התרבות הפלאמי-הולאנדי. ג'

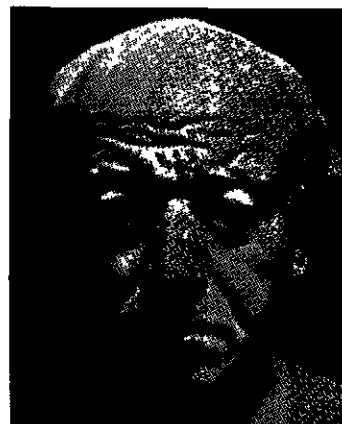

ג גולה

נתחנך בסמינר קאי-תולי וב-1854 נעשה כומר. הוא פעל כמו-רה בסמינר, ובתפקיד זה השפיע השפעה עמוקה על רבים מתל-מידי, הן מבחינה אמנותית והן מבחינה דתית. ב-1860 נתמנה למורה בסמינר האנ-גליה-בלגי בבריגה וייסד פנימיה לתלמי-דים אנגליים. אולם בפעולתו זו לא הצ-ליח, וב-1872 עזב את

בריגה תוך דיכדוכי-נפש והתחיל משמש סגן-כומר בקורטרה (Courtrai) שבצרפת הצפונית. לעת זקנתו הימרה גדולתו כמשורר, והוא זכה לכבוד רב בבלגיה.

ג' פעל כפובליציסט, כמחדש הלשון הפלאמית הספרותית, כמייסד ומנהיג של תנועה פלאמית תרבותית. אך עיקר חשיבותו ביצירתו הלירית הרומאנטית, שנושאה הראשיים הם הטבע והלהט הדתי. אספ-שיריו הם: „Kerkhofblomen" („פרחי בית-הקברות"), 1858; „Dichtoefeningen" („אימוני-שירה"), 1858; „Kleengedichtjes" („שירים קטנים"), 1860; „Gedichten, Gezangen en Gebeden" („שירים, זמירות ותפרי-לות"), 1862; „Tijdkrans" („זר-הזמן"), 1893; „Laatste Verzen" („שירים אחרונים"), 1901. — כל יצירתו השירית: „Dichtwerken, I—XIV", 1903—1913.

A. Walgrave, *Het Leven van G. G.*, I—II, 1923—1924; B. Verhoeven, G. G., 1930; H. R. Holst, G. G., 1931.

בכף התקווה הטובה (כנראה הבושמינים, ואולי אף ההוטנטוט-טיים), שהם נבדלים משאר תושבי אפריקה ומצטרפים אולי למין בפני עצמו. — חלוקה זו נערכה עליסוד גוף-העור, טיבו וכמותו של השער, מבנה התוסם, שטיחות-הפנים, צורת-העיניים והפרופורציה בין הגוף וחלקיו השונים; כל הסימנים הללו משמשים לנו עד היום להבחין בין הענפים השונים של המין האנושי.

עד סוף השליש השלישי של המאה ה-18 לא הגיע שום חיבור אף לרמת תיאורו הגס של ברניה. בשנת 1721 גיסה ריצ'רד ברדלי (Bradley), שהיה פרופסור לבוטאניקה בקימ-בריג', להבחין בין חמישה "מינים" (sorts) של בני-אדם: לבנים אירופיים בעלי זקן; אמריקניים (אינדיאנים) ללא זקן; מולאטים — שגון-עורם כגון-הנחושת, עיניהם קטנות ושערים שחור חלק; שחורים בעלי שער שחור וחלק; ושחור-רים של גינאה, ששערם מסולסל כשל צמרה-כבשים. הגדרתם של הסוגים השלישי והרביעי מגומגמת, וחלוקתו בכללה נופלת בהרבה משל ברניה. לינה (ע"ע) מיון את בני-האדם ללא כל היסוס בצד שאר בעלי-החיים; במהדורה הראשונה של "מערכת-הטבע" (1735) הכניס אותם לסדרת האנתרופ-פומורפים (דמויי-האדם) של מחלקת הולכי-ארבע יחד עם הקופים והלמורים. במהדורה השנייה (1740) הבחין ארבעה סוגי בני-אדם לפי חלוקתם הגאוגראפית: אירופים לבנים, אמריקנים אדומים, אסיאתים שחומים ואפריקנים שחורים.

במהדורה העשירית (1758) נכלל האדם במין מיוחד — Homo sapiens, השייך לסדרת הפרימאטים ("הראשונים", "העליונים"), ובמקום ארבעת הג' מופיעים עתה ששה: האדם האמריקני, האירופי, האסיאתי והאפריקני, שלפניהם בא ה"פראי" ואחריהם — "הבריה המשונה" (monstrosus).

ביפון (ע"ע) מטפל בחלק האחרון של הכרך השלישי של חיבורו הגדול (1749) בהבדלים שבמין האנושי ומזכיר 6 יחידות בלשון סתומה במקצת. את ההבדלים האלה הוא מייחס להשפעת האקלים, המזון, אורח-החיים, המחלות והתערובת; לדבריו גורם האקלים בעיקר להבדלים בגוף-העור, ואילו המזון — להבדלים שבמבנה-הגוף.

שנת 1775 היא שנת-מפנה באנתרופולוגיה. בה נתפרסמו שלושה חיבורים שהטביעו חותמם בתולדות מקצוע זה: "על גזעי-האדם השונים" של קנט (ע"ע); "ריכוז על השינויים של בני-האדם ותיאור סיבותיהם" של ג'ון הנטר (ע"ע); "על השוני הטבעי שבמין האנושי" של י. פ. בלומנברך (ע"ע). חיבורו של קאנט הוא בחינת ראשי-פרקים להרצאות על גאוגראפיה פיסית. הוא טוען למוצאו האחד של המין האנושי, ומקדים בצורה מפליאה כמה מתורות-ההסתגלות שקמו אחריו. קאנט מונה ארבעה ג': הלבן, הפושי, ההוני (המוני-גולי או הקאלמיקי) וההינדי. הלבן כולל אירופים, מאורים, ערבים, תורכו-טאטארים, פרסים ועמים אסיאתיים שאינם שייכים לג' אחרים; בקטמם הגדול ובשפתותיהם התפוחות של הפושים ראה קאנט תוצאות של אקלים חם ולח; בקומה המצומצמת, ברגליים הקצרות, בעיניים העצומות-למחצה שמתחתיהן פימות-בשר, בגוף החום-אדמדם של העור ובשער השחור של הקאלמיקים — תוצאות של הקוד הארקטי.

הנטר מגדיר את המין כ"מחלקת בעלי-חיים הפרים ורבים מזיווגם זה עם זה, וצאצאיהם מולידים בעלי-חיים אחרים, שהם דומים לבני-מחלקתם או נעשים דומים להם". את מיך האדם הוא מחלק לשבע קבוצות: שחורים; בני אפריקה הקש-

רשי, ראב"צ ורד"ק. "דיקדוק עברי" (1813) עובד והוצא ב-29 מהדורות ותורגם גם לאנגלית. חיבורים אחרים של ג' בשטח זה הם: "ספר-קריאה עברי" (1814); "היסטוריה ביקרי-תית של הלשון העברית והכתב העברי" (1815); "שיטה דיקדוקית-ביקרתית מפורטת ללימוד הלשון העברית תוך חשוואה עם הלשונות הקרובות לה" (1817).

במסגרת מחקריו בתנ"ך תירגם ג' את ס' ישעיהו וחיבר לו פירוש (1821), וכן כתב על החומש השומרוני ועל התאור-לוגיה של השומרונים. ממחקריו בלשונות שמיות אחרות ראויים לציון ספריו על הכתב ועל התעודות של הפיניקים הפונים.

המהדורות האחרונות של יצירותיו העיקריות של ג' הן Hebräisches und aramäisches Handwörterbuch über das Alte Testament, 1921¹⁸ (ed. F. Buhl), 1948¹⁸ (ed. L. Kohler - W. Baumgartner); A Hebrew and English Lexicon of the Old Testament (ed. S. R. Driver - Ch. A. Briggs), 1907²; Thesaurus philologico-criticus linguae Hebraeae et Chaldaeae Veteris Testamenti, 1829-1842, 1858; Hebräische Grammatik, 1918-1929²⁹ (ed. G. Bergsträsser).

G. F. Miller, *The Influence of G. on Hebrew Lexicography*, 1927

א. ג'ל.

ג'ע (אנג' וצרפ' race, גרמ' Rasse, איט' razza, ספרד' raza), מושג יסודי של האנתרופולוגיה (ע"ע), המשמש למיון המין האנושי לקבוצות טבעיות; כיוצא בו בואולוגיה (ע"ע) לגבי מיני בעלי-חיים.

האטימולוגיה של המונח ג' אינה ברורה: ההשערות שהוא נגזר מערב' ראס ("ראש" או "מקור") או מלאט' radix ("שורש"), אינן מתקבלות על הדעת. יותר מסתברת הגזרה מלאט' ratio — מונח שווארו, קיקרו וקיסר משתמשים בו במובן של "איכות" או "אופן". המונח ג' מופיע לראשונה בצורתו האיטלקית במאה ה-14. בצורתו הצרפתית במאה ה-15, בצורתו האנגלית במאה ה-16. שיקספיר משתמש בו במובן של "הכשרה מוגית" או "התייחסות". לוק ב-1681 כותב על אודות "אומות או גזעים של בני-אדם".

לציון קבוצת בני-אדם במובן האנתרופולוגי משמשת מלת race (צרפ') לראשונה במסה שפירסם ב-1684 — בעילום שמו — הרופא והנוסע פראנסואה ברניה (Bernier; 1620-1689): Nouvelle Division de la Terre, par les différences des Espèces ou races d'hommes qui l'habitent ("חלוקה חדשה של הארץ לפי המינים או הג' השונים של בני-האדם היושבים בה"). הוא מונה "ארבעה או חמישה מינים או ג' מיוחדים של בני-אדם, הנבדלים זה מזה במידה שיש בה כדי לשמש יסוד לחלוקה חדשה של הארץ": (1) תושבי אירופה בכללה (חוץ מחלק של רוסיה), אפריקה הצפונית, פרס, האימפריות התורפית המאוגלית וחלקי אסיה הדרומית-המזרחית, וכן האינדיאנים שבאמריקה; (2) תושבי אפריקה (פרט לחופה הצפוני ולכף התקווה הטובה); (3) עמי אסיה הדרומית-המזרחית שלא נכללו ב(1) — תושבי הפיליפינים, יאפאן, סין, אסיה המרכזית וגאורגיה (גרוזיה), וכן הטאטא-רים שברוסיה המרכזית וה"תורכמנים היושבים על גדות הנהר-פרת בואך חלב"; (4) הלאפים; (5) "השחורים" היושבים

במובנו הצר של המונח, ומן המונגולים דרך הטיבטים להודים, דרך האסקימואים לאמריקנים, ודרך הפיליפינים לקבוצה המאלאית. שתי הקבוצות הקיצוניות הן לדעתו האתיופית והמונגולית; הקבוצה הקאווקאזית היא המקרית והאמצעית, שכן קשורה היא למונגולית ע"י האמריקנית, ולאתיופית ע"י המאלאית. — חלוקתו של בלומנבאך — על כל הליקויים הנובעים מחוסר בדיקות מדויקות בזמנו — הניחה את היסוד למחקר-ה' המדעי.

במאה ה-19 נתקדם המיון הגזעי הן בשל ריבוי הידיעות על ארצות אנטיות, והן בשל השיפור שחל בשיטות הסקירה בעקבות ההתפתחות של הסומאטומטריה (מדדת-הגוף), וביחוד של הקראניומטריה (מדדת הגלגלת ע"ע). בשנות 1865—1870 הרחיב ת. ה. הפסלי (ע"ע) את שיטתו של בלומנבאך, תוך שימוש במונחי השער הליטריכי (החלק והאולטריכי (הצמרי), שחידש בוריי דה סן-ונסן (Bory de St. Vincent) כ-40 שנים לפניו, כבדיקות גוף-השער העיניים, וכן במדד-הראש, שהוא שיעור-היחס (באחוזים) שבין רחבו המאפסימאלי של הראש וארכו המאפסימאלי (ע"ע גלגלת, עמ' 771). בסופו של דבר קבע הפסלי 5 גזעים או טיפוסים עיקריים, וכ-15 טיפוסים-משנה. העיקריים הם: הנגראידיים (לרבות הבושמנים וההוטנטוטים), האוסטראלואידיים (האוסטראליים ושבטים מסויימים בהודו), המונגולואידיים (המונגולים, הסינים והפולינזיים בעולם הישן, והאסקימואים והאינדיאנים בעולם החדש), הכסאנתוכראידיים (זהובי-השער: תושבי אירופה הצפונית והמרכזית ודוברי-הקלטית בהירי-השער) והמלאנזוכראידיים (שחורי-השער: הפרברים, תושבי אירופה הדרומית ודוברי-הקלטית כהי-השער). — ב-1885 קבע פול טופינאר (P. Topinard) חלוקה מבוססת על מדד-החוטם, שהוא שיעור-היחס (באחוזים) בין רחבו של החוטם ונבחו (ע"ע גלגלת, עמ' 775), על צורות השער וכמותו, על מדד-הראש, גוף-העור ועל הקומה. על יסוד אלה קבע טופינאר 19 גזעים או "טיפוסים", המצטרפים לשלושה "מינים" של אדם. שיטתם של סר ויליס פלאואר (Flower) וריצ'רד לידקר (Lydekker), 1885—1891, סיכמה את כל תורות המאה ה-19 ועמדה על הקשיים שבטיפול באדם מנקודת-ראות זואולוגית. פלאואר הבלית את ערכו של הבידוד הגאוגרפי ליצירת טיפוסים-אדם, ופיתח השקפה דינאמית על "גזעים חדשים, המתבדלים בהדרגה מתוך יסודות ישנים, ולאחר ששהים זמן-מה על-אדמות נשמדים פתאום או נטמעים בהדרגה בציי רופים חדשים"; בעקבות-כך באות "הריסה ובניה תמידיות: נטיה תמידית להתפרדות ולהתבדלות — מזה, ונטיה להצטרף שוב לשותפות של צורה אחידה — מזה, כששתי הנטיות פועלות זו כנגד זו ומשנות זו את זו". על סימני-המיון המקובלים הוסיף פלאואר את היחס שבין פרקי-הגפיים, את צורתו של אגן-העצמות ואת גודל-השיניים. ע"פ אלה קבע שלוש מחלקות גדולות: מלאנית ("שחורה": אתיופית או נגראידיית), כסאנתית ("זהובה": מונגולית) וקאווקאזית ("לבנה", אע"פ שהוא עצמו מודה שמונח זה עשוי להטעות), שכל אחת מהן נחלקת לקבוצות-משנה. למשל: לגבי הקבוצה הקאווקאזית קיבל פלאואר את הבדלתו של הפסלי בין זהובי-שער ושחורי-שער.

התורה שהשפיעה ביותר בסוף המאה ה-19 היתה תורתו של ז'וזף דניקר (1852—1918), מהנדס ממוצא רוסי שערך נסיעות נרחבות ונשתקע לבסוף בצרפת. חלוקתו של דניקר

(נית, גינאה החדשה, אוסטרליה); שחומים (מאורים שבאסיה ריקה הצפונית והוטנטוטים שבאפריקה הדרומית); נחושי-הגוף (הודים); אדומים (אינדיאנים); חומים (תושבי החוף הימי-תיכוני של אפריקה, ערבים, פרסים, טאטארים, סינים); חומים-כהירים (סאמאידים ולאפים, בני אירופה הדרומית, תורפים, תבשים); לבנים (תושבי אירופה הצפונית המרכזית, גאורגים, קאבארדים ומינגרלים שבקאווקאז). קנה-האבחנה העיקרי משמש להנטר גוף-העור, שאת כמותו הוא מייחס להשפעת קרינת השמש; אולם הוא מתחשב אף בקומה — העולה להצטמצם בעקבות הקור החזק —, וכן בגוף-השער ובצורתו, בתכונות החוטם, השפתיים, השדיים ואברי-המין. על שיטותיהם של קאנט ושל הנטר גם יחד עלתה חלוקתו של בלומנבאך. הוא חילק את בני-האדם תחילה לארבע קבוצות, ועל אלה הוסיף ב-1781 קבוצה חמישית. ב-1795 קרא להן בשמות: הקאווקאזית, המונגולית, האתיופית, האמריקנית והמאלאית; שמות אלה השפיעו השפעה מרובה על המינוח האנתרופולוגי העממי עד תחילת המאה ה-20. חלוקתו של בלומנבאך קיימת בעיקרה עד היום; היא מסתברת מתוך השקפותיו הכלליות כהומאניסט מובהק, מתנגד לעבדות וטוען לייחודו ולאחדותו של הגזע האנושי. במקום סדרת "העליונים" של לינה הוא קובע סדרת "בעלי שתי ידיים" (Bimanus), שאותה מייצג האדם לבדו, בניגוד לסדרת "בעלי ארבע ידיים" (Quadrumanus), הכוללת קופים ולמורים.

בלומנבאך הדגיש, שיש להתחשב בכלל-התכונות ולראות בהן דבר שברציפות: "ההבדלים בין בני האדם — יש בהם כדי להפתיענו לכאורה; אך כשנתבונן, נראה שכולם עוברים זה לזה במעברים שאינם ניתנים להבחנה ובגוני-ביניים". זאלה פרטי חלוקתו: 1) הקאווקאזים — עמי איראסיה (חוץ מן הלאפים והפינים) עד לאוב, היס הפסטי והגאנגס; עור לבן, שער חום או ערמוני, ראש סובגלובולארי (מתקרב בצורתו לכדור), פנים ישרים וסגלגלים שקויהם אינם בולטים ביותר, חוטם צר ופה קטן. — 2) מונגולים — לאפים ופינים של אירופה, אסקימואים, אסיאתים (חוץ מהעמים הנמנים בקבוצות הקאווקאזית והמאלאית); עור זהוב, שער שחור, קשיח, ישר וקלוש, ראש מרובע-כמעט, שמורות עיניים בפתח צר, פנים רחבים, שטוחים ומשוקעים, לחיים בולטות, חוטם קטן וסנטר מחרד כלשהו. — 3) אתיופים — תושבי אפריקה (חוץ מאפריקה הצפונית); עור שחור, שער שחור ולוליני, ראש צר ודחוס מצדדיו, עיניים בולטות, חוטם גדול, לטתות בולטות, שפתיים תפוחות וסנטר שמוט (ב-1795 צירף בלומנבאך לקבוצה זו גם את הפאפואנים והאוסטראלים, וכן את הבושמנים וההוטנטוטים). — 4) אמריקנים — כל ילידי העולם החדש חוץ מן האסקימואים; עור נחושי-הגוף, שער שחור, קשיח, ישר וקלוש, עיניים עמוקות, פנים רחבים וחוטם ולחיים בולטים (בלומנבאך טוען שמוצאם של האינדיאנים האמריקנים היה מונגולי). — 5) מאלאיים — תושבי אוקיאניה, אינדונזיה ומאלאיה; עור שחום, שער שחור, רך, מסולסל, עבה ומרובה, ראש צר-אך לא ביותר. חוטם רחב כלשהו ולסת עליונה בולטת. — בלומנבאך הגדיר את הקבוצות האנתרופולוגיות העיקריות בלבד, אולם הוא הכיר שיש בתוכן או ביניהן מחלקות-משנה או "גזעים" שעליהם דיברו האנתרופולוגים הבאים אחריו. כך נראה לו, שיש מעבר בהדרגה מן הטאטארים דרך הקירגיזים למונגולים

אפשר להגדיר את הג' כקבוצת בני-אדם, המאכי לסיים איזור מסויים וקרובים זל"ז במוצאם עד כדי כך, שדגמים איזוריים של האוכלוסייה דומים זל"ז בטיפוסם הגופני. יש לקבל את השקפתו של בלומנבאך בדבר הרציפות והדירוג שבין הג' השונים, וכן בין הקבוצות הגדולות. ניתן לומר, שאפשר, אמנם, לזהות את רוב האנשים השייכים לאחת הקבוצות הגדולות ע"פ תכונותיהם החיצוניות, אך אין לקבוע בוודאות את השייכות הגזעית של אנשים בודדים מסויימים או של קבוצות קטנות של אנשים, לשון אחרת — הגדרת הג' תלויה במערכת ערכים ממוצעים המייצגים את הטיפוס, והתכונות המבדילות בין הג' חופפות אלו את אלו במידה גדולה הרבה יותר מאשר התכונות המשמשות להבחנה בין הקבוצות הגדולות, אם כי אין לקבוע מסמרות בדבר. משום כך יש לדון על שני סוגי התכונות בנפרד. עם התכונות המבדילות בין הקבוצות הגדולות נמנים: צורת-השער וגוף-העור (ר' מפות: ע' אנתרופולוגיה, עמ' 719—722), הפרופורציות של הגפיים ופרקייהם, צורת השפתיים, שטיחות שלד-הפנים, בליטת הלסתות, מדרג-החוטם ותכונות מסויימות של אברי-המין בזכרים. אף אחת מתכונות אלו כשלעצמה אינה מאפשרת הגדרה גזעית בכל מקרה ומקרה. למשל: גוף-העור מאפשר להבחין באנגלי בין פושים סודאניים, אך לא בין באוואריים; צורת-השער מאפשרת להבחין בכושי סודאני בין ילידי-אוסטרליה, אך לא בין בני-זולו. — התכונות המפרידות בין הג', השייכים לקבוצה גדולה אחת, אך לא בין קבוצות גדולות שונות, כוללות את מדרג-הראש ואת רוב המידות שבהן נמדדים צורתה של קופסת-המוח וגדלה וקומת-הגוף. אנגלים (דוליכופאליים) ובאוואריים (בראכי-קפאליים) נבדלים אלו מאלו במידה ניכרת במדרג-הראש, אך אפשר למצוא אוכלוסין — באפריקה שמעבר לסהרה או באוסטרליה — שמדרג-ראשם הבינוני שווה לשל האנגלים. אע"פ שהם שייכים לקבוצת-ג' אחרת.

מן התכונות המפרידות בין הקבוצות הגדולות יש הנראות כגילויים תורשתיים מובהקים, וניתן להתעלם מהשפעת הסביבה עליהן — עכ"פ לדורות מעטים; כך, למשל, עשוי גוף-העור המקורי להשתמר בכושי ממוצא אפריקני טהור, שנולד באמריקה. אולם יש גם תכונות אפייניות לקבוצות גדולות מסויימות והן נראות כתוצאה מהסתגלות לתנאי-אקלים קיצוניים או מברירה טבעית בלחצם של תנאים אלה. מסתבר, למשל, שלגוף-העור הבהה נודעים יתרונות פיסיוולוגיים באיזורים משוונים, שבהם ההקרנה האולטרא-סגולה חזקה, מאחר שהקרניים האלו נקלטות ע"י הפיגמנט ויצרות ויטאמין D ללא נזק לעור. בדרך-כלל מצוי העור הבהה ביותר במדברים או בערבות-דשא בתחום של 20° מקר המשווה; הטאסמאנים — שנעלמו היום — באו ללא כל ספק מאיזורים צפוניים יותר, ועל ילידי אמריקה המרכזית הדרו' מית פעלו, כנראה, גורמים אחרים; יערות קולטיג'שמים; ערבות-דשא קלושות-אוכלוסין והקרנה חלושה באיזורים המדבר שעל חוף-הים. ההסתגלות לחום גורמת גם לגפיים ארוכים ולגזע-גוף קטן, וההסתגלות לקור להפך מזה, אולם כאן אין היחס קבוע בברור. — יש מדגישים, שהגפיים המוארכים — או, עכ"פ, הידיים המוארכות בעמים קצרי-קומה — המצויות באיזור המשווני, יש בהן משום מנגנון קירור מושלם בגלל נפחו המצומצם ושטחו הנרחב. געשה

נתפרסמה לראשונה בשנת 1889, ובמהדורה מתוקנת ובתרגום אנגלי (The Races of Man) ב-1900. דניקר הכניס לספרות האנתרופולוגית את המונח „גורדי“ (צפוני); הוא הבחין בין 29 ג' (הנכנסים לכלל 6 קבוצות גדולות), ש-8 מהם נחלקים שוב לגזעי-משנה. הוא הרגיש, שיש לבסס את הקבוצות הטאכסונומיות של האדם על התכונות הגופניות בלבד (להר' ציא סימנים לשוניים ותרבותיים), ותיאר את שיטת-מחקרו תיאור מדוייק ביותר. מהדורת 1900 של ספרו של דניקר קבעה את הדרך לכל המחקרים האנתרופולוגיים, שנעשו בשיטות המסורתיות במאה ה-20. החשובים שבהם הם מחקריהם של א. ס. הודן (Haddon), 1900, 1924, 1929; ר. ביאטוטי (Biasutti), 1912, 1941, 1953; א. פון איקשטט (Eickstedt), 1922, 1934, 1937; ז. מונטאנדון (Montandon), 1928, 1933; א. א. הוטון (Hooton), 1931, 1946; א. ו. ואלואה (Vallois), 1944; ו. ה. האואלז (Howells), 1946.

אולם באותה שנה — 1900 — נסתמן מפנה בחקר הג' ע"י גילוי סוגי-הדם השונים ע"י לנדשטיינר (ע"ע); כשנמצא ששייכותם של סוגי-הדם מתחלפת מאוכלוסיה לאוכלוסיה ושסוגי-הדם נקבע על-ידי גורמים תורשתיים, נפתח פתח לחקירת החלוקה הגזעית של המין האנושי על-סמך יסודות גנטיים בשיטת מיבדקים טרולוגיים (ע"ע דם, סוגי-). היום ידועות כ-12 מערכות טרולוגיות, שכולן — פרט לאחת — נראות כעומדות בפני עצמן מבחינה גנטית, ורובן יכולות לשמש להבחנה בין קיבוצי-אדם במידה מסויימת. ידיעת חוקי-התורשה הפועלים בהן נתנה מכשיר חדש בידי האנתרופולוגיה, מאחר שהיא מאפשרת לעקוב אחרי האבות הקרובים של קבוצות-אדם שונות ואחרי היחסים שבין אותן הקבוצות לבין עצמן. אולם לא הוברר עדיין, באיזו מידה אפשר להסתמך על עדות זו במקרים מסויימים, שכן הוכח בזמן האחרון — כנגד הטענות שנטענו קודם לכן — ששיעורי-היחסים בין גנים מסויימים מושפעים מן הברירה הטבעית במידה שלא הובררה כל-צרכה. עדיין לא נקבע יחס-גומלין מניח את הדעת בין התכונות הגזעיות הנראות לעין — שבהן אנו דנים כאן בעיקר — ובין התכונות הסרולוגיות, ומבחינה זו עדיין מצפה האנתרופולוגיה לסינתזה הגדולה. מין שהוצע לאחרונה והמושתת על שכיחויות הגנים מבחין בין 6 ג': „אירופי קדום“ משוער (המיוצג היום ע"י הבאסקים), אירי-פי (קאווקאואידי), אפריקני (נגרואידי), אסיאתי (מונגו-לואידי), אמריקני-אינדיאני ואוסטראלואידי. חלוקה זו אינה נבדלת בצורה ניכרת מכמה שיטות קודמות, המבוססות על תכונות אנתרופולוגיות מוסכמות, וכמהן אף היא אינה מניחה את הדעת בכמה מפרטיה. — גדולי המומחים לסרולוגיה היום אינם מנסים כלל לקבוע יחס בין סוגי-הדם והתכונות המורפולוגיות, והם מודים בפירוש, שגנים מסויי-מים של סוגי-הדם השונים ניתנים, כנראה, להסתגלות, בעוד שאחרים ניתנים לברירה מחמת מחלות.

המחבר הציע בשנת 1950 מערכת-מיון של המין האנושי בתורת השערה שימושית, שביסודה מונחת ההשקפה — שאך מעטים חולקים עליה היום — שהמין האנושי מרובה-טיפוסי סים הוא, ושלפי העדויות העומדות לרשותנו היום אפשר לחלקו ל-5 קבוצות ראשיות: צירופי-ג', שכל אחד מהם כולל „ג' אחד או „ג' אחדים הקרובים זה לזה. הג' נחלקים לפעמים לגזעי-משנה, ביהוד במקרים שתפוצתם מתפשטת על פני שטחים גאוגרפיים נרחבים. מבחינה אמפירית

169; גאורגיה, 167; בדרים, 627; אטרוסקים, 581, לח צבעוני מול 584; אכר, 324; אינו).

הנורדים גבהי-קומה, ראשם ארוך או בינוני ומבנה-גופם בינוני; פניהם צרים כלשהו, עיניהם סמוכות זל"ז, חטמם צר, סנטרם מסותח היטב; מבחינת גובה-הראש וגובה-הפנים קיימים הבדלים ניכרים ביניהם, אך ערפם בדרך-כלל בולט; מבנה גולגלתם צוקי, רכסי-גבותיהם ואיזורי קשרי-השרירים מפותחים יפה. בספרות מרבים לאפיין אותם בעוד חיזור, שיער צהוב ועיניים תכולות או אפורות, אך דווקא סימנים אלה אינם טיפוסיים לרוב האוכלוסיות הנורדיות, התופסות את רובה של אירופה הצפונית-מערבית.

הבאלטים בעלי מבנה-גוף מגושם, ראש קצר, גוף-עור בהיר, קומה בינונית, שיער חום עד צהוב, עיניים בהירות ומרונחות במקצת; פניהם רחבים, שפתם העליונה מוארכת, חטמם קצור וקצהו קצר וסולד, סנטרם רחב. תחום תפוצתם — מן החוף הצפוני-מזרחי של הים הבאלטי דרך האיזורים המרכזיים של רוסיה האירופית עד סיביר המערבית ועד בכלל.

הסאמיים או הלאפים שבסקאנדינאווייה, פינלנד וחצי-האי קולה הם בעלי קומה קצרה וראש קצר; שיעור היחס שבין ארכי שוקיהם ורגליהם נמוך; גוף-עורם לבן-צהבהב, שערם פהה בדרך-כלל וקלוש, פניהם רחבים ומרובי עים כלשהו, חטמם קצר וסולד, לסתם התחתונה גדולה ועמוקה, סנטרם מחודד.

כאוראליים מגדירים קבוצת עממים בסיפיר המערב-בית הרוסיה האירופית המזרחית התיכונה, שהם קצרי-קומה, חומי-שיער, בעלי ראש בינוני ונמוך ופנים חוטם מרוחב בינוני.

על האינו ע"ע.

האלפינים או הרטים מאכלסים רצועה רחבה לארכת של אירופה התיכונה; הם נפוצים בצרפת הדרומית-מערבית והמרכזית, בשווייץ, באיטליה הצפונית, בגרמניה הדרומית, באוסטריה, בצ'כוסלובאקיה, בהונגאריה ובחלקי-פולין. הם קצרי-ראש מובהקים, בעלי שיער כהה, עור לבן-עכור, קומה בינונית, מבנה-גוף מגושם, צוואר קצר, פנים רחבים וחוטם קטן וצר במקצת; עיניהם לפעמים חומות, לעתים קרובות אפורות-בהירות ורק לעתים רחוקות תכולות.

הדינארים (האדריאטים או האילירים) מאכלסים את ארצות-הבאלקאן; קומתם גבוהה, רגליהם ארוכות, גוף-עורם ועיניהם כהה ושער-גופם מרובה משל האלפינים; ראשם קצר, ערפם משוטח, פניהם מוארכים, חטמם בולט ורכסו ישר או קמור. — הטאורים (או האנאטולים, ארמנואידים, אשורואידים, טובארים ועוד) נפוצים מחופה המערבי של אסיה הקטנה עד לים הכספי, והם נבדלים מן הדינאריים בעיקר בקומתם הקצרה, במצחם השמשט וברכסי-גבותיהם המפותחים יותר; גבותיהם נפגשות לעתים קרובות מעל חטמם, שהוא גדול, קצהו עבה ושקוע ואגפיו קשתיים. — הפאמירים, היושבים בפרס המזרחית ובתורכסטאן הסוף-בייטית הסינית, דומים במקצת לטאורים בצורת-ראשם ובמבנה-גופם, אלא שחטמם ישר ועיניהם בהירות יותר.

הנורדים, האלפינים, הבאלטים והדינארים זכו להכרה כחטיבות גזעיות מוגדרות ע"י רוב החוקרים, אולם את הטאורים יש מצרפים לדינארים, וכן יש ספקות בעניין

נסיך להסביר כתגובה לתקופה קודמת של קור חזק את הפנים המונגוליים: (א) שיטוח הבליטות לשם צימצום השטח; (ב) ריפוד אותו השטח בשומן; (ג) סכירת מעברי-החוטם כדי לספק חום ככל-האפשר לאויר בדרכו לריאה. יתכן שקיים יחס בין פתחי-חוטם רחבים ואקלימים חמים ולחים — מזה, ובין פתחי-חוטם צרים ואקלימים קרים ויבשיים — מזה. מקצת הסברות וההסברות האלו מתקבלות על הדעת יותר מאחרות, אך יהיו הגורמים אשר יהיו — תוצאותיהם נראות לעין.

עדיין הדעות מחולקות בשאלה, אם התכונות המפרידות בין הג" וגנעיה-משנה יותר משהן מפרידות בין קבוצות-הג" הגדולות נתונות אף הן לשינויים בהשפעת הסביבה. בתחילת המאה ה-20 סבר פראנץ בועז (1910, 1912), שתכונותיהם הגופניות של המהגרים לא-היב מארצות-אירופה משתנות במידה ניכרת תוך דור אחד מחמת פעולתה הבלתי-אמצעית של הסביבה החדשה, בלא פעולת הברירה או נישואי-תערובת; הוא הדגים תופעה זו בשינויים במדד-הראש כל המהגרים היהודים ובקומה של הסיציליאנים, אולם הנתונים המספריים, שעליהם התבסס בועז, נתפרשו באופן אחר ע"י החוקרים שבאו אחריו. מחקרים חדישים על תערובת-ג" בארצות-הברית ובאיי-האוקיינוס נתנו תוצאות סותרות: מהם מחזקים את ההשערה על יציבות התכונות המשמשות להפרידה בין הג" ומהם מפריכים השערה זו. בעיית גמישותו היחסית של גוף-האדם בתנאי סביבה חדשים תוך תקופות-זמן קצרות לא מצאה עד היום את פתרונה הסופי; אולם החומר שנאסף עד עתה נראה כמעיד ברובו על מידה מרובה של יציבות.

כל שיטה של חלוקת המין האנושי לקבוצות-הג" גדולות ולקבוצות-משנה אינה בשעה זו אלא בגדר נסיון. עדיין לא הושגה אחדות בהבחנה בג" ובשמות הניתנים להם. עדיין אין עומדות לרשותנו שיטות-אנאליות מניחות את הדעת, ולא ניתן לבטא בערכים כמותיים את דרגת הקירבה או ההפרש בין אוכלוסיות שונות. נסיונות בכיוון זה נעשו ע"י ק. פירסון (ע"ע), שקבע בשנת 1921 „מדד הדמיון הגנטי“ (coefficient of racial likeness), או ב„סטטיסטיקה המוכיחה ללח של הריחוק“ (generalised distance statistic, D^2) של פ. ס. מאהאלאנוביס (1928); אך תקפו של שתי השיטות מוגבל להלכה או למעשה, עם כל ההסתיוגויות הללו מתקבלת היום על הדעת חלוקה ל-5 קבוצות-הג" גדולות: אירו-פיפורמית או קאווקאזיפורמית, מונגולופורמית, נגריפורמית, חויסאניפורמית ואוסטראליפורמית. על חלוקתן האיזורית ועל סימניהן הכלליים של 5 קבוצות אלו ע"ע אנתרופולוגיה, עמ' 725—726; כאן לא ידובר אלא בפרטי המיון.

1. בין האירופיפורמים קיימים הבדלים גדולים בגווי העור והשער, ומשום כך אינו מן הדיק לתארם כ„לבנים“; לאמיתו של דבר רווח גוף-עורם בין ורוד וחום-כהה. בדבר חלוקת קבוצה זו לג" קיימים חילוקי-דעות בין החוקרים והוצעו מערכות-מיון שונות, שבהלן הן חוספות ובחלקן הן סותרות זו את זו. טרזור מבחין בין הג" דלקמן: נורדי, באלטי, סאמי, אוראלי, אינו, אלפיני, דינארי, טאורי, פאמירי, ים-תיכוני, אריתריזטי, קרסיטי (תמונות: ע"ע אנתרופולוגיה, 723/24; אירופה, 117; אסיה 891/94, 1, 2, 5—7, 15—15; אפריקה, 311/12, 2—4; אלזס, 508; אוקראינה,

מיקים והסאמאידים כענפים אירופיים. בטונגוסיים בולטים הסימנים המוחזקים „מונגוליים” ביותר — גון-עור צהוב עד חום-צהבהב, עיניים חומות ובעלות אפיפאנתוס פנימי (ע"ע) אנתרופולוגיה, עמ' 725), קומה בינונית, גזע-גוף גדול וגפיים קצרים, ראש נמוך וקצר, פנים רחבים ושטוחים, חוטם בינוני שרכסו משוקע. (3) סיניי, בסין שמצפון ליאנג'טוה; מכמה בחינות הוא דומה ל (2), אלא שב (3) הקומה גבוהה, הראש גבוה וארוך והפנים והחוטם בולטים יותר, ואילו האפיפאנתוס מצוי פחות. (4) פאראזי, במזרח ובדרום-מזרח, מיאפאן דרך סין הדרומית עד הודו-סין, מאלאיה ואינדונזיה — גון-עור פהה יותר וקומה קצרה יותר משל שאר המונגולים, פנים רחבים ושטוחים, חוטם קצר בעל רכס שקוע ונראה העור מן הצד. הקוראנים נראים כמוזיגה של יסודות טונגוסיים וסינייים, וגם ביאפאנים מצוי, כנראה, יסוד טונגוסי. ההימאלאיים הם תושבי תחום-המעבר ההררי בין סין ובין הודו. הם נבדלים מן המונגולים בעיקר בצורת ראש ארוכה יותר; אך בדרך-כלל ג' זה עדיין אינו מוגדר כל צרכו. — הג' הַסִיִּי מיוצג ברובו בהודו-סין ובמקצת בדרום-מערב סין ובאינדונזיה; הוא מעורב במידה רבה עם הפאראזיים, וההבחנה ביניהם קשה. הנסיטים קצרי-קומה ובעלי ראש ארוך או בינוני, ולעתים קרובות גון-עורם בהיר יותר משל שאר המונגולים. ושערם גלי במקצת, חטמם רחב יותר, והקפל האפיפאנטי כמעט שאינו מצוי בהם. לפיכך יש חוקרים הטוענים ש' זה מכיל יסוד אירופי-פורמי חזק, אך חוקרים אחרים דוחים השערה זו.

שייכותם של הפולינזים (ע"ע) למונגוליפורמים נראית היום כמוכחת, אע"פ שמקצת החוקרים ייחסו אותם לאירופי-פורמים. — הג' האַרְקִי נפוץ בשוליים הצפוניים-מזרחיים של אסיה ובחוף הצפוני של יבשת אמריקה עד גרנלאנד (ע"ע אסקימואים; סיבר).

על מיונם הגזעי של האינדיאנים האמריקניים הדעות חלוקות ביותר — החל בראייתם כג' אחד בעל גזע-משנה מרובים וכלה בהבחנה בין 4 ג' בצפון-אמריקה 41 בדרום-אמריקה, שהיא הרעה המסתברת ביותר: (1) קולמביים בצפון-מערב, מן האַלְאוֹטִים על-פני אלאסקה וקאנאדה המערבית עד נהר קולמביה — קומה בינונית עד גבוהה, ראש נמוך קצר, פנים רחבים ולחיים בולטות, חוטם רחב על פני הנתיניים וללא רכס בולט. (2) פלאגיטיים, „אדומי-העור” של המישורים והערבות של קאנאדה ואה"ב — קומה גבוהה, ראש ארוך אך נמוך, מצח שמוט, לחיים בולטות, חוטם דומה למקור-הנשר, סנטר מפותח היטב. (3) אַפְּאֵלִיצִיִּים, השבטים דוברי אַלְגוֹנְקִית ואירוקזית באיזור היערות של אמריקה הצפונית — דומים ל (2), אלא שראשם גבוה יותר ופניהם וחטמם צרים במקצת משל אלה. (4) סוֹנֹרִים, מגבולם הדרר מי של (1) עד צפון-מערב מכסיקו — קומה גבוהה עד בינונית, ראש בינוני ונמוך, חוטם רחב. (5) אַמַּאזוֹנִים, מן האיים הקאריביים (שבהם הושמד גזעם) על-פני צפון-מזרח של אמריקה הדרומית עד הצ'אקו והקורדילירה — גון-עור חום צהבהב, קומה בינונית עד קצרה, ראש בינוני ונמוך, חוטם בינוני. (6) לאגואים, ברמת בראזיל המזרחית — קומה קצרה, ראש ארוך וגבוה, חוטם קטן ורחב וקעור בפרופיל. (7) פאמפיים, בצ'אקו, בפאמפה ובצפון ארץ-האש — גוף עזר חום-בהיר, קומה גבוהה, גפיים ארוכים, ראש נמוך ובינוני עד קצר, חוטם צר ובולט; הסיפורים על קומת-ענק

ייחודם הגזעי של הפאמירים, הסאמיים והאוראלים מוחזקים ע"י חוקרים רבים כלא-אירופיפורמים — אולי כמונגוליפורמיים או כבני תערובת אירופיפורמית-מונגוליפורמית.

בדבר הקבוצה הגדולה של הים-תיכוניים קיימים חילוקי-דעות חריפים בין החוקרים, אם יש לראות בה ג' אחד המתחלק לגזעי-משנה, או מספר ג' נפרדים, שהצד המשותף בהם אינו אלא הראש הארוך או הארוך-בינוני עם גון כהה של העור הלבן-חיוור. עכ"פ מבחינים בים-תיכוניים כמה הטיבות: (1) „ים-תיכוניים” (במובן המצומצם), אירופיים בתופו הצפוני של הים התיכון — קומה בינונית, פנים סגל-גלים ומוארכים, חוטם צר וישר בפרופיל; (2) „מזרחיים” במזרח הקרוב, ערב וצפון-אפריקה — שיער ועיניים פהים מאד, ראש גבוה וארוך, עורף בולט, פנים צרים, חוטם קמור או ישר בעל רכס בולט; (3) יש מייחדים מעמד של ג' או של ג'-משנה מיוחד ל „פסיים” (הודו-אפגאנים, איראנו-אפגאנים וכד') שמטראנסקאווקאז הדרומית-מזרחית דרך עיראק ואיראן עד הודו הצפונית — בעלי קומה גבוהה יותר ורכסי-גבות בולטים יותר, חוטם גדול ובולט, שפתיים מלאות; (4) ייתכן שיש להוסיף על אלה ג' נוסף, הַסִיִּי שבטיים בסחרה והמאורים של הקצה האטלאנטי של אפריקה הצפונית-מערבית — גבוהי-קומה, פהי-שיער ורחבי-חוטם יותר מן „המזרחיים”, אולם יש מייחסים תכונות אלו לתערובת בין הברברים (שהם „מזרחיים”) ובין כושים של אפריקה המערבית.

הַאֲרִיִּיִּים („אתיופים” או „חמים-מזרחיים”) יושבים ממזרחו הדרום-מזרחו של ים-סוף, בסומאלי, חבש וסודאן וכוללים שבטים בקניה ואוגאנדה; גון-עורם חום-אדמדם עד חום-כהה, שערם גלי או סלילי, קומתם גבוהה, ראשם גבוה וארוך, חטמם צר עד בינוני, אך לעולם בולט, שפתייתם בדרך-כלל דקות. מכמה בחינות הם תופסים עמדת-ביניים בין אירופיפורמים ונגריפורמים.

הַכְּרִיִּיִּים („דראווידיים”) בדרום-הודו הם בעלי עור חום-שחרחר, עיניים ושיער שחורים, ראש גבוה וארוך, גבות אפקיות, עורף בולט, פנים צרים וקצרים במקצת, מדד-אף בינוני. יש חוקרים המוציאים אותם מכלל אירופיפורמים, ויש המניחים קשרים ביניהם ובין האַרִיִּיִּים.

2. המונגוליפורמים מתחלקים לפחות לג' אלה: מונגולי, הימלאיי, נסיטי, פולינזי, אַרְקִי, וגזע (או גזעי) האינדיאנים האמריקניים (תמונות: ע"ע אנתרופולוגיה, 724; אסיה, 891/94, 10, 11, 17—24; אוֹקִיאַנִיָה, 146; אַסְקִי-מֵאוֹים, 67, 71; אמריקה 161/62, 203). אחת התכונות המתוארות בספרות כמיוחדות לקבוצה זו הוא „הכתם המונגולי” או „כתם-העֶצֶה” — סימן אפור-כחלחל, דומה לחבורה, או קבוצת סימנים כאלה, בתחתית הגב מעל לבקע-האחוריים; הוא מצוי בילדים רפים ונעלם בדרך-כלל בין גיל 3 ל 6. לאמיתו של דבר מצוי „הכתם המונגולי” לפעמים גם בילדים מקבוצות גזעיות אחרות.

הַג' הַמִּזְרָאִי כולל את רובם המכריע של המונגוליפורמים באסיה, והוא ניתן לחלוקה ל 4 גזעי-משנה: (1) אַרְאֵלִי, בצפון-מערב, מן האירטיש עד הים הכספי — קומה בינונית, ראש קצר מאד, פנים סגלגלים מוארכים, עצמות-לחיים בולטות, חוטם ישר ובולט. (2) טוֹנְגוֹסִי, בצפון-מזרח, מתרי סין-שאן עד האוקיינוס השקט, עם הקאל-

של הפאטאגונים אינם אלא אגדה. (8) פואגים, אנשי ארץ האש — קומה קצרה, גזעגוף גדול, שיעור-יחס נמוך בין שוקיהם וירכיהם, ראש נמוך וארוך, רכסי-גבות בולטים, חוטם צר ושקוע בשרשו. — יש מוסיפים על אלה כיסוד גועי מיחד את האוכלוסייה קצרת-הקומה וקצרת-הראש, הנפוצה מן הרמה הדרומית-מערבית של אה"ב דרך המיצר של אמריקה התיכונה ולאורך הקורדיליירה של אמריקה הדרומית. — בכל האינדיאנים האמריקניים בולט שיעור-יחס בין האמה והזרוע, שהוא גבוה מאשר באירופאים.

3. הַנְּגְרִיפּוֹרְמִים נפרדים באופן ברור לשני ענפים: מערבי — באפריקה, ומזרחי — בשטח הנמשך במקוטעין מיבשת אסיה ואייה עד אייפיג'י; שניהם כוללים בין השאר ג' של פיגמאים (תמונות: ע"ע אנתרופולוגיה, 723/24; אפי ריקה, 311/12, 5, 6, 8—12, 14—16; אוקיאניה, 143/44; גינאה החדשה, 695; אנדמן). עם הנגריפורמים האפריקניים נמנים 2 ג': הפושים והנגרילים. את הכושים אפשר לחלק ל-5 גזעי-משנה, ויש חוקרים הרואים באחדים מהם ג' נפרדים: (1) סודאנים, לאורך רצועת הסאוואנות שבין המדבר ואיזור-היערות, מן האוקיינוס האטלנטי עד קורדופאן שבסודאן — כהים מאד, גבוהים, ארוכי-ראש, פרוגנאטיים. (2) גינאים, נפוצים מליבריה עד קאמרון — קומה בינונית, ראש ארוך, גוף-עור פהה פחות משל (1), רגליים קצרות וירכיים ארוכות משל (1). (3) קונגולים, בגאבון, קונגו הצרפתית והבלגית ואנגולה — שעירים יותר משאר הכושים, בעלי עור חום-כהה, קומה קצרה יותר, ראש בינוני, פנים נמוכים, חוטם גדול ורחב, שפתיים עבות ומופשלות. (4) ניי-לוטים, מן הסודאן עד ימת-ויקטוריה — הגבוהים והכהים שבכושים, בעלי גפיים ארוכים ודקים, ראש ארוך מאד, חוטם בינוני. (5) זינגים, רוב דוברי-באנטו שממזרח לקונגו הבל-גית ולאנגולה ובדרום-אפריקה — קומה בינונית, גוף-עור בהיר משל שאר הכושים, חוטם צר יותר, פרוגנאטיות מצומצמת; ייתכן שסימנים אלה הם תוצאה מתערובת ניכרת של יסוד הויסאניפורמי. אוכלוסיית מאדאגאסקאר היא תערובת של זינגים ביסוד מנגוליפורמי.

הענף המזרחי של הנגריפורמים כולל: פאפואנים בגינאה החדשה (ע"ע), מלאנזים באיים שממזרח (ע"ע אוקיאניה) ונגריטים. הננסים-הנגרילים של אפריקה והננסים-הנגרטים של איי-אנדאמן, מאלאיה, הפיליפינים וגינאה החדשה, הם, כנראה, שני גזעים שונים; האחרונים כהים מן הראשונים. הפיגמאים של אפריקה ושל דרום-מזרח אסיה הם בעלי קומה ממוצעת שלמטה מ-150 ס"מ; אלה של גינאה החדשה, שהם דומים מבחינות אחרות לפאפואנים, הם קצרי-קומה ביותר. על מוצאם של הטאסמאנים, שהושמדו במחצית השניה של המאה ה-19, הדעות מחולקות: יש טוענים שעיקרו היה אוסטרלי, אחרים אומרים שהיה מלאנזי, ובזמן האחרון נוטים לראותו כנגריטי.

4. החויסאניפורמים הם שרידיה של קבוצה, שהיתה לפנינו נפוצה הרבה יותר, ושהוכרה רק בזמן האחרון כקבוצה בעלת מעמד בפני עצמה ונבדלת מזו של הנגריפורמים. קבוצה זו כוללת את הבושמנים (ע"ע) וההוטנטוטים (ע"ע) באפריקה הדרומית ואת שבטי סאנדאוה בטאנגאניקה המר-כזית, ואולי אף את שבטי האדואפי שבטאנגאניקה הצפונית. ההוטנטוטים והסאנדאוה גבוהים מן הבושמנים וראשם ארוך יותר במידה מחלטת ויחסית כאחת. עם הסימנים המיוחדים

לבושמנים ולהוטנטוטים, אך לא לסאנדאוה, נמנים התעבות-יתר של השפתיים הקטנות בערוות-האשה וכיוון שק-האשכים ומנחו האפקי של האיבר במצב מנחה בכבר.

5. הקבוצה האוסטראליפורה מית מתחלקת לשני גזעים: דה — בצילון ובהודו הדרומית-מערבית והמרכזית, והאוסטראלים — באוסטרליה גופא (תמונות: ע"ע אנתרופולוגיה, 723/24; אסיה, 891/92, 12; אוסטרליה, 1008; פומרנג). בני דה הם ארוכי-ראש; נציגיהם בצילון הם בעלי קומה קצרה, ראש גבוה וצר, עיניים משוקעות, פנים נמוכות וחוטם שקוע כלשהו; שבטים מסויימים בג'אנגלים שבהודו הם כהי-עור מאד ובעלי חוטם שטוח ביותר; עממים שונים בהודו המרכזית, הנמנים עם קבוצה זו, כגון פהילים וג'ונדים, וכן המונדה בביהאר, הם גבהי-קומה, בעלי עור בהיר וחוטם צר יותר. האוסטראלים במובן המצומצם הם בעלי קומה בינונית עד גבוהה, והשיער בפניהם ובגופם מרובה הרבה יותר מאשר בודיים. גולגלתם הצוקית אפיינית מאד: היא ארוכה ועבה מאד, אך נפחה קטן; קמרונה נמוך וקשחי, המצח משופע, רכסי-הגבות מפותחים יותר מכל ג' אחר מן הג' הקיימים — ובוהו האוסטראלים דומים לטיפוסים מסויימים של האדם הקדמון; וכן לסתותיהם פרוגנאטיות, השיניים גדולות, הלסת התחתונה הסנטר נסוגים ושמוטים. בין האוסטראלים יש מבחינים שתי קבוצות: (1) צפונית-מערבית, או קארפנטארית, הנראית קרובה לבני-ידה — קומה גבוהה ודקה יותר, גוף-עור פהה יותר, ראש ארוך-בינוני וגבוה, חוטם נמוך בפרופיל; (2) דרומית-מזרחית, או קבוצת מרי (Murray), שיש רואים בה סימני-קירבה לאינו — קומה קצרה יותר, גוף-עור בהיר יותר, מבנה-גוף מגושם יותר, גולגלת ארוכה, צרה וגבוהה וחוטם משוקע בשרשו, אך מוגבה בפרופיל (ע"ע אוסטרליה).

נקודת-התורפה בכל שיטה של מיון גזעי של המין האנושי בשעה זו היא העדר כל התאמה בין החלוקה לפי התכונות הגלריות לעין וניתנות למדידה ובין החלוקה לפי סוגי-הדם המושתתים על יסודות גנטיים. חלוקתם של סוגי-הדם ABO על פני כדור-הארץ ידועה היום במידה רבה, אין היא חופפת את החלוקה לג' לפי כל סימן אנתרופולוגי אחר ואין היא ניתנת למיון מוגדר במיון המבוסס על צורת-השער או גוף-העור. והוא הדין במערכת MNS. נראה, שהמערכת Rh עולה על המערכות ABO ו-MNS בערכה האנתרופולוגי. אך גם כאן עדיין לא הוסקו מסקנות ברורות מבחינת אפשרות המיון והכרת היחידות אנתרופולוגיות מובהקות.

ג'. ק. ט.

לפי שעה אין השגיו של מחקר-הג' מבחינת המיון הראצינאלי של המין האנושי יכולים להניח את הדעת. אף תרומתו להבהרתן של הבעיות הביולוגיות הכלליות של מין-האדם נשארה דלה. הוא לא הוסיף הרבה אפילו לאפשרות ההכרעה בין הנחת האחידות הנחת הריבוי במוצאו של מין זה. מצד אחד יש מפרשים את הרב-גויות של טיפוס-האדם בהוזה — יחד עם המימצאים הפאלאונטולוגיים של טיפוסים שונים בעבר, שאינם ניתנים יפה לסידור בשורה פילוגנטית אחת — כרמו להתהוותו של המין האנושי מקבוצות שונות, שהתפתחו כל אחת בפני עצמה במקומות שונים ובמנים שונים, עד שנתערבו ונתמזגו זו בזו בתקופה מאוחרת יותר. היו אנתרופולוגים, שנראו להם סימני קירבה יתרה בין

סופיה ותורת-ערכים היה גופינו (ע"ע), שנתכוון להסביר את ההיסטוריה הצרפתית, וביחוד את המהפכה הגדולה, כביטוי למאבק בין שני ג' שמהם מורכבת האומה הצרפתית. הוא העמיד תלמידים מועטים בצרפת, אך הד רב יותר היה לתורתו בגרמניה, שבה היה נציגה העיקרי האנגלי המגורמן ה. סט. צ'מברלין (Houston Stewart Chamberlain). מן הביולוגים המעטים שהחזיקו בתורה זו היה גולטון (ע"ע), שקשר קשרים בינה ובין האונגניקה (ע"ע). בדרך-כלל היתה תורת-הג' אידיאלוגיה של תנועות לאומניות קיצוניות ותוקפניות והפכה לנשק במאבק הפוליטי והחברתי, וביחוד בסיס רעיוני לאנטישמיות (ע"ע) החדשה. לבסוף הועלתה תורת-הג' על-ידי היטלר ותבריו לרמת השקפת-עולם דת והיתה היסוד לוועותיו של המשטר הנאצי.

תורת-הג' מושחתת מעיקרה על עירוב — מדעת או שלא-מדעת — של מושגים וקאטגוריות של האנתרופולוגיה הפי-סית (ע"ע) עם אלה של האנתרופולוגיה החברתית (ע"ע). לאמיתו של דבר, אין קשר ואין חפיפה בין הג' כנתונים טבעיים, שאין לאדם שליטה עליהם, ובין האומות, המדינות, הלשונות, הדתות, התרבויות, המעמדות ושאר הגילויים ההיסטוריים הסוציולוגיים, שהם מוצרים של התודעה, המגמה העשירה האנושית וניתנים להתהוות ולכליין או להשתנות והתחלפות. כל הגופים הקיבוציים שפעלו ושפוי-עלים בהיסטוריה הופרו כמורכבים מריבוי של ג', ויסודות גזעיים שונים נמצאים בחסיבות לאומיות, פוליטיות, חברתיות, תרבותיות שונות, ואפילו מנוגדות. כל עמי מרכז-אירופה, למשל, — למרות ההבדלים הניגודיים ההיסטוריים והתרבותיים שביניהם — אינם אלא תערובת גזעית אחת, שהיא שווה כמעט בכל מקום. תורת-הג' המציאה ישויות היסטוריות, שהן דמיוניות לגמרי, על-ידי העברת מושגים בעלי משמעות היסטורית-תרבותית אל תחומי הביולוגיה. דבר זה בולט ביותר במושג הג' ה"הודו-אירופי", ה"הודו-טוטוני", "ארי", "טוטוני" או "גרמני", או "נורדי", שתורת-הג' מגופיננו עד היטלר קבעה אותו כג' העליון וכמחולל ומקיימם היחיד של הגילויים העילאיים של התרבות בכל מקום ובכל הזמנים. לאמיתו של דבר אין למונחים "הודו-אירופי" או "הודו-טוטוני" אלא משמעות בלשנית בלבד — כינויים לקבוצת לשונות קרובות זו לזו, המותזקות כהס-תעפיות מלשון קדמונית אחת. אין כל יסוד להנחה שדובריהן של לשון זו ושל הסתעפויותיה היו בני גזע אחד ומיוחד; אדרבא. האנתרופולוגיה מבחינה בין דוברי לשונות אלו למעלה מחצי-היטלר יסודות גזעיים שונים, שרבים מהם נכללים גם בין דוברי לשונות שאינן שייכות לאותה קבוצה. השם "ארי" הוא שם נרדף לשמות "הודו-אירופי" או "הודו-טוטוני", או — ביתר דיוק — כינוי לענף הדרומי-מזרחי של קבוצת-לשונות זו, הכולל את הפרסית העתיקה ואת הסאנסקרט ואת הסתעפויותיהן; והוא הדין ב"טוטוני" לגבי אחד מענפיה המערביים. משמעות גזעית במובנה של האנתרופולוגיה הפיסית יש רק למנח "נורדי", אלא שאין הוא מתאים לכמה מן העמים שבעלי תורת-הג' מכנים אותם בשם זה, מאחר שהללו אינם נורדיים אלא בחלקם — ואפילו במיעוטם —, וכן אין שום הוכחה לכך שיסודות נורדיים היו היסודות המנהיגים והיוצרים בעמים ובתרבויות אחרים. — אף מושג "הג' השמי", שהוא הצד השני של מטבע תורת-הג' ומשמש לציון העם היהודי, אין

האדם הקאוקאזואידי ובין השימפאנוזה, בין האדם הנגרו-ארידי ובין הגרילולה, ובין האדם המונגולואידי ובין האוראנג-או-טאן; אך סברות אלו לא עמדו במבחן האנתרופולוגי והזואו-לוגי. מצד שני נתברר, שאין בהבדלים בין ג' לג' בכל הג' הקיימים היום משום הבדלה שבמין. מבחינת כל ההגדרות וההבחנות המקובלות בזואולוגיה כל ג' האדם בהווה מהווים מין אחד בלבד. האפשרות של הפריה הדדית עם הקמת ולדות בני-קיימא ונורמאליים קיימת בין בני כל הג', לרבות הנראים מרוחקים זה מזה ביותר. אין בידינו בשעה זו הסבר מניח את הדעת לדיפרנציאציה הגזעית של המין האנושי, ז. א. להתהוותן של קבוצות של צירופים סטאטיסטיים שונים של תכונות תורשתיות. ודאי הוא שאין בהוזה "ג' טהור" בנמצא כלל. אם היו לפנינו חסיבות ביולוגיות מוגדרות בצורה ברורה יותר, יש לשער שהיסוד הפיסולוגי להבדלים הגזעיים היה בהבדלים בהפרשה הפנימית ובהסדר ההורמו-נאלי. יתכן שסיבת התהוותם של הבדלים אלה היו מוטאציות, ושהחלוקה הגאוגראפית-איזורית של הטיפוסים הגזעיים השונים היא תוצאה מפעולות הברירה הטבעית בתנאים גאוגראפיים, אקלימיים, תזונתיים שונים.

תורות-הג' (Rassentheorien, racialism) הן דעות ואמונות על מציאותם של תכונות שבאופי ושל סגולות רוחניות ונפשיות ושל כשרונות מסויימים כנחלה תורשתית המיוחדת לבני כל ג' וג' ומשותפת לכל בני ג' אחד. מהנחות אלו מוסק סולם-הערכה לקביעת "רמתו" של כל ג' במציאות ההיסטורית והתרבותית ונופקת ההבחנה בין ג' "עילאיים" או "עליונים" ובין ג' "ירודים" או "נחותים". תורת-הג' תופסות את השייכות הגזעית כעובדה גורלית, הכופה על היחיד ועל הציבור הלך-רוח ורחש-לב מסויימים ומוגדרים וקובעת את התנהגותם ודרכם. המגמות והכוחות השונים והמנוגדים, הפועלים ונאבקים זה בזה בהיסטוריה ובחברה, מתפרשים כביטויים למהיות גזעיות שונות: ההיסטוריה והתרבות נעשות ביולוגיה.

אמונה סתמית והשקפות עמומות בדבר מציאותן של סגולות פסיכיות קיבוציות תורשתיות היו רוחות מימיקדם. אפילו לינה (ר' למעלה עמ' 564) בצעדיו הראשונים לפיתוח מערכת-מיון ביולוגית של מין-האדם תיאר את 4 הקבוצות שבמערכתו לפי קווי-אופי: "האמריקני — עקשן, שמה בחלקו, חפשי, חי במשטר של מנהגים; האירופי — חרוץ, ער, מתדוש, חי במשטר של חוקים; האסיאתי — כבד-ראש, גאה, קמצן, חי במשטר של דעות; האפריקני — ערמומי, עצל, רשלני, חי במשטר של הפקרות". לאמיתו של דבר אין במיון זה משום מיון כלל, שהרי בני-אדם שמחים בחלקם, ערים ורשלנים נמצאים בכל מקום ובמסגרתו של כל קיבוץ אנושי.

רק במאה ה-19 הופיעה תורת-הג' במסווה של שיטה רעיו-נית, שהתימרה להיות הכרה מדעית ולשמש הסבר למהלך ההיסטוריה ובסיס אובייקטיבי לתורת-ערכים בחברה ובתר-בות. בין חסידיו תורת-הג' כמעט לא נמצאו אנשי-מדע מקצועיים ולא הגי-דעות רציניים; מחולליה ונושאי-דגלה היו עפ"ד יוצאי-דופן במדע ובהגות: סופרים מתפלספים, מטיפים ותעמולנים, משוגעים לדבר אחד. די-שראלי (ע"ע) ברזמאן שלו "טאנקרד" הביע את הרעיון, ש"הג' הוא המפתח להיסטוריה", וש"הג' הערבי" ("השמי") — שבו כלל את היהודים) הוא "הג' הנבחר". אביה של תורת-הג' כהיסטוריו-

בו ממש: אין במציאות אלא קבוצה של עמים מעורבי-הג/ שדיברו או שדוברים בלשונות שמייות. חילופי-לשון בפייהם של עמים שונים וכיבושים לשוניים בעקבות כיבושים מדיניים או תרבותיים, ללא כל שינוי בטיבם הביולוגי של דוברי לשונות אלה, ידועים לנו הרבה בהיסטוריה; ואין בידינו כל ידיעה על קשרים בין ג' מסוימים ולשונות מסוימות בתקופה הפרהיסטורית.

מושגים של תורה-הג' משמשים גם הנמקה והצדקה לעמדתם של חוגים „לבנים“ מסוימים בדיכוי ובקיפוח- הזכויות של ה„שחורים“, ושימשו בעבר הצדקה לקיום העבדות. אולם כבר בלומבאך (ר') למעלה עמ' 565) בשעתו הכחיש בתוקף את ההנחה על הנחיתות האינטלקטואלית או המוסרית של הפושים, וכל המיבחנים והמייבדקים החדישים מאשרים עמדה זו.

י. ל.

א. ז. אשכלי, גזע האדם, 1937; ר. פטאי, מדע האדם, א-ב, J. Finot, *Le préjugé des races*, 1905²; G. de Vacher-Lapouge, *Race et milieu social*, 1909; F. V. Luschan, *Völker, Rassen, Sprachen*, 1922; B. R. Dixon, *The Racial History of Man*, 1923; E. Pittard, *Les races et l'histoire*, 1924; T. Zollschan, *Das Rassenproblem*, 1925; F. Hertz, *Rasse u. Kultur*, 1925; id., *Rasse* (Handb. d. Soz., 1931); J. Deniker, *Les races et les peuples de la terre*, 1926²; H. F. Günther, *Rassenkunde Europas*, 1929²; A. C. Haddon, *The Races and their Distribution*, 1929²; E. Baur - E. Fischer - F. Lenz, *Menschliche Erblchkeitslehre und Rassenhygiene*, I-III, 1927-1931²; F. Weidenreich, *Rasse und Geist*, 1932; G. M. Morant, *A Biometrician's View of Race* (Man, 34), 1934; E. v. Eickstedt, *Rassenkunde u. Rassengeschichte der Menschheit*, 1938²; H. V. Vallois, *Les races humaines*, 1944; L. C. Dunn - Th. Dobzhansky, *Hereditiy, Race and Society*, 1946; W. C. Boyd, *Genetics and the Races of Man*, 1950; C. S. Coon - S. M. Garn - J. B. Birdsall, *Races*, 1950; E. W. Count, *This is Race*, 1950; J. C. Trevor, *Race* (Chambers Encyclopedia, XI), 1950; id., *Race Crossing in Man* (Eugen. Lab Mem. 30), 1953; Unesco, *The Significance of Racial Differences*, 1952; R. Biassuti, *Razze e popoli della Terra*, 1953²; A. E. Mourant, *The Distribution of Human Blood Groups*, 1954.

גזר (Daucus), סוג של צמחים ממשפחת הסוככיים (ע"צ). הסוג מכיל כ-60 מינים, הנפוצים על פני האיורים הממוזגים הצפוניים; רק אחד מהם הוא צמח תרבותי. הג' התרבותי (D carota) הוא צמח דו-שנתי בעל

גדולי האנתרופולוגים, המשתייכים לעמים שונים ולא- כולות שונות, הגיעו בדור האחרון לידי הסכמה מלאה בנקודות המכריעות לגבי הערכתה המדעית של תורת-הג': (1) אין בנמצא היום — ולא היו בנמצא בתקופה ההיסטו- רית — „ג' טהורים“ (2) הגופים הקיבוציים מחוללי התרבות ונושאי ההיסטוריה בעבר ובהווה הם הטיבות רבי-גזעיות. (3) אין הבדלים בולטים וחד-משמעיים ברמת האינטליגנציה ובכשרונות בין הג' השונים; הפיזור בערכי מדד-האינטלי- גנציה במסגרת כל חטיבה גזעית גדול בהרבה מן הפרשים שבין ג' לג', ותחומי הפיזור בכל ג' וג' חופפים זה את זה במידה רבה; הפרשים בין הערכים הממוצעים של הג' השונים — במידה שהם ניכרים — נראים כתוצאה מהבדלים במציאות הסוציאלית, ברמת החיים ובאפשרויות של חינוך והשכלה, והם הולכים ופוחתים עם הקטנת הבדלים אלה. למשל: נמצא, שבין הפושים תושבי האיורים החקלאיים המזרחיים והנחשלים במדינות-הדרום של אה"ב ובין אחיהם שהיגרו למדינות-הצפון ונקלטו במידת-מה בעולמה של הציוויליזציה התעשייתית-העירונית, קיימים הבדלים במדר- האינטליגנציה, שהם עולים בהרבה על ההבדלים שבין הפו- שים ובין שכניהם הלבנים בכל אחד משני האיורים הנידונים; יתר על כן: רמתם של הפועלים הכושים העירוניים בצפון עולה על זו של „הלבנים העניים“ הכפריים בדרום.

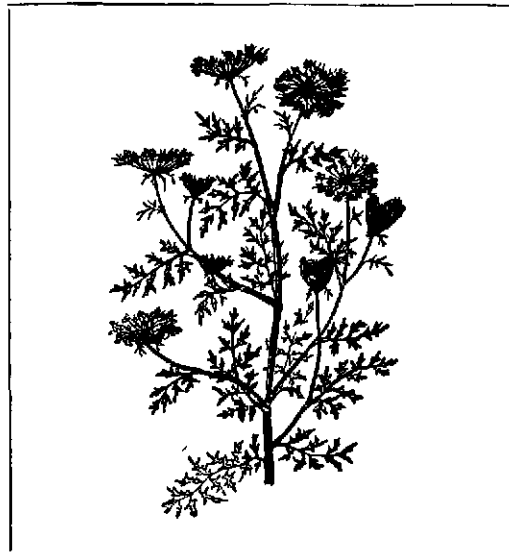

גזר: עלים ופרחים

עלים שסועים, מנוצים פעמיים או שלוש; הגבעול גבה ומכוסה זיפים לכל ארכו; הפרחים לבנים או צהבהבים וערוכים בתפרחת סוככית גדולה. המעטפת המלווה את הסוכך שסועה לאונות ארוכות; הפירות, שהם בעלי צלעות נושאות שפים, מורכבים משתי פרודות, שבכל אחת מהן זרע אחד. הג' הוא מצמחי-הירק החשובים ביותר, ומגדלים אותו בשל שרשו העבה הנאכלת חי ומבושלת ואף משמש למאכל-

המחקר המדעי אף עירער את האמונה התפלה ב"תרונה של „טהרת-הג'“ ובסיכון התרבותי, המוסרי והחברתי הכרוך ב„התמזרות“ גזעית. לא זו בלבד שאחידות גזעית מסוימת מצויה רק בשבטים פרימיטיביים ונחשלים, אלא שרוב גדולי ההיסטוריה והתרבות היו בעלי מורשת גזעית מעורבת, ורוב העמים והחברות בעלי השגים גדולים היו מעורבי-הג'. ריבויים היחסי של טיפוסים פגומים מבחינה חברתית בין בניית-ערוכת בחברות רבי-גזעיות בהווה מוסבר מן המציאות החברתית או החוקית, שעושה אנשים אלה תלושים או מגודים מהמסגרות החברתיות המאפשרות התפתחות תקינה של האישיות. — גם כמה מחלות וליקויים תורשתיים, שהיו מוחזקים לפני כמיחידים לקבוצות גזעיות מסוימות, הוכרו — עם התפשטות הסקר והפיקות הרפואיים — כתו- פעות קוסמופוליטיות. היום ידועות רק תופעות ביולוגיות מועטות, ובדרך-כלל נדירות, שאין למצאן בכל הקיבוצים האנושיים השונים. על השאלה, אם שוני גזעי עשוי מטבעו לעורר רגשי זרות ואיבה, שהם מחוללי הסיכוסים והמאבקים הבין-גזעיים

נזכרת העיר רק בימי מרדנפתח ובימי תחותמס III ברשימות הערים שנכבשו על-ידיהם. מכתבי אלעמארנה מעידים על חשיבותה של ג' במאה ה-14 לפסה"נ; מלְכִיָּה (מלכיאל ויורשו נפחי) שלטו על איזור נרחב שהשתרע גם על אילון וצרעה. להבטחת הגישה למקורות-מים נחצבה בתקופה זו ניקבה באורך 66 מ', היורדת במדרגות בתוך הסלע עד לפני-המים. בימי הכיבוש נלחם הורם מלך ג' בבני-ישראל (יהו' י, לג) ונצחה. עירו נקבעה כעיר-ליים בנחלת אפרים (יהו' טז, ג; כא, א), אולם למעשה המשיכו הכנענים להחזיק בה (שופ' א, כט). ג' נמסרה לישראל כשילוחים לבת פרעה, שאותה נשא שלמה לאשה. העיר השולטת על מבוואת ירושלים הפכה לאחד ממבצרי החשובים של שלמה (מל"א ט, טו—יז). חומה גדולה (4 מ' עביה), בנויה אבני-גזול ובה מגדלים

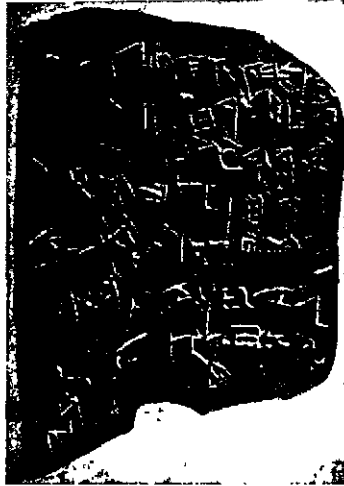

לוח גזר

מרובעים בנויים אבי-ניגנית, שייכת למאה ה-10 לפסה"נ. לאותה תקופה משתייך גם לוח-חרס קטן (לוח-ג'), שנתגלה בחפיר-רות ובו רשימה בת שבע שורות של חדי-שיהשנה. תוך ציון הפעולות החקלאיות האפייניות לכל קבר-צה וקבוצה של חדי-שים (ירחו=ירחים); ירחו אסף (=אסיף); ירחו זרע; ירחו מאחרת בימי המלקוש או

חדשי המלקוש?); ירחו עצד (= קטף) פשה (= פשתה?); ירחו קצר שערים (= שעורים); ירח קצר כל (?); ירחו זמר (= בציר); ירח קץ (= קיץ). לפי כתובות פרעה שישך נכבשה ג' על-ידיה, ולפי הממצא הארכאולוגי ירדה או העיר מגדולתה והתקיימה עד למאה ה-7 לפסה"נ ככפר נידח בקצה ממלכת-ישראל. בתקופה האשורית נוספו לה מתיישבים זרים, אשר מהם נותרו שני חוזים בכתב-היהדות משנות 651 649. בתקופה הפרסית התאוששה העיר, ובימי המלכים ההלניסטיים שוב נהפכה למבצר מלכותי חשוב. במלחמות החשמונאים שימשה ג' בסיס צבאי חשוב ליוונים (חשמ"א ד', ט"ו; שם, ט', נ"ב); היא נשארה בידיהם, עד שכבשה שמעון ב-142 לפסה"נ (שם י"ג, מ"ג). הוא גירש משם את הזרים, ביצר את העיר מחדש והפך אותה למרכז צבאי במדינתה השני לירושלים, והפקיד עליה את בנו יוחנן הורקנוס (שם ט"ו, י"ט). ביצורי החשמונאים כללו בתי-נשק ארוכים ליד השער וסוגרים למשמרות, שנבנו, כנראה, על-ידי שבויי-מלחמה יוונים, כי אחד מהם חרת באבן את הקללה: "תרד אש מהשמים ותכלה את בית שמעון". אחרי תקופת החשמונאים ירדה ג' מחשיבותה; מרכזו המחוזי הועבר אז לאמאוס. ב"אונומסטיקון" של אוֹזְבִּיוס (הוצ' מלמד, מס' 315) נזכרת ג' ככפר 4 מיל מצפון (צ"ל מדרום) לאמאוס. שאר המקורות העתיקים עוברים עליה בשתיקה; אולם בתי-מרתץ רומאי וכמה נרות נוצריים מעידים על המשך הישוב. במפת מידבא יש, כנראה, לייחס לג' את הערך: "גדר היא גם גידירתא".

בהמה. השורש אינו מעוצה אלא בשרני וניתן כמעט כולו למאכל. הוא מכיל בממוצע 0.8% פרוטאין ו-8.5% פחמימות. שכ"ץ מהן ניתנים לעיכול. צבע השורש בזנים השונים הוא צהוב-כתום עד אדום מחמת עשרו בקרוטין (ע"צ). שהוא הפרו-ויטאמין A. לפיכך הג' הוא אחד ממקורות-האטפקה הטובים ביותר לויטאמין A במזון (ע"צ ויטמינים). גידולו נפוץ עתה ברוב ארצות-העולם, אך בעיקר בארצות האיזור

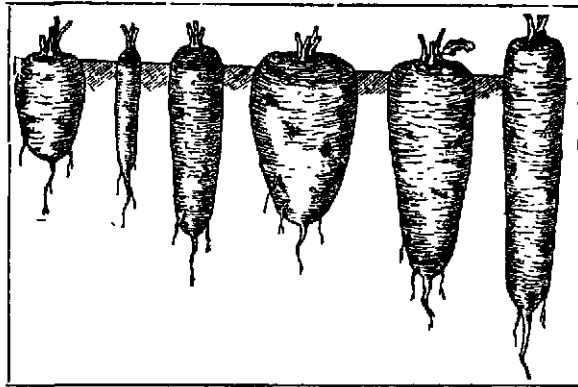

גזר: שרשים

הממוג. אה"ב מפיקות כ-500 אלף טון לשנה, הולאנד — כ-100 אלף טון לשנה. הצמח דורש גידולו קרקע לא כבד ביותר. זניו מרובים מאד, והם נבדלים זה מזה בעיקר בגדלם, בצבעם, בצורת-השרשים ובעוצת-ההבשלה. — מוצאו של הצמח התרבותי הוא מין-הבר, הנושא גם הוא את השם D. carota והנפוץ באירופה ובאסיה. אך יש סוברים, שהוא בן-כלאיים בין המין ההוא ובין הג' הקפץ (D. maximus), הגדל בר בארצות הים התיכון (גם בא"י).

גִּזְרַ, עיר עתיקה בשפלה הצפונית בדרום-מערב א"י; היום — תל גִּזְרַ ליד הכפר הערבי אָבו שוּשָׁה. הישוב במקום מתחיל בתקופה הכאלקוליתית (האלף ה-4 לפסה"נ). בתקופת הברונזה הקדומה א' ישבו כאן בני עם ממוצא לא-שמי, אשר נהגו לשרוף את מתיהם. בשלב הברונזה הקדומה ב'—ד' (באלף ה-3 לפסה"נ) התיישבו במקום זה מתיישבים שמיים, שהקיפו את עירם בחומה. ההתיישבות הכנענית הגיעה לשיאה החמרי בתקופת הברונזה התיכונה (המאות ה-20—14 לפסה"נ); אז נבנתה מסביב לג' חומת-אבן בעובי 3.15 מ' ובה מגדלים מרובעים. מתקופה זו נתגלו בג' לראשונה חפצים המעידים על קשר עם מצרים, וגם שבר-חרס ובו אותיות בכתב כנעני קדום. במקורות המצריים



שורה מצבות סהפירות גזר

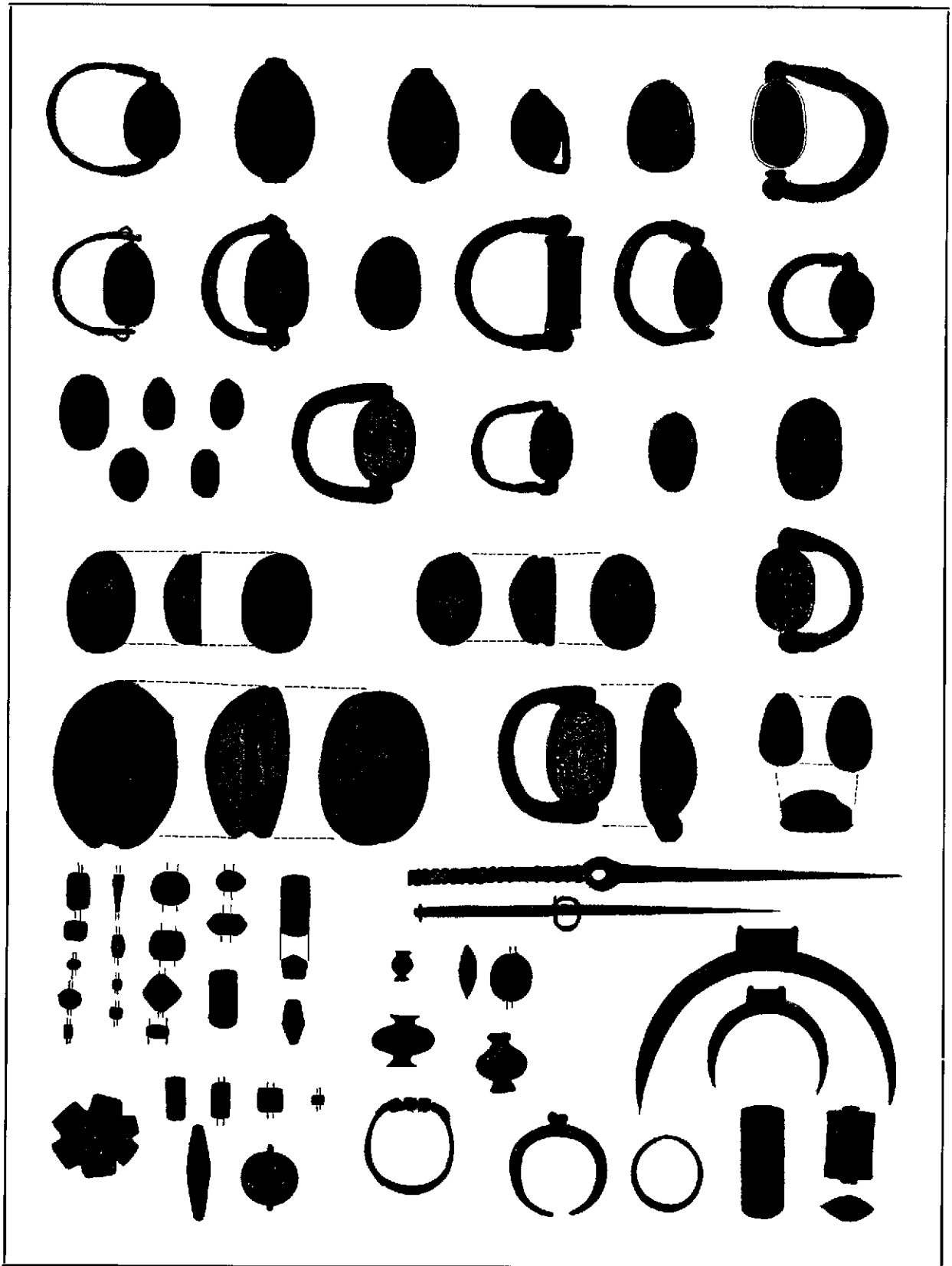

גילופים, חותמות ותכשיטים מהפירות גזר

החמרים : זהב, כסף, ברונזה ; מאלאכית, סרפנטין, בזלת, סטאטיט, אהלמה, שבו, אודם, ישפה
 (R. A S Macalister, The Excavation of Gezer, III, Pl XXXI, XXXV, XXXVI, 1912 עפ"י)

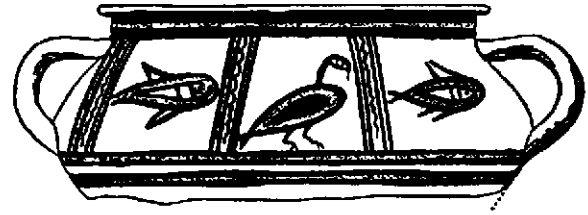

קערה מחפירות גזר: עליה — ציורי דגים וציפור

בימי הצלבנים היה המקום ידוע כ-Montgisart; שם ניצח המלך באלדווין II בשנת 1177 את צבא צלאח אלדין. אולם ב-1191 כבר הייתה ג' בידי המוסלמים ושימשה מקום למפקדתם במלחמה נגד ריצ'ארד לב-הארי.

אחרי תקופת הצלבנים נשכח המקום לחלוטין. הוא זוהה מחדש ע"י קלרמון-גנו ב-1873, ונחקר בחפירותיו של מקא-ליסטר בתל ג'זר ב-1902—1905, 1907—1909, ו-1912 ואחריכך על-ידי א. ראו (Rowe) ב-1934—1935. — בתש"ה התיישבה בקרבת-המקום קבוצה בשם ג'. היא הותקפה במלחמת-השיהי-רו, נכבשה ע"י הערבים, אך חזרה ושוחזרה מידיהם אחרי יום אחד בלבד. בתש"ב מנתה 166 חושבים.

Ch. Clermont-Ganneau, *Archaeol. Res.* II, 224 ff., 1888/89;
R. A. S. Macalister, *Excavation of Gezer*, I-III, 1912;
F. M. Abel, *Rev. Bibl.*, 1926, 512 ff.; A. Rowe, *QST PEF*,
1933, 1935.

מ. א. י.

הג' הביטוי החריף ביותר: אם הכל נובע מתוך רצונו המוחלט של האל, הרי הוא הגזר את הטוב וגם את הרע. תורת הג' בצורתה העקבית קובעת לא רק שהטובות והרעות הבאות על האדם, אלא אף עצם היותו צדיק שיבוא על שכרו הסופי או רשע שנועד לחטא ולהיענש, — בגזירה באו. זוהי תורת הג' הכפולה (praedestinatio duplex), הטוענת שאין בה דבר הפוגע בצדק האלוהי: הביצוע ההחלטי של רצון האל המוחלט הוא-הוא הצדק האלוהי. ההסבר שהגזירה האלוהית היא רז עילאי שאינו ניתן לתפיסת-האדם, אינה רק תשובה למהרהרים אחרי רצונו של האל, אלא אף ביטוי של נכונות להיכנע לרצון בלתי-מובן זה. אעפ"כ גורמת תורת הג' הכפול לה קשיים רציניים מבחינת המוסר האנושי, כי לפיה באים החטא והרשע לעולם מתוך רצונו של האל. לכן יש מחלישים את תורת הג' וטוענים, שהרע בא לעולם לא מרצונו של האל אלא ברשותו (לאט' permissio).

תורת הג' נפרצה בדתות רבות (ביחוד בנצרות ובאיס-לאם). היא עשויה לשקף יפה את רגשות התלות המוחלטת של המאמינים באלוהיהם, והיא מחוקת את האחדות האיתנה של העדה הדתית. אחת המסקנות העיקריות של תורת הג' היא, שהאל גזר על אנשים מסויימים שיהיו צדיקים שומרי מצוות-האל, ואף קבע את שכרם. קבוצה זו של "בחירי-אל" מזדהית בתפיסת המאמינים עם העדה הדתית שאליה הם משתייכים. מכאן הביטחון בלב המאמין שחורוהיו הדתיות אמת הן, ומכאן חיזוק משמעת-העדה לאין שיעור: כל מי שאינו מצטרף לעדה מעיד על עצמו, שכבר נגזר עליו להיות רשע ויגוא על ענשו, וכל פיקפוק באמיתותם של עיקרי דת-העדה בלב החבר עלול לגלות לו שאינו משהיך לבחירי-האל. רבים מחסידי הג' מאמינים, שבחירתם ע"י האל לא נעשתה בכותם, אלא היא פרי חסדו המיוחד של האל.

הג' ביהדות. הרעיון של חשיבותן של המצוות המעשיות המקנות זכויות למקיימיהן ושל ערכה וכוחה של התשובה אינו מתיישב יפה עם תורת הג'. עיקר מעיקרי דת משה רבנו... שפל מעשה בני-אדם מסור להם ואין שם כופה ולא מושך, אלא אם ירצה האדם יעבד את ה'... ואם ירצה לילך בעצת רשעים... יעשה... לפיכך נצטוו ונאמר לו עשה כך ולא תעשה כך" (רמב"ם בתשובתו לרבני צרפת הדרומית; וע' גם הל' תשובה ה', ב.). אמנם, האמונה בהשגחה מגיעה במקרא לפעמים לניסוחים קיצוניים, הניתנים להתפרש במש-מעוה של ג' (כגון משלי כא, א; ירמ' י, כג), אולם לא היהדות המקראית ולא היהדות התלמודית לא הסיקו מיכלתו של האלהים ומחולשתו של האדם את תורת הג', ועכ"פ לא שללו מן האדם את חופש הכרעתו בין טוב לרע (נדה ט"ז, ע"ב: "אותרו מלאך הממונה על ההריון..."; ור' תוספות, שם, ד"ה "הכל בידי שמים"). לפי יוספוס (קדמ' י"ג, 5; 9; י"ח, 1—3) נחלקו ישראל בסוף תקופת בית שני בעניין הג': הפרושים חשבו שקיימים דברים שנגזרו מן השמים, אך לא כל המאורעות מתארכים בהכרח; הצדוקים שללו את הג' לגמרי והטעימו שהכל תלוי בבני-האדם והתנהגותם; רק האיסיים דגלו בדעה שהכל תלוי בגזירת-האל ולא יקרה לאדם דבר שלא לפי גזירה זו. אפילו כשהשפיעה הפילוסופיה הערבית על המחשבה היהודית ביה"ב, וכשדגלה המיסטיקה היהודית בשיטותיה השונות ברעיונות הקרובים לתורת הג', לא יתרו הגזירות היהודיים לגמרי על חופש הרצון המפעולה של האדם (ע"ע בחירה).

גזרה קדומה (לאט' praedestinatio). שיטות דתיות מסוי-יימות מניחות, שהכל — וביחוד גורלו של האדם — קבוע מראש ע"י רצונו של האל. מכאן שתורת הג' יכולה להופיע רק בדתות המאמינות באל אחד כל-יכול. האמונה בג' שונה מן הפטליזם (ע"ע; וע"ע גורל), שמוצאו מן הניסיון האנושי על תלות גורלו של האדם בכוחות-חוץ, לפיכך אין הפאטאליזם תולדה של מחשבה דתית דווקא, וכן הוא יכול להופיע אצל חסידי כל הדתות. האמונה בג' שונה גם מן הדטרמיניזם (ע"ע), שהוא פרי חשיבה עיונית-פילוסופית, המסקנה הקיצונית של תורת-הסיבתיות. לעומת זה תורת הג' היא המסקנה הקיצונית של ההשקפה הדתית המונותאיסטית: הכל קורה מתוך רצון האל האוטונומי, שאין מקום על-ידו לרצון אחר בלתי-תלוי בו. בדרך-כלל מאמינים חסידי הג' שרצונו של האל אינו פועל ברירות, אלא שהאל פועל בהתאמה לאפיו: הוא קבע מראש את כל מה שיקרה, והחלטתו קיימת ועומדת, ולא ישנה אותה לא הוא ולא אחר. האל הכל-יכול הוא גם הכל-יודע מראש. הידיעה-מראש (לאט' praescientia, יור' πρόγνωσις) היא תכונת האל גם בשיטות דתיות שאינן דוגלות בג', אך בשיטות הג' קשורה תמיד הידיעה-מראש בגזירתו של האל: האל, שכולו רצון, ידיעתו היא-היא הכרעתו.

תורת הג', כמסקנה מעמדה דתית תאוצנטרית, אינה מצד עצמה מושג מנוגד לקאטגוריה האנתרופולוגית של חופש-הבחירה של האדם. אמנם, היא מצמצמת או — בצורתה המוחלטת — מחסלת את חופש-ההכרעה של האדם, אולם אינה פוגעת באחריות האדם. צורה מיוחדת של תורת הג' היא תורת שיתוף-הפעולה (synergismus) בין רצונו של האל ובין רצון האדם: האדם עושה את שלו והאל משלים ומקיים.

לבעיה הדתית הנצחית של קיום הרע בעולם ניתן בתורת

כ"ב—כ"ג). הנוצרים הם בחיירי-האל (רומיים ח' כ"ט—ל'), הם נקראים "בני-אור" (תסאלוניקיים א', ה'; ה'; קולוסים א', י"ב). בדומה לאנשי הכת במגילות הגנויות. הם נבחרו "לפני מוסדות תבל" (אפסיים א', ד—ר), והבחירה האלוהית קשורה בהשראת רוח-הקודש (תסאלוניקיים ב', ב'; י"ג; איגרת-פטרס א', א'; ב') והוציאה את הנוצרים מכלל חטא (רומיים ח', ט').

יתכן שתורות הג' כבר היו נפוצות באותם החוגים ההלניסטיים לפני קבלת הדת החדשה. עכ"פ אין בברית החדשה משום השקפת-עולם אחידה של תורת הג', אלא תורה זו משולבת באמונות ודעות נוצריות אחרות, והיא נשתמרה בתודעה הדתית מפני שהיתה עשויה לחזק ולפתח את האמונה החדשה. נוח היה לצרף את האמונה בג' עם האמונה במוותו המכפר של ישו כחלק מן התכנית האלוהית הקבוצה מראש. על סמך אמונות ודעות אלו פיתח פאולוס את תורתו האנטינומיסטית (ע"ע): מאחר שהאדם נרשע מ"עוון בשר" לא בזכות מעשיו אלא בחסדי-אל, אין בשביל הבחירים הנוצריים ערך במצוות המעשיות של התורה. תורת הג' הכפולה סייעה לנצרות להיפרד מן היהדות גם במונח אחר: הקרע בין בחירי-האל ובין המיועדים לאבדון עובר גם דרך ישראל וגם דרך אומות-העולם; האל קרא את בחיריו "לא מן היהודים בלבד כי אף מן הגויים" (רומיים ט', כ"ד). יוחנן רואה גזירה אלוהית בעובדה שפללי-ישראל לא הבין ולא קיבל את ישו; בזה הוכח שהוא מן השטן. קיימת סתירה פנימית בין תורות אלו — מצד אחד, ובין תורתו של ישו עצמו והאמונה שהוא נשלח לעולם כדי למות בעד האנושיות — מצד שני. יסודות סותרים אלה גרמו בנצרות למתיחות רעיונית, הקיימת עד עתה והמתבטאת לפעמים בנסיגות לגשר בין הסתירות ולפעמים בפולמוס גלוי בין ההשקפות המנוגדות.

כשפנתה הנצרות אל העולם כולו ופסקה להיות עדת-בחירים מבחדת, נשכחו תורות הג'. אבות-הכנסייה הראשונים לא גילו בדרך-כלל עניין בבעיית הג', או נטו לאמונת חופש-המעשה, או דגלו בסינרגיזם. אוגוסטינוס (ע"ע) חזר לרעיון-נות הג', הבליטם והעמיקם ועשאם לעקרון חשוב של השקפתו. באוגוסטינוס ניכר השינוי שחל במחשבה הנוצרית ע"י קבלת הפילוסופיה היוונית בקרב הוגי-הדעות הנוצריים. הפילוסופיה הסטואית דגלה בדטרמיניזם קיצוני (ע"ע אנאקסיגורל), כתגובה על כך נוצרה הבעיה של ההכרעה החפשית (לאט' *liberum arbitrium*). מימי אוגוסטינוס נצטרפה, בעניין הג', אל בעיית הצדק האלוהי גם בעיית חופש-הרצון של האדם. פלגיוס (ע"ע) וחסידיו טענו, שתורת הג' יש בה כדי לפגוע בחופש-הרצון של האדם ובאחריותו, ואוגוסטינוס פיתח את תורתו בעניין הג' ביחוד בפולמוס נגד תורתו של פלאגיוס. הוא הטעים, שאדם הראשון בחר בחטא מרצונו החפשי וגרם אבדון לכל המין האנושי, אלא שהאל ברוב חסדו בחר מספר מסויים של אנשים להיות לו לבחירים, וכלי-הבחירה הוא ישו. הבחירה האלוהית מקנה לאדם את כושר ההתמדה ללכת בדרכי-האל ואף את אמונתו. אוגוסטינוס הבדיל גם בין מושגי הג' של האל הכליכול והידיעה הקדומה של האל הכליידע. את בעיית הצדק האלוהי במסגרת תורת הג' הכפולה תיפץ אוגוסטינוס על סמך הפילוסופיה הגאואפלטונית: לרע אין סיבה, ולכן אין לאל, שהוא הסיבה הראשונה, שום חלק בחטא הקדמון של האדם.

בעניין הג' — כנפרטים אחרים רבים — מתאימה כת מדברי-יהודה לדברי יוספוס על האיסיים. המגילות הגנויות של מדברי-יהודה הן למעשה התערות הקדומות ביותר המשקפות את תורת הג' כמסקנה מהירהורים כוחו הבלעדי של האל. מחברי המגילות מניחים, שהאל "לפני היוותם (של הנבראים) הכין כול מחשבתם ובהיותם לתעודותם כמחשבת כבודו ימלאו פעולתם ואין להשנות" (מגילת הסרכים ג', 15). האל גם גזר על אדם אחד שיצדק ועל אדם אחר שירשע — "כי אתה בראתה צדיק ורשע" (הודיות ד'). תזיל רואים בהשקפה שהאל "ברא צדיקים וברא רשעים" כפירה ומייחסים אותה לאיוב (ב"ב ט"ו, ע"א) ולאלישע בן אבויה (חג' ט"ו, ע"א); ואילו כת מדברי-יהודה דוגלת בפירוש בתורת ג' "כפולה" ומחלקת את העולם כולו לשתי מחנות או "מפלגות", שביניהן קיימת "איבת-עולם" (מגילת הסרכים ד', 17). אין אדם משיג צדקה בזכותו — כי "לאדם רשעה ולסוד בשר עול" (שם י"א, 9) — אלא צדקתו עצמה היא מתנה שהאל נתן ב"רוב רחמיו על כול בני רצונ" (הודיות ד'). החסד האלוהי מעניק לבחירו את מתנת "רוח קדושה" שבה "יטהר מכול עוונותיו" (מגילת הסרכים ג', 6). כת מדברי-יהודה רואה את עצמה כזה עם "גורל אל" של הבחירים וכנבדלת משאר האנושות (גם משאר היהודים), "כיא הבל אשר לוא ידעו את ברית" (שם ה', 19). אמנם נגזר על אנשי הכת לסבול מן הרשעים בהווה, אבל לעתיד-לבוא מובטחת להם הגאולה, "וכל מנאצי דברו ישמיד (האל) מתבל" (שם, שם). בכתיבה של הכת נמצאו עד עתה רק נסיונות קלושים לתרץ את הקושיות המוסריות נגד תורת הג' הכפולה. טענתם העיקרית היא, כנראה, הנחת שליטתו הבלעדית של האל: האל לא ברא את העולם למען הנבראים, אלא למענו, להאדרת כבודו. הרשעים נבראו להראות את כוחו של האל בהענשתם העתידה, וגם הבחירים לא קיבלו את מתנותיהם הטובות אלא מרצון האל להראות את "כח גבורתו ורוב רחמיו על כול בני רצונ" (הודיות ד').

הג' בנצרות מן השכבות הקדומות שבאואנגליונים ניכר, שתורת הג' היתה וזה לישו שדרש הכרעה מוסרית אישית. בשכבות מאוחרות יותר משתקפת, כנראה, תודעתה של העדה הנוצרית הראשונה בירושלים, שראתה את עצמה כעדת בחירי-אל, אך גם פסוקים אלה (למשל מ' כ"ב, י"ד) אינם מעידים במפורש על תורת הג'. האמונה ש"משיח מת על הסטואותינו ככתוב" (קורינתיים א', ט"ו, ג') סותרת את תורת הג' בצורתה החריפה, שלפיה ברא האל את הרשעים ואת הצדיקים ורק על הצדיקים גזר ישועה. אע"כ נכנסו תורות הג' לאותה שכבה קדומה של הנצרות, המשקפת את האמונות והדעות של קהילות-הנוצרים ההלניסטיים הראשונות, כפי שנשתמרו ביחוד באואנגליזם של יוחנן וברוב האגרות של הברית החדשה. תורות אלו דומות מאד לתורת הג' של כת מדברי-יהודה; ג' "כפולה" מודגשת ביחוד אצל יוחנן (באואנגליזם ובאגרותיו); "כל הנולד מאלהים... לא יוכל לחטוא כי מאלהים נולד. ונודעו בזאת בני האלהים ובני השטן: כל אשר לא יעשה צדקה איננו מאלהים" (איגרת א' ליחנן, ג', ט"ו—י'). ב"רומיים" לפאולוס מוסברת גזירת האל על הצדיקים ועל הרשעים ע"י רצונו הבלעדי: האל אשר "רצה להראות את זעמו ולהודיע גבורתו, נשא בכל אורך רוחו את כלי הזעם הנכונים לאבדון; וכדי להודיע את המח כבודו על כלי-הרחמים אשר הכינם לכבוד" (ט').

התעניינות חדשה בעניין הג' קמה בנצרות במאה ה-9 בעקבות תורת הג' הכפולה של גוסטלוק (ע"ע) והתגובות עליה מצד סקוטוס אריונגה (ע"ע) הדטרמיניסט, ומצד הרבנוס מאורוס (ע"ע) והינקמרוס, שסענו ש"לא כל מה שהאל יודע ידעה קדומה הוא גם גזר מראש; את הרעות הוא רק יודע ידעה קדומה, אך את הטובות הוא גם יודע מקדם וגם גזר מקדם". גם אנסלם (ע"ע) מקנטרברי ותומס (ע"ע) מאקוינו הכירו רק בג' לטובה, והאחרון הדגיש את חופש-הרצון ואת השיבותה של פעולת האדם. דונס סקו-טוס (ע"ע) לא יחס לאל פעולה ישירה על רצון-האדם, אולם מצד שני הדגיש את התוקף הבלעדי של רצון-האל, ובוה הכין את הקרקע לחיוב הג' ע"י אנשי הרפורמציה. הכנסיה הקתולית, השואפת להקיף את כל האנושות, דוחה את תורת הג' בצורתה החריפה, וכן את רעיון הבחירה של מספר מצומצם מבני-האדם. מתוך מגמתה לפקח על ענייני העולם הזה, היא מעריכה את המעשים הטובים של בני-האדם ומייחסת למעשים פולחניים (sacramenta) כוח מושיע. העמדה הפושרת של הכנסיה הקתולית לגבי בעיית הג' סוכמה בהחלטותיה של כינוס הכנסיה בטורנטו (1545) — למרות הדוגמה של החטא הקדמון ותלותו בחסדי-האל לשם ישועתו, הוכר האדם כבעל רצון חפשי ובעל יכולת לעשות טוב או רע — אפילו לפני שהיה לנוצרי; ביאתו ומותו של ישו פותחים פתח-ישועה לא לקבוצת בחירים בלבד אלא לכל אדם. בהתאם לכך דחתה הכנסיה את דעות הינסטיסטים (ע"ע), שהיבו את הג'.

מייסדי הרפורמציה, שדחו את הכנסיה הקיימת כמוסד יחידי שבעזרתו נושע האדם, חזרו להשקפת הברית החדשה ואוגוסטינוס, הראים את הכנסיה האמיתית כעדת בחירי-אל; הם דחו את חשיבות המעשים, וביחוד המעשים הפולחניים של הכנסיה הקתולית, והדגישו את כוח החסד האלוהי. נגד עמדתו של לותר, המחייבת את הג', כתב ארסמוס את חיבורו De libero arbitrio (על ההכרעה החפשית), שבו ביטא את עמדת ההומאניסטים השוללים את שיעבוד רצון-האדם תחת עול הרצון האלוהי. לותר ענה לאראסמוס בספרו De servo arbitrio (על ההכרעה המשועברת) וטען לאמונה עליונה — האמונה שהאל, המושיע מספר קטן של בחירים בלבד, הוא אל רחום וחנון; הרצון החפשי האמיתי אינו רצון בני-אדם אלא רצונו של האל, שממנו נובעות גם הרעות שבעולם, אלא שהאל משתמש לשמן באנשים מושחתים. גם צ'ינגלי דוגל בחיבורו Anamnesis de providentia Dei (תזכיר על השגחת האל, 1530) בתורת הג', והיא תופסת מקום מרכזי בתורתו של קליין (ע"ע), שאינו משתדל כלל להמתיק את קשייה. הוא דוגל בג' כפולה: האל גורם גם לטובות וגם לרעות, בחר צדיקים ורשעים. כל המפקק בג' משפקק, לפי דעת קאלוין, בכוחו הבלעדי והכל-יכול של האל. הכל בא לאדם מתוך רצון-האל, אפילו היכולת להודות לאלוהים. את תורת הג' אין הוא תולה בסיבתיות: הוא מת-פלמס הן בתורת-ההכרעה של חסידי הסטואה והן בדטרמיניזם של האיצינגנינים.

הכנסיה הלוותראנית נטשה את תורת הג' בצורתה החריפה כבר במחצית השניה של המאה ה-16; ואילו בין חסידי קאלוין נתקיימה תורת הג' ככוח דינאמי אדיר. נסיבות ליפכה (ע"ע ארמיניוס) נדחו, והפוריטאנים (כגון קרמול (ע"ע) חסידי) היו תלמידים נאמנים של קאלוין, שלמדו של האיצינגנינים.

הכנסיה הלוותראנית נטשה את תורת הג' בצורתה החריפה כבר במחצית השניה של המאה ה-16; ואילו בין חסידי קאלוין נתקיימה תורת הג' ככוח דינאמי אדיר. נסיבות ליפכה (ע"ע ארמיניוס) נדחו, והפוריטאנים (כגון קרמול (ע"ע) חסידי) היו תלמידים נאמנים של קאלוין, שלמדו של האיצינגנינים.

הכנסיה הלוותראנית נטשה את תורת הג' בצורתה החריפה כבר במחצית השניה של המאה ה-16; ואילו בין חסידי קאלוין נתקיימה תורת הג' ככוח דינאמי אדיר. נסיבות ליפכה (ע"ע ארמיניוס) נדחו, והפוריטאנים (כגון קרמול (ע"ע) חסידי) היו תלמידים נאמנים של קאלוין, שלמדו של האיצינגנינים.

א. מ. הברמן, עדה ועדות, תשי"ב, י. מ. גרינץ, אנשי היחוד (ישיני" ל"ב, י"ט-כ"א), חשי"ג; א. ל. סוקניק, אוצר המגזר לוח הגנויות, חש"ט; W. A. Copinger, Treatise in Pre-destination, Election and Grace, 1889; M. Weber, Die protestantische Ethik und der Geist des Kapitalismus (Arch. f. sociale Gesetzgebung u. Statistik, 1905); R. Otto, Das Heilige, 1917 (1947²⁸, 101-108); K. Barth, Kirchliche Dogmatik, 1932; id., Gottes Gnadenwahl, 1936. W. A. Hauck, Vorlesung und Freiheit nach Calvin, 1947, id., Die Erwahlten, 1950; F. Schuon, De l'unité transcendente des religions, 67-68, 1948.

ד. פ.

ג' באיסלאם. האמונה באל כל-יכול האמונה בשכר ועונש — שתיהן יחד מאשיות האיסלאם ובאות לידי ביטוי בקוראן; ואין עיקר הגמול נפגם ע"י הדעה, המובעת גם היא באותו ספר, שיש והאל עצמו מנחה את האדם בדרך הנכונה או מביאו לידי חטא כדי להענישו. בהתאם לאפיו הבלתי-עיוני של הקוראן אין ההשקפות הללו מנוסחות בתורת דוגמות בעלות תוקף כללי.

האמונה בג' מובלטת בתדית יותר מאשר בקוראן, ובפס-קות המיוחסות לנביא כמעט אין זכר לחופש הבחירה והמעשה של האדם. יתכן שהפאטאליזם של התדית מושפע מן האמונה בגורל, שהיתה נפוצה בין הערבים בתקופה הטרם-איסלא-מית והוכנסה אח"כ לתחום האיסלאם. אולם דווקא החדיתים האפייניים ביותר בשטח זה טבועים בחותם האמונה באל אחד (האל כתב את הנגזר על העולם הנברא חמשים אלף שנה לפני בריאת השמים והארץ); "הדבר הראשון אשר ברא האל הוא העט. ויאמר לו [למוחמד] האל: כתוב את הנגזר על הדברים עד בוא השעה".

חדיתים אחדים מביעים את הדעה, שהנגזר על האדם נרשם בתקופת הריגו: משעברו על העובר 42 יום ברחם-אמו, נשלח אליו מלאך להעניק לו צורה וליצור את גופו וחושיו; ע"פ פקדת האל רשם המלאך במגילה, אם עובר זה יהיה זכר או נקבה ומה יהיה קצו; אח"כ המלאך מסתלק כשהמגילה בידה, ואל הנגזר לא יתווסף עוד דבר ולא ייגרע ממנו

או ה"אֶפְתָּאֵב" ("רכישה" או "היות ערב ואחראי") של המעשים: לגבי כל מעשה של בן-אדם קיימים שני פועלים: האל, שהוא בורא המעשה, והאדם, שהוא אחראי לו. עמדתו של אלאשערי (ע"ע אשערי, אל-), אבי האסכולה התאולוגית המקובלת באיסלאם הסוני, דומה בסוגיה זו לעמדתו של דְרָאָר: האל הוא הבורא והיוצר היחיד של מעשי-האדם, ואילו זה האחרון, "רוכש" אותם או "ערב" להם. בעיית מציאות הרע אינה מכשול חמור בעיני אלאשערי, מכיוון שאין הוא רואה את ההבדל בין הטוב הרע כקיים בפני עצמו, אלא כנוצר לפי רצונו של האל. האל הוא היוצר באדם כפירה, כשם שהוא יוצר בו אמונה. כל מעשי בני-האדם, לרבות כפירתם, נגזרו עליו ונכתבו מראש. בהתאם לכך, ומתוך הדגשת כלי-האסלם של האל, פיתחה האסכולה האשעריית את התאוריה האסלמית מיסטיית עד למסקנותיה הקיצוניות: הם טענו, שפעולתו של האל בוראת את העולם כולו מחדש בכל "עתה" של זמן. — אסכולתו של אלמאתרידי, המקובלת גם היא על האיסלאם הסוני, נוקטת בשאלת חופש הפעולה האנושית עמדת-ביניים, ביחסה לרצונו של האדם הפקיד חשוב יותר מאשר נראה לאלאשערי.

גם הפילוסופים המוסלמים הנתונים להשפעה מכרעת של הפילוסופיה היוונית אינם מקבלים את חופש-רצונו של האדם, אלא שבניגוד לאשעריה הם סבורים, שמעשי האדם אינם נבראים ע"י פעולתו הישירה של האל, כי אם נגרמים ע"י שלשלת ארוכה של סיבות ומסובבים, שהאל — שהוא הסיבה הראשונה — אינו אלא החוליה הראשונה שבה. הנבראים כולם אינם פועלים לאמיתו של דבר, בהיותם כולם נפעלים.

בהתאם לראיית השתלשלות הסיבות והמסובבים כהכרחית וכמתנה ומסבירה את התופעות כולן במלואן, כולל המעשים הרצוניים של האדם, מגדיר אבן סינא (ע"ע) את כל הקיים, מחוץ לסיבה הראשונה, כאפשרי מצד עצמו, אך הכרחי מצד זולתו. הכרחיות זו מאפשרת להלכה גם את ידיעת הכול, שהיא מצויה בבני-אדם. השפעת הרעיונות של אבן סינא נמשכה בארצות האיסלאם המזרחיות, וביחוד בפרס. עד קרוב לתקופתנו, והיא בולטת בגדול הפילוסופים הפרסיים בתקופת שושלת הצפוייה, צֶדֶר אַלְדִּין אַלְשִׁירָאזִי (מת ב-1640).

הצופים (ע"ע) גורסים, בדומה לאשעריה, את בריאת מעשי-האדם על-ידי האל. מציאות הרע מתורצת בראיית היסורים כקריאה ופניה מצד האל אל האדם. לפיכך הם מסו-גלים אף להאמין, שייחכן צו אלהי שאין האדם הנדרש למלאו יכול לעמוד בו: "האל השליך את האדם בים כשידיו כפותות, בקראו לו: היוזר, היוזר, הוזהר פן תירטב" (חרוזים מיוחדים למיסטיקן אלחלאג').

אלאשערי, מקאלאת אלאטלאמיין ואחיתלאף אלמצלין (2 כר"ב, הוצאת ה. ריטר), 1929-1930; רפאל אלמנדי, הוצאת אבו ריחה, 182-184, 1950; רמב"ם, מורה נבוכים, א', ע"ג; י. גולדציהר, הרצאות על האיסלאם, עמ' 66, תשי"א. L. Massignon, *La Passion d'Al-Hosayn Ibn Mansour Al-Hallaj*, II, 610, 1922; S. Pines, *Beiträge zur islamischen Atomlehre*, 29, 1936; W. Montgomery Watt, *Free Will and Predestination in Early Islam*, 1940; L. Gardet, *La pensée religieuse d'Avicenne*, 131, 1951; R. J. McCarthy, *The Theology of Al-Ashari*, 1953; J. Schacht, *Studia Islamica*, 29, 1953.

פ. ש.

גְזֵרָה שְׁוָה, ע"ע מִדּוֹת שֶׁהַתּוֹרָה נִדְרָשֶׁת בָּהֶן.

(והשווה הדרש של רב חנינא בר פפא, נדה ט"ז, ע"ב). לפי חידושים אחדים מוסבת גזירת-האל גם על גורלו של האדם בעולם-הבא.

ויכוחים על הג' וחופש-המעשה של האדם נערכו בקרב כת ה'ח'וארג' כבר בתקופה קדומה של האיסלאם (סוף המאה ה-7 — התחלת המאה ה-8). בחופש המעשה של האדם דגל ג'לאן אלדמשקי (המחצית הראשונה של המאה ה-8), שהשתייך כנראה לכת המרג'אה; הוא היה בדעה, שעל מעשה של ציות למצוותיו של האל מותר לומר רק בשעת ביצועו שרצונו של האל היה בכך, ואילו על מעשה-מרי יש לומר שלא נעשה ברצונו של האל.

חסידי חופש-הפעולה, אשר ראו את הדטרמיניזם המחלט כמתנגד לעקרונות הצדק האלוהי, נקראו קְדְרִיָה. על סמך ספרות הפולמוס הגזרית המכוונת נגד האיסלאם ניתן לשער שתורת הקדריה קמה בהשפעת הנצרות, אך אין ודאות בהשערה זו. במשנת המעתזלה קיבלה בעיית חופש הפעולה האנושית חשיבות מרכזית ונעשתה נושא למחלוקת, אשר פילגה את האיסלאם הסוני במאה ה-9. לפי המעתזלה יש לטוב ולרע משמעות עצמית ואין הגדרתם תלויה ברצונו של האל בלבד. עיקר הצדק (עֶדֶל) — השני בין חמשת עיקרי-הדת שנוסחו ע"י המעתזלה — קובע, שאין האל יכול להיות אחראי למעשים שהם רעים מטבעם, ושמעשים אלה גוררים את ענשם. "המעטזלה כולם... בדעה, שהאל ישתבח אינו יוצר את הכפירה ומעשי-המרי, ואף לא שום דבר אחר ממעשי זולתו" (אלאשערי). תורה זו, הקובעת את חופש האדם לפעול, נוסחה ע"י המעתזלה בהתאם להשקפות האטומיסטיות של רובם. במעשה-האדם מבחינים הם בין "עתה" (יחידה רגעית של הזמן) ראשון, שבו קיימת באדם היכולת לבצע פעולה מסוימת או להימנע ממנה, ובין "עתה" שני, הבא אחרי הראשון ובו האדם עושה את המעשה באופן הכרחי. יחד עם זה הגיחו המעתזלה, שפעולתו של האדם שבוצעה "עתה", יכולה לגרום ל"תולדות", ז. א. לפעולות הנובעות ממנה, למשל פאב אחרי מכה או תנועה הבאה אחרי דחיפה, ושהאדם ולא האל הוא פועלן. מכאן, שגם גורלו של האדם בעולם הוא בדרך-כלל פרי מעשיו החפשיים, שאין לאל ידיעה בהם קודם שהאדם מבצע אותם. בהתאם לכך סברו רוב המעתזלה, שאין האל עושה את הרע: מעשיו מכוונים תמיד לטוב ולמועיל ביותר לבני-האדם. רק אחדים מהמעטזלה פיתחו את תורת החסד (לְטֶף) האלוהי: אילו הפעיל האל את חסדיו, היה הכופר הופך למאמין.

בדרך-כלל לא היה רעיון חופש הפעולה האנושית מקובל מעולם על הציבור הרחב של האיסלאם הסוני, ואפילו בתקופה (במאה ה-9) שבה הוכרזה התאולוגיה המעתזלית כדת הרש-מית של ממלכת החליפים של בגדאד. ממתנגדיהם החריפים הראשונים של המעתזלה היה ג'הם אבן צפואן (נהרג ב-746); הוא טוען, "כי לאמיתו של דבר אין פעולה אף לאחד, פרט לאל לבדו, אשר הוא הפועל, וכי הפעולות מיוחסות לבני-האדם על דרך ההעברה בלבד, כשם שאומרים: העץ התנועע, גלגל-השמים הסתובב, השמש שקעה, אע"פ שהאל ישתבח הוא שפעל זאת בעצם, בגלגל ובשמש. כיוצא בו ברא האל באדם כוח אשר בו מתהווה המעשה, ונתן בו רצון למעשה ובחירה אשר בה הוא הפך ברי (אלאשערי). ברי ש"רצון" ו"בחירה" אלה אינם התגלות של חופש-הרצון. בעקבות ג'הם הציב דְרָאָר אבן עֶמֶר את תורת ה"פֶסְב"

גז רועם, תערובת נפיצה של מימן (ע"ע) חמצן (ע"ע).
הניתנת להפיכה למים בראקציה נמרצת:

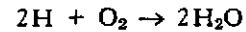

בטמפרטורה שלמטה מ 180° אין להכיר בג"ר סימני שינוי כימי; מטמפרטורה זו ולמעלה ניכרת ראקציה, ההולכת ומוחשת עם העלאת הטמפרטורה ונעשית התפוצצות בטמפרטורה של 550°. ג"ר ניתן לפיצוץ מידי ע"י הדלקה באש או על-ידי ניצוץ חשמלי. עצמתה של ההתפוצצות נובעת מתפוקת-החום המרובה שבה:

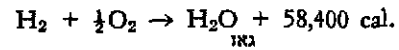

בהשפעת קאטאליזטורים, כגון שחור-פלאטינה או שחור-פאלאדיום, נדלק ג"ר אפילו בטמפרטורה רגילה. מסתבר, שאף למים עצמם יש השפעה קאטאליטית על הראקציה של התהוותם מג"ר, מאחר שתערובת של מימן וחמצן, שיובשו יבוש קיצוני, מאבדת את נפיצותה ואינה ניתנת להדלקה בטמפרטורה שלמטה מ 900°.



צצות של גז היא מאכסימאלית ב-הרכבו המדוקדק של 2 נפחים מימן ונפח חמצן, ועצמתה פוחתת עם דילול התערובת בגאזים אחרים. אפילו עודף של חמצן מחליש את עצמת הראקציה, ותערובת של נפח מימן עם יותר מ 10 נפחים חמצן אינה ניתנת להדלקה כלל.

ג"ר נוצר באלקטרוליזה של מים, כשאין מחיצה מפרידה בין שתי האלקטרודות. הוולטאז' של ג"ר הוא מכשיר למדידת זרמים חשמליים על סמך כמות הגאז שהם מפרישים ממים או מחומצה; זרם של 1 אמפר מפריש בדקה 10.44 סמ"ע של ג"ר. — מפח של ג"ר עשוי שני צינורות קונצנטריים, שהפנימי שבהם מוביל מימן והחיצון — חמצן. בקצה המכסימלי, במקום פגישת שני סילוני-הגאז, התערובת נדלקת ובווערת בשלהבת שהטמפרטורה שלה עולה עד למעלה מ 200°. המכשיר משמש לריתוך-פלדה וכו'.

ג'ורג' (الجوري), אבן אלעזר אכמאעיל אבן אלרואן פדיע אלנמאן אל, החשוב בין ממשיכי המכאניקה ההלניסטית באיסלאם. ג' כתב בשנים הראשונות של המאה ה-13 בשביל השולטן הסלג'וקי נאצר אלדין מחמוד מדיאר-בכר את הספר "פי מערפת אלחיל אלהנדסיה" (על ידיעת המצאות מכאניות), הודן בעיקר במכונות הידראוליות. הוא מתאר שעונים מופעלים בכוח-המים, מזרקות, חלילים מנגנים מאליהם, סוגרי-דלתות מכאניים, מנעולים הפועלים לפי מערכת-אותיות וכד'. מצויים כ"י מצוירים של הספר, וציוריהם מציגים יפה את הציוד הטכני של יה"ב. חלקים ניכרים של הספר אף תורגמו לשפות אירופיות.

C Brockelmann, *GALS*, I, 902 f.; G. Sarton, *Introduction*, II, 632 f.; K. Weitzmann, *The Greek Sources of Islamic Scientific Illustrations* (Archaeologica Orientalia in memoriam Ernst Herzfeld), 1952.

נחלילות (Lampyridae), קבוצת חפושיות (ע"ע) מארכות ורכות גוף וכנפיים; טורפות, הפעילות בעיקר בלילה ומפיקות אור מגופן. אורך-גופה של החיפושית המבוגרת

מגיע ל 3 ס"מ, צבעה עפרור צהוב-חום, אך לפעמים גם כהה מאד. הזכרים מכונפים והנקבות עפרור חסרות-כנפיים; הג' ניזונות מחרקים, חלזונות ובע"ח קטנים אחרים. לפעמים אין המבוגרים מקבלים מזון כלל, והם מתקיימים על חשבון המלאי שנאגר ע"י הנחל. הנקבה מטילה את ביציה באדמה; הנחלים הבוקעים מהביצים הם מארכים, בעלי רגליים קצרות וצבע כהה, והם טורפים כהוריהם. בא"י מופיעים המבוגרים בסוף האביב.

הג' מצוינות בכשרן להאיר בלילה. התאורה היא לומי-ניסנציה (ע"ע) כימית. מקור האור הוא חימצון של לוציפרין על-ידי האויר בהשפעת האנזים לוציפראזה ובסיוע אנרגיה המסופקת מן הקשר הפוספאטי מרובה-האנרגיה של האדנוזין-טריפוספאט (ע"ע אדנוזין). שיתוף האדנוזין-טריפוספאט במנגנון הלומיניסנציה הוא, כנראה, מיוחד לג' ואינו מצוי במנגנוני-תאורה ביולוגיים אחרים. בביצים של ג' אחדות נמצאת מערכת יצירת האור במפוזר, וביצים אלו מאירות בזכרים המבוגרים מרכז כושר-התאורה באיברים מיוחדים ("פנסים") הנמצאים על-פי רוב בצדם התחתון של שני פרקי-הבטן האחוריים. איברים אלה בנויים שתי שכבות: אחת — המכילה אוראטים — היוצרת את האור, ושניה המחזירה אותו. המנגנון הפיסיקו-כימי של הפקת האור בג' מפתיע במידת היעילות של ניצול האנרגיה הכימית בהפיכתה לאור; הניצול מגיעה עד כדי 70%, שהם פי כמה מן האחוז המושג במכשירים הטכניים המשוכללים ביותר. מאכסימום האור המושק מג' הוא מארכי-הגלים של 4.750 א.5.6001



תמונה מכ"י של ספרו של אלג'ורג' (קושמה, איא סופיה 3600, עתה במוזיאון בוסטון) מהמאות שש-שבע העליונה נולדים המים כעמוד היסני הנכבד ומניעים ררר נופו של הפסל היסני אל הכד שכידו, שכמנו הם נשמכים אל הנביע שכיד הפסל השני. מתחת לרגליו של זה הם חורים ררר העמוד השטאלי אל סאני-המים שלמעלה

אמצעים מונעים הם: השגחה על מצבו הכללי של האדם, ושמירה על מצבו השלם והטוב של עור החולים במחלות הנ"ל.

א. ד.

גחלת (anthrax, יוו' ἀνθραξ = פחם), מחלה הנגרמת ע"י החידק *Bacillus anthracis* ממשפחת המתגיים (Bacillaceae); מקור השם בגון האדום-שחור של הטחול ושל הדם בבעלי-החיים או באדם החולה. שמות אחרים בעלי אותה המשמעות הם: *charbon apoplectique*, *Milzbrand*, *fièvre charbonneuse*. המחלה תוקפת צאן, בקר, סוסים גמלים, חזירים, וכן בני-אדם שבאו במגע בבע"ח מנוגעים או בתוצרותיהם (בשר, עורות, שערות). יש משערים, שדבר מצרים, שפגע „בסוסים, בחמורים, בגמלים, בבקר ובצאן, דבר כבד מאד” (שמות ט, ג), היה ג'. עופות, צפרדעים והלונות אינם רגישים לזיהום זה, אבל חיות-טרף המוחזקות בשבי עלולות לחלות. — גורמי-המחלה נראו במיקרוסקופ בצורת מתגים חסרי-תנועה לראשונה ב-1850 על-ידי Rayer ו-Daveine וב-1855 על-ידי פולנדר (Pollender) בדמם של בעלי-חיים נגועים בג', אך לא הוכרו כגורמי המחלה. רק ב-1877 הצליח רופרט קוך (ע"ע) לכחד את הגורם, לגדול



חידקי נחלת בתרביית

בתרביית נקיות ולגרום ע"י הזרקה התרביית לחיות-מעבדה להופעת הג'. — גורם-הג' הוא מתג אירני (ע"ע) מוחלט, גרם-חיובי, שאורכו 4-2 מיקרונים ורחבו 1.0-0.8; הוא חסר-תנועה ומופיע בתרביית בשרשרות בעלות 20 תאים ויותר, במש-טחים מאיברים נגועים מופיעים המתגים עטופים בנרתיקים עבים, שהם מורכבים מפוליפפטיד המכיל את החומצה הד (-) גלוטאמית, שהיא זרה לפרוטאונים המצויים (ע"ע) אמיות, חמצות). מחוץ לגוף החי יוצרים המתגים נבגים, שהם נהרגים על-ידי אדימים בחום של 100° רק אחרי 5 דקות, והם יציבים כלפי ייבוש ומשתמרים במשך עשרות-שנים במצב המיובש; גם באדמה משתמרים הנבגים במשך שנים רבות. פגרים קבורים הם מקור הזיהום של האדמה, ותולעי-הגשם עלולות להעלות את נבגי-הג' אל שטח-הפנים של הקרקע. רק בעומק של 1½ מ' נפסקת יצירת הנבגים מחוסר חמצן וחום. — בע"ח אוכלי-עשב נדבקים בג' במס-פוא מזוהם, והחידקים מתרכזים במעיהם. במקרים קטלניים מופיעים גורמי-הג' בורם-הדם ומתרכזים בתוכו בלי ליצור נבגים, מחוסר חמצן. פסטר (ע"ע) הצליח לחסן בע"ח נגד הג' באמצעות תרכיב מגזעים שהוחלשו ע"י גידול ב-42-43°, ונסיונו המפורסם בצאן ובקר, שבוצע ב-1881, היה אחד מציוני-הדרך החשובים בהתפתחות האימונולוגיה (ע"ע). רק חידקי-ג' מוחלשים חיים גורמים לחיסון, ואילו תרכיבים מתים אינם מחסנים. מרקמות של חיות נגועות בג' בחדר

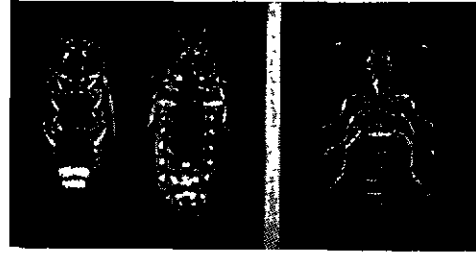

ציור 2 קוקויו (Pyrophorus noctilucus) א זכר; ב. נקבה
ציור 1. *Lampyris noctiluca* ב

(צהוב-ירוק). והאנגריה הקואנטית הדרושה לעורר קרינות אלו היא כ-59,400 וכ-50,000 קאלוריות למ"ל.

צורת-התאורה היא ניצנוצים בודדים או חוזרים ונשנים. הדלקת הפנסים וכיבוים נתון לשלטון עצבים, המעבירים גירויים מן החוץ ואולי גם מפניס-הגוף. אורות הג' מנצנצים באייר ועל פני האדמה ביחד בערבי האביב והקיץ. לפעמים נראות להקות של ג', המפוררות במרחק-מה זו מזו ואעפ"כ כולן מנצנצות בקצב אחיד; מכאניזם הקשר ההדדי שביני-הן עדיין אינו ידוע לנו. — ערכו הביולוגי של הניצנוץ הוא, כנראה, במפגש המינים וביצירת קשר תת-חברתי בין היחידים.

בא"י מצויה הג' *Lampyris nervosa*; מינים טרופיים הם: *Phaenicia splendens*, *Photinus pyralis*, *Lampyris noctiluca* (*Pyrophorus didula*). — דומה להם בתופעת התאורה הקוקויו (*Pyrophorus rufus noctilucus*) שמשפחת הנתוזיות (ע"ע).

E. N. Harvey, *Living Light*, 1940; id., *Bioluminescence*, 1953.

א. ש.

גחלת (*carbunculus*, מלאט' carbo = פחם), זיהום חד וקשה של העור הנגרם ע"י הנקד מולידי-המוגלה

Staphylococcus aureus. בדומה לסמטה (ע"ע), נקודת-ההת-קפה של הזיהום בג' היא זקי-השערה ובלוטת-החלב שלה; אלא שהג' היא דלקת המקיפה זקי-שערות אחדים על בלוטותיהם, כלומר: קיבוץ של סמטות אחדות. דלקת זו מביאה לידי הרס העור בשטח ובעומק, והתוצאה היא תפי-חת עור אדומה-כהה, לפעמים שחרחרות (מכאן השם). מב-ריקה ובלולת ומכאיבה מאד, מלווה בצקת-הסביבה, והרגשה כללית רעה, חום גבוה, צמרמורת קלה חוזשה, אחרי ימים מספר מתהוות בשטח הנגוע פתיחות אחדות, בצורת שקעים דמויי לוע וולקאני, ומהן נפרשת מוגלה. אחרי 2-4 שבועות נמק העור הדלקתי על הזקיקים ובלוטות-החלב שבה, והוא מודח מן הגוף כגוש מת, ובמקומו מתהווה כיב המתרפא לאט בהשאירו אחרי צלקת.

המקומות השכיחים ביותר לג' הם עור העורף, הכתפיים והעכוזים. כסיבוך בעקבות הג' יכולות להתהוות דלקת-ורידים הרעלת-דם כללית. — הטיפול בג' היה לפנים כיי רזרגי; היום תופס את מקומו ברוב המקרים טיפול שמרני; פיסיות-ראפיה, חום יבש או לח (אדים), קרני-רנטגן, ובעיקר תכשירים אנטיביוטיים (פניצילין, אוקראמיצין, טראמיצין וכר'), תכשירי-סולפה, תראפיה חדישה זאת הקטינה בהרבה את סכנת הסיבוכים של הג'.

נטיה לג' באה בעקבות מחלות כלליות מסוימות, כגון: סכרת, זיהומי הכליות, מחלות צינורות-הדם ומצבית-שישית.



(Genetta vulgaris) 172

כדרך החתולים. נוסחת השיניים עפ"ר $\frac{3.1.4.2}{8.1.4.2}$ והטוחנות העליונות מראות במינים רבים צורה פרימיטיביות, בעלת שלוש גבשושיות, בדומה לאוכלי-החרקים. בלוטות פי-הטבעת תמיד מפותחות מאד והפרשותיהן משמשות לסימון תחומי-המחיה; במינים אחדים הן בעלות ריח נעים, ואף השתמשו בהן כחעשיית-תמרוקים. צבעם של הג' עפ"ר אפור או חום-אפור, ומינים רבים מנומרים. — באורת-החיים קיימים הבדלים גדולים מאד בין המינים השונים: מינים הפעילים ביום ומינים הפעילים בלילה; שוכני-אדמה ושוכני-עצים, שוכני-ערבות ושוכני-ביצות; טורפים, אוכלי-כל, ומינים שהם בעיקר אוכלי-פירות. — הטורפים היחידים, החיים במאדאגאסקר, שייכים למשפחה זו.

בא"י קיימים שני מינים: (1) הג'חן (Genetta genetta) — גדול כגודל חתול קטן; העיניים גדולות והאישון — חריץ מאונך; הצבע אפור, מנומר בשחור, על הזנב טבעות שחר דות, תחת העיניים כתמים לבנים הבולטים מאד בלילה. תנועות הג'חן גמישות מאד, כעין תנועות נחש. הוא בעל-חיים לילי מובהק, ששוכן באיזורים סלעיים מיוערים וניזון רק מן החי, בעיקר מציפורים ועכברים. הוא נפוץ כמעט בכל אפריקה, בערב, בספרד ובצרפת; בא"י הוא בעל-חיים נדיר, שנמצא עד עתה רק על הכרמל. — (2) הנמיה, ע"ע.

ה. כ.

גמ. ע"ע אשיות.

גמ. הריי, ע"ע הדו.

גטבורג (קרי: יטבורי; Göteborg), עיר ונמל בשוודיה בשפכו של נהר גטה למיצר-קאטגאט, כ-8 ק"מ מן הים. מול הקצה הצפוני של דנמארק. 358 אלף תושבים (1952). ג' היא השניה בגדלה בערי שוודיה. עיר תעשיינית ונמלה הראשי של המדינה. צומת של רשת צפופה של מסי-לותר-ברזל. ג' היא הגדול במרכזים הסקאנדינאוויים לבניין-אניות, ובנמלה מספנות נרחבות ושירותי-עזר. יצואה — ברזל גלמי, מוצרי ברזל ופלדה, נייר, עצים, חמאה, דגים. תעשייתה כוללת מפעלים לייצור מכונות ומכוניות, מפעל מפורסם למיסבי-כדורים (S.K.F.) ובתי-חרושת לטפטטי-לים, מזונות ושימורי-דגים. ג' היא מרכז תרבותי חשוב בשוודיה, ובה אוניברסיטה

שני תזרים, שאחד מהם דומה לחומר-הנרתיק והוא מגביר את חדירותן של הרקמות. והשני, שהוא חלבון, משמש כחומר מקסן; האחרון נמצא גם כתרכיב-ג'. — אמצעים למניעת התפשטות הג' הם: שרפת הפגרים של בהמות נגועות או קבורתם בעומק רב, מניעת גישתם של זכוכים מוצצידים לבהמות ומניעת אכילת הפגרים ע"י חולדות, כלבים וכו'; טיהור המרעה הנגוע ע"י אמצעים כימיים או עזיבתו; חיטוי חמרי-גלם הבאים מן הבהמה, כגון שערות למברשות-שיניים או מברשות-גילות, לפני עיבודם בבית-החרושת וחיטוי התוצרת המוגמרת; טיפול מוקדם בפציעות קלות בעור, העלולות לשמש פתחי-פלישה למתגיה-ג'.

הדבקת האדם בג' מב"ח מנוגעים אפשרית בדרכים שונות: ע"י עקיצת חרקים, שקלטו את המתגים מב"ח או מפגריהם; ע"י טיפול בעורותיהם או שערותיהם של בע"ח נגועים; ע"י נשימת אבק מזהם כנבגי הג'; ע"י אכילת בשר מזהם. המחלה מופיעה באדם ב-2 צורות: ג' העור וג' הריאות. הראשונה מצויה בין קצבים, פושטי-עור, עושי פרוות ומברשות; סימניה: גחלית (ע"ע) אדומה-כחולה כהה במקום הנגע, דלקת של דרכי-הלימפה, חום גבוה, מיעושים כלליים וחולשה כללית; לרוב היא חולפת תוך כדי 10 ימים. השניה מופיעה בצורת דלקת-ריאות של דמם, והיא עלולה להביא לידי מיתה תוך כדי 3-4 ימים. — שיטת הרכבה מונעת לחיסון בני-אדם נגד הג' עדיין לא נמצאה. אמצעי-ריפוי יעיל נגד המחלה הוא הפניצילין (ע"ע).

ב. ש. לוי וי. שטיין, על שיטה חדשה בגדול חיידקים והש" מוש בשיטה הזאת לשם יצירת תרכיב חדש נגד הגחלת, רפואה וטרינרית, קובץ, 13-2, תש"ב; G. Sobernheim, *Mitaband, Handb. d. pathog. Mikroorg.*, vol. 3, 1041, 1931, W. J. Nungester, *The Anthrax Bacillus, Bacterial and Mycotic Infections of Man*, 1948.

א. ל. א.

בְּחַיִּים (Viverridae), משפחה של טורפים, רובם באפריקה ובאסיה הדרומית והמערבית ומיעוטם גם בדרום-מערב אירופה. גדלם של המינים השונים הוא בין גודל של חולדה עד גודל של כלב בינוני. הגוף מארך וגמיש, הצוואר ארוך והזנב על-פי רוב ארוך מאד, הרגליים נמוכות, ובמינים רבים הצפרניים הבזיזות בכיסי-עור בשעת-המנוחה.



פּרסבורג, המצורה העתיקה והעיר על אי בחוף המזרחי גטבורג וכוהום

המציאות ואפיים של חייהם היהודים גרמו להם תמיד להתרכז ולגור יחדיו ברחוב אחד או בשכונה אחת: שמירת המצוות (מניין, בית-קברות, מקווה), העזרה ההודית של מיעוט נרדף ומושפל, חוסר-הבטחון של זרים ושנואים, הצטרפו יחד הביאו ליצירת רחובות או שכונות של יהודים בכל ארצות-אירופה. שכונות אלו נקראו juderia בספרד, juiverie בצרפת, Jewry באנגליה, giudecca באיטליה וכד'. אך לפעמים דרו בהן גם לא-יהודים, ויהודים דרו לעתים גם מחוץ להן: עפ"ר היו סגורות בחומה ושערים. לעתים אף היו שכונות אלו במרכז-העיר וברחוב הראשי. בכמה מערי-ספרד (כגון טולדו, סויליה, סאראגוסה) היתה השכונה היהודית עיירה נפרדת, מוקפת חומה ואף מבוצרת.

רעיון הג' במובנו המצומצם הוא פרי המגמה הנטועה בנצרות מאז המאה ה-4—5 לבודד את היהודים ולהשפילם. הוא מופיע לראשונה במועצות-הכנסיה ביה"ב, וביחוד בכינוס הלאטראני השלישי (1178/79), אשר בו נאסר על יהודים ונוצרים לדור יחדיו. תחילה לא הופעל איסור זה אלא במקומות מועטים (כגון בלונדון 1276 ואילך), ורק החל מן המאה ה-15 הוא נכלל — יחד עם איסור הריבית וצו נשיאת אות-הקלון היהודי — בתכנית האנטי-יהודית של מסדר-הנוצרים, ביהוד באיטליה: הוא הופעל, למשל, בבו-לזניה ב-1417 ובטורינו בערך באותו זמן. אך כמוסד של קבע מופיע הג' לראשונה בוויניציאה ב-1516. היהודים שביקשו מקלט בעיר — שהיו זמן רב מנודים ממנה — הורשו להשאיר בה רק בתנאי שיתגוררו ברובע geto nuovo, אי מבודד בין תעלות-ויניציאה, אשר קל היה להפרידו לחלוטין מסביבתו ע"י חומה, שערים וגשרים מתקפלים. ב-1541 נוסף עליו גם רובע „בית-היציקה הישן” (geto vecchio), לקליטתם של



רחוב בנסו ברומא

שנסדה ב-1887, בתי-ספר גבוהים לטכניקה ולמסחר, בית-ספר לימאות ומכון אוקיאנוגרפי. התפתחות העיר בדורות האחרונים היתה מהירה מאד: ב-1805 — 12,000 תושבים, ב-1850 — 26,000, ב-1900 — 130,000, ב-1926 — 232,000 — ג' נוסדה ב-1619 ע"י גוסטאו II אדולף ותוכננה ע"י מהנדסים הולאנדיים, שרישומם עדיין ניכר בעיר העתיקה מרובת התעלות. בעיר החדשה פארק גדול וגנים בוטאניים, מוזיאון ימי ומוזיאונים למדע-הטבע, לתולדות-התרבות ולאמנות. ג' היא בירת המחוז החופי „ג' ובוהוס”, המצטיין ביפישפתימו ואייו.

גטו (ghetto) (1) בארצות הנצרות — השם שניתן באיטליה החל מן המאה ה-16 לשכונה היהודית המסוגרת והמפורדת ע"פ החוק משאר חלקי-העיר בחומה ושערים. המלה ג' משמשת מאז גם לציון רובעים יהודיים שנקבעו רשמית בארצות אחרות; ובהשאלה ובאופן מוטעה קוראים בשם זה גם לרובעים, שכונות ושטחים, שרוב תושביהם היו יהודים או ששימשו מקומות-מגורים ליהודים רבים — בכל רחבי-הגולה ובכל התקופות. היו שמצאו את מקורה של המלה „ג'” בעברית (גט), ביידיש, בלאטינית, ביוונית ובגותית. אך אין ספק שמקורה ב geto nuovo („בית-היציקה החדש”), מקומה של שכונת-היהודים הנפרדת הראשונה, בוויניציאה, מאז 1516. יהודי-איטליה קראו לג' לעתים בלשון-העם — „גט”, אך בדרך-כלל כינהו „חצר”. בערי דרום-צרפת שבשלטון האפיפיור, שבהן הונהג הג' על-פי הדוגמה האיטלקית, הוא נקרא בצרפתית carrière ובעברית — „מסילה”. המונח הלאטיני Platea Judacorum הגרמני Judengasse (רחוב-היהודים) נקראו על השכונה היהודית, בין שיצרה החוק ובין שנתהוותה מתוך החיים עצמם, ולא נודעה להם אותה משמעות מדויקת שהיתה למונח האיטלקי.

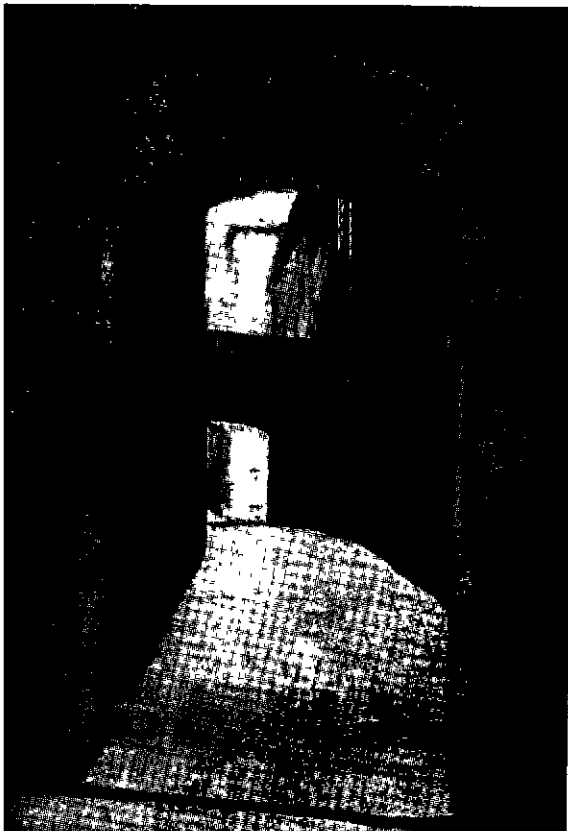

רחוב בנסוסיינה

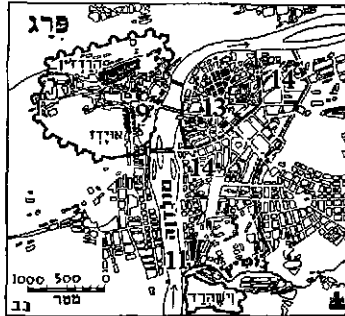
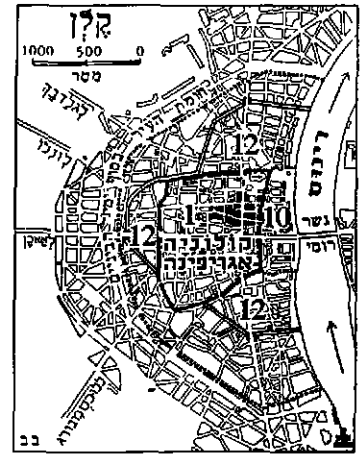
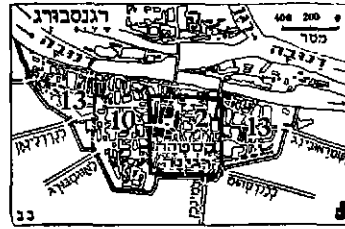
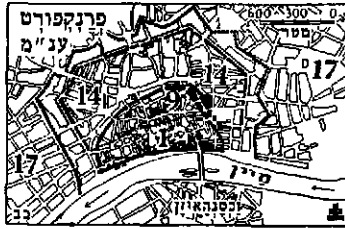

שכונות היהודים (שחור) בערי יה"ב באירופה הסרבית. הסטרים מציינים את המאות למה"ג שבהן נוסדו חלקיהן העיר השונים. הנ' נמצא לפעמים בלב העיר הרומית העתיקה, שנשארה מרכז העיר של יה"ב, לפעמים בסוף לחומה או מחוץ לחומה הרומית כפראג וקטו שני נ'

ממש. — הג', ככל שכונות היהודים בכל הזמנים, היה עיר כמעט אוטונומית, ומוסדות הקהלה (ע"ע) היהודית פעלו ושלטו בתחומי; לעתים היו חיי-הציבור בתוך הג' מאורגנים יותר מאשר בעיר הנוצרית אשר בה נמצא. היו אף יהודים שלא התעלמו מהחייב שבג'. בורונה ובמנטובה נהוג היה להעלות את זכר יום-ייסודו בתפילה מיוחדת בבתי-הכנסיות. בסוף המאה ה-18 הוקלה במקצת חומרתו של משטרי-הג' בכמה ממדינות-איטליה. כוחות הרפובליקה הצרפתית ניתצו ב-1796 בכל ערי-איטליה את חומת הג'. אבל הוא הונהג מחדש לאחר מפתל נאפוליון ב-1815, אסכי לא באותה מידה

יהודי ארצות-המזרח, ומאז נקרא כל האיזור כולו בשם „ג'“. 1555 הורה האפיפיור פאול IV (באיגרתו „Cum nimis absurdum“) להנהיג את התכנית האנטי-יהודית של הנזירים ברומא ובמדינות האפיפיוריות. ב-26 ביולי 1555, שחל בתשי"ז ע"ה, נאלצו יהודי רומא להעתיק את דירתם לשכונה החדשה בגדה השמאלית של הטיבר, שהוקפה מיד חומה כדי להפרידה מעל העיר. כעבור זמן קצר הונהג החידוש גם בשאר הערים שבמדינות האפיפיוריות, והחל משנת 1562 נקרא המוסד החדש גם באורח רשמי בשמו של רובעי היהודים בוויניציאה — „ג'“.

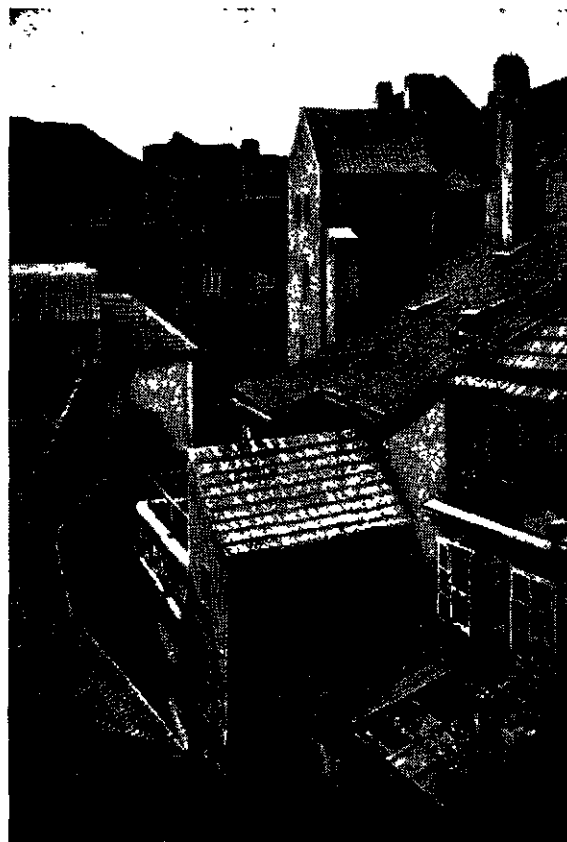

סיסטת-השטש בנסופראג

גם על שליטיהן של שאר מדינות-איטליה הופעל לחץ להנהיג את הג' (בטוסקאנה ב-1570/71, בפדובה ב-1601/03, בורונה ב-1599/1601, בדופסות מנטובה ב-1612, וכו'), ובסופו של דבר השתרש מוסד הג' בכל רחבי איטליה, פרט לליורנו. הג' מטעם הנצרות היה כרוך בנשיאת אות-הקלון, באור מי הטפה לשמד, בהגבלת המקצועות שהותר ליהודים לעסוק בהם, וכיו"ב. בדרך-כלל לא הרשו השליטים להרחיב את תחום הג' גם כאשר נתרבה האוכלוסיה, הג' היו צפופים יותר מדי ובלתי-סאניטאריים; מאותה סיבה נהגו להוסיף על הבתים הקיימים קומות על גבי קומות, והבניינים היו נתונים לסכנת התמוטטות, ולפעמים אף נגרמו ע"כ אסונות. גם שריפות גרמו בג' נזקים חמורים.

לפי הצו האפיפיורי על הקמת הג', צריך היה להיות לו רק שער אחד ויחיד. אבל למעשה היו בדרך-כלל לפחות שנים או שלושה שערים, שערים אלה נשמרו ע"י שוערים נוצריים, שהיהודים היו חייבים בשכרם, והם נסגרו בלילה ובכל החגים הנוצריים החשובים — בין השאר בכל ימות חגי-הפסחא הנוצרי, החל ביום חמישי ועד יום א' של השבוע המקודש. בלילות ובחגי-הנוצרים לא הותר לשום יהודי לצאת מן הג'. בכמה מקומות קטנים היו כל הבתים שבתוך הג' קשורים זה בזה ע"י מעברים ודלתות, להקל על התנועה בשעת-חירום. — אסור היה לבעלי-הבתים הלא-יהודיים להעלות את שכר-הדירה, וזכויותיהם של הדיירים היהודיים היו מוגנות ע"י „החוקה“. מוסד עתיק-יומין שהחוק האיטלקי הכיר בו (בשם „jus gazaga“). אף-כי היהודים לא הורשו לרכוש את הבעלות על הבתים שבהם גרו, הרי זכות החוקה נמכרה, נקנתה ועברה בירושה, כאילו היתה זו זכות-קניין

בשלהי יה"ב, עם גבור הקנאות והמשטמה לכופרים נושלו היהודים לפעמים משטחי מגוריהם. בקאהיר, למשל, נדחקו במאה ה-11 מן הרובע אלג'ודריה שבדרומה של העיר הפאטי-מית החדשה אל שכונה שממערב לבית-החולים אלמנצורי. שכונות-היהודים היו מוקפות חומה ושעריהן היו סגורים בלילה, בדומה לשאר השכונות שבערים. בתוך השכונות היהודיות ישבו גם מוסלמים, אף היו בהן בתי-פילה ובתי-מדרש מוסלמיים. הקראים התגוררו עפ"ר ברחוב צדדי של השכונה או על-יד חומתה. הצפיפות בשכונות-היהודים שבי-אריצות-המזרח לא היתה גדולה מבשאר חלקי-העיר, ולכן מצאו גם מגורשי-ספרד מקום לדור בהן.

נוהג זה של העדר הגבלות חוקיות בנוגע למגורי היהודים וטיב שכונותיהם נמשך בתורכיה העות'מאנית: וכל המחלות (שכונות) אשר ישראל דרים שם הן מעורבות עם תוגרמים... וכל היהודים הדרים בארץ הלזו הם בתוך התור-גרמים" (שר"ת מהר"י בן לב, ח"ג, דף קמ"ח, קושטא של"ג). מגורשי-ספרד בתורכיה התיישבו גם במקומות, שבהם לא גרו לפני זה יהודים. השרפות האיומות, שפרצו מזמן לזמן בקושטא, גרמו לפיזור נוסף של האוכלוסיה היהודית, והשל-טונות לא התנגדו לכך. גם בערי-השדה עזרו השלטונות ליהודים, בשעה שהללו רצו להרחיב את שכונותיהם או להשתקע במקומות חדשים. כשהתלוננו המוסלמים בעיר סא-ראיבו ב-1585 על היהודים שאינם נוהרים בשעת הדלקת-הנרות ומרימים את קולם בתפילה יתר על המידה, בנה המושל ליהודים ח'אן גדול ואף בית-כנסת; כשנעשתה שכונת היהודים בצפת צרה מלהכיל אותם, קנו את האדמות שעל ה"פסגה" (ההר הידוע היום בשם "המצודה") ונתנו אותן למושל במתנה על-ימנת שיבנה להם שם ח'אן שבו תהיינה דירות וחנויות, והפחה קיבל את הצעתם (אבקת רוכל, סי' קנ"ו; שר"ת מבי"ט, ח"א, סי' רפ"ג; ח"ג, סי' י"ג).

עם התחלת שקיעתה של המעצמה העות'מאנית חל שינוי לרעה גם ביחסים בין השלטונות ובין היהודים. ב-1728 וב-1731 פקדו השלטונות, שהיהודים היושבים בקושטא בשכונות מסוימות יצאו מהן וימכרו את בתיהם תוך שנתיים, משום שקרבנם פוגעת בקדושת מסגד שבסביבה. בזמן שהוא חידשו התורפים גם את התקנה העתיקה שב"ברית-עומר", האוסרת על יהודים ונוצרים להקים בתים גבוהים או נאים מבתי שכניהם המוסלמים. הירידה הכלכלית של קהילות-ישראל בממלכת-תוגרמה נתנה את אותותיה בשכונות היהודיות, שהיו ברוב ערי-תורפיה לשכונות-עוני מובהקות. אולם העקרון של העדר הגבלות חוקיות בנוגע לדיורי היהודים לא הופר עד סוף ימי האימפריה העות'מאנית. במאה ה-19 המשיכו היהודים מרצונם בכל ארצות השלטון התורפי לגור בשכונות מיוחדות. במאה ה-20 החלו העשירים להשתכן בשכונות חדשות, ובשכונות-היהודים העתיקות נשארו העניים. תנאי-הדיוור של היהודים בחלק המזרחי של העולם המוסלמי היו אחרים לגמרי, ביחוד בתחומי שלטון השיעה הקנאית, הרואה את הכופר כמטמא במגע. בפרס הוטל על היהודים משטר-ג' חמור, הקרוב למוכן הנוצרי. הם נכלאו בשכונות מיוחדות מוקפות חומה, ששעריהן נסגרו בלילה ובשבתות; נאסר עליהם להחזיק חנויות בבאזארים ולבנות בתים גבוהים כבתי המוסלמים; והקנאים השיעיים דרשו לפעמים מן היהודים שהכניסות לבתיהם תהיינה נמוכות, שלא יסיידו את קירות בתיהם, שלא יצאו לרחוב בשעת גשם (משום שהטיפות

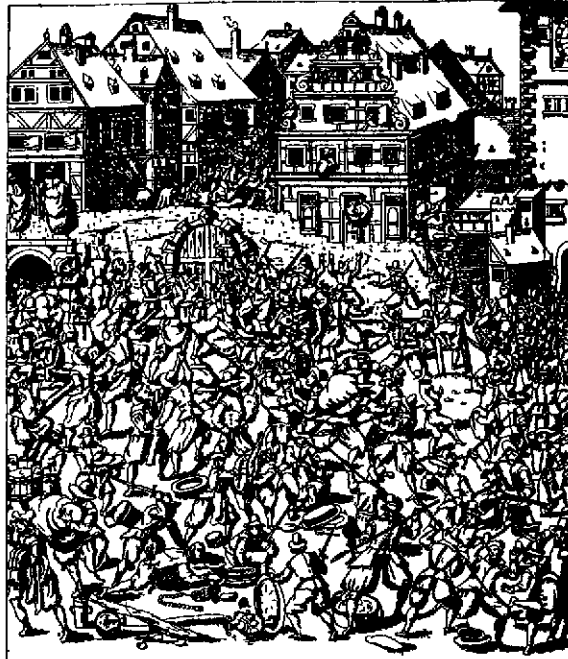

"Plünderung der Judengasse in Frankfurt am Main den 22. August 1614. Nach Mittag um 5 Uhr von den Plünderern geflohen und die ganze Nacht durch Conterweil da für ein Bißgen und 2 Meilen nur hoch blieben und sich beständig beschützen mussten. Bis zum mitteln Tage für die Hilfe der guten Herren von der Bisthoffschafft gütlich angeordnet worden."

התנולות-שור על רחובי-היהודים בפראנקפורט ב-1614 (תחריט נחושת של ב"הרוד נאורג קלר).
באמצע — הופתה-השכונה ושעריה המוגנים

של חומרת. תומת-הג' חודשה רק ברומא, מז'נה ועוד ערים אחדות. עם התבצרותו של המשטר הליבראלי באיטליה במאה ה-19 שוב בוטל הג', אך פה ושם עוד היו תקופות של ראקציה. שערי הג' ברומא נהרסו ב-1848; אך הגבלת זכות-ישיבתם של היהודים בשכונה מיוחדת נמשכה רשמית עד להפלת השלטון האפיפיורי ב-1870.

מחוז איטליה הונהג חג' — במובנו המקורי של המונח האיטלקי — רק במחוזות השלטון האפיפיורי שבדרום-צרפת, בכמה מערי-גרמניה ובמקומות אחדים במזרח-אירופה. אך בפרטים היו תמיד הבדלים ניכרים ביניהם.

L. Wirth, *The Ghetto*, 1929; A. Pinthus, *Die Judensiedlungen der deutschen Städte*, 1931; I. Abrahams, *Jewish Life in the Middle Ages*, 1932; E. Giacomelli, *Archivum romanicum*, XVI (1932), XVIII (1933); C. Roth, *Romania*, IX, 1934; id., *Jews of Italy*, 1946.

ג. ר.

(2) בארצות האיסלאם — ב"ברית-עמר", הקובעת את תנאי-החיים של העדות הלא-מוסלמיות תחת שלטון האיסלאם, לא נכללה תקנה בדבר ההפרדה של מקומות-המגורים של הלא-מוסלמים. אמנם, הרעיון לא היה בלתי-ידוע לתאולוגים המוסלמיים שביה"ב המאוחרים, אלא שלא הועלה לדרגת חוק קאנוני. לכן משמש המונח ג' רק על דרך-ההשאלה לציון השכונות היהודיות הנפרדות שבערי-המוסלמים. למעשה התגוררו היהודים (והנוצרים) בארצות החליפות בכל מקום בשכונות משלהם, לרוב מרצונם הם, ובדרך-כלל לא היה בכך משום השפלה. השכונות המיוחדות, שבהן התרכזו היהודים, נקראו ח'ארַת אַליהוד (حارة اليهود) והן היו עפ"ר בלב העיר המוסלמית; אולם היהודים ישבו גם בשכונות אחרות, אם המקום היה צר להם בשכונה היהודית (כך, למשל, בערי ספרד המוסלמית).

נגזעות בגוף היהודים ומטמאות אח"כ את האדמה), וכד'. מחמת תנאי-הבטחון הגרועים נשארו יהודי-פרס בשכונות מיוחדות עד ימינו, אע"פ שאין חובה עליהם לשבת בהן. גם בבוכארה ובאפגאניסטאן הונהג חוקי-הג' במתכונת השיעית. גם בתימן אחרי נצחון השיעים (ה"זידים") הטילו האי-מאמים על היהודים לגור בשכונות מיוחדות מחוץ לערים. בצנעא, שבה התגוררו היהודים מלפנים בתוך העיר, הוקמה שכונה יהודית במרחק 1½ ק"מ מן העיר. שכונות-היהודים בתימן נקראו "קאעת אליהד" (قاعة اليهود) או "מסבתה" (مسبته — המקום שבו שוכתים ביום השבת), ועפ"ר לא היו מוקפות חומה ובתיהן היו נמוכים מבתי המוסלמים, כפי שמחייבת "ברית-עומר".

גם במארוקו הונהג משטר-ג' קפדני. על השערים המבוצ-רים של שכונות-היהודים — "מלאח" (ملاح) — שהיו מוקפות חומות גבוהות, הוקדו משמרות, והיהודים נאלצו

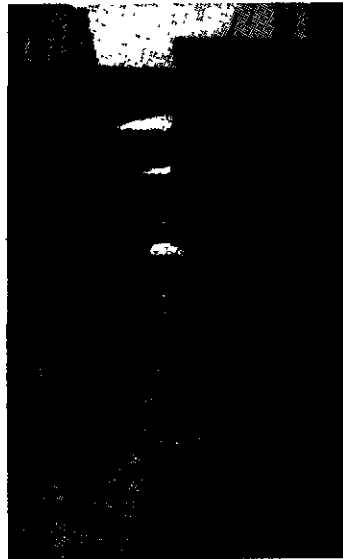

רחוב-היהודים בתטואן (מארוקו)

לשלם את הוצאות השמירה. מחוץ לשי-כונות אלה אסור היה על יהודים להחזיק בנכסי דלא-ניידי, וכני-גד זה הוגבלה זכות ה-מוסלמים להיכנס לשי-כונות-היהודים. משטר ה"מלאח" התכוון ל-השפלתם של היהודים, אולם יחד עם זה הגן עליהם בפני קני-את שכניהם המוס-למים. מטעמי בטחון הועברו לפעמים שכונות-היהודים ממקום למקום. המלאח של פאס היה תחילה בעיר העתיקה, והועבר למקומו הנוכחי באמצע המאה ה-16. שכונות-היהודים במראש הוקמה במקומה הנוכחי ב-1560, והורחבה בסוף המאה ה-19 ועוד פעם ב-1935. המלאח של מאגאדור לא נמצא במקומו הנוכחי אלא מ-1807, והמלאח של רבאט מ-1810. כל שכונות-היהודים במארוקו, שבהן מרוכזים יהודי מדינה זו עד ימינו, הן שכונות-ג' טיפוסייות; בתיהן עלובים ומחוסרי חלונות, הרחובות מלוכלכים וצפי-פות-האוכלוסין בתן גדולה.

דו"חיים Bulletin mensuel של חברת כ"ח.

א. אש.

הקמת הג' החלה בהעברה ההמונית של האוכלוסיה היהודית בשטחים שנכבשו בידי הגרמנים. טלפונוגראמה סודית מ-21 בספטמבר 1939 (בהתימתו של איש-הס"ס הידריך) כבר מכילה פקודה לפרק קהילות המונות פחות מ-500 נפש ולרכז את כל היהודים ברבעי-מגורים סגורים בערים גדולות, שהן צומתי-מסה"ב, או בעיירות היושבות על קווי-מסה"ב; הידריך ציווה לנמק את הריכוז במעשי טרור ושוך מצד היהודים. כנגד זה לא נמצאה שום פקודה כוללת על כליאת היהודים בג'; הללו הוקמו לפי פקודות מקומיות. מקפת ביותר היא הפקודה מ-28 באוקטובר 1942 (בהתימתו של קרייגר, ראש הס"ס והמשטרה ב"גנראל-גוברנמנט") בדבר הקמת איזורי-מגורים ליהודים במחוזות וארשה ולוב-לין. פקודות דומות הוצאו במחוזות ראדום וקראקא ובנפת גאליציה. רבבות יהודים נעקרו ממאות קהילות במחוזות-המערב של פולין, בצ'כיה ובגרמניה והועברו למרכזה של פולין, לנפות וארשה ולובלין. 141 ערים ועיירות ננפת וארשה קלטו, עד ספטמבר 1940, 92,000 גולים (מהם כ-57,000 בווארשה עצמה) מ-110 קהילות מן המחוזות שסופחו לגר-מניה. בנפת לובלין רוכזו בסוף 1939 שרידי יהודי וינה (כ-1,700 נפש) ויהודי צ'כיה, ובקיץ 1940 — כ-50 קהילות ממחוז-הווארשה. בנפת לובלין הוקם איזור מיוחד, שלפי דברי הנאצים נועד לשמש ריזרוואט ענקי ליהודים על שני שטח של 800—1,000 קמ"ר; אולם למעשה לא היה אלא רשת של מתנות עבודה ועינוי, כהכנה להשמדה פיסית — הדרגתית או פתאומית. ב-1940 התקיימו 51 מחנות-עבודה בנפת לובלין, וב-41 מהם היו כ-17,000 אסירים.

הג' הגדול הראשון בערים שבתחום שטח-הסיפוח הוקם בלודז' בסברואר-מארס 1940, וכ-200,000 יהודים נכלאו סופית ב"איזור-מגורים" יהודי ברובע-הפועלים בלוטני. בפברואר 1940 הוקם ג' בפאביאניץ (8,000 נפש); במארס — בדודרס (וארשה) ובחוף' (נפת קאליש); ב-10 במאי — בקראש-ניוויץ; ב-16 ביוני — בקוטנו (6,600 נפש), ובאותם הימים גם בשאדק; ב-9 ביולי — בנייכלין (3,500 נפש); בספטמבר — ג' כפרי בבוגי; בראשית נובמבר — בן'צלאוק (3,800 נפש); ב-12 בנובמבר — בפודמביץ; — בתחילת דצמבר — בקולו (3,000 נפשות) בפברואר 1941 — בלנצ'יץ.

בתחום הגנראל-גוברנמנט החל בהקמת ג' בקיץ 1940, תחילה בנפת לובלין. עד קיץ 1941 לא נשתייר שום ישוב יהודי בתחום שבין שני הג' הגדולים לודז' ווארשה. קהילת וארשה מנתה בפרוץ מלחמת-העולם כ-380,000 נפש והגיעה ב-1940 — ע"י תוספת גולים מן החוף — ל-393,000. כל האוכ-לוסיה הזאת נכלאה בג' באוקטובר 1940. בלובלין הוקם הג' במארס 1941 על שטח מצומצם שבביל 30,000 יהודים, אחרי גירושם של 14,000 נפש מן העיר; בקראקא — ב-20 במארס 1941 שבביל 12,000 יהודים, אחרי גירושם של יותר מ-40,000 במינסק ניתן צו להקמת איזורי-מגורים יהודי ב-20 יולי 1941, ז.א. מיד אחרי כיבוש העיר בתחילת הפלישה הגר-מנית לרוסיה; ג' זה לא היה אלא מחנה-עבודה. בבאליסטוק הוקם ג' ב-1 באוגוסט 1941; בקובנה, בפרבר סלובודקה, — ב-15 באוגוסט 1941; בריז'נה, ל-7,000 יהודים, — ב-10 בפברואר 1942.

ברוב המקרים ניתנו רק ימים מועטים לביצוע הפקודה על העברת היהודים מדירותיהם הקודמות לאיזורי-הג'. ההעברות בוצעו באכזריות רבה, ללא התחשבות בזקנים

בימי הנאצים. הג' שהוקמו ע"י הנאצים לא נועדו מעולם לשמש איזורי קיום ומחיה ליהודים, ומלכתחילה לא היו אלא חלק אינטגרלי של מנגנון-ההשמדה הגרמני, ושהות היהודים בהם לא היתה אלא שלב בתהליך ההשמדה. ע"י הקמת ג' נתכונו הנאצים להשיג את ריכוז היהודים בשטחים מוגבלים, מבודדים ושמורים, את אפשרות הפיקוח על כל יחיד, את חורבנם של החיים היהודיים מכל הבחינות, את שבירת כוח-ההתנגדות ע"י תנאי-חיים קשים ומשפילים ביותר, ע"י רעב ותחלואה וע"י אימה ופחד מתמידים, ואת הגדלת התמותה מחמת רעב ומגפות.

צפיפות-האוכלוסייה שם הגיעה ל-1,300 נפש להקטאר או ל-130,000 לקמ"ר. — בג' ביאליסטוק, שאף שטחו צומצם כמה פעמים, עמדו לרשותה של נפש אחת 2 מ"מ"ר; בג' פרוז'אן — כ-2 מ"מ"ר. בלודז' ישבו בספטמבר 1941 כ-60,000 איש על קמ"ר אחד, ו-5.8 נפשות בחדר אחד. בוויילנה הצטופפו בממוצע 5—8 משפחות, אנשים ונשים, זקנים וילדים, ברי-איים וחולים יחד, בחדר אחד, על פני שטח של פחות מ-1 מ"מ"ר לנפש. אולם גדולה מן הצפיפות בבתים ובחדרים היתה הצפיפות בחוצות, שבהם אי-אפשר היה לעבור בלי להי-דחק בין המוני בני-אדם שמילאו אותם עד אפסי-מקום. תנאים אלה הכשירו את הקרקע להתפשטות מחלות אפידמיות.

תחילה נחלקו הג' לשני סוגים: פתוחים וסגורים. הרא-שונים יחדו למקומות-מגורים ליהודים, אך גבולותיהם סומ-נו ע"י ציונים או שלטים בלבד. אולם מקצת הג' הפתוחים כבר נהפכו ב-1942 לג' סגורים עפ"י פקודות מיוחדות. ובדרד-כלל נהפכו כל הג' לסגורים זמן קצר לפני חיסולם. דוגמה לג' מן הסוג השני שימש ג' לודז', שנסגר לחלוטין מיד עם הקמתו, וכל העובר את תחומו היה צפוי לעונש-מוות. הגרמנים התפארו, שגם ג' ווארשה היה „מבודד מן הסביבה להלכה ולמעשה" והיה „חטיבה בפני עצמה מבחי-נה מינהלית וכלכלית".

עפ"ד היו הג' מוקפים גדר-עץ או גדר-תיל, או שניהם יחד, מקצתם אף חומה. החומה שהקיפה את ג' ווארשה ושצ"רפה הגיע ל-18 ק"מ. הוקמה בכספי היהודים עצמם, שנאלצו לשלם את שכר הפועלים הפולנים שהועסקו על-ידי חברת-בניה גרמנית.

על הג' הסגורים היו שומרים מבפנים אנשי שירותי-הסדר היהודי, ומבחוץ — שוטרים גרמניים. בג' קטנים יותר נמסרה השמירה לעיתים קרובות רק לשוטרים היהודיים. על ג' לודז', שהקפו הגיע ל-16 ק"מ, הופקד גדוד שלם של שוטרים גרמניים. משמרות השוטרים היהודיים שם נצטוו מטעם המשטרה הגרמנית לעמוד מרוחקים מגדר-הג' כדי 15 מ'. על חומת ג' ווארשה, שבה היו קבועים 13 שערים. שמרו שוטרים גרמניים, פולניים ויהודיים. שלא יימלט שום „פושע" מן הכלואים בסוהר-הג'. כל היוצא מתחום הג' ללא רשות היה צפוי לעונש-מוות. בג' לודז' היה צפוי עונש זה, עפ"י פקודה מיוחדת של המשטרה הגרמנית, לכל יהודי שהיה מתקרב לגדר-הג' לאחר 9 בערב. ליהודים היה מותר לעזוב את הג' רק במקרה אחד — בדרך-על-עבודה אצל



קטע מחומת נטרוארשה

וחולים. והיו מלווה הריגות המוניות בנהשלים ובמטגרים. במקרים רבים לא הורשו היהודים המועברים לקחת עמם מאומה מרכושם. הג' נמצאו בקצות הערים ובפינות נידחות מחוץ לערים, עפ"ר בפרוורים ובסימטאות חרבים-למחצה. מזהמים, לא-מוצפים, ללא מיתקני-ביוב ועפ"ד אף ללא תאורה חשמלית.

יש הגרמנים הקימו באותה עיר 2 ג'; למשל: בוויילנה הוקמו ב-6 בספטמבר 1941 ג' מס' 1 (ל-29,000 נפשות) וג' מס' 2 (ל-11,000 נפשות) — הראשון לעובדים מקצועיים והשני לפועלים שחורים ומחוסרי-מקצוע. תושבי הג' השני היו במצב קשה עוד יותר מתושבי הראשון, ואף השמדתם קדמה לזו של האחרונים. תושבי ג' מס' 2 הוצאו כולם קבור-צות-קבוצות להורג בפואנאר עד ה-20 בדצמבר 1941, בה בשעה שבג' מס' 1 עדיין נשארו כ-18,000 איש. מצויידיים בתעודות-עבודה או בתעודות-חסות. הוא הדין בגרודנו (ג' מס' 1 ל-15,000 נפש וג' מס' 2 ל-7,000), וכן בערים אחדות בגליציה: בבוכניה, טארנוב ופשמישל 15 בפברואר 1943, בלבוב בנובמבר 1942 עד יאנואר 1943, בקראקא מאמצע דצמבר 1942. ג' מס' 2 בגרודנו חוסל בנובמבר 1942, ג' מס' 1 המשיך בגסיסתו עד מארס 1943.

כתוצאה מצעולת-העברה ממקום למקום שבוצעו לעתים תכופות, ביחוד מערים קטנות לריכוזים הגדולים, גדל מספר תושבי הג' הגדולים בזמן הראשון לקיומם. בג' ווארשה הגיעה האוכלוסייה במארס 1941 לשיא של 445,000 נפש, אחרי שנקלטו בו ב-1939—1940 כ-100,000 מגורשים ופלי-טים, מהם כ-50,000 מלודז'. בהדשי מארס-אפריל 1941 כבר הגיע מספר המגורשים והפליטים ל-150,000 נפש, כלומר לשליש האוכלוסייה שבג'. במקצת העירות עלה מספר הפלי-טים והמגורשים על מספרם של תושבי-המקום.

השטח הנועד ליהודים בג' היה מצומ-צם ביותר, וחלל-המחיה היה למטה מן המינימום הדרוש לקיום פיסית תקין. בוואר-שה נדחקו תושבי הג', שישבו קודם לכן על שליש מן השטח העירוני, לאיזור שלא הגיע ל-5% מן השטח הכללי; מידת הצפ-רות בג' היתה פי 20 מזו שבחלקי-העיר „האריים". בבתים שבהם גרו פליטים ומגר-רשים הגיעה הצפיפות לכדי 15—20 נפש בחדר שגדלו היה 4x6 מ'. בסוף יאנואר 1942 הועמד שטח הג', לאחר שצומצם כמה פעמים, על 300 הקטאר בקירוב, ועליו ישבו כ-400,000 יהודים. כלומר:

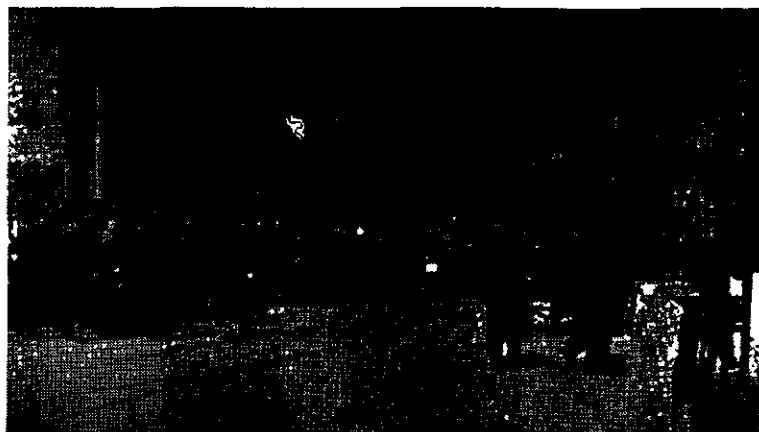

רחוב בנטרווארשה ב-1941

היהודי — להאמין, שייתכן קיום ליהודים מאחורי החומות הגשמיות הרוחניות של הג' הנאצי. למשל, "זקן-היהודים" של ג'ילודז', רומקובסקי, הביע בהרצאה באחת משיבותיה של קהילת-וארשה את הדעה, ש"צורת-הג' מאפשרת לאי-סים מנהיגים בג' לפעול פעולה פוריה למען היהודים, שגורלם גור עליהם לשבת שם"; ש"אפשר להפוך את היהודים בכללם ליטודות מוכשרים לעבודה, מועילים ויר-צרים". בהתאם לכך היה אותו עסקן מטיף בכל הזדמנות להמרצה של העבודה. ראש-הג' ומפקד המשטרה היהודית בוילנה, יעקב גנס, יצא בסיסמה: "יהודי-הג'! זכרו שהעבודה חוסכת מכם דם". מתוך ההנחה, "שכל אחד מתר-שבי-הג' המוכשר לעבודה הוא עמוד שעליו נשען קיומנו", לא פסק גנס לקרוא לאוכלוסייה-הג' להגדיל את מספר העור-בדים בתוך הג' ומחוצה לו, "שע"י כך תגדל ממילא זכות-קיומנו".

רומקובסקי, גנס וחבריהם קיוו, שע"י תכניס של עבודה, משמעת-ברזל ושיתוף-פעולה עם הכובשים יצליחו להציל לפחות מספר ניכר של יהודים מהשמדה. זו היתה אשליה מסוכנת ואכזרית, מאחר שהנאצים לא נתכוונו מעולם להשי-לים עם קיום-של-קבע של ג' היהודים בשום תנאים ובשום מסגרת. לפיכך אף לא נקבעו מעולם שום תקנות-של-קבע לאירגון הג' ולהסדרת מציאות היהודים בהם, כדרך שהיו קיימות מטעם הרשויות לגבי כל הג' האחרים בתולדות-ישראל. היהודים הוצאו מחוץ לכל מסגרת חוקית, ואירגון הג' והסדר קיום היהודים בהם נמסרו להוראותיהם השריי-רותיות השונות — ולפעמים אף המנוגדות המתחלפות — של הגסטאפו, של ה.ס.ס. ושל הרשויות המקומיות. לג' לא ניתן אפילו צל של "שלטון עצמי", שהובטח בהכרזותיהם הראשונות של הנאצים. בתקנה 28 בנובמבר 1939 מטעם המושל הכללי פראנק בדבר אירגון "מועצות-יהודים" דובר אף על "בחירות", אולם הללו לא נערכו למעשה בשום מקום, והשלטונות מינו את המועצות לפי ראות-עיניהם. בלודז', למשל, מינה קומיסאר-העיר את "זקן-המועצה" (רומקובסקי) והטיל עליו להמציא לשלטונות רשימה של חברי-המועצה לאישור. בג' רביים, בפרט בקטנים שבהם, מינו השלטונות עצמם את מועצות-היהודים בהרכבן המלא. בפקודתו של פראנק נקבעו 24 חברי-מועצה בקהילות

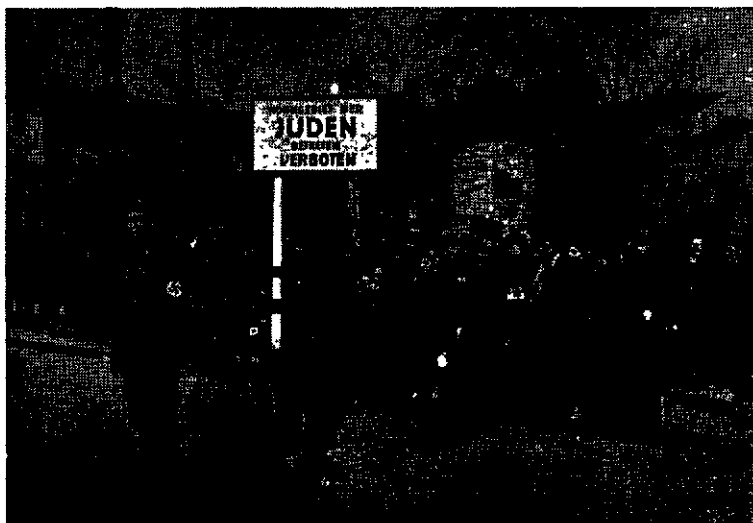

הכניסה לנסיון-לודז'

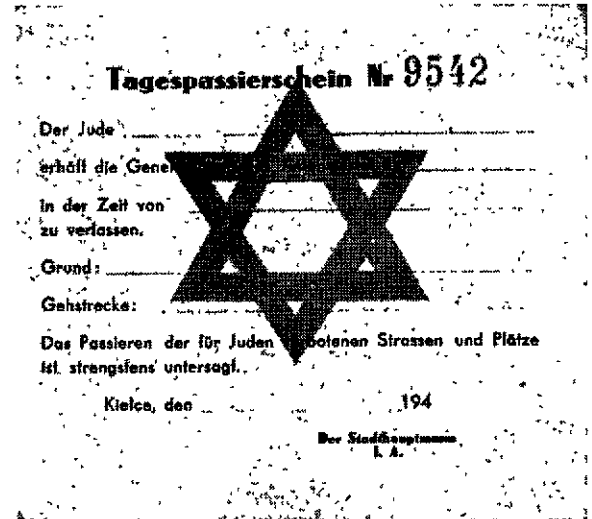

תעודת-מעבר יוסית לציאה מנסיון-קילצה

מעבידים "אריים" לשם כך ניתנו להם תעודות-מעבר מטעם השלטונות המקומיים, עפ"ר בתיזכה של מועצת-היהודים או לפי דרישת המעביד ה"ארי". קבוצות של פועלים היו יוצאות בטורים מלוכדים בפיקודו של "בריגאדיר" או "ראש-קבוצה" יהודי ועל סמך תעודות-מעבר קיבוציות.

כדי ליתן נימוק "מדעי" לכליאת האוכלוסייה היהודית בג' טענו אנשי-הרפואה הגרמנים, שהיהודים — אעפ"י שהם, כשהם לעצמם, נדבקים פחות במחלות — מסכנים את האוכלוסייה הנכרית כנושאי-חיידקים, ושהקמת הג' משמשת אמצעי למלחמה בטיפוס-הבהרות. השטח, שעליו הוקם אח"כ הג' בווארשה, צויין לכתחילה על-ידי השלטונות הגרמניים כשטח-הסגר מחמת מגיפות. כבר בדצמבר 1939 נראו מסביב לרובע היהודי בעיר שלטים: "שטח-מגפות! הכניסה אסור-רה!" (בגרמנית ובפולנית). על שערי ג'ילנה היתה כתובת גדולה: "זהירות! סכנת-מגפות! הכניסה לשאינם-יהודים אסורה בהחלט!".

מצד הנאצים נעשו נסיונות לטשטש את מגמתו של חג' ולהוכיח לעולם, שחידוש הג' על ידיהם אינו אלא חזרה לג' הקודמים, לרובעים היהודיים שלפני האמאנציפאציה. ב"עיתון הקראקאי" הרשמי נתפרסם ב-13 במארס 1940 מאמר (בידי ד"ר דיטריך רדקר) תחת הכותרת "סדר גרמני הונהג בג'", ובו מדובר על "ההצלחה בחינוך היהודים לעזרה הדדית ולמינהל עצמי"; "הסדר שהנהיגו השלטונות הגרמנים בג' משמש הוכחה טובה ביותר, שאצלנו אין פותרים את שאלת-היהודים בדרך פרעות". אענות אלו לא היו אלא הטעיה זדונית. בניגוד לכל הג' בתולדות-ישראל לא נועד הג' הנאצי לשמש מסגרת לחיי היהודים אלא לכליונם בלבד. לפיכך אף לא ניתנו בו שום אפשרויות לכל גילוי של חיים עצמאיים יהודיים, לא בחומר ולא ברוח — לא במינהל, לא בכלכלה ולא בתרבות. אעפ"י הוטעו אחדים מעסקני "מועצת-היהודים" — ואף הטעו חלק מן הציבור

מועצות-היהודים, שהיו מורכבות עפ"ר מפרנסים-הקהילות לשעבר, נחשבו תחילה בעיני האוכלוסיה היהודית ליורשותיהן החוקיות של הקהילות שלפני המלחמה. השלטונות הגרמניים הטילו עליהן תפקי-דים, שהיו אפילו מרובים לאין-ערוך מאלו של הקהילות לשעבר, כגון תפקידים שיפו-טיים ומשטרתיים; אלא שהוטל עליהן לבצ-עם לפי פקודות השלטונות. בג"מ מסוימים, כגון בלודו' ובטרזנישטאט, הוציאו הגרמ-נים שטר-כסף מיוחדים, שעליהם היו חתו-מים שמותיהם של חברי „מועצת-הזקנים" היהודית. עיי"כ יצרו הגרמנים את הרושם, כאילו ניתנה לג' אוטונומיה, מעין השלטון העצמי שבג"היהודים בגרמניה ובפולין של י"ב.

תוקף וחשיבות של ממש הוסיף למוע-צת-היהודים „שירות-הסדר" (Ordnungs- dienst), שהוקם על-ידיה בפקודת הגרמ-נים והיה כפוף למרותה. תפקידה של מש-טרת-ג' זו היה „לשמור על השקט והסדר בג"מ". בג"מ הגדולים נתפתח שירות זה, שאנשיו היו „מוזיינים" באלות-גומי ובמק-לות, למנגנון משטרת-גדול. למשל, במש-טרת ג'לודו', שהוקמה במארס 1940, שיר-תו באפריל 1943 530 איש, ביניהם 5

קומיסארים, 5 סגני-קומיסארים, 18 אספיראנטים (מועמדים לקצונה), 10 סמלים ראשיים, 50 סמלים 101 פקידים משי-רדיים; מלבד זה היו עוד 52 קצינים וסמלים ברשותם של המחלקות השונות של „מועצת-הזקנים" (בעיקר מחלקת-העבודה) ושל „זקני-היהודים" רומקובסקי. אנשי שירות-הסדר חבשו כומתות אדומות-כהות ועליהן פס אדום-בהיר, ועל זרעם ענדו סרט דר-צבעי (עפ"ר לבן-צהוב), שבו היו רקומים מגרודו וסימני-דרגה (עפ"י רוב כפתורים וכוכבים). נוסף על כך באו אנשי-מילואים, חוקרים, משגיחים סאני-טאריים ופקחים על מחירים. מעמד בפני עצמו במסגרת שירות-הסדר תפס „הקומאנדו המיוחד" (Sonderkomman-do), שתפקידו היה בעיקר לשתף פעולה עם המשטרה הגר-מנית בהפקעת הרכוש היהודי. — בג'וילנה הפכה במשך הזמן המשטרה היהודית ממחלקה של המועצה היהודית למוסד ששלט למעשה על זו האחרונה, ואף הוציא פקודות משלו. בתקופה האחרונה של קיום הג' בוילנה היה עיקר השלטון נתון בידי המשטרה.

ברוב הג' עסקו מועצות היהודים באירגון העזרה הסו-ציאלית (הקמת בתי-תמחוי, תמיכות כספיות, מתן עזרה רפואית, טיפול בפליטים, וכיו"ב). מתפקידיהן החשובים ביותר היתה אספקת המזון לג'.

בג' היה בית-משפט, שטיפל בכל מיני עניינים וסיכסוכים שבחיי יום-יום. לעתים קרובות נערכו משפטים אדמיניס-טראטיביים, כגון על התנגדות למשטרת-הג', וכן דיני סיכ-סוכים בין שכנים, גניבות, יחסי-מסחר ועוד. לא מועטים היו המשפטים על מלשינות ומסירות בין שכנים. בכל העניינים האלה נשתקפו חיי-הג' הקשים והמסובכים. בג'וילנה נכונו כסאות מיוחדים לשופטים, שבהם היו תרותים לחות-הברית



100

019964

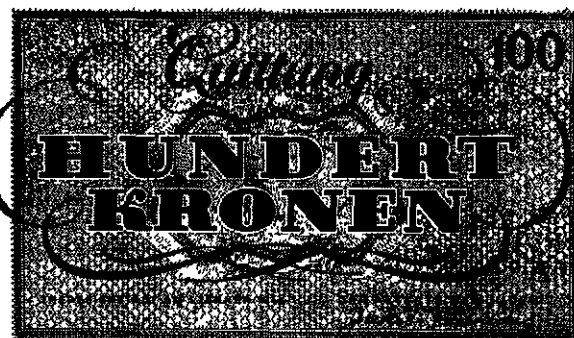

100

שטר-כסף "סטרויינשטאט ועליו חתימת זקני-היהודים"

המונות למעלה מ-10,000 נפש ו121 בקהילות קטנות יותר. למועצת-היהודים לא ניתנה סמכות לפעילות עצמאית כלשהי, ואפילו לא לנקיטת יזמה לפעולות; היא לא שימשה למעשה אלא רשות מבצעת לכל התקנות והחוקים של הגא-צים בקרב האוכלוסיה היהודית. זוהי גם הגדרת תפקידה בהודעות הגרמניות הרשמיות והלא-רשמיות: „מועצת-היהודים חייבת לקבל, ע"י היושבי-ראש או ממלא-מקומו, את פקודות השלטונות הגרמנים; היא אחראית לביצוען המדוייק ככל הקפן. היהודים, גברים ונשים כאחד, חייבים לציית לפקודות המועצה במלוי אהרי הפקודות הגרמניות" (פקודות-פראנק, סעיף 5). תכנון של פקודות אלו היה בדרך-כלל: הזרמת חפצים — רהיטים, בגדים, כלי-בית; הטלת קנסות קיבוציים; סיפוק פועלים לעבודות הרשומות המקומיות או מחנות-העבודה; סידור רשימות של התושבים היהודיים ושל רכושם; סיפוק המספר הנדרש של מועמדים למחנות-עבודה ולגירושם.

בחבריה-מועצות דאו הגרמנים בני-תערובות, האחראים אחריות אישית לביצוע פקודות-השלטונות; למשל, בתעודות כל חברי מועצת-היהודים בג'קאליש נמצאת פיסקה: „פלוגי היהודי אחראי בנופו ובממונו למניעת כל התפרעות בעיר". במקרים אחדים, שבהם סירבו חברי מועצות-היהודים לשמש כלי-שרת בידי תליני אחיהם, נעשו הם הקרבנות הראשונים של הרצחנות הנאצית; כך, למשל, מועצת-היהודים בהרכבה הראשון (פרט לרומקובסקי) בלודו', וכן בוילנה, קוטנא, וְלוֹצְלָאָק, קראשניוויץ' ומקומות אחרים. אולם היו גם מק-רים שבהם השתדלו תקיפי-הג' בתור חברי המועצות להגדיל את כוחם והשפעתם בג' בסיוע השלטונות, ואף משכו את השלטונות לתוך המריבות וההתחרויות ביניהם לבין עצמם.

השוטרים וכו' אמר, שעם ביצוע פסק-הדין מטהרים הם את הג' מרוצחים.

בתקופת-הכיבוש הראשונה השתדלו הנאצים לפעמים להציג כלפי חוץ את מועצות-היהודים כביטוי לשלטון עצמי שניתן ליהודים. אולם לאמיתו של דבר לא יכלה מועצת-היהודים בשום מקום ומשום בחינה לפעול כנציגת היהודים וכמגינה על האינטרסים שלהם. בתקופה הראשונה, כשמגמת ההשמדה הפיסית עדיין לא בלטה בפעולת השלטונות, שיתכו מועצות-היהודים פעולה עמהם וסייעו להם בניצול כוח-העבודה של היהודים ובגול רכושם, מתוך תקווה להציל בדרך זו לפחות את חייהם של יהודים רבים. ע"כ נעשו מועצות-היהודים על-כרחן מכשיר לריכוז האוכלוסייה היהודית. כשנתבררה המגמה האמיתית של שיטת-דיכוי זו, ניסו היסודות הטובים שבמועצות-היהודים להסתייג מן התפקידים שהוטלו עליהם. ידוע על 3 יושב-ראש של מועצות-יהודים שבחרו בהתאבדות מהמשכת השירות לנאצים: ד"ר פרנס בלבוב, צ'רניאקוב בווארשה, בן-ציון לובלינר בוא-מושץ'. במקרים אחדים (למשל בפיוטרקוב, בודונסקה-וולה ובבאראנוביץ') נעשו מועצות-היהודים תאים לנסיגנות-קשר נגד הגרמנים. אולם רוב מועצות-היהודים עברו בתקופת פעולת-ההשמדה לידי תקיפים מושחתים וחסרי-מצפון מבין היסודות הגרועים ביותר שבאוכלוסיית הג', שניצלו את עמדתם לטובתם ולנסיגנות להצלת עצמם במחיר הפקרת אחיהם. תפקיד שפל ביותר מלא „שירות-הסדר" היהודי, שהורכב בחלקו ממושעים ומאנשי העולם התחתון, שעסקו בסחירות ובגול. רבים מהם היו מסודות וסוכני-גסטאפו. במקרים אחדים (ב„מיבצע" בג'וילנה במוצאי יום-הכיפורים 1941, ב„מיבצע" הגדול של גירוש 300.000 יהודים מג'ווארשה לטרבליאנקה בקיץ 1942 ובחיסול ג'אושמיאני באותו קיץ) עסקה המשטרה היהודית בהסגרת יהודים לידי הגרמנים לשם גירושם למחנות-ההשמדה, ואף סייעה לגרמנים בפועל במעשי-ההשמדה.

מיום הקמתם עד לחיסולם שימשו הג' לנאצים מקור כוח-עבודה זול שניתן לניצול בלתי-מוגבל. מראשית הכיבוש הגרמני בפולין הונהגו עבודת-כפייה ליהודים ומשלוח יהודים למחנות-עבודה ברוב הג'. עבודות אלו נועדו רק בחלקן לצרכי שלטונות-הכיבוש הצבאיים האזרחיים, ובחלקן לא היו אלא עבודות-סרך ללא כל ערך יצרני, שכל מגמתן לא היתה אלא שבירת כוחם הגופני והנפשי של היהודים.

כבר 5 באוקטובר 1939 הוטלה עבודת-כפייה על התושבים היהודיים מבין 14 שנה ולמעלה. ג'ולודו' סיפק בסתיו 1939 בכל יום 1.000 פועלים; ג' קטנים — כמה מאות כל אחד; בבאליסטוק היה מספר היהודים שנשלחו לעבודות-חוץ קרוב ל-7.000; בג'וילנה היו עובדים כ-8.000 יהודים בשביל הגרמנים. מועצת-היהודים בווארשה סיפקה לשלטונות תחילה כ-400 פועלים בממוצע בכל יום; מספר זה הלך וגדל והגיע בקיץ 1940 ל-8.000. בגדודי-העבודה של ג'ווארשה עבדו פועלים לא-מקצועיים; את שכרם העלו ואת מזונותיהם היתה מספקת מועצת-היהודים, שהיתה משיגה את הכספים הדרושים לכך ע"י שיחרור בעלי-אמצעים מעבר דות-הכפייה תמורת תשלום מסויים. גדודי-העבודה היהודיים סיפקו ברבע השלישי של 1940 644.310 ימי-עבודה לשלטונות הנאציים, 28.528 ימי-עבודה בניקוי העיר 12.696 ימי-עבודה למועצת-היהודים (למשל בבית-החולים). אותם

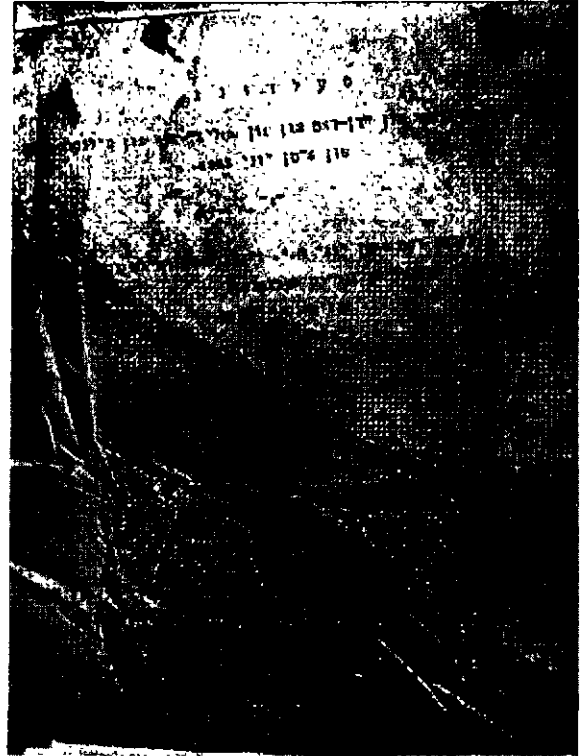

חודעה של מועצת-היהודים בנטוויילנה

הרנום:

הודעה

מטעם י"ר מועצת-היהודים ומטעם מפקד המשטרה בג'וילנה מיום 5 ביוני 1942.

אתמול, 4 ביוני ש. ז. נידונו למות בתליה האנשים הבאים:

1. פאליקאנסקי יאנקל
2. גיוואוש יצחק
3. גיוואוש אליהו
4. ויטוואוסקי הירש
5. גראדוונסקי לייב

על שרצחו את היהודים יוסף והוצל לידעם.

61. אווידאן יאנקל

על שדקר שוטר יהודי בשעת מילוי-חובתו.

פסקי-הדין בוצע בו ביום בשעה 15.

אנו מודיעים על כך לציבור ומוזרים, שכל פשע בג' ייענש באופן החמור ביותר. על עברות חמורות צפוי עונש-מוות.

י"ר מועצת-היהודים

וסמל תג' — לאות שביתת-המשפט דן לפי דיני-ישראל. כדי ליישב את סיכסוכי-השכנים בג'וילנה הוקמה ועדה מיוחדת לקביעת חוקים, שתיקנה „תקנות הג' למשפט-שכנות". אף משטרת-הג' היתה רשאית להטיל ענשים, בבית-הסוהר בג'וילנה נמצאו ביוני 1942 כ-1.400 אסירים, שנידונו לתקופות-מאסר מיום אחד עד חודש; רוב הענשים הוטלו ע"י משמרי-השערים בעוזן הברחת צרכי-מזון. בבית-הסוהר בג'ווארשה היו כלואים במאי 1942 למעלה מ-1.300 אסירים, מהם למעלה מ-500 ילדים פושטיידי, שנתפסו מעבר לתחום-הג' בצד „הארץ".

ביוני 1942 דן בית-המשפט בג'וילנה 6 יהודים למיתה בתליה; מהם נמצאו 5 אשמים ברצח ובסיוע לרצח של שני יהודים בג' עצמו; השישי נידון כמוסר בטבח שנערך ביהודי לידה (אלא שבהודעה רשמית ניתן נימוק אחר להרשעתו). פסקי-הדין הוצא לפועל בחצרו של מחסן-עצים בידי קבוצת שוטרים יהודיים; לפני כן נשא מפקד-המשטרה נאום לפני

הדוחק שבאמצעי התחבורה לא יכלו היהודים לקחת עמם — במקרה הטוב ביותר — אלא מה שיכלו לשאת בידם. גם במקרים שניתנה ליהודים האפשרות להשתמש באמצעי התחבורה הרגילים, לא נוצלה אפשרות זו אלא במידה מועטת בלבד מחמת הקצב הקטלני שבו בוצע הגירוש. בג' נמשכה גזילת שארית הרכוש היהודי במסווה של „עיקולים”, שלא פגעו בכסף ובסחורות בלבד, אלא גם בכלים, כגון רהיטים, בגדים וכיו"ב. האוכלוסיה היהודית בג' הגיעה לידי הרס כלכלי מוחלט. קשרי המסחר וסחר-החליפין עם הסביבה צומצמו עד למינימום. רק בעלי-מלאכה מומחים הצליחו להתפרנס בדחוק רב ממקצועם. בג' ניסו היהודים, במקום ובשעה שהיה אפשר, לקיים חנויות, דוכנים, בתי-מרקחת וכד' כמתכונת תקינה של כלכלת-רובע; אלא שכל אלה היו מאמצים שעלו בתוהו.

בג' חלו שינויים במבנה החברתי של תאוכלוסיה; האמרי-דים לשעבר נתרוששו כליל, ואילו יחידים — שהעזו לעסוק בהברחה ובעסקים לא-כשרים עם גרמנים — נתעשרו פתאום ויצרו שכבה חדשה של גבירי-הג'. עמהם נמנו כמעט בכל הג' חברי מועצת-היהודים ובני-ביתם, וכן הקצינים הגבר-הים של משטרת-הג'. הם עמדו בראש ההירארכיה החברתית וזכו לזכויות-יתר ולנוחיות מרובות בתוך ים הדלות וההשפ-לות. כן נמנו עם הקברצות האמידות, ולעתים אף עם עדיפי-הזכויות, המומחים המקצועיים שהשלטונות הגרמניים היו זקוקים להם מאד.

נוצר ניגוד משווע בין מצבם האיום של ההמונים הרח-בים ובין חיי-המותרות של הגבירים החדשים, שניצלו לעיתים את העמדה שרכשו להם להוללות ולפריצות. הם ידעו לדחות לזמן-מה מעל עצמם ומעל מקורביהם את הגוי-רות שהונחתו על ראשי אחיהם, ע"י מתן שוחד לפקיד השל-טונות הגרמניים וע"י שירותים נאמנים לשלטונות אלה. בהמונים הרחבים של תושבי הג' פשטו העוני והדלות במידה מבהילה. מספר הנצרכים, שכל אמצעי-מחייתם באו להם מן התמחוי בלבד, הלך וגדל. הוא הגיע, למשל, בג' קוטנו ל 1,100 באוגוסט 1940 ול 2,340 במאוס 1941. באוכ-לוסיה של 6,600 נפש; בג'-גוסטינין — 900 באוכלוסיה של 2,250 (40%) בדצמבר 1940. בג'-וארשה הגיע אחוז הנזקקים לסעד בתחילת 1942 ל 62.7% מן התושבים. אולם אף את עול מימון העזרה הסוציאלית הטילו שליטי-הג' על שכמן של השכבות העניות דווקא. בג'-וארשה הטילה מועצת היהודים, לכיסוי תקציב-הסעד, מס על כל מצרכי-הרפואה בשיעור של 40% משוויים; דבר זה פגע בעיקר בעניים, שסבלו ביותר מכל מיני מחלות. את האמצעים למלחמה במגפות השיגה המועצה ממס שהוטל על תלושי-הלהם „במידה שווה לכל — 2 זלוטי לתלוש”.

לפי פירסום סטאטיסטי רשמי מטעם מועצת-היהודים בווארשה, היו הכנסותיה ב 1941 כדלקמן:

מתקציב ההכנסות הרגיל	805,500 זלוטי
מסי-העברה	812,000 "
תשלומים לבתי-חולים ולמלחמה במגפות	900,000 "
מכרטיסי-אספקה	4,507,000 "

נמצא, שקרוב ל 90% מתקציב-הג' כוסו מהכנסות מאסונות, מחלות וחלוקת-המזון; המסופלים בילדים והחלשים ה-שהיו מקורי-ההכנסה העיקרי של מועצת-היהודים.

הפועלים בנו אף את הגדר שהקיפה את הרובע היהודי החל 3 אפריל 1940.

ג'-לודו נתפתח במשך שנות 1941—1943 למרכז-תעשיה גדול. לפי דריה של זקן-היהודים בלודו 22 בספטמבר 1941, עבדו אז בג' 36 בתי-חרושת עם 11,666 פועלים בטביל הצבא הגרמני, 351 בתי-חרושת שהעסיקו 5,120 פועלים בין כתי-להם 9,000 פועלים בעבודת-בית, — בשביל מפעלים גרמניים פרטיים. מ 1 באוקטובר 1940 עד 1 בספטמבר 1941 הוכנו בשביל הצבא הגרמני 2,505,704 יחידות-הלבשה. לפי רשימות מטעם הנהלת הג', נמכרו ב 1941 סחורות מתוצרת הג' בשווי של 3,312,500 ריכסמארק (ר"מ) וב 1942 — ב 19,014,800 ר"מ. אולם שכר-העבודה הגיע ב 1941 ל 12,888,700 ר"מ ובשנת 1942 רק ל 8,667,400 ר"מ. מספר הפועלים הלך וגדל והגיע בסוף 1943 ל 73,782. גם הג' של פאביאניץ, בן-זין, אוזורקוב ובלכאטוב נהפכו למחנות-עבודה. בשלוש הערים האחרונות התקיימו עד להשמדה הסופית מפעלי-חייטות יהודים גדולים ותפירת מדים לצבא הגרמני.

שכר-העבודה לפועלי הג' היה בו משום לעג לעמלו של אדם. במחוז-וארשה היו הגרמנים משלמים 0.50—0.80 ר"מ ליום, בפאביאניץ 1.10—1.20 ר"מ ליום; בג'-לודו היה שכר-הפועלים גבוה קצת יותר. אולם אף מזה שולמו לפועלים רק 35%, ואילו 65% הוכנסו ע"ח „קרן-יהודים” לקופה מיוחדת שנסארה ברשות השלטון האזרחי הגרמני.

הג', שהיה מבודד מן האוכלוסיה שמסביב לו, לא היה ביכלתו לספק את מזונותיו בכוחות עצמו, ומשום כך היה נזקק למנגנון האספקה הגרמני, שנקט כלפי אוכלוסיית-הג' בשיטה של הרעבה. בלודו, למשל, לא היה שוויה של מנת-המזון לנפש אלא 30 פפניג ליום, כלומר פחות משוויו של המזון המוקצב לאסירים בבתי-הסוהר. בג'-וארשה לא הגיעה מנת-הלהם שחולקה ליהודים כדי 100 גר' לנפש. הערך הקאלורי של המזון המוקצב מטעם השלטונות לא כיסה אלא כ 15% של הצורך המינימאלי (ב 1941 הוקצבו בממוצע 220 קאלוריות לנפש בכל יום). התוצאה היתה רעב כרוני על כל תופעות-הלוואי הכרוכות בו: תחלואה, אפיסת הכוחות הפיסיים, שבירת כוח ההתנגדות הנפשית ורצון-החיים. התמותה מחמת רעב גדלה והלכה. בתקופה האחרונה של הג' היו אנשים מתים יום-יום בחוצות מרעב.

אילו היו היהודים בג' מסתפקים רק במנות-המזון החר-קיות שהוקצבו להם ע"י הגרמנים, היתה כל אוכלוסיית-הג' מתה מרעב תוך זמן קצר. היא הצליחה להאריך את קיומה רק על-ידי הברחת צרכי-מזון מהחוץ. ההברחה היתה עולה בכל יום בקרבות נפש (הרוגים ופצועים), והנתפסים היו מוצאים לתליה, אולם ההברחה לא נפסקה; חלק גדול בה נטלו הילדים.

מצבה הכלכלי של האוכלוסיה היהודית בשטח-הכיבוש הגרמני בפולין לפני כליאתה בג' עדיין לא היה מיואש, שכן לא היו היהודים מנותקים מלקוחותיהם האריים, והקשרים הכלכליים שביניהם לא נפסקו. בערים הסמוכות לגבול, וכן בווארשה, נתפתח מסחר-הברחה בין היהודים ושכניהם. אולם גם אפשרויות-קיום עלובות אלו ניטלו מן היהודים עם סידור הג' הקמת המחיצה ביניהם ובין העולם החיצון. ההעברה לג' גרמה לאבדן שארית הרכוש ששרד בידי היהודים לאחר כל הגזירות וההפקעות שקדמו לה. מהמת

תנאים איומים אלה וחוסר המשפט והצדק הצמיחו מל-מתקיום אכזרית, שהתנהלה בכל האמצעים וללא דהמים. ראשונים נפלו קרבנות השכבות הרוסות מבחינה כלכלית, הבורגנות הזעירה, המוני הפליטים והמגורשים, ובעיקר המוני ילדי-הרחוב, שמועצות-היהודים לא עשו להצלתם את אשר ניתן היה לעשות אפילו בתנאים אלה, מאחר שנמנעו מלהטיל מסים מיוחדים על השכבות האמידות. מן העניים והמדולדלים באו המוני פועלי-הכפיה והנשלחים למחנות-העבודה; העשירים יכלו למלט עצמם ע"י תשלום כופר ושליחת ממלאי-מקום שטורים בכסף. ע"י שליטתם במועצות-היהודים יכלו גם להרכיב את רשימות המועמדים ל"גירוש", ו. א. למחנות-ההשמדה, כרצונם.

הניצול והבגידה מצד "מועצת-היהודים" גרמו לגילויי התמרדות נגדה בין ההמונים. אפילו בג'לודז', שהיה סגור על מסגר בפיקוח חמור של המשטרה הגרמנית, אירעו באוגוסט 1941 שתי הפגנות-דעב סוערות נגד רומקובסקי; השניה שבהן דוכאה על-ידי המשטרה הגרמנית. לבקשת "זקן-היהודים", תוך שפיקוח-דמים, ביאנואר 1941 אירעה בג' זה שביתת-נגרים; הם התבצרו בסדנאות, ומשטרת-הג' הרגה בהם בעת שפרצה לבתי-המלאכה ופיזרה את השר בתים. הפגנות נגד מועצות-היהודים נערכו אף בפודמביץ ובקוטנו.

הגרמנים ידעו לנצל היטב את הניגודים החברתיים החריפים שבקרב הג' להחלשת אחדותם הלאומית של היהודים.

בתנאי-הג' האיומים לא כבה ניצוץ חיי-הרוח בין היהודים. עדיין אין בידינו אינפורמציה ברורה ומספיקה על המציאות הדתית ועל-חיי-הדת בג', מאחר שמספר היהודים החרדים בין ניצוליה-הג' המעטים קטן ביותר. הגרמנים אסרו כל התקהלות של יהודים שלא נקראה מטעם מועצות-היהודים; בזה נשללה האפשרות לתפילה בציבור בגלוי. הגרמנים אף החריבו את כל בתי-הכנסיות בכל מקום שהגיעו אליהם. נאחר שהוטל איסור על קיומו של כל מוסד ציבורי יהודי מלבד מועצת-היהודים ומחלקותיה, לא יכלה אף להתקיים רבנות רשמית. בדרך-כלל נדרפה כל פעולה דתית יהודית ע"י הגרמנים; רק קבורה הרשו לסדר לפי דיני-ישראל, אולם בתנאי התמותה ההמונית מן ההכרח היה לערוך אף קבורות המתניות, שלא לפי הדין. בווארשה ובמקומות אחרים נאסר גידול-זקן, ובימי חיסול הג' הוצא להורג כל מי שנתפס בווארשה מגודל-זקן, אעפ"כ ידוע, שבמחנת קיימו יהודים רבים את המצוות במידת האפשר, ובמקרים רבים גילו מסירות-נפש על קיומן. בווארשה התקיימו כ-500 מקומות תפלה בהחבא. ידוע גם על ישיבות, שבהן למדו קבוצות של מבוגרים ושל נערים עד הסוף המר. ידוע על שטיפל של חסידי-בראצלאב בווארשה, שבו היה שלט (ביידית): "חזקה יהודים, אל תתיאשו!", יש ידיעות על הליכה בסתר למקוה בג'ווארשה. בג'וילנה נעשו, כנראה, עניינים שבדת בהס' וואה חמורה פתוח מאשר בווארשה. אולם כל הפרשה של חיי-הדת בג' טרם נחקרה כל צרכה. חומר על כך נמצא ברשימי מותיו ובכתביו של איש-הג' הרב ש. הוברגנד מפיוטרקוב, שטרם עובדו ופורסמו.

אחרי סגירת כל בתי-הספר היהודיים בתחילת הכיבוש הגרמני הטילו הגרמנים בפקודה 31 באוגוסט 1940 על מועצות-היהודים לטפל בחינוך. בג'ווארשה ובכמה ג' אחרים

הורשו היהודים לפתוח בתי-ספר יסודיים ומקצועיים בתנאי ששפת-הלימודים תהיה יידיש או עברית. בג'לודז' נתקיימה דשת-חינוך מסודרת למדי, עד שהופקעו בנייני בה"ס לצרכי היהודים שגורשו מן הריץ, ועד שההורים נאלצו להכניס את ילדיהם לבתי-מלאכה, כדי להצילם מן ה"גירוש", ו. א. מן ההשמדה; שפת הלימודים בבה"ס היתה יידיש. בג' זה ערכה "החברה היהודית לתרבות של ג'ליצמאנשטאט" מסיבות שונות החל בסוף 1940. מאוקטובר 1940 ערכה אגודת "הזמיר" סידרה של קונצרטים. בג'לודז' התקיימה אגודת סופרים, ובקורטים להשכלה גבוהה למדו מאות בוגרי בתי-ס תיכוניים וסטודנטים לשעבר. ב-1940 היה שם גם אולפן דראמטי — "אוואנגארד", וכן פעלו שם אמנים מוכשרים, ביהוד מוסיקאים, ממגורשי אירופה המערבית. בג'ווארשה למדו רק כ-6,500 ילדים 18 ב"ס עממיים. שאר הילדים, שכוחם חס מחמת רעב, לא נרשמו ללימודים; גם שכר-הלימוד, שנקבע מטעם מועצת-היהודים ל-10 זלוטי לחודש, מנע מרוב ההורים אפשרות של מתן-חינוך לילדיהם. בג'וילנה היו קיימים 3 ב"ס עממיים (עם יותר מ-2,000 תלמידים 30 כיתות), 4 כיתות של לימוד תיכוני 21 ב"ס דתיים. ליד בה"ס העממיים התקיימו גני-ילדים, שבהם למדו בני 4—6 שנים. בבי"ס סכני, למדו בני 15—16, שהוכשרו לפועלים מומחים (עוזרי מסגרים וחשמלאים) לעבודה מחוץ לתחומי הג'. בבי"ס למוסיקה למדו כ-100 תלמידים. נתקיימו מעדון לנוער ולילדים; נערכו תערוכות והופעות ציבוריות שונות.

אגודת-המורים בג'וילנה ערכה כמעט בכל ערב-שבת

מסיבות על כוס תה, שבהן הרצו חבריה על נושאים היסטוריים, ספרותיים, חינוכיים וכד'. אגודת הסופרים, המרסיקאים, השחקנים והציירים של ג'וילנה היתה עורכת מסיבות-תה ספרותיות ואמנותיות אחת לשבוע או לשבועיים, וכן נערכו סימפוזיונים (על נושאים היסטוריים) ונשפים ציבוריים המוקדשים ליצירות סופרים שונים. בג' נכתבו כמה יצירות ספרותיות, על-פי-דובר יומנים ותיאורי מאורעות

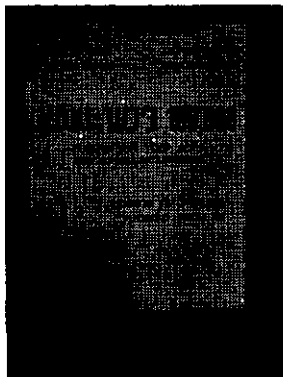

סודעה על תנינה לכבוד השאלת הספר ה-100,000 מספריית-הג' בוויילנה

ואישים בג', ונעשו עבודות-מחקר, שהקיפו את חיי-הג' על כל הצדדים שבהם. הפעולה התרבותית העברית נוהלה ע"י "הברית העברית". ספריית-סטראשון המשיכה בקיומה, ובה היו רשומים כ-3,000 קוראים-מנויים. בארכיון ובמוזיאון של הג' נאספו אלפי תעודות על חיי-הג', התקיימה תזמורת סימפונית, הופיעו מקהלה יידיש ומקהלה עברית בתיאטרון-נים. בתיאטרון של הג' הוצגו במשך 1942 120 הצגות; מספר המבקרים בו הגיע ל-28,000.

בווארשה נעשתה פעולה מסונפת ע"י אגודה לתרבות, שפעלה במחנת-הרצאות וערכה סדרות-הרצאות על נושאים מדעיים, ספרותיים ואמנותיים ונשפי ויכוחים ומסיבות. הפעולה נעשתה בוועדי-הבתים, שמספרם הגיע למאות. בכל בית נערכה לפי התור, הרצאות הופעות, וכן אורגנו

בג'לודו' היו המחלות הנפוצות ביותר טיפוס-הבהרות וטיפוס-הבטן, וכן מחלות-הרעב; למעלה מ-90% מחולי הרעב שנתקבלו בבתי-החולים מתו. במשך מאי-דצמבר 1943 צוינו 2,162 מקרי שחפת; באפריל 1943 העריכו הרוי פאים את מספר חולי-השחפת ב-10,000. התמותה בקרב אוכי-לוסי-הג' בלודו' הגיעה בדרך כלל ל-8% ל-4 לחודש. ובתקופה שבין סוף 1941 עד הרבע האחרון של 1942 הגיעה לכדי 19%-12 לחודש. מ-16 ביוני 1940 עד 20 באוגוסט 1944 מתו 43,441 יהודים, שהם 27% מן האוכלוסייה היהודית, שמתה בשעת הקמת הג' 160,923 נפשות. על מגיפות טיפוס-הבהרות ומחלות אחרות, שעשו שמות גם בקרב תושבי הג' הקטנים, אין לנו ידיעות סטטיסטיות.

המציאות האיומה כמעט שביטלה את הילודה בג'. מס' תבר, שהרופאים היהודים היו מפסיקים את ההריונות באופן שיטתי. בג'ליטה נגזר, כנראה, במפורש על הנשים היהודיות שלא תלדנה, וכל העוברת על הגזרה היתה צפויה לעונשי-מוות. ידועים מקרים שניתחו נשים הרות והשמירו את העוברים, כדי להציל את חייהן.

בתנאי הג' היו היהודים הולכים לאיבוד טוטאלי אף ללא השמדה תוך פחות מ-25 שנה.

תנאי-החיים בג' והאזירה של אימה מתמדת מפני הכליון העלול לבוא בכל רגע מן ההכרח שעירערו את התקינות הנפשית ואת כל היסודות המוסריים של מציאות חברתית. מעולם לא אירעו בקרב ציבור יהודי גניבות וגזילות במידה שאירעו בג', שהיה מוצף ממש מלשינים, בעלי עסקים מפוקפקים, רמאים וגנבים; דלטורים, מוסרים, אנשי העולם התחתון עבדו בשורות המשטרה היהודית ואף בשירות הגסטאפו. הוועות היומיומיות הביאו לידי טימטום ההרגשה האנושית התקינה. אתה עובר באדישות על פני תמונות ומחזות, כותב אחד הסופרים של ג'זארשה, "שהיו מביאים אותך במקום אחר לידי זעזוע קשה ביותר; באדישות קרה אתה דורך על פגרי-אנשים". הוגי-הדעות בג' (הלל צייטלין ואחרים) היו סבורים, ש"כל היצרים הרעים, הטמאים והשפ-לים נתגלו (בג') בכל מערומיהם". אך מצד שני נשאלה השאלה, מה היו פני הדברים אילו נכלאו במסגרת דומה לזו של ג'זארשה 400,000 גויים: "הללו היו ממש שוחטים זה את זה", היה סבור הלל צייטלין.

ברי, ששיטות ההשמדה והכליאה פגעו קשה בנפש היהודים דים כבגופם; הן מוטטו את אשיות החיים היהודיים והשליטו הפקרות ואלימות. מגמת הנאצים היתה, להחניק את כל הגרעינים הטובים של החיים האוטונומיים ולעשות את הציבור היהודי חרפה ולעזו וקלס בעיני העולם החיצון" (מתוך ההקדמה למשאל "שנתיים וחצי של מלחמה", שנערך מטעם הארכיון ע"ש רינגלבלום). חלק גדול באשמה נוטלות אף מועצות-היהודים. אחת מסיבות השחיתות היתה, שכל דבר — ואפילו הטוב — יכול היה להיעשות רק באיטור ובדרכים לא-כשרות. אף מעשי-הצלה לשעה, כגון הברחת-מזון, תוצאתם היתה יצירת הרגל לפריעת-חוק.

אולם אין להתעלם גם מן האור הקורן מתופעות רבות במציאות הג' — מגילויי הרחמנות ואהבת-ישראל שבאו לידי ביטוי בעבודתם הצנועה והמסורה של מאות ועדי-הבתים, שבהם פעלו לא הנציגים "הרשמיים" ותקיפי מועצות-היהודים אלא אלפי אנשים מן השורה מכין ההמונים

מחלקות-נוער ליד כל ועדי-הבתים. התקיימו 5 תיאטרונים קבועים ונערכו קונצרטים ע"י תזמורת-הג' והמקהלות, וכן תערוכות של ציירים ופסלים. הוצאו ספרי-לימוד בשביל בה"ס, ואורגנו למעלה מ-50 קורסים להכשרה מקצועית, טכנית, רפואית, כימאית ועוד. במאי 1941 הגיע מספר הלומדים בכל הקורסים הללו ל-2,500. "אורט" אירגנה גם קורסים לחקלאות וקורסים מזורזים להכשרה מעשית בעבר-דת-האדמה ובגנות; את הקורסים החקלאיים גמרו 175 איש. במסווה של קורסים להכשרה טכנית-מעשית אורגנו אף לימודים רפואיים, טכניים ופדגוגיים ברמה של בתי-ספר להשכלה גבוהה. הקורסים הרפואיים אורגנו במסווה של "קורסים להכשרת חובשים למלחמה במגפות"; מספר הלומדים בהם הגיע ל-500. במסווה של מעונות-ילדים של "צנטאס" (ההסתדרות המרכזית לעזרת היתומים, שריכזה 50,000 ילדים במוסדות שונים), פעלו בתי-ספר יהודיים מזרמים שונים ("תרבות", "צישא", "שול-קולט", "יבנה", "חורב", "בית-יעקב" ועוד). במסווה של "ועד להזנה" פעלה הגנה-מרכזית של כל סוגי החינוך היהודי, מורכבת ממנהלי בה"ס מכל הזרמים. בג' הוקמה אגודה לתרבות עברית "תקומה" שבראשה עמד מנחם שטיין; היא אירגנה סמינריונים, קורסים, חוגים למדע וכיו"ב; כך, למשל, נערך בפברואר 1941 באחד האולמות סימפוזיון טודי בעברית על יהודה הלוי, שנכחו בו מאות אנשים. גם פעולה ספרותית רבה נעשתה בג'.

הדינאמיקה החברתית והתרבותית של אנשי ג'זארשה מצאה ביטוי הולם בדברי הד"ר רינגלבלום, הכתובים ביומנו: "יש לומר, שאעפ"י שאנו נידונים למוות, לא ניטל ממנו הפרצוף האנושי; מוחנו פועל כמו שפעל לפני המלחמה". הפעולה בשטח התרבות בג' היתה מעשה של התגוננות נפשית מפני מגמת "נטילת דמות האדם" (Entmenschlung), שזממו הגרמנים לבצע באסירי-הג'.

אנשי-המדע, הנתונים בלחץ התנאים האימים, התמסרו לאיסוף חומר על המתרחש מסביבם; חומר זה נשתמר בחלקו ונמצא אחרי המלחמה בשני מדורות הארכיון ע"ש רינגלבלום, שנקרא בימי המחתרת בשם "עונג-שבת". עבודת-מחקר אינטנסיבית נעשתה בידי הרופאים היהודים בתופעות החיים, התחלואה, הגסיסה והמיתה בתנאי הצפי-פות, הרעב והמגפות של המציאות בג'.

תנאי המציאות בג' גזרו כליון על אוכלוסייתם אף בלא פעולת ההשמדה הישירה של הנאצים. כמעט בכל הג', וביחוד בג' המרכזיים, הגיעה התמותה לממדים קאטאסטרופאליים, בעיקר מחמת רעב וטיפוס-הבהרות. התמותה בג'לודו, למשל, הגיעה בזמן שבין סוף 1941 והרבע האחרון של 1942 ל-19% לחודש, ובג'קוטנו (בחדשי אפריל-יולי 1941) ל-26.4% לחודש. מספרים כאלה לא צוינו במאה האחרונה בשום מקום בעולם התרבותי. בג'זארשה מתו ב-1941 43,137 אנשים, שהם כ-10% מן האוכלוסייה, ובינואר 1942 מתו 5,123 (בממוצע 165 אנשים ליום). התמותה בדצמבר 1942 היתה גדולה פי 12 ויותר מזו באוגוסט 1933. מספטמבר 1939 עד אוגוסט 1942 ועד בכלל, כלומר במשך 36 חדשים, מתו בווארשה 88,568 נפשות; מהן כ-76,000 מרעב וממחלות, שהן 19% מ-400,000 היהודים שנכלאו בג'זארשה. במאוס 1942 נפלו ברחובות העיר בלבד 290 מתים.

שבו הושלו היהודים הנותרים להאמין שהסכנה להם כבר חלפה.

התכניתיות שבכל הפעולה הזאת מוכחת, למשל, ע"י העובדה, שחיסול כל הג' בנפת ביאליסטוק בוצע ביום אחד (בנובמבר 1942), ואפילו בשעה אחת. פעולת ההשמדה השיטתית החלה בשטח הכיבוש בבריית-המועצות כבר בקיץ 1941, בג' של מחוז הווארטה ושל לובלין — ב-1942, והיא התפשטה אח"כ על פני כל שטחי הכיבוש הגרמני. בזוארטה נמשכה הפעולה מן 22 ביולי עד 11 בספטמבר 1942, ובמשך 52 ימים אלה הוצאו מן הג' בדרום למחנות-ההשמדה כ-300,000 יהודים, מהם כ-150,000 ילדים. האחרון להשמדה היה ג' לודו. בין 1942 עד סוף 1944 בטלו כל הג' עלידי השמדת תושביהם.

מרד-הג'. סימני התנגדות ומרי לשלטון הנאצים ולמגמת ההשמדה שלהם היו ניכרים בג' מראשיתם. פרט למספר בוגדים ולחלק מאנשי מועצות-היהודים, היו היהודים



נטווארטה עולה באש צילום גרמני סיסי הפרד הכתובת: „קבוצת-מתחן“

מאחדים בהתנגדות פאסיווית לאויב ובמאמץ למנוע או להחליש את פעולת גזירותיו בכל צורה אפשרית של סא-בולטאז'ה. מידה רבה של אומץ-לב נדרשה לשם סירוב למלא את פקודות הנאצים או לשם עקיפתן בכל מיני תחבולות; היה זה חלק ממאבק יהודי-הג' לקיומם. מעשי-התנגדות גלויים מצד יחידים או מצד קבוצות נמנעו זמן רב ע"י רגש האחריות לגורל הכלל והחשש לפעולות-עונשין איומות כלפי הג' כולו. ג'פינסק חוסל כולו ב-3 ימים בסוף אוקטובר 1942 לפי הוראה מפורשת של הימלר להשמיד ג' זה כמרכז לתנועת השודדים, ז. א. תנועת הפארטיזאנים. על כל גילויי התנגדות אקטיווית הכביד גם הקושי בשיתוף-פעולה עם תנועות הפארטיזאנים הפולניים והרוסיים, שלמרות מלחמתם בנאצים היו הם עצמם נגועים בשנאת-ישראל ובכמה מקרים לא נמנעו מלערוך פרעות ביהודים.

בתנאים של כליון בפנים וחוסר עזרה מן החוץ נתגבשה בסוף תקופת הג' בקרב מיעוט קטן של הנוער היהודי תנועת התגוננות, שהבשילה במחתרת את מרידות-הג' הנור-אשות בזוארטה ובערים אחדות אחרות. מאורעות אדירים וטראגיים אלה טרם נודעו וטרם הובהרו כל צרכם. הם התרחשו בניחוק גמור מן העולם הרחב, ובמידה רבה — אף מסביבתם; רק מועטים מן המשתתפים בהם נשארו בחיים.

הנרחבים; מאירגון בתי-התמחוי, שסיפקו 100,000 ארוחות ביום בג'וארטה; מהקמת בתי-מחסה לילדים, שבהם טיפלו מחנכים ומדריכים בהתנדבות; מקיומם של הקורסים ללימוד ולהשתלמות, שמוריהם ותלמידיהם המשיכו בפעולתם גם כשלא נראו כמעט כל סיכויים שהלומדים יזכו ליהנות מעמלם. ויש להשתומם לסבלנותם ולמשמעתם המוסרית של ההמונים הרעבים והמדוכאים ולהעדר של התפרעות המונית ושל התפרצות-יצרים פראית. מיומניה-משטרה אנו למדים, שלא אירעו מקרים של שוד המוני, התקפות כנופיות-בריונים וכד'.

את ההערכה המוסרית הסופית לחייהם ולהתנהגותם של היהודים בג' הנאצי, על מאמציהם וכשלונותיהם, יש לתת מתוך התחשבות בעובדה, שחג' הנאצי לא היה אלא בית-כלא שלפני הטבח בשביל עם שלם, על נעריו וזקניו, נשיו וטפו — מציאות שבת-הומיות של אכזריותה, עקביותה ופגיעתה בגוף ובנפש חרגה מכל מסגרות-החיים שהתודעה האנושית הכירה אותן בהיסטוריה והיתה מוכנה להן.

חיסול הג'. מגמת הנאצים ל„פתרון סופי“ של „שאלת היהודים“ ע"י השמדה פיסית ישירה של כל העם היהודי המרוכז בהמוניו בג' נעשתה תכנית מגובשת בראשית-התקפת הגרמנים על בריית-המועצות בקיץ 1941. קוויה היסודיים היו: שבירת כל כושר של התנגדות — גופנית ונפשית — ע"י תקופה מסוימת של חיי-ג', של בידוד מוחלט מן העולם, של רעב, אימה ודמוראליזציה, ועי"כ הכשרת הקרבנות לכניעה מוחלטת לגורלם ולהליכה פאסיווית לקראת המוות אשר אליו נשלחו. לשם ביצוע התכנית השתמשו הנאצים בשיטה מתוכננת ומחושבת של רמאות וגניבת-הדעת לבלבל את מחשבתם של יהודי-הג' ולמנוע מהם את הכרת הגורל הצפוי להם עד הרגע האחרון. הנאצים נתכוונו לעורר אשליות ביהודים על סיכויים להמשך קיומו של חלק מהם ולהפריד עי"כ בין החלקים השונים ולמנוע כל תנועת-תנגדות אחידה ומלוכדת; למשל: לעורר את הרושם שההש-מדה תפגע רק בנטולי כושר-עבודה.

פעולות-החיסול עצמן לבשו צורה של „מיבצעים“ („אקציות“): התפרצות של כוחות מזוינים גרמניים (או של גרווייהם האוקראיניים, הליטאיים וכד'), אנשי המשטרה ואנשי פלוגות-השמדה מיוחדות („איינזאץ-גינהארט“) אל תוך הג' וחטיפת המוני יהודים — מאות, אלפים עד רבבות — לפעמים ללא אבחנה ולפעמים לפי כללי-מיון מסויימים, וסידורם בקבוצות גדולות לשם „העברה“ (Aussiedlung, Übersiedlung) ל„מקומות אחרים“ או למשלוח ל„מחנות-עבודה“ — ז. א. בפועל: למחנות-ההשמדה. ה„מיבצע“ עצמו כבר היה מלווה ברוב המקרים מעשי רציחה, שלהם נפלו קרבן בעיקר זקנים וחולים שנהרגו ביריות בו במקום. במקרים אחרים היתה צורת ה„מיבצע“ מתן פקודה למועצת-היהודים לארגן בעצמה פלוגות יהודים, לפי כללי-מיון מסויימים ובמספרים נקובים, לשם „העברה“ או „גירוש“ ולהביאם למקומות מסויימים (כיכר, תחנת-רכבת וכד') — פקודה שבוצעה בסיוע משטרת-הג'. ל„מיבצעים“ קדמו בדרך-כלל החמרה וההרפה של משטרה-הג' ותליות פומביות של מספר יהודים שנאשמו בעבירות על חוקי הנאצים; התליות בוצעו בנוכחותם הכפויה של המוני יושבי-הג' (אף ילדים), ומגמתן היתה להטיל בהם פחד ואימה יתרה. בין „מיבצע“ ל„מיבצע“ הושם רווח של כמה ימים או של שבועות.

ג'סקה, ע"ע בוקהאן הבוקהיים.

ג'י, ג'יה (Γῆ, Gaia = ארץ), במיתולוגיה היוונית: האם-האדמה, שבבטנה נוצרו כוחות-הטבע והאלים. לפי גירסה אחת, היו אורנוס (= השמים) וג' זוג-האלים הקדמון. אולם לפי הסידור קדמה ג' אף לאוראנוס: היא נולדה מיד לאחר כאוס (התוהו) ולפני ארוס (האהבה); בלי להיוקק לזכר ילדה את השמים, את ההרים ואת הים. לאחר שנולד אוראנוס נזדווגה עמו, וילדיהם היו הטיטנים (ע"ע) והטיטאנידות, הקיקלופים (ע"ע) וההקטונכירים (הענקים בעלי מאת הזרועות). ג' הסיחה את הצעיר שבטיטאנים.



ג' סתחנת לפני פוסירון הנלחם בבינאנט פוליבוטס אנרסל-הרס, מעשה ארנינוס הקרר ואריסטופאנס הצייר (687)

כרונוס, לסרס את אוראנוס אביו באחד הלילות, והיא עצמה נתעברה מטיפות דמו וילדה את האריניות (ע"ע), את הגי-גנטים (ע"ע) ואת הדריאדות (נימפות-האילנות). לאחר סירוסו של אוראנוס נזדווגה ג' עם אחד מבניה הראשונים, פונטוס (הים), ושניהם הולידו את חמשת אלי-הים. לפי אגדות-אחרות נולדו מזיווגה של ג' עם טרטרוס (אל-השואל) המפלצות טיפון ואכידנה, ומזיווגה עם פוסידון — הענק אנתוס, היונק את כוחו ממגעו עם האדמה.

ג' מסמלת את מוצאם של יצורי-קדומים וכוחות-בראשית שטרם רוטנו ע"י האלים. מפי ג' נמסרו כמה אורקולים. יחסה לה ידיעת סודות-הגורל, והאוראקולים שלה קדמו בזמן לאלה של אפולון ונחשבו לנאמנים יותר.

מ.ר.

ג'י, ג'ון — John Gay — (1685—1732), משורר אנגלי. ג' נולד בברנסטיל (מחוז דוון), נתינתם בנערותו וגדל בעוני ובמחסור. אח"כ עבר ללונדון, נתקיים שם בעזרת ידידיו מחוגי הסופרים והמשוררים שאליהם נתקרבו, וניסה לזכות בסיוע מצד בעלי-השפעה ועשירים. ב1712—1714 היה מזכירה של הדוכסית ממזנמות. סייס (ע"ע) עזר לו, אולם מותה של המלכה אן הכזיב את תקוותו לקאריירה פוליטית. ב1713 פירסם את השיר Rural Sports („ששועי-כפר“), שהקדיש אותו לפופ (ע"ע); בזאת החלה הידידות ביניהם. שנמשכה כל ימי חייו של המשורר. מ1713 עד 1727

פירסם ג' מספר קומדיות, פאסטוראלות, פארודיות ומשלי-שועלים, שהצלחתם היתה מועטת או בינונית; הקווים המאפיינים יצירות אלו הם הומור, אירוניה וסיגנון חי וקל. באותו זמן עסק ג' בספקולציה, איבד את כל כספו ונחלץ ממצוקתו ע"י ידידיו. ב1728 הופיעה The Beggar's Opera („אופרה של הקבצון“, ע"ע), דרמה לירית ומחזה מוסיקאלי, ועליה מתבסס כיום בעיקר פירסומו של ג'. הנושא הוצע לג' ע"י סוויפט. ה„אופרה“ מתארת, לכאורה, את ההווי של עולם הקבצנים הפרועים והזונות, אך למעשה היא סאטירה קטלנית על גדוליה-המלכות. „אופרה“ זו זכתה להצלחה עצומה, ובמשך תקופה מסוימת אף כבשה את מקומה של האופרה האיטלקית באנגליה. המשך ה„אופרה“, בשם Polly, נופל בטיבו מן ההתחלה, אך גם הוא זכה להצלחה מרובה הודות לפירסום שניתן לו ע"י האיסור שהוטל עליו מצד הממשלה מטעמים פוליטיים. ב1732 חיבר ג' אח הליברטו לאופרה „אקיס וגאלאטיה“ של הנדל (ע"ע).

ג' היה בעל לב טוב, נעים בהליכותיו, תמים ואהוב על כל מכריו, אולם תלותו בעזרת ידידיו ורדיפתו אחר סיועה של חצר-המלכות הרסו בו את רגש הכבוד העצמי. — הוא נקבר בכנסיית-ווסטמינסטר.

J. G.'s Poetical Works (ed. by J. Underhill, 1893; ed. by J. C. Faber, 1926), L. Melville, Life and Letters of J. G., 1921, W. E. Schultz, G's Beggar's Opera, Its Contents, History and Influence, 1923.

פ. בל.

ג'י, ג'ון — John Jay — (1745—1829), מדינאי ומשפטן אמריקני. בן למשפחה ניו-יורקית עשירה ומיוחסת; היה עורך בניו-יורק מ1768 ופעיל בתנועה הציבורית שקדמה למלחמת-השיחור. היה חבר בקונגרסים הקונטיננטליים; תחילה הסתייג מדרישות הקיצוניים לניתוק גמור מבריטניה, אולם אח"כ הודה בכל נפשו עם המאבק על העצמאות. ב1778 היה נשיא-הקונגרס. ב1779/81 היה בשליחות ארצו בספרד; אמנם לא הצליח להשיג את הפרתה באה"ב, אבל הבטיח את עזרתה הכספית, וכן אספקת-נשק. יחד עם ג'פר-סון, פרנקלין ואדמס היה ג' חבר המשלחת האמריקנית במ"מ על השלום עם בריטניה. בוויכוח על החוקה היה ג' — בהתאם לאפיו ולנטייתו האריסטוקרטיות והשמרניות וכמצדד בסמכות נרחבת של שלטון מרכזי — מתומכיו של המילטון (ע"ע) ומן המשתתפים ב„פדראליסט“. ב1785—1789 היה שר-החוץ וב1789—1795 — אב בית-הדין העליון. ב1794 חתם בלונדון על החוזה הנושא את שמו, שבו יושבו הסיכסוכים עם בריטניה בדבר קביעת הגבול האמריקני-קנאדי, תשלומי-חיי-



ג'ון ג'י

בות, זכויות שיט ומסחר. בפעולתו בבית-הדין העליון חשובה ביותר הכרעתו המשפטית העקרונית, שהריבונות הממלכתית באה"ב נובעת מן העם האמריקני כולו ולא מן המדינות. — שירותו הציבורי האחרון של ג' היתה כהונת מרשל מדינת ניו-יורק ב1795—1801.

William Jay, Life and Writings of J. J., 1833; Pellow, J. J., 1890, F. Monaghan. | J. J., 1935.

החשישי — 1788. מ 1774 עד 1782 היה ג' חברי-הפארלאמנט כמצדדה של ממשלת הלורד נורת, אך לא גילה כל פעילות פוליטית וציבורית. מ 1783 עד 1793 שוב ישב בלונדון, ולאנ-גליה לא חזר אלא כשנה לפני מותו.

חיבורו של ג' נערך כמה פעמים מחדש במשך המאה ה 19 ובמאה ה 20 ע"י טובי ההיסטוריונים והופיע במהדורות רבות, וכן ניתרגם ללשונות רבות. למרות כל החידושים שנחתדשו בינתיים בידיעה ובהבנה של התקופות ההיסטוריות הנדונות, שמר ספר זה על מקומו עד היום.

היצירה של ג' פותחת בסקירה על סדרי הממשל של אוגוסטוס קיסר ובתיאור מצבה של מלכות-רומא בתקופת האנטוני-נינים (ע"ע רומא, היסטוריה), שבה ראה ג' את תקופת השיא והוהר של תולדות-האנושות מבחינת הרמה של האירגון המדיני ושל המשטר החברתי; אחר כך היא דנה בפרוטרוט בתקופה הפותחת ברצח קומודוס קיסר (ע"ע) הכוללת את שקיעת האימפריה המערבית, פשיטות הברברים, עליית הנצרות, התפתחות ביזאנטיון, עליית האיסלאם, תקופות קרולוס הגדול, מסעיה-הצלב, האפיפיורות, והמסתיימת במאה ה 15 עם נפילת הבירה המזרחית של הקיסרות בידי התורכים.

ג' מצייר יריעת-ענק, מתוכננת באחידות ובתקיפות מראש ועד סוף, ומושתתת על חומר-קריאה עצום, אשר המחבר שולט בלי מצרים בפרטיו המכונסים. יחסו של ג' למקורות היה בלעתי, ביקרתי ודקדקני, והוא נוף בולט, אשר ממנו למד הרבה, על אירצונו לקבל על עצמו עבודת-מחקר שקדנית. פרי עבודתו העצומה הותך אל תבנית של סיגנון מעשה-מקשה ומדוד, אשר משקלו וקצבו — בהשפעת נואמי-רומא — זורמים ללא-מעצור קדימה, חוזרים ונשנים, אך לעולם אינם מייגעים. ההרצאה והסיגנון משופצים באי-רזייה עצורה אך חסרת-רחמים. הספר הוא יצירה גדולה, מדעית ואמנותית כאחת. הסקירות על אטילה, יוליאנוס, יוסטיניאנוס, ניתוח החוק הרומאי והדיון בעליית הנצרות הם מן ההשגים הגדולים של ההיסטוריוגרפיה המודרנית. הפגמים במפעל גדול זה הם: הערכת-יתר של חשיבותם של אישים ושל הכרעות-המקרה — ואת למרות עומק ההכרה ברציפות ההיסטורית; חד-דדיות בולטת בפרקים התאור-לוגיים, הפוסלת היום את חיבורו של ג' לצרכי חקירת ההיסטוריה הכנסייתית; זילזול בתרומתה של האימפריה הביזאנטית, ומיעוט הביקורתיות לגבי המקורות של חיי-מרחם.

ג' היה ראצינאליסט, מושפע מולטר, יום, מידלטון והאנציקלופדיסטים הצרפתים; את כל המאורעות המדיניים והמוסדות האנושיים ראה באספקלריה של "דור-ההשכלה". בין השאר ניתך את המחיצות בין קודש לחול והציג את צמיחת הנצרות כתופעה בין שאר התופעות ההיסטוריות, ללא כל אופי נסי, והרס את התמונה האידיאלית של הכנסייה הקדומה. בשקיעת העולם העתיק ובעליית יה"ב דאה את "נצחון הבארבארות והדת", והטיל את האחריות לחורבן זה על האחרונה. ספקנותו לגבי המניעים הרצחניים והנפשיים הפועלים בהיסטוריה גובלת בציניזם, שאינו רואה בהיסטוריה ריה אלא את "תולדות הפשעים, הטירושים והאסונות של המין האנושי". יותר מכל העריך ג' את "חופשי-המחשבה", שבו ראה, "מקור כל רגש נדיב ונבוך", ואין הוא פוסק מלהצביע על הסיכון המתמיד של החופש ושל שלומה של החברה ע"י הקנאים, הצבועים ומרדי-האור. איבתו לנצרות

ני, לְיֻדְוִיט — Ljudevit Gaj — (1809—1872), סופר קרואטי, מחלוצי התנועה הלאומית היוגוסלאוית. ג' היה יליד קרואטיה ההונגארית ולמד פילוסופיה בוינה ומשפטים בבזאאפט. עוד בימי לימודיו התקשר בתנועה הפאנסלאוויסטית. מ 1834 ואילך הוציא בזאאפט את כה"ע הספרותי הפוליטי Danica Horvatska-Slavonska i Dal-matinska ("כוכב-השחר הקרואטי-סלאווי והדאלמאטי"), שסביבו נתלכדו חסידי הרעיון של איחודם וליפודם התרבותי של העמים היוגוסלאוויים ושל החייאת הלשון הלאומית כלשון ספרותית. בבחירת הניב, שיהא ראוי לשמש אמצעי אחיד להבעה ספרותית ויהא מובן בכל גלילי הדרום הסלאווי, הכריעה עמדתו של ג', שבהר בניב המדובר בבוסניה והרצ-גובינה כניב הסהור והיפה ביותר. ב 1848 תמך ג' — משום התנגדותו הנמרצת להונגארים — בשלטון האוסטרי, ולאחר האכזבה שהנחילה עמדה זו לתנועה הלאומית הקרואטית פרש ג' מחיי-הציבור ומת 1872 נידח ונשכח.

V. Deželić, Dr L. G., 1910; S. Ječić, Ilirska Antologija, 1934.

גֵיא בֶן הַנּוֹם, עֵיץ גֵיהֶנֶם; יְרוּשָׁלַיִם.

גֵיאַת, יִצְחָק בֶן יְהוּדָה אָבִן, עֵיץ אָבִן גֵיאַת, ר' יִצְחָק בֶן יְהוּדָה.

גֵיבוּטִי (Jibuú), עֵיץ סוּמְלִי.

גֵיבוֹן, אֶדְוַרְד — Edward Gibbon — (1737—1794), היסטוריון אנגלי; בעל החיבור הגדול "Decline and Fall of the Roman Empire" ("שקיעתה ונפילתה של האימפריה הרומית"). ממשפחה אנורחית אמידה, בן לחבר-הפארלאמנט. בילדותו ונערותו היה חולני



ארוורד גיבור (כורסרס סאת רומני, 1763)

וחלוש ולא קיבל חיי-נוך מסודר ושיטתי, אך רכש השכלה רחבה על-ידי להיטותו אחרי הקריאה. בגיל 15-16 היה כשנה באוכס-פורד; שם נתפס לקא-תוליות ועבר לכנסיה הרומית. משום כך נאלץ לעזוב את אוכס-פורד, ואביו שלח ללונדון (שוויץ), לסי-ביבה קאלוויניסטית אדוקה, שבהשפעתה חזר ג' לפרוטסטאנטיות, אולם אחרי של-

מד יפה צרפתית הרבה לקרוא בספרות האנציקלופדיסטים נתפקר ונקט עמדה ספקנית וביקרתית כלפי הנצרות על כל גילייה. באותה תקופה אף הרבה בקריאת הקלאסיקנים הלאטיניים. ב 1758 חזר לאנגליה, אך ב 1763—1765 שוב תייר לשם לימוד והסתכלות בשוויץ ובאיטליה, ובהיותו ברומא גמלה בו ההחלטה לכתוב את תולדות שקיעתה ונפילתה. ב 1770, אחרי מות אביו, החיישב בלונדון והחל בכתבת ספרו. הכרך הראשון הופיע ב 1776 וזכה להצלחה עצומה; הכרך השני והשלישי הופיעו ב 1781, הרביעי, החמישי

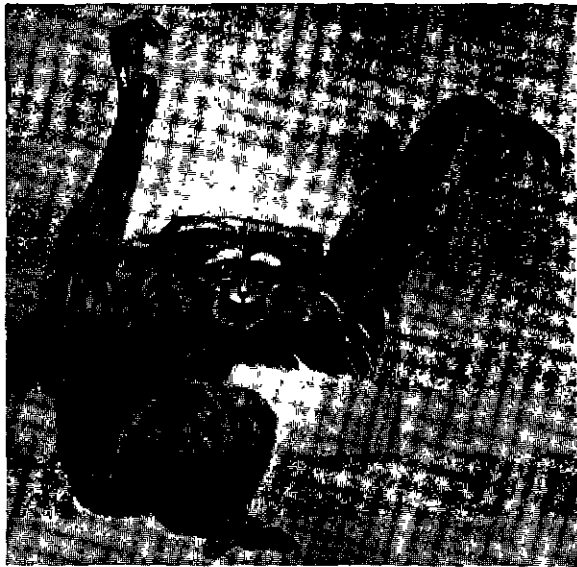

סימפאלנג (Symphalangus syndactylus)

במצב אלכסוני, כמעט מאוזן. על פני האדמה הם הולכים לפעמים על ארבע, כדרך דמוייהאדם, או עפ"ר — זקוף פים. על רגליהם בלבד, כשידיהם הארוכות משמשות להם לקיום שיווי-המשקל. — הג' חיים כרגיל זוגות-זוגות, הייל-דים נשארים עם הוריהם עד להתבגרות המינית. כל משפחה שומרת על תחום-מחיה מסויים, שגודלו שונה לפי תנאי-המקום — עד לחצי קמ"ר בערך, והיא מגינה על תחומה בעיקר ע"י השמעת קולות חזקים ומצלצלים, בפרט בשעות-הבוקר וכשמשפחות שכנות נפגשות בגבולות תחומיהן. הג' ניזונים בעיקר מפירות, עלים, ניצנים, ביצי-צפרים וחזקים. ה. מ.

ג'יבון, ג'וזיה וילרד — Josiah Willard Gibbs — (1839-1903), פיסיקן ומאתמטיקן אמריקני. ג' היה בן למשפחת-מלומדים; למד באוניברסיטת-ייל והורה שם מ-1863 עד 1866 לאטינית ופילוסופיה. מ-1866 עד 1869 למד פיסיקה ומאתמטיקה באירופה, באוניברסיטת-טות פאריס, ברלין והידלברג. אחרי שובו לאמריקה היה מ-1871 עד מותו פרופסור לפיסיקה מאתמטיקה בייל. ג' היה אישיות דגולה, צנוע ועניו ובעל השכלה מעמיקה גם מחוץ לתחומי-מקצועותיו.

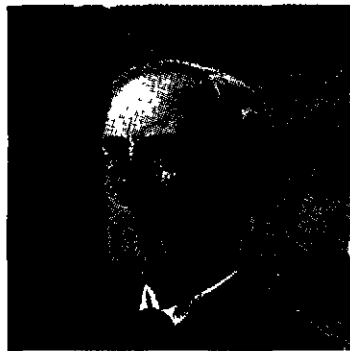

ג' ו. ג'יבון

ג' עבד בשטחי הפיסיקה והכימיה הפיסיקאלית, המאתמטיקה והאסטרונומיה. תחילה (1873) תרם תרומה חשובה להתפתחות התרמודינמיקה (ע"ע). עבודותיו החשובות ביותר היו מחקריו על שיווי-המשקל של המרים הטרופוגניים (1876-1878). שבהם הניח את היסוד לכימיה הפיסיקאלית העיונית החדשה; מחקרים אלה תורגמו לגרמנית ע"י אוסט-ולד (ע"ע). שהכריז על מחברם כמייסד תורת חילופי-

היתה הסיבה להתקפה העיקרית על יצירתו בדורו, ועדיין יש היסטוריונים וחוקרי-תרבות המגנים אותו על חוסר-הבנתו ביחס לחווייה הרחבת ועל סירובו להכיר בתיקון המוסרי שנהוג לייחסו לנצרות. מן הנצרות קיבל ג' רק את הגישה העוינת ליהדות וליהודים, שבהם הוא עוסק בפרק הדן בכנסייה הנוצרית הקדומה. הוא מזדהה ללא ביקורת גם עם טאקטוס והיסטוריונים רומיים אחרים, המאשימים את היהודים ב"שנאת המין האנושי", וגם עם הטענות השיגרתיות של הכנסייה, כי היהודים בגדו בשליחותם עלידי סירובם לקבל עליהם את הנצרות וכי הם גידונו לכך ע"י ההשגחה לתועלתה של ההתגלות החדשה. ג' מתעלם מכל הערכים הגלומים במקרא ומקל ראשו בגבורת קידוש-השם של היהדות המאוחרת. העורך המאוחר של הספר, מילמן, השתדל לתקן מעוות זה.

ההוצאה המדעית החדשה של חיבורו הגדול של ג' (ב7 כרכים) היא זו של J. B. Bury, 1896-1900.

E. Gibbon, *Memoires*, 1900; G. M. Young, *Gibbon*, 1932, 1946; D. M. Low, *Edward Gibbon*, 1937; T. M. Cloy, *Gibbon and His Antagonism to Christianity*, 1933; E. Blunden, *Edward Gibbon and His Age*, 1935; J. F. Norton, *A Bibliography of the Works of E. G.*, 1940. M. Joyce, E. G., 1953.

ש. א.

גיבון, אורלנדו — Orlando Gibbons — (1583-1625), מגדולי הקומפוזיטורים האנגליים בתקופת-הבארוק. ג' התחיל את דרכו המוסיקאלית כזמר במקהלת הכנסייה בקימבריג' עיר-מולדתו. כבן 21 נעשה מנגן-אורגן בחצר-המלך; ב-1622 ניתן לו תואר של דוקטור למוסיקה באוניברסיטת אוקספורד. ג' היה אמן מעולה בנגינת הוירגינאל — צורה עתיקה של פסנתר. כתב יצירות וקאליות רבות, בעיקר דתיות; אך חיבר גם מדריגאלים — יצירות וקאליות חילוניות. חשובים הם חיבוריו "Fancies" ("פאנטאזיות", כלומר חיבורים בצורה חפשית). גם לוירגינאל כתב חיבורים מעולים בסיגנונם הרב-קולי.

גיבונים (Hylobatidae), משפחה של קופים, הדומים במידה רבה לקופים דמוייהאדם, אך גבדלים מהם מבחינות מסוימות. גדלם בינוני, משקלם של רוב המינים מ-4 עד 7.5 ק"ג, ורק המין הגדול ביותר, הסימפאלנג (Symphalangus syndactylus) מן האי סומאטרה, מגיע למשקל של יותר מ-10 ק"ג. הם חסרי-זנב, גופם עדין, הגפיים ארוכות מאד — הידיים כמעט פעמיים וחצי מאורך-הגוף, הרגליים פחות מפעם וחצי מאורך-הגוף, השער ארוך וצפוף, אפור או שחור, לפעמים חום או צהוב. על האחור — יבלות-ישיבה קטנות, שהן תופעה מצויה ברוב הקופים, אך נדירה בדמוייהאדם. בניגוד לכל הקופים האחרים, אין בג' די-צורתיות מינית ניכרת, לא מבחינת הגודל ולא מבחינת התפתחות השיניים. משום מוחם הגדול באופן יחסי ולסתותיהם הקצרות דומה פרצופם של הג' לפרצוף האדם יותר מזה של דמוייהאדם המבוגרים. הג' נפוצים באסיה הדרומית-מזרחית, ובכללה סומאטרה ויאווה. הם מבלים כמעט את כל חייהם על העצים ותנועתם העיקרית היא תנועת-נדנדה: הם נתלים בענפים, כשהם נאחזים בהם בידיהם הארוכות בלבד, ומתקדמים בצעדי-ידיים, התנודות מקנות לגופם תנופה, שמאפשרת להם לעשות קפיצות מעץ לעץ בטווח המגיע ל-10 מ' ויותר. בשעת הקפיצה גופם אינו נמצא במצב מאונך כבשעת הנדנדה. אלא

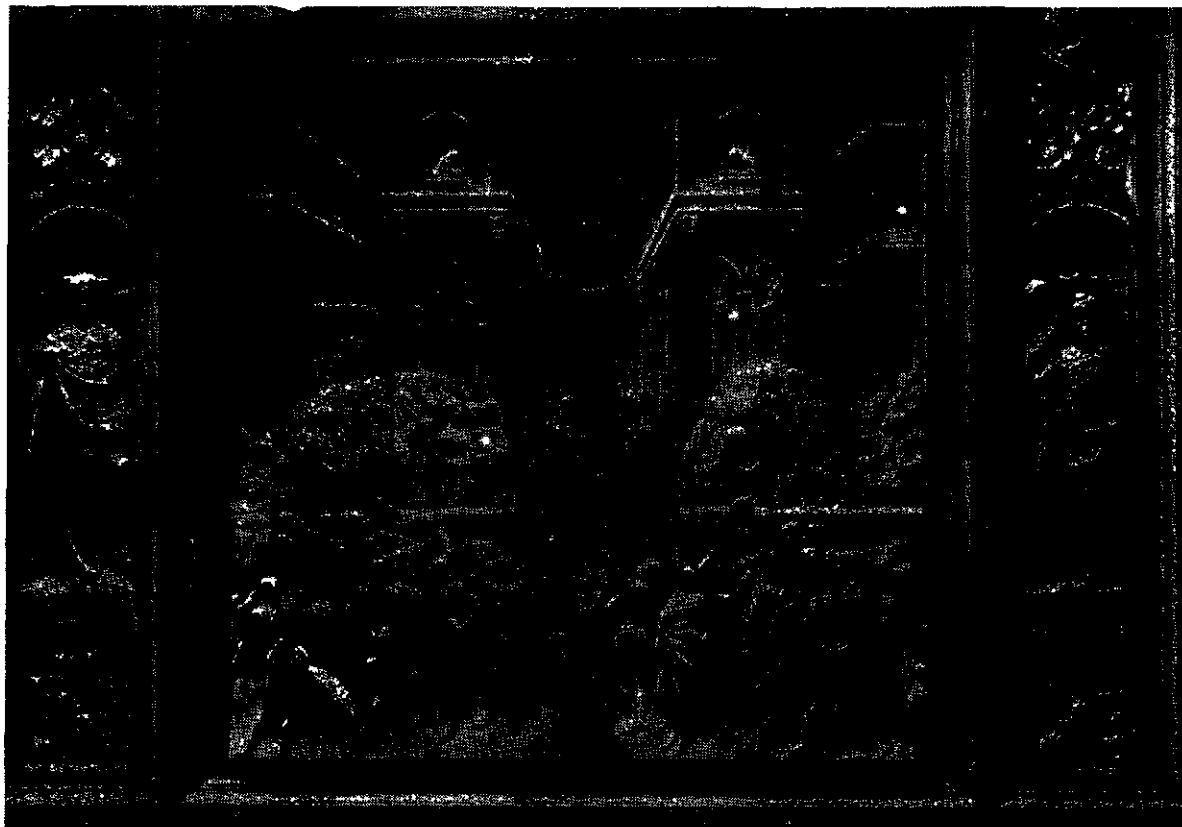

לורנצו גיברטי: שלמה ומלכת-שכא תבליט-ברונזה בשער הבאפטיסטריום בפירנצה

גֵיבֵל, עֵמַנוּאֵל — Emanuel Geibel — (1815—1884).
 ליריקן גרמני. אחרי סיום לימודיו שהה שלוש שנים
 ביוון כמורה-בית. קבצי-שיריו הראשונים (1840 ו-1841).
 המקפידים על הצורה הקלאסית. מצאו הד רב בחוגי הבוגרי
 נות הגרמנית העולה. ב-1853 נקרא על-ידי מאכסימיליאן II
 מלך באוואריה למינכן ונעשה ראש חוגי-משוררים בעיר זו.
 יצירותיו שומרות על הפיון המסרתי. הן ברגשותיהם והן
 בסיגנונם; בשעתו זכו להערכה רבה, אולם בדורות הבאים
 היה ג' ללעג משום התנגדותו לכל חידוש אמנותי. ג' היה
 לאומני גרמני נלהב ומצדד בחידוש הקיסרות בהנהגת
 פרוסיה. ומשום כך נאלץ ב-1865 לעזוב את מינכן ולחזור
 לעיר-מולדתו ליבק. ב-1871 פירסם את שיריו הפאטריסטיים
 „קריאות-כְרוֹד“ (Heroldsrufe). — מחזותיו של ג' הם ריקים
 ורטוריים. כנגד זה חשובים תרגומיו מיצירות משוררים
 קלאסיים — ספרדים, פורטוגיזים, צרפתים.

גֵיבֵלְיָנִים, עֵצ גֵיבֵלְיָנִים וְגֵיבֵלְיָנִים.

גֵיבֵרְטִי, לֹרֶנְצוֹ (די צ'ונה די סר באונקורסו) —
 Lo- renzo Ghiberti (di Cione di Ser Buonaccorso)
 (1378, פירנצה — 1455, שם), פסל-ברונזה, צורף-זהב, ארזי-
 כל היסטוריון-האמנות בראשית תקופת הרנסאנס.
 כאסן ביצע ג' עבודות-ברונזה, עבודות-שיש, עבודות
 סטוקו, טין ושעווה, עבודות-זהב. החשובות שביצירותיו הן
 תבליטי-ברונזה, כגון: „עקדת-יצחק“ בדלת הצפונית של
 הבאפטיסטריום בפירנצה; 5 תבליטים גדולים, המתארים את
 בריאת-העולם, קין והבל, נוח, אברהם ושלושת המלאכים
 ביחד עם עקדת-יצחק (ע"ע אבות, עמ' 113/4, 117/8) (תסר-

האנרגיה בכימיה, ולצרפתית ע"י לה שטליה (ע"ע), שהשווה
 את תרומתו של ג' לכימיה הפיסיקאלית לזו של לאוואַז'יה
 לכימיה בכלל.

על יסוד תורת-הקואטרניונים של המילטון ותורת-ההת-
 פשטות של גראסמאן הנהיג ג' את חשבון-הדיאדות ויצר את
 הענף החדש של האנליזה היקטורית (ע"ע) במאחמאטיקה
 (1881—1884), שסייע במידה רבה לקידומה של הפיסיקה
 המאחמאטית. ג' עצמו השתמש בשיטתו זו לפתרון בעיות
 קריסטאלוגראפיות מסובכות ולחישוב מסלולי כוכבי-לכת
 ושביטים באסטרונומיה. מחקריו של ג' בתורה האלקטרו-
 מאגנטית של האור (1882—1889) סייעו בהרבה לנצחונה
 של תורת מַכְסוּל בפיסיקה, ואילו ספרו „עקרונות-יסוד
 במכאניקה הסטאטיסטית“ (1902), שבו מופיע ג' כממשיך
 הקו של לָגְרַנְדֵ' (ע"ע) וגאוס (ע"ע), הוא יחד עם זה מבשרו
 של המפנה לקראת הפיסיקה של המאה ה-20.

על שמו של ג' קרויים משפטים שונים בפיסיקה ובמאת-
 מאטיקה. ידוע ביותר הוא כלל-הפאזות של ג' לגבי שיווי-
 משקל הטרונגניים: $P+F=C+2$.

ג' זכה בחייו לאותות-הצטיינות ולכיבודים רבים. אולם
 כל גדולתו כחלוץ הראשון של הגישה הסטאטיסטית-הסת-
 ברותית במדע-הטבע החדש הוכרה רק בדור האחרון.

כל כתביו: The Collected Works of J. W. G. I-II, 1948^{*};
 W. L. Miller, *The Method of J. W. G. in Thermodyna-*
mics, 1925; J. Johnson, J. W. G.: *An Appreciation* (Scien-
tific Monthly 1928, 129); B. Jaffé, *Men of Science in*
America, 1944; L. P. Wheeler, J. W. G.: *The History of*
a Great Mind, 1952^{*}.

ט.

אבניסיד, המגיע לגובה של 425 מ' המחובר בצפון עם היבשת ע"י מיצר יבשתי נמוך ושטח. מורדותיו הצפוני והמזרחי של הצוק תלולים — כמעט זקופים — וחודו הדרר מי מסתיים בשתי מדגות. רק עברו המערבי הוא מורד נוח יותר, המשופע כלפי מפרץ אלחסי־רס (ע"צ); לפניו משתרעת רצועת-חוף שטוחה, שאיפשרה הקמת עיר ונמל. — האקלים הוא ים-תיכוני טיפוסי; המשקעים השנתיים כ-550 מ"מ. על הסלע גדלים אורן-הסלע, הזית והצבר; בגנים מגודלים השקד והתאנה. מבחינת החי ג' מצוינת כנקודה היחידה באירופה, שבה חיה להקת קופים (שהגיעה, כנראה, מאפריקה).

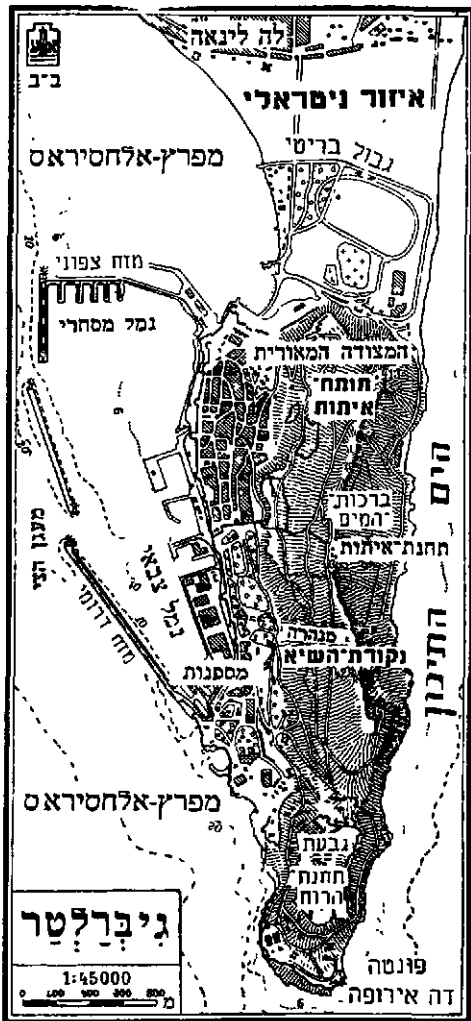

ג' חשובה כבסיס צבאי-ימי המקנה שליטה על המעבר בין האוקיינוס האטלנטי והים התיכון, וכתחנת ציד דלק לספינות. בצוק נחצב מבצר אדיר, שסוללות-תותחיו חולשות על המיצר. בעמקי הסלע נמצאים מחסני נשק ותחמושת, וכן נוקבה בו מנהרה החוצה את חצי-האי ממערב למזרח; קטע אחד יושר כמסלול-תעופה. במבצר נמצא בקביעות חיל-מצב בריטי. מן הבעיות החמורות של ג' היא אספקת-המים; המעיינות המעטים באיזור השטוח שבצפון חצי-האי אינם יכולים לספק את הכמות הדרושה, ולפיכך נחצבה בסלע מערכת-אגירה המשתרעת על שטח של 150 דונאם עם ברכות תת-קרקעיות. הנמל, ששטח המעגן שלו הוא 1.8 קמ"ר, נבנה בכניסה למפרץ-אלחסי־ראס; הוא הוקם ע"י שני מזחים מבוצרים גדולים המודקרים מן החוף, וביניהם שוברי-גלים.

נ[ו]ת), יעקב ועשו, חיי יוסף, מתן-תורה, כיבוש יריחו, דוד ודָלִית, שלמה ומלכת-שבא (הנהדר הדראמאטי שבתבלי-טיו) — ב"שער גן-עדן" של הבפטיסטריים; פסלים בחזית כנסיית "אורן סאן מיקלה"; ארונות לרליקוויית. — מיצרותיו בשטח הארדיכלות והציור לא נשתמרו אלא ציורי-שמשות אחדים בקאתדראלה של פירנצה עם מחזות מן הברית החדשה. כהיסטוריון ג' הוא בעל 3 חיבורים ("פירושים" Com-mentari): (1) תולדות האמנות העתיקה על יסוד הספרות הקלאסית; (2) תולדות האמנות הטוסקאנית במאה ה-14 בצורת ביוגראפיות של אמנים (כולל אוטוביוגראפיה) — הספר הראשון בהיסטוריה של אמנות הרנסאנס; (3) יסודות אסתטיים-מדעיים להערכת האמנות ע"פ הסופרים העתיקים והספרות הערבית.

ג' היה הראשון לאישים האוניוורסאליים של הרנסאנס, שהיו אנשי תורה ומעשה כאחד. בקיאים בטכניקות החדשות של זמנם, עוסקים בכל ענפי האמנות ומחפשים יסוד עיוני לפעולתם ולידיעותיהם. אמנותו של ג' מסמלת את כל האמינות האיטלקית של שלהי יח"ב — את מזיגת האידיאליות העתיקה עם היסודות האידיאליסטיים שבנותיקה המערבית. שממנה פיתח ג' נאטוראליזם חדש. סיגנון-התבליטים שלו הוא חפשי ונעז ביותר; דמיוניתו, המלאות חן רוחני ברוח יח"ב, נראות כעומדות על הבימה לפני הרקע הפרספקטייווי המעובד עיבוד פלאסטי. ג' סלל את הדרך לקומפוזיציות-התמונות של הרנסאנס בפריחתו.

L. Gh., Commentari (ed. J. v. Schlosser [Kunstgeschichtliche Quellenschriften], 1912, (ed., L. Goldscheider), 1949.

Ch. Perkins, Gh. et son école, 1886; H. Gollob, L. Gh., künstlerischer Werdegang, 1929, L. Planiscig, L. Gh., 1940.

גיברלטר (Gibraltar). 1) מיצר ג' — מיצרים המחבר את האוקיינוס האטלנטי ואת הים התיכון והמפריד בין הקצה הצפוני-מערבי של אפריקה. גבולו המזרחי — הקו כפי-טראפאלגאר (ספרד) — כפי-ספארטל (איזור טאנג'יד); גבולו המערבי — הקו פונטה דה אירופה (גיברלטר) — פונטה אלמינה (עליד טיאומי); ארכו בין שני קווים אלה כ-60 ק"מ. רחבו במקום הצר ביותר 14 ק"מ. עמקו כ-300—400 מ'. זרימה חזקה מזרחה מן האוקיינוס אל הים התיכון קיימת על פני המיצר כתוצאה מן ההתאדות המתמדת של מי הים התיכון, ואילו בעומק נמצא זרם נגדי מן הים התיכון אל האוקיינוס מערבה כתוצאה מצפיפותם הגדולה יותר של מי הים התיכון. — מיצר-ג' הוא אחד ממסלולי-הים החשובים ביותר בעולם מבחינה גאופוליטית ותחבורתית. הוא המקשר בין העולם האטלנטי ובין העולם הים-תיכוני, וחשיבותו עוד גדלה בהרבה משעת פתיחת תעלת-סואץ ב-1869. בתקופה שבין שתי מלחמות-העולם עברו דרך מיצר-ג' קרוב ל-25% מנפח-הספנות שבתנועת התחבורה הימית העולמית. בשנים האחרונות עוברות את המיצר כ-6,500—7,000 ספינות לשנה בנפח כללי של 25—27 מיליון טון.

2) גיברלטר — מושבת-כתר בריטית על חצי-האי הצר, המתבלט מיבשת-ספרד דרומה, על הגבול המערבי של מיצר-ג'. שטחה אינו אלא 6 קמ"ר, ועיקרה — צוק של

גיברלטר — מושבת-כתר בריטית על חצי-האי הצר, המתבלט מיבשת-ספרד דרומה, על הגבול המערבי של מיצר-ג'. שטחה אינו אלא 6 קמ"ר, ועיקרה — צוק של



גיברלטר (צילום אוויר)

המוסלמים עד המאה ה-14, ואח"כ עברה כמה פעמים מיד ליד, עד שטופחה ב-1462 סופית לקאסטיליה. הספרדים ביצרו את ג' מאד, ואע"פ כן נתפסה במלחמת-הירושה הספרדית ב-1704 בקלות ע"י מלחים אנגלים והולאנדים שנחתו מן הים. נסיון של הספרדים והצרפתים להדפם משם נכשל, ובתווה-אוטרכט (1713) נמסר הסלע לידי בריטניה. מאמצי סדר במשך כל המאה 18 לחזור ולהוציאו מידי האנגלים — בדרכי דיפלומאטיה ובהתקפות מלחמתיות (1720, 1726/7) — נכשלו. האנגלים הפכו את ג' לבסיס צבאי וימי, שממנו השתלט צים על הים-התיכון. לתהילת „הסלע שאינו ניתן להיכבש“ זכתה ג' בזמן מלחמת-העצמאות האמריקנית — בפיקודו של סר ג'ורג' א. אלוט — כשעמדה יותר מ-3 שנים (1779—1783) במצור ספרדי-צרפתי מצד הים ומצד היבשה — ולא נפלה. מאז התפתחה ג' בשלווה בחסותה של בריטניה. במלחמת-העולם 11, כשנראתה ג' צפויה להתקפה גרמנית-איטלקית, פוזנו תושביה האזרחיים למושבות אנגליות אחרות; הם חזרו אליה אחרי המלחמה. בשנים האחרונות חידשה ממשלת-פראנקו את התביעה להחזרת ג' לספרד, אך נחלה בסירוב נמרץ מצד בריטניה.

O. Jessen, *Die Strasse von G.*, 1927; W. L. Abbott, *Documents Relating to the International Status of G.*, 1934; G. Herrmann, *G., die Pforte des Mittelmeers*, 1936; G. Th. Garatt, *G. and the Mediterranean*, 1939; E. R. Kenyon—H. A. Sansom, *G. under Moor, Spaniard and Briton*, 1939; P. A. Schulz, *G., der Schlüssel zum Mittelmeer*, 1940; J. C. de Luna, *Historia de G.*, 1944; H. W. Howes, *The Story of G.*, 1946.

חלקו הדרומי של הגמל משמש את הצי המלחמתי, חלקו הצפוני הוא נמל מסחרי, שבו חנו ב-1951 כ-4,800 ספינות (בנפח כללי של 9 מיליון טון) מן היוצאות והנכנסות במיצר-ג'. האוכלוסיה האזרחית של ג' מונה כ-23 אלף נפש (1951), היושבים רובם ככולם בעיר-הנמל. הם בליל של ספרדים, איטלקים ומארוקנים עם אחוז ניכר של יהודים; וכן מצויה בג' אוכלוסיה מתחלפת של אנשי צבא וימיה ופקידים בריטיים. עיקר התעסוקתם של התושבים — עבודות הקשורות בהחזקת המבצר ושידור-טלגרף. נוסף לשוב הקבוע נמצא בג' תדיר מספר רב של פועלים ספרדים, הבאים לשם לעבודה מן העיר לה לינאה שמעבר לקריהגבול.

ג' מנוהלת ע"י מושל, שהוא גם המפקד העליון, ממונה ע"י משרד-המושבות הבריטי, ומועצה ממשלתית ממונה ע"י המושל. ב-1950 הוקמה מועצה מחוקקת, שמחצית חבריה הם פקידים וממונים ע"י המושל, ומחציתם — נבחרים האזרחים. החוק והמשפט, המטבב ושיטת החינוך הכללי הם אלה של אנגליה.

היסטוריה. ג' היא קאלפי או אבילי של היוונים הרד-מאים, אחד משני „עמודי-הראקלס“ (השני הוא סלע בצד האפריקני של מיצר-ג', בקרבת סיאטה). השם ג' (جبل طارق, ג'בל א[ל]טארק, הר-טאריק) ניתן לה ע"ש טאריק אבן ז'יד, מצביא הערבים ככיבוש ספרד ב-711, שהקים בג' מצודה להבטחת דרכי-החבורתו עם אפריקה. שרידי בניינים מאוריים עדיין ניכרים בג' היום. ג' הייתה נתונה בשלטון

עם אמם האדמה — עיקרו של מיתוס-הג' הוא מלחמת הג' באלים האולימפיים ותכור סתם והשמדתם במלחמה זו. הג' התקופו את השמים באודים בוערים וסלעים כבירים. נגדם התייצבו זוס ואתני, שנעזרו בהראקלס; נוסחות אחרות של המיתוס משתפות במערכה גם אלים אולימפיים אחרים. במשך קרבות-יהודים רבים וקרוב כללי סופי הומתו הג' אחור-אחד בדרגים שונות ובאמצעים שונים, והם נקברו על-פירוב באיים געשיים או בהרי-געש. לפיכך מסתבר, שיש לראות את ג' כדימויי הגשמה של כוחות-טבע אדירים, ביחוד של כוחות געשיים. עלילתם דומה לזו של הטיטנים (ע"ע), והמסורת המאוחרת יותר מצרפת את הג' והטיטאנים יחד; אולם האחרונים היו, כנראה, אלים טרום-הלניים, ואילו הג' קרויים בשמות יוונים.



מלחמת הגיגנטים ביוס (אפולו-קמובח בפרנאסוס)

קרב-הג' (gigantomachia) היה נושא חביב בספרות ובאמנות. הוא תואר ע"י הסיודוס, אויבדיוס ומשוררים אחרים; פסלים רבים קישטו מקדשים בגילופים או פסלים של גופי-המפלצות המסתיימים בנחשים. התיאור הנהדר ביותר של קרב-הג' קבוע במזבח פרגמון (ע"ע) בצורת כותרת, שארכה 130 מ' וגבהו 2.30 מ'.

חקורות: Hesiod., *Theog.*, 183 ff.; Apollod., *Bibl.*, I, 6, *Hor.*, *Odes*, III, 4, 49 ff.; *Ovid.*, *Met.*, I, 150 ff., *Fast.*, III, 438 ff.; *Strab.*, V, 4, 4, p. 243 ff.
 M. Mayer, *Giganten und Titanen*, 1887; *Rose's Handbook of Greek Mythology*, p. 56 ff.; F. Vian, *Répertoire des gigantomachies*, 1952; id., *La guerre des Géants*, 1953.
 מ. ר.

היהודים בג', יהודים בג' נזכרים במאה 14. זמן מועט לפני גירוש-ספרד הוצע לעשות את ג' עיר-מקלט לאנוסים, אך תכנית זו נתבטלה. אחרי כיבוש ג' בידי הברי-טים ב1704 הותנה בחוזה-השלום — לפי דרישת הספרדים — שלא תינתן זכות-ישיבה ליהודים בג'. תנאי זה לא קויים ע"י הבריטים, ויהודים התחילו להתקט אל ג' מערי-נמל שונות באיזור הים התיכון. בחוזה מ1729 בין אנגליה ובין שולטן-מארוקו הותר לנתיניו היהודיים של האחרון לסחור בג', באותה תקופה החלה אף התישבות של קבוע של יהודים בג', וזכותם לכך הוכרה מבחינה חוקית ב1749. רוב המת-יישבים באו ממארוקו, מיעוטם — מאיטליה ואלג'יריה. בג' נוסדו קהילות ובתי-כנסת: "שערה-שמים", "עץ-חיים", "נפיר צות-יהודה". במחצית השניה של המאה ה18 היו היהודים כשליש מן האוכלוסיה האזרחית של ג'. היהודים היו סוחרים, סוכני חברות מסחריות שונות באיזור הים-התיכון, חלפנים וספקים של הצבא הצי הבריטיים. מצבם הכלכלי הטוב התמיד גם במאה ה19. ג' נעשתה תחנת-מעבר לפליטים מארצות הרדיפות בצפון-אפריקה ובמזרח. ב1902 התרכזו בג' ובסביבותיה כ9,000 תושבים ופליטים יהודיים; בג' עצמה ישבו כ3,000 יהודים. באותו זמן היו רוב חברי המועצה המוניציפאלית של ג' יהודים. לפני מלחמת-העולם II היו בג' כ1,100 יהודים. הם פוזו ממנה ב1941 יחד עם שאר התושבים מטעמי-ביטחון לטריטוריות בריטיות אחרות, ורובם השתקעו במקומות-מגוריהם החדשים. אחרי המלחמה חזרו לג' רק כ650, אך הם מקיימים את כל בתי-הכנסת ומוסדות-הקהילה.

י. בער, תולדות היהודים בספרד הנוצרית, 488-489, הש"ה;
 A. B. M. Serfaty, *The Jews in G. under British Rule*, 1934.
 ב. ר.

ג'גס — Gyges, במקורות האשוריים גוגו — (687—652 לפסה"נ), מלך לידיה שבאסיה הקטנה, מייסד השושלת המרמנדית. הגיע לשלטון אחרי שהרג את המלך קנדולס ונשא לאשה את אלמנתו. לפי סיפורו של הרודוטוס אילצה אותו המלכה למעשה זה, אחרי שהראה אותה לו קאנדאולס ערומה. לפי אגדה המסופרת ע"י אפלטון (מדינה, ב/359 D) ביצע את מזימתו בעזרת טבעת קסמים שעשתו לבלתי-נראה; טבעת זו היתה גם מקור עשרו הגדול, שבגללו נתפרסם בין היוונים על-ידי המתנות יקרות-הערך ששלח לנביאה שבדלפוי (ע"ע).

ג' היה הראשון מבין מלכי לידיה שהרחיב את שלטונה על חלקים של אסיה הקטנה המיושבים ע"י היוונים (כבש את קולופון ואת חבל טרואס והתקיף את מילטוס וסמירנה). בימיו הותקפה לידיה ע"י הקימרים (ע"ע), שהדרו לגבולותיה מהרי-הקאווקאז, דרך ארמניה ופריגיה. ג' ביקש את עזרת אשור-בניפל מלך אשור, וכשלא נענה תמך בפסמיסיוס מלך מצרים בהתקוממותו נגד אשור. ג' נפל בקרב בעת הפלישה השנייה של הקימרים.

לפי המסורת היוונית הומצאה טביעת המטבעות בלידיה בימי ג' ומשם הועברה ליוון, והמחקר ההיסטורי החדיש נוטה לקבל מסורת זו; וכן היה ג', כנראה, השליט הראשון שנקרא בשם טיךן (ע"ע). — פרשת ג', קאנדאולס והמלכה

ג'גנטים (Gigantes, Γίγαντες; יחיד: Γίγας, גיגאס), במיתולוגיה היוונית — בני גי (ע"ע) — האד-מה, שנתעברה מדמו של אורנוס (ע"ע) — השמים, — ששתת מפצעו כשסירס אותו בנו כרונוס (ע"ע). הג' תוארו כמפלצות ענקיות, שמראן מבעית ורגליהן גופי-נחשים. על אף מוצאם האלוהי לא היו בני-אלמוות אלא ניתנו ליהרג ע"י שיתוף-פעולה של אל ובן-תמותה; לפי נוסחה אחרת של המיתוס היו הג' בני-אלמוות כל זמן שנמצאו במגע

שני הקיפו מחקריו כמעט את כל תחומי היהדות. בפעולותיו העיוניות והמעשיות ניכרות העזתו הרחבת ולמדנותו היהודית והכללית, והן שימשו את שאיפתו לקיים את היהדות כחלק אינטגרלי של התרבות האנושית-האירופית בתחומה הגרמני. ג' העריץ את הנבואה ורצה בהמשך ההרגשה של רציפות יהודית; אך שנה את האורתודוקסיה שנראתה לו לקויה בהתאבנות. בנומיזם ובהעדר צורות אסתטיות המספיקות את האדם התרבותי. הוא שאף להביא את היהודים לידי התבוללות חברתית, שיהיה בה גם משום מילוי "התעודה" של הפצת האמונה הרציונאלית באל האחד ובתורתו המוסרית, וגם משום תיקון חייהם ומחשבתם של היהודים. לכן היה ג' מעוניין, אע"פ שלא הביע זאת בפומבי, להחריב את כל בניין היהדות בצביונו הקיים ולבנות בניין חדש על חורבותיו (לפי מכתבו לִדְרֵנְבוּרְג 8 בנובמבר 1836); ברם את החדש ביקש לבנות מן החומר המשוקע במסורת ההיסטורית וההלכתית של העבר ומתוך גילוי כוחותיה האימננטים של המסורת עצמה לשינוי ולחידוש. לביסוס מגמה זו כיוון ג' את חקירתו הענפה בתולדות הדת. התמונה ההיסטוריוגרפית העולה מיצירתו משמשת את צרכי הריפורמה הדתית והאמאנציפאציה האזרחית; היא רחוקה מלהיות אוֹפִיִּיקטיווית, ועיקר ערכה כתכנית והצדקה לשיטת הרפורמה.

ג' תפס את מהותה של הדתיות כשאיפתה של הרוח באדם לנשגב ולנעלה, הכרוכה בהכרת הנפש בגבולות כוחה תיה והשגתה. באידיאה של היהדות נתגלמה לדעתו הדתיות המקורית והטהורה ביותר; נביאי ישראל זכו לגילויים מיוחדים; לאומה הישראלית כשרון דתי מיוחד, שביטוי הנאצל הוא בגאונותם הדתית של הנביאים (השווה לכך את תפיסתו של ר' יהודה הלוי). דת הנביאים היא, לפי השגתו, עיקרה של היהדות; ותוכה — האמונה באל האחד והקדוש, המחייבת את אהבת כל ברוואיו ללא הבדל לאום הדת. האלוהות קיבלה במושגיו פירוש פילוסופי של "הרוח הכללית (Allgeist), בלי לוותר על הגון הפרסונאלי שלה שבמסורתנו. הנביאים שאבו את ה"אידיאה" של היהדות מ"רוח כללית" זו, ועל בני הדת היהודית לשאת את בשורתה לכל באי-עולם מתוך התקרבות חברתית כוללית; הבשורה כמטרה וההתקרבות כאמצעי הן "תעודה" אלוהית המוטלת על בני הדת היהודית. ציור הדת היהודית שהעלה ג' מרצונו ומחקירתו קשור בתפיסה האולוציוניסטית האפיינית לדורו. היהדות התפתחה במסורת הדורות, עד שהגיעה לגיבושה עם חתימת התלמוד. המסורת מגלמת את הרוח היוצרת והמעצבת. המוספה לחיות ולפעול ביהדות גם לאחר שנסיימה הנבואה. אמנם מאז חתימת התלמוד נשארה היהדות מאובנת במידה רבה, אך חינויות מסוימת עוד ניכרת בה גם ביה"ב, למשל בשימוש בלשון חיה — ערבית — לשון "המולדת", להבעת הרעיונות הדתיים. ג' היה מתנגד חריף לנצרות ושנא אותה בכל גילוייה, אע"פ שגם ממנה לא שלל תעודה אלוהית. לדעתו יצאה הנצרות מבית הלל, שהמשיך את מסורת מייסדו, הרפורמטור הדתי הנעלה של הפרושים; אולם היא נפגמה פגם חמור ע"י הקשר שקשרה את האמונה הדתית באישיות היסטורית מסוימת ובהחלשת המתח המוסרי של היחיד ע"י העלאת החטא הקדמון וכפרתו בקרבנו של ישו לעיקרים דתיים. שלא כמשה מנדלסזון (ע"פ) סבר ג', שישנם ביהדות עם כל נטייתה המהותית למעשה המוסרי, גם עיקרים

שימשה נושא לכמה יצירות ספרותיות חשובות. למשל לסיפור של ת. גוטיה ולדראמות של פ. הבל ושל א. ז'יד.

P. N. Ure, *Origin of Tyranny*, 1922; H. Gelzer, *Das Zeitalter d. G. (Rhein. Mus. 30)*, 1875; M. Zilhakus, *Die Sage v. G. u. Kandaules bei einigen modernen Dichtern*, 1909.

ג'ג'ר — משפחה יהודית מפראנקפורט ענ"מ, הידועה בעיר זו מן המאה ה-16 ואילך. בזמן החדש הצטיינו אחדים מבניה בפעילות ציבורית ומדעית.

(1) אברהם ג' (1810, פראנקפורט — 1874, ברלין).



אברהם ג'ג'ר

רב; מראשי תנועת הרפורמה (ע"פ) ביהדות ומגדולי החוקרים של "חכמת ישראל" (ע"פ).

ג' קיבל חינוך תורני. מורו העיקרי היה אחיו הגדול ר' שלמה ג' (ר' 6); השפיע עליו גם חוקר המסורה ר' ב.ו. היינץ הים (ע"פ). ב-1829 החל ג' את לימודיו בלשונות מזרחיות ויוונית, תחילה בהרדלברג ואח"כ בבון.

בבון הכיר ג' את מתנגדו המובהק בעתיד, ר' ש. ר. הירש (ע"פ), שג' העריצו מאד באותה שעה וייסד אתו ועם כמה צעירים אחרים חוג להתמחות בהטפה. האוניברסיטה של בון זיכתה ב-1832 את ג' בפרס על מחקרו: "מה קיבל מוחמד מהיהדות?", והאוניברסיטה של מארבורג העניקה לו בזכותו את התואר דוקטור בלי שיעמוד בבחינות. ב-1832 נתקבל ג' כרב בויסבאדן; שם התחיל בצעדי הראשונים בתיקונים בסדרי ביה"הכנסת. החל להוציא "כ"ע מדעי לתאולוגיה יהודית" (*Zeitschrift für jüdische Theologie*, 1-4, 1835-39); שבו השתתפו חשובי "חכמת-ישראל" של דורו, וב-1837 קרא לוויסבאדן את האספה הראשונה של רבנים ליבראליים. ב-1838 נבחר ג' ע"י קהילת ברסלאו לדיין ולעוזרו של הרב, אולם מחמת התנגדותו התקיפה של הרב ש. א. טיקטין לא היה ג' יכול להיכנס לתפקידו עד 1840. אחרי מותו של טיקטין ב-1843 היה ג' על דעת רוב העדה לרבה של הקהילה הכללית, והחרדים נפרדו ממנה. בברסלאו ייסד ג' בית-ספר ללימודי-הדת חוג ללימוד ועיון בבעיות פילולוגיות. באספות הרבנים הרפורמיים בפראנקפורט (1845) ובברסלאו (1846) היה ג' מהמשתתפים הפעילים ביותר. הוא היה מיוזמי ייסוד הסמינריון התאולוגי היהודי בברסלאו ב-1854, שג' רצה להיות מנהלו, אך לא הצליח בעטייה של התנגדות השמרנים. ב-1863 שימש ג' כרבה של הקהילה הרפורמית בעיר-מולדתו פראנקפורט ומראשית 1870 — כרבה של קהילת ברלין; ב-1872 נוסד בברלין בסיועו של ג' בית-המדרש הגבוה לחכמת-ישראל, שבראשו עמד עד מותו.

ג' היה תאולוג מתקן ולוחם ופילולוג-היסטוריון כאחד. מצד אחד פעל בכל העניינים של יהדות גרמניה בימינו ומנד

מ"ג פועל במתח אשר בו כל חלקיק טעון גורם להתפרקות, ללא תלות בכוח-היוניזאציה של החלקיק. לפיכך מכשיר זה יעיל מאד לספירת מספרם הכולל של חלקיקים, או לחיפוש אחרי גרעינים ראדיואקטיויים (ע"ע רדיו-אקטיויות). ע"י הכוונה מתאימה של המתח בין האלקטרודות אפשר לגרום לקיום יחס פרופורציוני קבוע בין הפולס החשמלי ובין היוניזאציה ההתחלתית. מונה פרופורציוני כזה מבחין בין חלקיקים טעונים שונים הנבדלים זה מזה בכוח היוניזאציה שלהם, או מודד התחלקות של חלקיקים ממין אחד.

ז. לב

ג'יד (tendo), באנאטומיה — איבר הקושר שריר אל השלד. הג' מחובר בקצהו האחד למעטפת השריר וקצהו השני חדר דרך קרום-העצם ומגיע אל תוך רקמת-העצם. תפקידו של הג' — להעביר את משיכת השריר המתכווץ אל העצם ולרכו כוח-משיכה זה בשטח מצומצם. בהתאם לכך תכונותיו המובהקות של ג' הן: קטר קטן ביחס לזה של השריר, קשר הדוק בין השריר ובין הג' בצד האחד ובין הג' ובין העצם בצד השני, אי-גמישות וחוסר-יכולת להתארך. הג' עשוי צרורות מקבילים של סיבים קולאגניים לבנים, שהם קשורים זה לזה באמצעות רקמת-חיבור רפה ודלילה ועטופים כ'ל יחד קרום של רקמת-חיבור. הסיבים מאורגנים קבוצות-קבוצות צפופות, וברוחים המצומצמים שבין קבוצה לקבוצה נמצאים תאים חיים, השולחים שלוחות פלאסמאטיות בצורת כנפיים דקות אל בין הסיבים המקובצים. ג' ארוכים נתונים לפעמים בנרתיק מיוחד, ונולד-משה מאפשר לג' להתחילק על פני השטח הפנימי של הנרתיק במינימום של חיכוך. בהתאם לתפקידו הסביל בהעברת כוח-השריר, הג' הוא מעוט חילוף-החמרים, מה שמתבטא במיעוט צינורות-דם בג' (וע"ע שריר; עצם).

ג'יד הנְשָׁה, איבר „אשר על כף הירך" באדם ובבהמה, שהוא אסור באכילה לפי דיני ישראל. בפרשת היאבקותו של יעקב אבינו עם ה"איש" (בר' לב, כה-לג) מסופר, שבשעת היאבקות נגע האיש „בכף-ירכו" של יעקב „התקע כף-ירך יעקב בהאבכו עמו", וש אחרי היאבקות היה יעקב „צולע על ירכו", והמקרא מסיים: „על כן לא יאכלו בני-ישראל את גה"נ אשר על כף-הירך עד היום הזה, כי נגע בכף-ירך יעקב בגה"נ". ההלכה הרלווחת מזהה את גה"נ עם עצב-השט (n. ischiadicus), המונח מאחורי מפרק-הירך (אם כי מופנה הצדה במקצת), כשהשרירים הקצרים מכסים אותו; וסיומו של הסיפור המקראי (שם שם, לג) נתפס כמצוות לא-תעשה של איסור אכילת איבר זה, איסור שדיניו מפורשים בתושבע"פ (משנ' חולין, פ' ז'; בבלי שם פ"ט, ב'—ק"ג, ב'; רמב"ם, הל' מאכלות אסורות, ח' א—ז, י"ד; שר"ע י"ד ס"ה, ה'—י"ד). איסור גה"נ נהג בבהמה ובחיה, בירך של ימין ובירך של שמאל, ואינו נהג בעוף (מספני שאין לו כף); הירך מותרת באכילה רק אחרי ניקור (ז. א. הוצאה מתוך הבשר) של כל תלכי הג'; האיסור חל על שני הגידים — הפנימי הסמוך לעצם (עצב השוקה, n. tibialis) והחיצוני הסמוך לבשר (עצב השוקית המשותף, n. peroneus com.); עיקר האיסור הוא בגוף הג', אע"פ שאינו אלא כעץ ואין בו בנותן-טעם, ואילו שמנו אינו אסור אלא מדרבנן.

פאלי, לשון-האֶוֹסְטָה, וכו'), שבמחקרן חיבר ספרי-יסוד; על ספרי-הלימוד שלו במקצוע זה נתחנכו דורות של בלשנים. בין השאר כתב גם על הדיאלקט היהודי-פרסי והיהודי-תאגיכי (של יהודי בוכרה). באחד מספריו הראשונים ניסה לקבוע על סמך הונד-אֶוֹסְטָה (ע"ע) את המצב התרבותי של שבט הודו-אירופי עתיק ולהגיע למסקנות על „מושם הקדום של הודו-אירופים הקדמונים".

גִּיגְרָה, מֶזְנֵה (או מונה גיגר-מילר), מכשיר לגילוי מציאותם ולספירתם של חלקיקים אלמנטאריים (ע"ע אטום); הומצא על-ידי הפיסיקן הגרמני ה. גיגר ב-1908. חלקיקים טעונים, העוברים דרך חומר, משאירים אחריהם לאורך מסלוליהם אטומים או מולקולות מיוננים (ע"י פליטת אלקטרונים) או מעוררים (ע"י שילוח פוטונים). גם גיטרונים (ע"ע אטומי, גרעין), קרני-גמא וקרני-רנטגן עלולים לגרום לתניעתם של חלקיקים טעונים משניים, שהאנרגיה שלהם מספיקה לחולל יוניזאציה. היוניזאציה על-ידי מעבר של חלקיקים טעונים בודדים דרך החומר היא קלה בלבד, ואי-אפשר להבחין בה אלא לאחר הגברה. אחת מדרכי הגברה של יוניזאציה זו הוא מונה-גיגר.

המונה עשוי שתי אלקטרודות: האנודה (A) היא תיל דק שהותקן לאורך צירה של הקאודה (B), שהיא שפופרת-מתכת גלילית חסומת-קצוות, המסוגלת לקיים בקרבה ריק והמכילה גאז — עפ"ר גאז אציל — בלחץ של מ"מ אחדים כספית. כל המנגנון נתון בנרתיק-זכוכית (C). בין שתי האלקטרודות מופעל מתח גבוה, קצת למטה מגבול-ההתפרקות. החלקיק נכנס דרך חלון שבדופן הגליל ועוקר

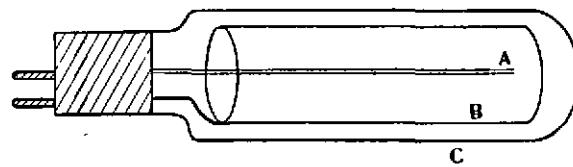

סונה-גיגר

אלקטרונים או פוטונים מן האטומים או מן המולקולות של הגאז. האלקטרונים המשוחררים ע"י היוניזאציה או הפעולה הפוטואלקטרית מואצים ע"י השדה החשמלי, ומגיעים בשדה החשמלי החזק שבסמוך לאנודה לאנרגיה המספיקה לגרום יוניזאציה נוספת. זהו תהליך-שרשרת מצטבר, שסופו מפל. בינתיים נבנית וקמה מחיצה של יונים חיוביים בשיעור כזה, שהשדה החשמלי בין האלקטרודות נחלש, והיוניזאציה פוסקת. בה בשעה שהיונים החיוביים נעים לאיטם לעבר הקאודה, האלקטרונים פוגעים באנודה וגורמים לתקיפות-מתח (פול-סיים), הניתנים לגילוי, לרישום ולספירה.

מחמת פגיעות היונים החיוביים בקאודה נפלטים ממנה אלקטרונים משניים. לפיכך יש לחשוש, שתהליך ההתפרקות יתחדש ויתחזר חלילה בלי סוף. יש שתי דרכים למנוע את חידוש ההתפרקות: (1) הפחתת המתח בין האלקטרודות עד כדי מניעת האפשרות של התפרקות נוספת. (2) מילוי המכשיר באדי תרכובת אורגנית רב-אטומית במקום גאז אציל; כשיון של התרכובת האורגנית פוגע בקאודה הוא מתפרק ואינו גורם לפליטת אלקטרון. זמן ההתאוששות, כלומר: רווח-הזמן בין ספירה לחברתה שבו המכשיר משותק, הוא מסדר-הגודל של 200 מיקרו-שניות.

ממתנגדי הרפורמה הקיצונית ויצא בחריפות ב 1871 נגד הצעתה של קהילת-וינה למחוק מהסידור את כל התפילות המדברות על שיבת-ציון. בראשית הופעתו של הרצל תמך בו וברעינונו, אך אח"כ עבר לכלל התנגדות מוחלטת לציונות. שמו של ג' קשור בהתארגנות של מוסדות הקהילה בווינה, בייסודו של בית-המדרש לרבנים ובנסיון ליצירת אירגון-קהילות באוסטריה. למלחמה באנטישמיות הקדיש ג' מאמרים רבים בעיתונות האוסטרית.

מחקרו המדעיים של ג' מטפלים בתולדות הדת היהודית, בראשית התהוותה של הנצרות ובתולדות התרבות היהודית.

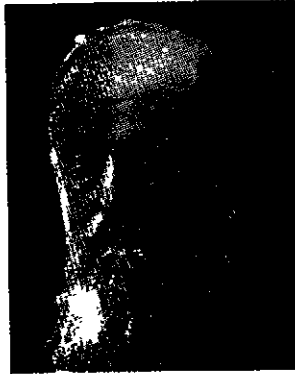

ס. גידמן

כיה"כ הוא עסק בהשוואת האגדה היהודית עם המיתולוגיה המצרית, הפיניקית והיוונית ותיאר את ההתנגשות של היהדות עם הנצרות הקדומה, כפי שבאה לידי ביטוי כבשורה של מתי ובאגרת בר-נבא. ג' השתדל להוכיח את ההשפעה החזקה של תורת-היהדות על כל הטוב והיפה בנצרות ולחם בתיאורי היהדות בתקופת התהוותה של הנצרות ע"י חוקרים נוצרים. בחיבוריו על היהדות והנצרות מורגשת נימה אפולוגטית חזקה; ג' ראה באפולוגטיקה מקצוע מדעי.

חיבוריו החשובים ביותר של ג' הם ספריו הגדולים על תולדות החינוך והתרבות של יהודי-המערב ביה"ב ועל החינוך היהודי בספרד הערבית. ג' מתאר בכשרון רב את תולדות החיים הפנימיים של יהודי יה"ב בארצות השונות, את אירגוני הקהילות וסדריהן, את חיי-המשפחה, בתי-הספר ובתי-המדרש, תנועות רוחניות, מנהגים ואמונות תפלות. ג' השתמש בחומר עשיר ביותר ממקורות עבריים וחיצוניים הקדיש תשומת-לב רבה להשפעת הסביבה הנוצרית על חיי היהודים בכל התחומים. גם בחיבורים אלה ניכרת המגמה להדגיש מצד אחד את רצון היהודים להשתלב בחיי סביבתם ולסגל לעצמה את לשונה ותרבותה, ולהבליט מצד שני כל השפעה חיובית של היהודים על סביבתם. אך ערכם של החיבורים האלה הוא רב עד היום כמחקרים יסודיים בתולדות חיי-ישראל ביה"ב במערב-אירופה.

חיבוריו העיקריים: Das jüd. Unterrichtswesen während d. span.-arab. Periode, 1873; Religionsgeschichtliche Studien, 1876; Geschichte d. Erziehungswesens u. d. Kultur d. abendlandischen Juden, 3 Bde., 1880—1888 (תרגום עברי חפשי ובלתי-מדויק; א. פרידברג, "התורה ו החיים בארצות-המערב ביה"ב", 1896/9); Quellenschriften z. Gesch. d. Unterrichts u. d. Erziehung bei d. deutschen Juden, 1892; Nationaljudentum ("מדינת") Das vorchristliche Judentum; 1898, (של הרצל), Jüd. Apologetik, 1906.

האסיף, ח"ה, 195, 195; D. Kaufmann, Ges. Schriften II, 203 ff., III, 335, Brann, *Gesch. d. Jud.-Theol. Seminars*, 165, 1904 (עם ביבליוגרפיה של כתבי ג'). Max Nordau, *Dr. G.'s Nationaljudentum*, 1898.

א. א. א.

אם כי ההלכה וכן גם שימוש הלשון בערבית וסורית, מזהים את גה"נ עם עצב-השת. הרי פשוטו של מקרא סובל גם הסבר אחר. לכאורה מובן הנקע ביעקב יפה, אם גה"נ הוא הרצועה העגולה (lig. teres) או אחת הרצועות המחזיקות את תיק מפרק-הירך. גיד בעברית התנכ"ית, וכן בשפת יה"ב, מציין עצבים, כלידים, רצועות וגידים ממש. אם גה"נ הוא עצב-השת, יש לראות את הפגיעה ביעקב כמורכבת מנקע במפרק ומועזועז של העצב. ספק בנכונות זיהויו של גה"נ כבר נזכר ע"י ר' יונתן אייבשיץ (כרתי ופלתי, כרתי הל' דם, ס"ה, ט"ז), שדוחה אותו משום טעמים שבמסורת. סברה שגה"נ הוא איבר הזכרות נזכרת ע"י הראב"ע, אבל הוא דוחה אותה.

ממשעו של הפסוק (בר' לב, לג) אין להכריע, אם כוונתו היא לתת הסבר אטיולוגי למנהג שכבר היה מקובל בישראל או לקבוע איטור חדש; וכבר נחלקו התנאים בדבר קדמת איטור גה"נ למתן-תורה (משנ' חולין, שם, ו'). הרמב"ם (חור' לין י"ד) מדיגש, שאין איטור גה"נ בא מחמת מעשה שהיה (שאינו בעיניו אלא חזון נבואי, מ"ב, ב'), אלא כאיטור מן התורה. בעל ס' החינוך (מצווה ג') מוצא במצוות גה"נ רמז: כשם שיעקב אבינו נפגע על-ידי המלאך — שלפי הקבלה היה שרו של עשו —, אך ניצל ממנו, כך עתידים ישראל בניו להיגאל מכל צרותיהם בגלות-אדום. — אנתרופולוגים חדישים הביעו סברות רחוקות על דמיון בין איטור גה"נ ובין איטורים משום מאגיה סימפאטית, שנמצאו באי-אלו שבטים פרימיטיביים.

א. לוי, לשוננו, 17, תרצ"ד-ה' 17, *Folklore in the OT*, II, 423, 1919.

מ.

גִידְמָן (גִידְמָן) שָמְשׁוֹן — Sampson Gideon — (לונדון, 1699—1762), פינאנסיסטן יהודי אנגלי, ג' היה בן למשפחה הפורטוגזית אַבּוּדִיאֵנְטָה (Abudiente). בנעוריו התעשר ממסחר בכספים ובניירות-ערך, ובימי המלחמה שבין אנגליה לצרפת באמצע המאה ה-18 היה הסוכן הראשי להפצת איגרות-מלווה של הממשלה האנגלית והיה מיועציה הראשיים בענייני כספים. עזבונו היה יותר מ-500,000 ל"ש. — בבחרותו היה תומך בבית-הכנסת, וב-1720, כשיצא התרגום הספרדי של ד. לופס לגונה לספר תהלים, הקדיש לתרגום סוגסה באנגלית. אולם אחר-כך השתדל להתבולל באצולה האנגלית: קנה לו אחוזה, נשא אשה נוצרית, הטביל את ילדיו לנצרות, התנגד להצעת "חוק התאזרחות של היהודים", ופרש מן הקהילה היהודית. אולם בחשאי הוסיף לתרום לקרנותיה, ובמותו עזב לה סכום הגון על-מנת שייקבר בקברי-ישראל.

C. Roth, *History of the Jews in England*, 205—207, 214—215, 1949. L. Sutherland, *Transactions of the Jewish Historical Society of England*, XVII, 79—90, 1951/2.

גִידְמָן, מֹשֶׁה [מוריץ] — Moritz Güdemann — (1835, הילדסהיים — 1918, באדן שעליד-וינה), רב ראשי בווינה, סופר וחוקר. ג' היה תלמידם של פֶּרְנַקֵל וגֶרְץ בבית-המדרש לרבנים בברסלאו; שם נסמך לרבנות, וכן סיים את חוק-לימודיו באוניברסיטת ברסלאו. ב-1862 נקרא לשמש כרב במאגדבורג; עבר כדרשן לווינה, ב-1868 נתמנה שם אב-בית-דין וב-1894 הוכתר בתואר רב ראשי. ג' היה



גיהנם מן הגילוף "יוספרינו האחרון"
בסאתראלה של בורדו (המאה ה-14)

מגילת ברית דמשק [מגב"ד] ט"ז, ח'). בתלמוד ובמדרשים אין משתמשים אלא בג', אולם ר' יהושע בן לוי מכנה את הג' בשבעה שמות (עיר' י"ט, ע"א), שכולם שמות נרדפים לשאל שבמקרא; בשמות אלו כונו אחר כך שבעת מדורי-הג' (מדר' תה' י"א, ר'; ועי' סוטה י', ע"ב).

תיאורי הג' קלטו יסודות זרים שרווחו בעולם ההלניסטי (ממקורות אורפיים ופיתאגוריים), אבל בעיקר שאבו מן התיאורים המקראיים של ארץ-המתים. באגדות הג' שבתלמוד ניכרת מגמה של ריכוך מידת-הדין ע"י צימצום סוגי הנענשים בג' (ברכ' י', ע"א; עיר' מ"א, ע"ב; שם י"ט, ע"א; חג' כ"ז, ע"א; ועוד) וע"י פירוט האשטריות הרבות שבידי היהודי להנבל מדינה של ג' (פס' קי"ח, ע"א; גיט' ז', ע"א; נדר' מ', ע"א; ב"מ פ"ה, ע"א; ב"ב י', ע"א; ועוד).

האגדות על ג' שבתלמוד ובמדרשים מספרות על מקומו, גדלו, פתחיו, שעריו, מדוריו ושריו. מוטיווים וקטעי תיאורים שונים מן המקרא (לעיתים אף מתנגדים זל"י) צורפו יחד. בהסתמכה על כתובים המתארים את מקום ארץ-המהרים מתחת לאדמה (ברא' לו, לה; דב' לב, כב; שמ"א כח, יג; יחז' לא, טז—יח ועוד) ועל כתובים אחרים שלפיהם הוא מתחת לים (יונה ב, ד; איוב כו, ה), קבעה האגדה פתחים לג' בים וביבשה (עיר' י"ט, ע"א). בבית-מדרשו של ר' יוחנן בן זכאי אמרו, שאחד מפתחי-ג' ביבשה הוא בגיא בנהגם שבירושלים. אולם ישנן גם מסורות על ג' שברקיע (חנוך א' ק"ה, א'; תמיד ל"ב, ע"ב) ועל מקום הג' ש-מעבר להרי-החושך" (תמיד שם ע"ב).

לעומת אגדות המספרות בעיקרן על אשה של ג' (חנוך א' צ', כ"ז; שם צ"ח, ג'; שם ק"ח, ג—ר'; מגב"ד ב', 4; פשר חבקוק י', 5; שם י', 12—13; פסח' נ"ד, ע"א; ב"מ פ"ה, ע"א; ב"ב ע"ד, ע"א; מדר' "כתפוח" [אוצר מדרשים לאיוני-שטיין], ועוד) מצויות אגדות המתארות את החושך שבג' (חנוך א' י', ד'; חנוך ב' ק"ט, ב', ועוד). לפי יוספוס, תיארו האסיים את הג' כמערה קרה וחשוכה (מלחמות, ב', ח; י"א). יש גם מקורות שצירפו את שני המוטיווים, ובהם מדובר על אש שאינה מאירה המצויה בג': "אש מתשפים" (מגה"ס ד', י"א—י"ב), או "אמלת אש עולמים" (שם כ', ד'). תיאור

ג'ה (Gayá), עיר במדינת ביהאר במזרח-הודו; 134.000 תו"שבים (1951). מרכז מסחרי, מקום בתי-הרושת ללכה ובתי-אריגה למשי ולשטיחים. בעיר מקדש הינדואי, שהוא אחד ממרכזי פולחן וישנו. בקרבת העיר נמצאת בודה ג', שבה — לפי המסורת הבודהיסטית — זכה בודהא להארהו ושהיא מקום מקודש ביותר לבודהיסטים.

ג' היא בירת המחוז ג'ה, ששטחו כ-12.200 קמ"ר ומספר תושביו כ-3 מיליון (2.8 מיליון ב-1941). המחוז הוא איזור תקלאי, המגדל חיטה, שעורה, זרעי-שמן וקנה-סוכר; מחצביו: מיקה — הנחשבת לטובה שבעולם — ומלחת.

ג'יהלם, ג'יהנס, במיתוס או בפולקלור של הרבה עמים — מקום חושך, ערפל וצלמות, שבו באים החוטאים המתים על ענשם. מושג הג' נבדל מן המושג הרזוח יותר של ארץ-המתים, שאול, — מושג שאינו כרוך ברעיון הגמול והעונש. היוונים, למשל, הבחינו בין הדס (ᾍδης) שאליו יורדות כל נפשות-המתים, ובין טרטרוס (Τάρταρος), מקום שנפרעים בו מנפשות הפושעים. מקום הג' הוא לרוב בתחתית הארץ, ומכאן "פתחי-ג'" — המצויים לפי אמונות עממיות במערות, מעיינות ומקורות-נהר מסויימים. באגדות-עממיות רבות נמצא הג' בצפון, שהוא גם מקום המזיקים והשדים, ומכאן תיאורי הענשים בקור, שלג וכפור בג'. יסודותיהם של תיאורי הג' הם חפצי-אש, מראות-זוועה, בעלי-היים מפלצות (בעיקר נחשים) וכיו"ב. נהרות דם, רעל, מים שחורים ואש עוברים בו או מקיפים אותו; שמותיהם הם לרוב סמליים — משטמה, אבל, קינה וכיו"ב. לג' עולם-צימצום ועולם-חי משלו: דשאים מוזרים ואילנות הנושאים פירות — ראשים חיים; יצורים מיתיים-מאגיים, כגון גריפונים, דרקו"נים ארוכי-גוף וארוכי-ציפרניים, וכיו"ב. הג' מוחזק מקום מושבו של השטן (ע"ע).

הג' מחולק למדורים, אשר מספרם מגיע אצל עמים רבים למאות ולאלפים, מדור-מדור וסוגי חוטאיו, מדור-מדור וסוגי ענשיו: עיניים, רעב, סירחון מתמיד. לרוב נקבעת מידת-העונש בג' כנגד מידת-החטא עלי אדמות.

A. Jeremias, *Holle und Paradies bei den Babylonern*, 1903; K. Kohler, *Heaven and Hell in Comparative Religion*, 1923; M. Landau, *Holle und Fegefeuer im Volksglauben, in Dichtung und Kirchenlehre*, 1909; Stith Thompson, *Motif-Index of Folk-Literature*, 1955, A 670

ביהדות — מונח נגזר מן השם גיא כן-הנס או גי-הנס (יהו' טו, ח; שם יח, טז; מל"ב כג, י; ירמ' ז, לא; נחמ' יא, ל ועוד), גיא מדרום לירושלים, מקום העברת הבנים והבנות באש למולך. ירמיהו (שם שם, לב) ניבא שגיא זה יהיה ל"גיא-ההרגה" ולמקום קבורה. שמו של גיא מקולל זה, המיועד לפורענות, הושאל ברבות הימים ביהדות ככינוי העיקרי של מקום העונש לרשעים לאחר מותם.

לרעיון-הג' המאוחר אין כל זכר במקרא. המכיר רק את המושג "שאל" (ע"ע) — ארץ-המתים הכללית, שאין בה הפרדה בין רשעים לצדיקים ואין בה לא שכר ולא עונש. ציון מדור העונש לרשעים בכינוי שאל קדם לשימוש במונח ג', והוא מצוי בעיקר בספרות החיצונית (חנוך ב' י"ג, כ"ה; ברוך ב' ד', י'; צוואות הששטיים, צוואת ראובן ד', י' ועוד).

נהרי-אש או "נהרי-דיבור" (חגי' י"ג ע"ב) המצוי בג' — אין

ברוך ב' ד', י'; צוואות הששטיים, צוואת ראובן ד', י' ועוד).

ממתנגדי הרפורמה הקיצונית ויצא בחריפות ב1871 נגד הצעתה של קהילת-וינה למחוק מהסידור את כל התפילות המדברות על שיבת-ציון. בראשית הופעתו של הרצל תמך בו וברעינונו, אך אח"כ עבר לכלל התנגדות מוחלטת לציונות. שמו של ג' קשור בהתארגנות של מוסדות הקהילה בווינה. בייסודו של בית-המדרש לרבנים ובנסיון ליצירת אירגון קהילות באוסטריה. למלחמה באנטישמיות הקדיש ג' מאמרים רבים בעיתונות האוסטרית.

מחקריו המדעיים של ג' מטפלים בתולדות הדת היהודית, בראשית התהוותה של הנצרות ובתולדות התרבות היהודית

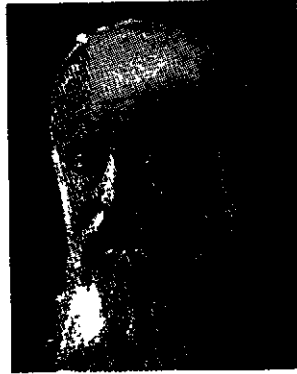

ס. גידמן

כיה"כ. הוא עסק בהשוואת האגדה היהודית עם המיתולוגיה המצרית, הפיניקית והיוונית ותיאר את ההתנגשות של היהדות עם הנצרות הקדומה, כפי שבאה לידי ביטוי בבשורה של מתי ובאגרת בר-נבא. ג' השתדל להוכיח את ההשפעה החזקה של תורת היהדות על כל הטוב היפה בנצרות ולחם בתיאורי היהדות בתקופת התהוותה של הנצרות ע"י חוקרים נוצרים. בחיבוריו על היהדות והנצרות מורגשת נימה אפולוגטית חזקה; ג' ראה באפולוגטיקה מקצוע מדעי.

חיבוריו החשובים ביותר של ג' הם ספריו הגדולים על תולדות החינוך והתרבות של יהודי-המערב ביה"כ ועל החינוך היהודי בספרד הערבית. ג' מתאר בכשרון רב את תולדות החיים הפנימיים של יהודי יה"כ בארצות השונות, את אירגוני הקהילות וסדריהן, את חיי-המשפחה, בתי-הספר ובתי-המדרש, תנועות רוחניות, מנהגים ואמונות תפלות. ג' השתמש בחומר עשיר ביותר ממקורות עבריים וחיצינוניים והקדיש תשומת-לב רבה להשפעת הסביבה הנוצרית על חיי היהודים בכל התחומים. גם בחיבורים אלה ניכרת המגמה להדגיש מצד אחד את רצון היהודים להשתלב בחיי סביבתם ולסגל לעצמה את לשונה ותרבותה, ולהבליט מצד שני כל השפעה חיובית של היהודים על סביבתם. אך ערכם של החיבורים האלה הוא רב עד היום כמחקרים יסודיים בתולדות חיי-ישראל ביה"כ במערב-אירופה.

חיבוריו העיקריים: Das jüd. Unterrichtswesen während d. span.-arab. Periode, 1873; Religionsgeschichtliche Studien, 1876; Geschichte d. Erziehungswesens u. d. Kultur d. abendländischen Juden, 3 Bde., 1880—1888 (תרגום עברי חפשי ובלתי-מדויק: א. פרידברג, "התורה ו החיים בארצות-המערב ביה"כ", 1896/9); Quellen-schriften z. Gesch. d. Unterrichts u. d. Erziehung bei d. deutschen Juden, 1892; Nationaljudentum (גיד, "מדינת") Das vorchristliche Judentum; 1898; "של הרצל", 1898; Jud. Apologetik, 1906.

האסיף, ח"ה, 195, 203 ff., D. Kaufmann, Ges. Schriften II, 195, 203 ff., III, 335; Brann, Gesch. d. Jud.-Theol. Seminars, 165, 1904 (עט ביבליוגרפיה של כתבי ג'). Max Nordau, Dr. G.'s Nationaljudentum, 1898.

א. א. א.

אם כי ההלכה, וכן גם שימוש הלשון בערבית וסורית. מזהים את גה"נ עם עצבי-השת, הרי פשוטו של מקרא טובל גם הסבר אחר. לכאורה מובן הנקע ביעקב יפה, אם גה"נ הוא הרצועה העגולה (lig. terces) או אחת הרצועות המחזיזות את תיק מפרק-הירך. גיד בעברית התנכ"ית, וכן בשפת יה"ב, מציין עצבים, כלי-דם, רצועות וגידים ממש. אם גה"נ הוא עצבי-השת, יש לראות את הפגיעה ביעקב כמורכבת מנקע במפרק ומוזעות של העצב. ספק בנכונות זיהויו של גה"נ כבר נזכר ע"י ר' יונתן אייבשיץ (כרתי ופלתי, כרתי ה' דם, ס"ה, ט"ז). שדוחה אותו משום טעמים שבמסורת. סברה שגה"נ הוא איבר הזכרות נזכרת ע"י הראב"ע, אבל הוא דוחה אותה.

ממשמעו של הפסוק (בר' לב, לג) אין להכריע, אם כוונתו היא לתת הסבר אטיולוגי למנהג שכבר היה מקובל בישראל או לקבוע איסור חדש; וכבר נחלקו התנאים בדבר קדימת איסור גה"נ למתן-תורה (משנ' חולין, שם, ו'). הרמב"ם (ח"ו לין י"ד) מדגיש, שאין איסור גה"נ בא מחמת מעשה שהיה (שאינו בעיניו אלא חזון נבואי, מ"ב, ב'), אלא כאיסור מן התורה. בעל ס' החינוך (מצווה ג') מוצא במצוות גה"נ רמז: כשם שיעקב אבינו נפגע על-ידי המלאך — שלפי הקבלה היה שרו של עשו —, אך ניצל ממנו, כך עתידים ישראל בניו להיגאל מכל צרותיהם בגלות-אדום. — אנתרופולוגים חדישים הביעו סברות רחוקות על דמיון בין איסור גה"נ ובין איסורים משום מאגיה סימפאית, שנמצאו באי-אלו שבטים פרימיטיביים.

א. לוי, לשוננו, 17, תרצ"ד-צ"ה, J. G. Frazer, Folklore in the OT, II, 423, 1919.

מ.

גִּידְמָן (גִּידְמָן), שָׁמְסוֹן — Sampson Gideon — (לונדון, 1699—1762), פינאנסיסטן יהודי אנגלי, ג' היה בן למשפחה הפורטוגלית אַבּוּדִיאֵנטה (Abudiente). בנעוריו התעשר ממסחר בכספים ובניירות-ערך, ובימי המלחמה שבין אנגליה לצרפת באמצע המאה 18 היה הסוכן הראשי להפצת איגרות-מלווה של הממשלה האנגלית והיה מיועציה הראשיים בענייני כספים. עזבונו היה יותר מ-500,000 ל"ש. — בבחירתו היה חומך בבית-הכנסת, וב1720, כשיצא לתרגום הספרים של ד. לופס לגונזה לספר תהלים, הקדיש לתרגום סוף-האנגלית. אולם אחר-כך השתדל להתבולל באצולה האנגלית: קנה לו אחווה, נשא אשה נוצרית, הטביל את ילדיו לנצרות, התנגד להצעת "חוק התאזרחות של היהודים", ופרש מן הקהילה היהודית. אולם בחשאי הוסיף לתרום לקרנותיה, ובמותו עזב לה סכום הגון על-מנת שייקבר בקברי-ישראל.

C. Roth, History of the Jews in England, 205—207, 214—215, 1949. L. Sutherland, Transactions of the Jewish Historical Society of England, XVII, 79—90, 1951/2.

גִּידְמָן, מֹשֶׁה [מוריץ] — Moritz Güdemann — (1835, הילדסהיים — 1918, באדן שעלי-יד וינה), רב ראשי בווינה, סופר וחוקר, ג' היה תלמידם של פֶּרְנַקל וגֶרְץ בבית-המדרש לרבנים בברסלאו; שם נסמך לרבנות, וכן סיים את חוק-לימודיו באוניברסיטת ברסלאו. נקרא לשמש כרב במאגדבורג; עבר כדרשן לווינה, ב1868 נתמנה שם אבי-בית-דין וב1894 הוכתר בתואר רב ראשי. ג' היה



גיהנם סו הגילוף יוסף הרון האחרון
כסאתראלה של כור' (חסאה ה-14)

מגילת בריית דמשק [מגב'ד] ס"ז, ח'. בתלמוד ובמדרשים אין משתמשים אלא בג', אולם ר' יהושע בן לוי מכנה את הג' בשבעה שמות (עיר' י"ט, ע"א). שכולם שמות נרדפים לשאל שבמקרא; בשמות אלו כונו אחר כך שבעת מדורי-הג' (מדר' תה' י"א, ר'; ועי' סוטה י', ע"ב).

תיאורי הג' קלטו יסודות זרים שרווחו בעולם ההלניסטי (ממקורות אורפיים ופיתאגוריים), אבל בעיקר שאבו מן התיאורים המקראיים של ארץ-המתים. באגדות הג' שבתלמוד ניכרת מגמה של ריכוך מידת-הדין ע"י צימצום סוגי הנענשים בג' (ברכ' י', ע"א; עיר' מ"א, ע"ב; שם י"ט, ע"א; חג' כ"ז, ע"א; ועוד) וע"י פירוט האששויות הרבות שבידי היהודי להנבל מדינה של ג' (פס' ק"ח, ע"א; גיט' ז', ע"א; נדר' מ', ע"א; ב"מ פ"ה, ע"א; בבב י', ע"א; ועוד).

האגדות על ג' שבתלמוד ובמדרשים מספרות על מקומו, גדלו, פתחיו, שעריו, מדוריו ושריו. מוטיוויים וקטעי תיאורים שונים מן המקרא (לעיתים אף מתנגדים זל"ז) צורפו יחד. בהסתמכה על כתובים המתארים את מקום ארץ-המתים מתחת לאדמה (ברא' לו, לה; דב' לב, כב; שמ"א כח, יג; יח' לא, טז—יח ועוד) ועל כתובים אחרים שלפיהם הוא מתחת לים (יונה ב, ד; איוב כו, ה), קבעה האגדה פתחית לג' בים וביבשה (עיר' י"ט, ע"א). בבית-מדרשו של ר' יוחנן בן זכאי אמרו, שאחד מפתחי-הג' ביבשה הוא בגיא ברהנם שבירושלים. אולם ישנן גם מסורות על ג' שברקיע (חנוך א' ק"ח, א'; תמיד ל"ב, ע"ב) ועל מקום הג' ש"מעבר להרי-החושך" (תמיד שם ע"ב).

לעומת אגדות המספרות בעיקרן על אשה של ג' (חנוך א' צ', כ"ו; שם צ"ח, ג'; שם ק"ח, ג—ר'; מגב'ד ב', 4; פשר חבקוק י', 5; שם י', 12—13; פסח' ג"ד, ע"א; ב"מ פ"ה, ע"א; בבב ע"ד, ע"א; מדר' "כתפוח" [אוצר מדרשים לאיוני-שטיין], ועוד) מצויות אגדות המתארות את החושך שבג' (חנוך א' י', ד'; חנוך ב' ק"ט, ב', ועוד). לפי יוספוס, תיארו האסיים את הג' כשערה קרה וחשוכה (מלחמות, ב', ח', י"א). יש גם מקורות שצירפו את שני המוטייבים, ובהם מדובר על אש שאינה מאירה המצויה בג': "אש מחשפיים" (מגה"ס ד', י"א—י"ב), או "אפלת אש עולמים" (שם כ', ד'). תיאור נהרי-אש או "נהר-דינור" (חגי' י"ג, ע"ב) המצוי בג' — אף הוא, כנראה, פרי מציגה של תיאורי האש שבג' ונהר בג' או בקרבנו (חנוך א' כ"ב, ט'; ירוש' חג' פ"ב, ה"ב; מדרש בלתי-ידוע המובא בסוף שו"ת מהר"ם [דפוס פראג];

ג'ה (Gayâ), עיר במדינת ביהאר במזרח-הודו; 134,000 תל' שבים (1951). מרכז מסחרי, מקום בתי-הרושת ללכה

ובתי-אריגה למשי ולשטיחים. בעיר מקדש הינדואי, שהוא אחד ממרכזי פולחן וישנו. בקרבת העיר נמצאת בוד'ה ג', שבה — לפי המסורת הבודהיסטית — זכה בודהא להארתו ושהיא מקום מקודש ביותר לבודהיסטים.

ג' היא בירת המחוז ג'ה, ששטחו כ-12,200 קמ"ר ומספר תושביו כ-3 מיליון (2.8 מיליון ב-1941). המחוז הוא איזור הקלאי, המגדל חיטה, שעורה, זרעי-שמן וקנה-סוכר; מחצביו: מיקה — הנחשבת לטובה שבעולם — ומלחת.

ג'הנם, ג'יהנם, במיתוס או בפולקלור של הרבה עמים — מקום הושך, ערפל וצלמוות, שבו באים החוטאים המתים על ענשם. מושג הג' נבדל מן המושג הרווח יותר של ארץ-המתים, שאול, — מושג שאינו כרוך ברעיון הגמול והעונש. היוונים, למשל, הבחינו בין הדס (ἄδης) שאליו יורדות כל נפשות-המתים, ובין טרטרוס (Τάρταρος), מקום שנפרעים בו מנפשות הפושעים. מקום הג' הוא לרוב בתחתית-הארץ, ומכאן "פתחי-הג'" — המצויים לפי אמונות עממיות במערות, מעיינות ומקורות-נהר מסויימים. באגדות-עממיות רבות נמצא הג' בצפון, שהוא גם מקום המזיקים והשדים, ומכאן תיאורי הענשים בקור, שלג וכפור בג'. יסודותיהם של תיאורי הג' הם חפצי-אש, מראות-זוועה, בעלי-חיים מפלצות (בעיקר נחשים) וכיו"ב. נהרות דם, רעל, מים שחורים ואש עוברים בו או מקיפים אותו; שמותיהם הם לרוב סמליים — משטמה, אבל, קינה וכיו"ב. לג' עולם-צומח ועולם-חי משלו; דשאים מוזרים ואילנות הנושאים פירות — ראשים חיים; יצורים מיתיים-מאגיים, כגון גריפונים, דרקו' גים ארוכי-גוף וארוכי-ציפורניים, וכיו"ב. הג' מוחזק מקום מושבו של השטן (ע"ע).

הג' מחולק למדורים, אשר מספרם מגיע אצל עמים רבים למאות ולאלפים, מדור-מדור וסוגי חוטאיו, מדור-מדור וסוגי ענשיו; עיניוים, רעב, סירחון מתמיד. לרוב נקבעת מידת-העונש בג' כנגד מידת-החטא עלי אדמות.

A. Jeremias, *Holle und Paradies bei den Babylonern*, 1903; K. Kohler, *Heaven and Hell in Comparative Religion*, 1923; M. Landau, *Holle und Fegefeuer im Volksglauben, in Dichtung und Kirchenlehre*, 1909, *Stuth Thompson, Motif-Index of Folk-Literature*, 1955, A 670

ביהדות — מונח נגזר מן השם גיא כן-הגם או גי-הגם (יה' טו, ח; שם יח, טז; מל"ב כג, י; ירמ' ז, לא; נחמ' יא, ל ועוד), גיא מדרום לירושלים, מקום העברת הבנים והבנות באש למולך. ירמיהו (שם שם, לב) ניבא שגיא זה יהיה ל"גיא-ההרגה" ולמקום קבורה. שמו של גיא מקולל זה, המיועד לפורענות, הושאל ברבות הימים ביהדות ככינוי העיקרי של מקום העונש לרשעים לאחר מותם.

ל"עיון-הג' המאוחר אין כל זכר במקרא. המכיר רק את המושג "שאל" (ע"ע) — ארץ-המתים הכללית, שאין בה הפרדה בין רשעים לצדיקים ואין בה לא שכר ולא עונש. ציון מדור העונש לרשעים בכינוי שאל קדם לשימוש במונח ג', והוא מצוי בעיקר בספרות החיצונית (חנוך ב' י"ג, כ"ה; ברוך ב' ד', ר'; צוואות השבטים, צוואת ראובן ד', י', ועוד). ג' מופיע בספרות זו לעיתים רחוקות (ברוך ג"ט, י'; פ"ה י"ג; עזרא ד' ז', ל"ו). ב"מגילות הגנוזות" מצוי באותו מובן המונח "שחת" (מגילת הסרכים ט', ט"ז; י', י"ט; י"א, י"ג;

רע"ג גם שבת ל"ט, ע"א: על חמיטבריה החולפים על פתחי ג' — ומכאן חומם).

האגדה מפליגה בתיאור גדלו של ג' ובתיאור כוח האש שבו: "עולם אחד מששים בגן, וגן אחד מששים לעדן, ועדן אחד מששים לג', נמצא כל העולם כולו ככיסוי-קדרה לג'; ויש אומרים: ג' אין לה שיעור" (תענ' י', ע"א); "אש אחד מששים לג'" (ברכ' נ"ו, ע"ב); "חמישה מיני-אש יש בג': אש אוכלת ושותה, שותה ואינה אוכלת... ויש אש אוכלת אש" (מס' גיהנם [ראשית חכמה לא, דוידאש], שער היראה, י"ב). לתיאור אש-הג' נתלווה בדרך אסוציאטיבית גם תיאור העשן (מנח' צ"ט—ק'), ומשניהם יחד נוצר ציור של ג' ככבשן-אש או כתנור של אש (חנוך א' נ"ד, ר'; שם צ"ח, ג'; עזרא ד' ז', ל"ז; חזק אברהם כ"א; תנח' בוכר, תולדות, כ"ב; רע"ב כ"ר ס"ז, ב'). הסיפור על שר-יג' (מדרש המובא בסוף שרית מהר"ם [דפוס פראג]), שמקורו במקרא (שערי שאול, ישע' לה, י'), גרר אחריו תיאורים של שומרי-השער או שומרי-הפתח (תג' ט"ה, ע"ב; מדר' גן-עדן וג', כ"צד דין קבר" [ביהמ"ד לעללניעק, חדר ה']), שווה עם שר-יג' (שבת ק"ד, ע"א; חנוך ב', ד'; צוואות השבטים, צוואת דן ה', ר'; מדר' תה' י"א, ר'; מדר' כונן; מדר' כתפוח'). תיאור הג' בדמות מכלצת רעבה הפוערת את פיה כדי לבלוע את הרשעים (ע"פ ישע' ה, יד) מצוי בספרים החיצו"ניים (חזון-ברוך ב', ד'), וכן במדרשים מאוחרים (בגון כתפוח'). בדימוי זה קשור תיאור קולה של הג' ההולך מסוף העולם עד סופו" (ע"ז י"ז, ע"א; מס' גיהנם, שם). בספרים החיצוניים זהה קול זה עם קולותיהם של המעונים (חנוך א' כ"ב, ה'; חנוך ב' י"ג, כ"ה).

ענשי הרשעים המתארים באגדות-הג' הם בעיקרם פרי הדמיון היוצרי, אבל יחד עם זה הם גם אספקלריה נאמנה לנוהג המשפטי בתקופה שבה נתחברו האגדות. ביסודם של ענשים אלה מונח הרעיון של "מידה כנגד מידה": "במידה שאדם מודד בה מודדין לו" (משנ' סוטה א', ז'; מגל' י"ב, ע"ב); "איבר שהתחיל בעבירה ממנו יתחיל הפורענות" (ספרי נשא, י"ח; תוספתא סוטה ג', בבלי, שם ה', ע"ב); "האיברין שעושין עברה דנין בג' יותר משאר איברים" (מדרש בסוף שרית מהר"ם [דפוס פראג]). הענשים האכזריים שג', כגון: תליה באיברים שונים של הגוף (ירוש' תג' ב', ב'; מדר' "כיצד דין קבר"; מדר' כתפוח'), "צלחה" באש (קטע מ"חזון אליהר" [מובא ע"י ש. ליברמן, ספר היובל לגינצבורג, 1946]) וחנק בעשן ("כיצד דין קבר") — מצויים גם בספרים נוצריים מהמאה ה-2, ה-3 וה-4, המתארים מדורי-ג' ועינויי-הרשעים בהם (כגון: "חזון פטר", מעשי תומא" ו"חזון פאולוס", שבו ניכרת יפה השפעת האגדה היהודית). כל הענשים מנומקים, אמנם, בטיבם של החטאים שחטאו האיברים השונים, הבאים על ענשם המתאים; ברם, אין ספק, שהוכנסו לג' העינויים האכזריים שבהם נהג השלטון הרומי בסדרי-הענשים שלו. סדרי ענשי-הרשעים בג' הוקבלו לסדרי-הענשים שבעולם התחתון, כשם שבית-דין של מטה אין עונשים בשבת, אף ג' כן: "כל ימות השבת אנו נידונין ובשבת אנו נינחין" (ב"ר י"א, ה' [הוצ' תיאודור, ע' 94]), ענשו של רשע, ש"לשונו לחוכה על פי הנהר, רוצה להגיע למים ואינה יכולה" (ירוש' תג' שם, דומה לזה בקטע שבסוף שרית מהר"ם [דפוס פראג]). דומה לענשו של סנטלס בהרס (אודיסאה י"א, 582—585), ציור זה, מקורו, כנראה, יוני, הוא עבר ליהדות וממנה לנצרות (לוקס ט"ז, כ"ד) ולאיסלאם.

בין ענשי-הג' מצויים גם ענשים שבהם שולט המוטיוו של הניגוד החריף: הרשעים מושלכים לאש ומשם לשלג וחזר חלילה (ירוש' סנה' פ"י, ה"ג; פסיקתא דר"כ צ"ה, ב'; מדרש "כתפוח"; "מס' ג'", פרקים ב'—ג').

בדבר זמן המשך העונש בג' נחלקו בית-שמאי ובית-הלל (ר"ה ט"ז—י"ז): לפי ב"ש, נשארים רשעים גמורים בג' לדראוך עולם, והבינוניים יורדים לג' לשם צירוף, אבל עולים אחר צירופם; לפי ב"ה, אין בינוניים יורדים לג' כלל (אדר"ג מ"א), ואילו פושעי-ישראל, ואף פושעי אומות-העולם, אינם נידונים בג' אלא י"ב חודש, ורק סוגים מיוחדים של חוטאים — המסורות, כופרים בתחיית-המתים, חוטאים ומחטיאים את הרבים — נידונים בג' לדורי-דורות (ר"ה, שם). שנויה במחלוקת היתה גם שאלת הג' בעולם העתיד לבוא. החכמים למדו מישע' לא, ט ("אשר אור לו בציון"), שיש ג' לעתיד לבוא; לעומת זאת סבר ר' יהודה בן אלעאי: "לא יום ולא ג', אלא אש היא שיוצאה מגופו של רשע ומלהתטרף. כמותו אמרו גם ר' ינאי וריש לקיש: "אין ג' לעתיד-לבוא אלא יום שמלהט את הרשעים" (ב"ר ו', ר' [הוצ' תיאודור, 46, 250]; וכן נדר' ה', ע"ב; ע"ז ג', ע"ב; בכ"י של הב"ר חסרות המלים "לעתיד-לבוא", וכנראה שחסרו גם בכ"י של התלמוד שהיו בפני הראשונים, אולם המשך העניינים מראה בכיורה שהמדובר הוא בג' לעתיד-לביא ואין כאן משום שלילת קיום הג' בכלל [ע"י רמב"ן, שער הגמול, ור"ן לנדרים שם]).

הסיוורים בעולם האחר: סוג הסיפורים או האגדות על דבר הסיורים בעדן ובתופת נפרץ בין כל העמים. שרשו של סוג ספרותי זה קדום ביותר, והוא מצוי כבר באגדות העמים הפרימיטיביים. יש וסיורים אלו נערכים בחלום וללא כל מלווה או מדריך (ירוש' תג' פ"ב, ה"ב), ויש שהם נערכים בחלום-לילה בעזרת מלווה (מדרש בסוף שרית מהר"ם [ד"ס פראג]). לעיתים נערך סיור זה בחזון המיוחס לאחד מאישי המקרא, כגון: משה (מדר' כתפוח'), ישעיהו הנביא (מדרש "כיצד דין קבר"), דניאל, חנוך וברוך (בספרים חיצוניים). סיורים דומים מיוחסים גם לתנאים (ר' ישמעאל בס' "היכלות" או בס' חנוך [נוסחא אחרת]) ולאמוראים (ר' יהושע בן-לוי במסכת ג'; על האחרון מצויות אגדות רבות מסוג זה). כן מצויה אגדה הנותנת רשימה ארוכה של אנשים שסיירו בעולם האחר, בתוספת נימוקים לביקורם (אלפא ביתא דבן-סירא [בסוף אוצר-מדרשים לאינוששיון]). סוג ספרותי זה מצא את המשכו בספרות היפה ביה"ב. עמנואל הרומי הקדיש את המחברת הכ"ח שב"מחברות-עמנואל" לסיורו בתופת ובעדן בליווי של דניאל. תיאורי התופת, וביחוד תיאורי העדן, לקוחים בעיקר מן הספרות המדרשית והאגדית, ויש בהם זיקה מועטת בלבד ל"קומדיה האלהית" של דנטה (ע"פ). ה"תפתח ערוך" למשה זכות (בן הולאנד שחי אף הוא באיטליה) מתאר סיורו של מת ב' מדורי-ג' בהדרכת שר-הג' המשחית. גם יצירה זו שאבה בעיקר ממקורות יהודיים (ביחוד מן הזוהר וכתבי-הקבלה), אך השתמשה גם במקורות נוצריים (מצויות בה הקבלות ל"ק" מדיה האלהית").

ב. ק.

אמונת הג' בפילוסופיה היהודית ובקבלה. אמונת הג' היתה אמונה יהודית מקובלת, אע"פ שנחלקו הדעות על טיבו של הג' ועל הסדרים שבו. רק יחידים מבין הפילוסופים היהודים כפרו בעצם האמונה של עונש ממשי אחרי המוות. דעתו של פילון היתה, שאין הַדָּם האמיתי

ג' בנצרות. בשכבות הקדומות של האנגליזנים תופס עונש-ג' מקום רב. מדברי ישו. כגון: "ואם ידך תכשילך, קצץ אותה! טוב לך לבוא קיסע לחיים מהיות לך שתי ידיים ותלך אל ג', אל האש אשר לא תכבה..." (מקרוס ט, מ"ב—מ"ח). דברים דומים להם, ניכר שהאמונה העממית בג' ממשית וגשמית תפסה מקום חשוב בתורתו, ואמונה זו היא נחלת הנצרות עד היום, ובה נדעית לה חשיבות גדולה מן שביהדות. המאמינה שבעצם כל ישראל יש להם חלק בעולם הבא. לנצרות אפיינית אורית הפחד מפני נסיונות העולם הזה. העוללים לגרום שיושלך האדם לג'. הכנסייה ידעה לפתח את הפחד מפני העונש שלאחר המוות ע"י תיאורי עינויים שונים ומשונים, שג' טומנת בחובה בשביל החוטא.

המלה ג' (γεέννα) עצמה מופיעה באנגליזנים הסינופ-טיים ופעם באיגרת ע"ש יעקב (ג', י'). הברית החדשה משקפת את האמונות שרווחו אז ביהדות בדבר המקומות שנודעו כמקום-שכר בשביל הצדיקים וכמקום-עונש בשביל הרשעים. פעמים הרבה מתמזג השאול (αἴδης) עם הג' (לוקאס ט"ז, כ"ב—כ"ג). החל מימי אבות הכנסייה הראשונים נתבטלה לגמרי השאול כמקום-מגוריהן של נשמות כל המתים והחל זיהוי מלא בין שאול ובין ג'. מקום העונש החוטאים הוא מקום עינויים: מקשיר העינויים היא ביתור האש שאינה כבה, "אש-עולמים" (מתי י"ח, ח'; איגרת ע"ש יהודה ז'; הביטוי כבר נמצא במגילת הסרכים [ב', ח'] של כת מדברי-יהודה). ע"כ נקראת ג' "ג' של אש" (מת' ה', כ"ב; י"ח, ט'; כ"ה, מ"א) או "אגם-האש" (חזון יחזק' ע"ה, כ', וכו'). אשו של ג' תופסת מקום חשוב בתאולוגיה של הנצרות, והכנסייה הקאתולית רואה אותה כדרך-כלל כאש גשמית, אם כי שונה בטיבה מן האש הרגילה. הנצרות קיבלה מן היהדות את האגדה על מרד השטן המלאכים הרעים, וזיהתה את מקום העונש עם מקום העינויים המיועד בשביל החוטאים (מת' כ"ה, מ"א), ואת רוחות-הרע עצמם—שבראשם עומד השטן. — עם מלאכי-הפלה המבצעים את העונש החוטאים. בהשקפות הנוצריות—ביחוד בשכבות עממיות—ג' היא ממלכת-הרשע, כעין הקבלה שטנית למלכות האל עם מלאכיו; בג' שולט השטן עם ממשלתו, והרוחות הרעים הם עושי דברו, והם יומי כל הרעות וכל החטאים שבעולם.

בהשפעת האפוקליפטיקה היהודית (ע"ע) נוצרה גם בנצרות ספרות שלמה, המתיימרת לספר מפי עדי-ראיה על מדורי-ג' ועל העונשים השונים המיועדים לחוטאים: ספרות עממית זו העלה דנטה (ע"ע) לאחד הביטויים הקלאסיים של שירת העולם. קיימת הקבלה מדוייקת בין הספרות העממית הנוצרית המתארת את הג' ובין מדרשי-ג' היהודיים. ב.חזון פאולוס" (מ"ד, מן המאה ה-4) נמצאת הדעה, שיושבי ג' נחים מסבלותיהם כל יום ראשון, בהקבלה למסורת התלמודית שלפיה השבת הוא יום-מנוחה ליושבי ג'.

בדומה ליהדות, נתמזגו גם בנצרות במושג הג' שתי תפיסות: העונש נשמת המת בג' מיד אחרי המוות, וקביעת תקופת העונש רק באחרית-הימים, שאז ירדו, אחרי המשפט האחרון, המתים בג' את הסתירה ניסו לגשר אחדים מאבות הכנסייה שדגלו ב"דחיית הג'" (dilatio inferni). נשמות המתים יורדות לשאול, ששם הצדיקים זוכים לטוב והרשעים סובלים עינויים, אך רק אחרי המשפט האחרון יושעו לג' או להפך. ר' יוסף מתמדאן שבפרס (מהמאה ה-14) ראה את הגילגול בבעלי-חיים כפירושו האמיתי של כל עניין הג'.

אלא חיי הרשעים (De congressu, 57). הרמב"ם מפרש את פרוץ הרשעים כשלילת חיי-הנצח המובטחים לצדיקים; כל לשונות הפליה וההשחתה הנאמרים ברשעים אין פירושה אלא ש"הכרת הנפש ולא תזכה לאותם החיים" (הל' תשובה ח', א', ה'). דברי הרמב"ם עוררו התנגדות רבה. באיגרתו לחכמי-צרפת וב"שערה-גמול" יצא הרמב"ן להצדיק את הרמב"ם ולהתאים את דבריו למסורת חז"ל בתלמוד ובמדרש-ש"ם. הרמב"ן עצמו מנסה לפרש את ענין הג' פירוש נאטור-ראליסטי: "תיכף שהרשע מת נפשו מתקשרת בגלגל האש ומשם נצמדת לנהר של אש היוצא מתחת כסא הכבוד — — הוא יורד לג' ועמו מתגלגלת ויורדת לשם — — והוא נכון ומתקבל אפילו לבעלי העיון הפילוסופי" ("שער הגמול"). ר"י אלבו נותן פירוש פסיכולוגיסטי לענין הג': "וענין הצער והעונש לנפש הוא כי כאשר היה האדם בחייו רודף אחר התאוות והדברים הגשמיים ותפרד נפשו מעשות רצון השם יתברך — — הנה היא כשתפרד מן הגוף תכסוף לאותן הדברים שהרגילה ותטה אליהן — — ומצד טבעה תטה להדבק בצורות העליונות — — ועל כן תהיה הנפש משת-קקת לשני הדברים כאחד — — ואין לה כלים במה שתשיג צד המטה ולא הכנה במה שתשיג למעלה, ובזה יש לה צער מכאיב יותר מכל צער שבעולם — — יותר משרפת אש ויותר מצער הקור והקרח הנורא — —" (עיקרים, ד', ל"ג). על תפקיד הג' שררה ביה"ב הדעה, שהג' מלבנת ומטהרת את הנשמה מהחטאים שדבקו בה בעוה"ז. טיהור זה נתפס ע"י המקובלים בצורה מוחשית יותר וע"י הפילוסופים במובן מופשט יותר — "להשכיחה את ההרגל והמנהג" (שם, שם, ל"ד). על הנפש שנודחמה ביותר בעוונות סברו שהיא נשרפת כליל בג', או — במובן המופשט — נשארת לנצח נטולת כושר להתענג מהעולם הרוחני. אולם היתה מקובלת גם דעתם של בית-הלל (ר' למעלה), שרשעים המורים ביותר נידונים בג' לדורי-דורות (רמב"ן ב"שער הגמול"; ר"י אלבו ב"עיקרים", שם) — דעה שנגדה יצא בעת החדשה מ. מנדלס-זון כשוללת את החסד האלוהי ("ירושלים", הוצ' עברית, תש"ז, עמ' 127).

בין המקובלים נתעורר הקושי בדבר האפשרות של שרפת הנשמה, שהיא עצם רוחני, באש של ג', שנתפסה כאש גשמית. ר' משה די-ליאון יישב את הקושי ע"י ההנחה, שאש של ג' מקורה באש הרוחנית היוצאת מהספירה "דין". רעיון זה נתקשר אצלו בהשקפה על שני ג', ג' של מעלה וג' של מטה (שנערכו לעומת גן-עדן של מעלה וגן-עדן של מטה), שהשני שבהם מקבל את כוחו מן הראשון: הנשמה עוברת תחילה דרך אש הג' של מטה, ומה שעזר לא התלבן בה מזהמת החטא ינוקה בג' של מעלה (הנפש החכמה, ג', ס' הוזהר, שמ' ר"א, ב'). בעיה קשה נוספת התעוררה בקבלה בדבר היחס בין עונש הג' לעונש הגלגול (ע"ע) — אם הגילגול קודם לג' או להפך. ר' יוסף מתמדאן שבפרס (מהמאה ה-14) ראה את הגילגול בבעלי-חיים כפירושו האמיתי של כל עניין הג'.

יע. ל.

- י. ד. אייזנשטיין, אוצר מדרשים, ע' גן עדן—גיהנם, 1915;
י. קויפמן, תולדות האמונה הישראלית, ב', 544—556, 1945;
י. ליברמן, ספר היובל לר' לוי גינצבורג, רמ"ט—ר"ס"ו, 1946;
י. בער, היסודות ההיסטוריים של ההלכה (ציון י"ז, 50—55);
תש"ב: G. F. Moore, *Judaism*, II, 288—322, 1927, P.
Veltz, *Die Eschatologie der jud. Gemeinde*, 320—332, 1934.

השאלה, אם הרשע נכנס לג' מיד אחרי המוות או רק אחרי תחיית-המתים ויום-הדין. התאולוגים (להוציא את הפילוסופים והנתונים להשפעתם, וכן אנשי כיתות מסוימות היוצאות-דופן) קובעים, שאחרי מותו של הרשע בא עליו „עונש-הקבר“, הדומה לחיבוט-הקבר במסורת היהודית, ושאינו הוא בא לג' אלא אחרי יום-הדין. בכת אל-תוארג' היו אף שחשבו שג' וגן-עדן עדיין לא נבראו, אולם דעה זו לא נתקבלה באיסלאם. על השאלה, אם ג' וגן-עדן קיימים לעולם, עני רוב התאולוגים המוסלמים בחיוב. יוצא-דופן בעניין זה היה אחד מהראשונים שבהם, ג'הם אבן צפואן, אשר היה בדעה שבסוף הימים יבוא קץ על ג' ועל גן-העדן ועל כל אשר בהם, וישאר האל לבדו, כאשר היה לפני בריאת העולם. חשיבות עקרונית נדעה לשאלה, אם כל היורד לג' נשאר בו לעולם נצד. רוב האסכולות התאולוגיות היו בדעה, שהמוט-למים שחטאו חטאים כבדים עתידים לצאת משם לפי בקשת מוחמד ונביאים וצדיקים אחרים, ואילו הכופרים ישארו שם לעולם. לעומת זה היו המעתנלה — שדגלו ברעיון הצדק האלוהי בדעה שמשוא-פנים כזה לא יתכן, ושגם החוטאים חטאים כבדים וגם הכופרים יתענו בג' לעולם.

בתיאורי אחרית-הימים מסופר, שהקמים לתחיה יעברו את הגשר צראט הנמצא מעל לג', וכל הנידון לג' יפול שמה. עינויי ג' הם באש, במלקות, בצמאון, בעקיצות נחשים ועקרבים; עצמות הנידונים נחשפות מבשר, אך עורם הבלה מוחלף בעור חדש; הם מבקשים את המוות ואיננו. חמש פעמים יעקו הרשעים מג' אל האל, וארבע פעמים יענה להם וישיב את פניהם ריקם, ובפעם החמישית לא יענה, והם ישתקו לעולם.

תיאורים גשמיים אלה לא נתקבלו על-ידי הפילוסופים והמושפעים מהם. האחים הנאמנים (אח'אן אל-צפא, ע"צ), אשר האמינו בגלגול הנשמות (ע"צ), קבעו, שאין ג' אלא העולם אשר אנו חיים בו. אבן סינא ותלמידיו — שהאמינו בהישארות-הגוף, אך לא בהתחברותה שנית עם הגוף בזמן תחיית-המתים — היו סבורים, שהעינויים שהנפש החוטאת מתענה בהם אחרי היפרדה מן הגוף מקורם בהשתמרות התאוות שהיתה דבקה בהן בעולם הגשמי; מחוסר גוף אין לה עוד היכולת להביא את התאוות הללו על סיפוקן והיא מרגישה על כך כאב שלא יפסק לעולם.

בקרוב המיסטיקנים הצופיים היו, שדעתם לא היתה נוחה מרעיון העינויים בג'; אחד מהם, אבן יזיד אלפסטאמי, אמר: „ג' מהו? ביום-הדין הרי אני מתקרב אל הנידונים לג' ואומר לך (לאל): קחני ואהיה כפרתם; ואם לאו, הרי אני מלמד אותם שגן-עדן שלך אינו אלא משחק-ילדים“.

אלא-עצרי טקאלאת אל-אקלאמיין ואח'אלאף אל-מצליין, קושטה 1029 — 1030; אבן ח'סם, כתאב אל-פצל סי אלמלל ואל-אהרא ואל-ג'סל, iv, קאהיר 1821 ת; אל-ג'נאלי, אח'יא אלום אל-דין, iv, 843, קאהיר 1289 ת; הניל, טקאצר אל-טלאקה, 305, קאהיר 1331 ת. 127; L. Goutier, *Al-ghazali, La perle précieuse*, 1897; M. Asin Palacios, *La escatologia musulmana en la Divina Comedia*, 1919.

ד. ש.

גיום מלוריס (Guillaume de Lorris), משורר צרפתי מתחילת המאה ה-13, מחבר החלק הראשון — כ-4000. חרוזים — של „רומאן-השושנה“ (Roman de la Rose). על חייו לא ידוע ולא כלום, משירתו מסתבר, כי היה בעל תרבות ושייך למעמד חברתי גבוה; משערים שמיטה חטופה הפסיקה את עבודתה. יצירת ג' היא מדריך לאהבה אבירית

המאה ה-6 ואילך נתגבשה בכנסיה הרעה, שנשמות החוטאים יורדות לג' מיד אחרי המוות, ואחרי המשפט האחרון חוזרים שמה החוטאים גם בגופותיהם (גרגוריוס הגדול; תומאס מאקווינו; החלטת הוועידה הכנסייתית של פירנצה, 1439). לפי דעת הכנסיה הקתולית יש לעונש החוטאים בג' אופי כפול: מצד אחד נשללה מהם האפשרות לראות את האל, ז. א. הם מרוחקים ממנו, אין להם אפשרות של תשובה ושנאתם כלפי האל היא נצחית; מלבד זה סובלים החוטאים בג' ענשים חיצוניים שונים. קבלת הטבילה כשלעצמה אינה מצילה מפורענות הג' — הדעה שהנוצרי נושע באופן אוטר מאטי נדחתה. בדבר הבלתי-מאמינים אין הכנסיה פוסקת היום שכולם נידונו לרשת ג', בדבר הגאוגראפיה והטופו-גראפיה של הג' לא פסקה הכנסיה שום דבר מוחלט, אע"פ שבדמיונם של אבות-הכנסיה ובתפיסה העממית נמצאת הג' מתחת לאדמה.

ג' ואשה ועונש הנידונים קיימים לעולם. רק ארנזבוזס (ע"צ) והגנוסטיקן ג'לנטינוס (ע"צ) סברו, שבאחרית-הימים יושמדו הרשעים — או תבל כולה יחד עם הרשעים — באשה של ג'. אוריגנס (ע"צ) וחסידיו, שהושפעו מתורת-המחזור של הנאו-אפלטוניות, היו בדעה שאשה של ג' היא אש מטהרת ושעתידים כל הרשעים — בני-אדם, מלאכים רעים ואף השטן עצמו — לשוב אל האלוהים; גם גרגוריוס (ע"צ) מניסה ראה באשה של ג' אש-מַצְרָף, ראיית הג' כדבר זמני וחולף נקראת בתאולוגיה conditionatism; גישה זו נתחדשה במאה ה-19 בין הפרוטסטנטים, ובה דוגלים האדוונטיסטים.

כבר מתקופת אבות-הכנסיה קמה בצורות האמונה, שמלבד גן-עדן וג' קיים עוד מקום שלישי בשביל המתים, הוא המַצְרָף (purgatorium) — מקום המיועד בשביל נשמות המתים הצדיקים, אשר חטאו חטא שניתן למחילה: הם ממשיכים להיות חברי הכנסיה, ואפשר לסייע לישועתם ע"י תפילות, נדבות ומעשים טובים. העונש שבמצרף יש לו אופי של טהרה והוא זמני וחולף. ישועתן של נשמות אלו מובטחת, ואחרי תחיית-המתים יתבטל המצרף. הכנסיה הקתולית דורשת לטובת תורת המצרף פסוקים בכתבי-הקודש (למשל: חשמונאים ב', י"ב, ל"ט-מ"ד), והוועידה הכנסייתית בטרנטו קיבלה ב-1563 את תורת המצרף כעקרון של האמונה. בכני סיות המזרחיות אין בעניין המצרף דעה אחידה, אך הן דוחות את קיום האש שבמצרף כחידוש שאין לקבלו. כיתות של יח"ב, כגון הקאתארים, הוולדנסים והאלבינגונים, שללו את תורת המצרף, וכן דחו אותה אנשי הרפורמציה, שהתנגדו לה הן מבחינה עיונית והן בגלל השחיתות שפשתה, כשכמרי הכנסיה דרשו כספים מן המאמינים כדי שיצילו את קרוביהם וידידיהם מדין המצרף.

W. G. T. Shedd, *Doctrine of Endless Punishment*, 1886; A. Diederich, *Nekyia*, 1893; M. R. James, *Apocrypha Anecdota*, I, 1893; P. Volz, *Jüdische Eschatologie von Daniel bis Akiba*, 1903; F. X. Kiefl, *Das Dogma von der Hölle*, 1905; J. Zahn, *Das Jenseits*, 1920. F. Tortaca, *I Precursori della Divina Commedia*, 1921; J. A. Mac Culloch, *The Harrowing of Hell*, 1930; J. Kroll, *Gott und Hölle*, 1932; B. Reicka, *The Disobedient Spirits and Christian Baptism*, 1946.

ד. פ.

ג' באיסלם. פסוקים רבים בקוראן מזכירים את הג' (ע"צ) בעל שבעת השערים ואת עינויי הכופרים בו (ע"צ אחרית-הימים; איסלאם). פסוקים אלה עוררו את

גיוס, שרל אדואר — Charles Édouard Guillaume —
 (1861—1938), פיזיקן שווייצרפתי. למד בפולי-
 טכניון בציריך. עבד במכון הבינלאומי למשקלות ומדדים
 בסוור (שעליד פאריס) מהיווסדו והיה מנהלו מ-1915 עד
 1936. ג' עסק בעיקר בפיתוח מכשירי-דייק ובחקירות מטא-
 לורגיות. הוא גילה והכניס לשימוש טכני את האינור (ע"ע).
 ב-1920 קיבל ג' את פרס-נובל על מחקריו על נתיבי ברזל
 וניקל.

גיוס, ע"ע צ'כא.

גיוס, ע"ע רוזמא, משפט.

גיוס ק'קר, ע"ע קליגולה.

גיו, ג'ית' — Guise — (1527—1675). משפחת דוכסים
 בצרפת. שהיו מצאצאי בית-לורן ומקורבים לבתי
 אַנז'ו ובורבון (ראה הטבלה הגנאלוגית). לראשונה הוענק
 התואר „דוכס מג'“ ב-1527 לקלוד (1), שרצבאו של המלך
 פרנסואה I; אחיו ג'ון (2) היה הקארדינאל הראשון של
 לורן. בני-ג' ראו עצמם שווים למשפחות הראשונות בצרפת
 ואף לבית-המלוכה, אך בשל מוצאם מלורן נראו לצרפתים
 רבים כזרים. השפעתו המכרעת של בית-ג' החלה בימי
 בניו של קלוד, פרנסואה (3) ושרל (4). (3) הצטיין
 כמצביא, וב-1558 כבש את קאלה מידי הבריטים. עם עליית
 פרנסואה II למלוכה ב-1559 גברה מאד השפעת בית-ג'. כי מרי
 סטיארט (ע"ע) —



אַנרי דה גיו (1550—1688)

בתה של מרי ג', אהר-
 תם של (3) ו(4) —
 היתה אשת המלך.
 מרי היתה נתונה
 להשפעתם המוחלטת
 של דודיה (3) ו(4).
 בתקופת שלטונו הק-
 צר של פרנסואה II
 היתה למעשה כל סמ-
 כות השלטון בצרפת
 בידי בית-ג'. שני הא-
 חים נהגו שלטונם ביד
 רמה, ועריצותם וקא-
 תוליותם הנוקשה, וכן
 קטריהם אל ספרד
 ועובדת היותם „זרים“ — בני לורן — השניאו אותם על
 האצולה ועל ההוגנוטים. נגדם קמה קואליציה של נסיכים
 בורבוניים (קונדה ואחרים) ושל האדמיראל קוליניי (ע"ע).
 האחים ג' גילו את הקשר, אך לפני שהספיקו לעשות שפטים
 במתנגדיהם מת פרנסואה II, וכל הבניין הפוליטי של האחים
 ג' נתמוטט. עם עלייתו של שארל IX הצעיר על כסא-המלוכה
 נמסרה העוצרות לידי קאתרינה ממדיצ'י אמו, שמתוך פחדה
 מפני השתלטות בני-ג' נטתה לצד הנסיכים הבורבוניים וקו-
 ליניי. ב-1562 פרצה מלחמת-אזרחים גלויה בין בית-ג' וההוג-
 נוטים; בקרב ליד דר'ה (Dreux) ניצח (3), אך הוא נרצח
 ב-1563 כשצר על אורלאן. אחיו שארל (4) נשען יותר ויותר
 על הספרדים ואף הציע לפיליפ II את הכתר הצרפתי; לפיכך
 ירדה השפעת בית-ג' בצרפת. אולם כשהגיע אַנרי (5), בנו
 של (3), לפרקו, הצליח גם הוא ב-1570 להתקבל בתצר-



גיוס מלוריים ספכל בחלום השראה לחיבור יצירתו
 (מיניאטורה מנ"י של „רומאן-השושנה“ [1237], אובכפורד)

על דרך האלגוריה, לפי מסורת החזרת עד לפילון האלכסנ-
 דרוני: המאהב שואף בהלמו להשיג את שושנת-תשוקתו.
 הסגורה בארמונה בתוך גרפלאים; דמויות סמליות. כגון
 „המלה“, „פנות“, „סבר-פנים“, עוזרות לו, ואילו „לזות“,
 „קנאה“, „בושה“, „סכנה“ הן לו למכשול. השפעת אוידיוס
 ניכרת בשיר זה בכל מקום. — 40 שנה אחרי ג' הרשלם
 הרומאן ע"י הוגה-הדעות המהכני ג'אן דה מן (Jean de
 Meun). אך החלק השני, שהוא ארוך מהראשון הרבה יותר
 (18,000 חרוזים), שונה ממנו תכלית השינוי: במקום סיפור-
 האהבה הכן והעדין, חודר הכרת לבה-האדם, באים פולמוס
 חריף ונאומי-תעמולה.

L. Thuasne, *Le Roman de la Rose*, 1929.

גיוס (או גולילמו) קצור — Guglielmus Tyrensis —
 (1130—[?]1187), היסטוריון ארצישראלי של
 מסעיה-הצלב. נולד, כנראה, בירושלים להורים צרפתיים או
 איטלקיים; למד באיטליה, נעשה ארכידיאקון של צור ב-1167
 וארכיהגמון של אותה עיר ב-1175. ב-1174 מינה אותו המלך
 בלדואין (שג' שימש לו מקודם מורה פרטי) לקאנצלריוס
 של ממלכת-הצלבנים. ב-1178 נשלח לאירופה לגייס שם עזרה
 צבאית, וב-1179 השתתף בכינוס הלאטראני השלישי. מילא
 גם שליחויות דיפלומטיות לביזאנטיון ולמקומות אחרים.
 באחד ממסעיו ניסה להתנקש בחייו אחד מסוכני הרקליוס,
 הצטריארך של ירושלים, שג' התנגד לבחירתו. ב-1183 יצא
 ג' שוב בשליחות לאירופה, וזמן מועט אח"כ נעלמו עקבותיו.
 ב-1169 התחיל ג' לחבר, לפי דרישת אַמלריך מלך הצל-
 בנים, את דברי ימי מסעיה-הצלב עד לימיו (Historia rerum
 in partibus transmarinis gestarum). לגבי התקופה הרא-
 שונה השתמש בכתביהם של קודמיו, בעיקר של אַלבר מאַכס
 (Albert d'Aix); לגבי השנים 1144 עד 1184 (שנה שבה
 מסתיים ספרו) חיברו מקורי, והוא מביס על תעודות
 ארכיוניות ועדות-ראיה; משום כך רב ערכו ביורר הן לגבי
 תולדות הצלבנים והן לגבי דברי ימי א"י באותה התקופה.
 במאה ה-13 עיבדו היסטוריונים שונים את חיבורו ואף היסיפו
 עליו. — ידוע, שג' חיבר גם ספר על דברי ימי הכליטים
 המזרחיים (Gesta orientaliū principum), שמקצתו היה
 מביס על מקורות ערביים; חיבור זה לא הגיע לידינו.

H. Pertz, *Neue Studien über Wilhelm v. Tyros* (Neues
 Archiv, VIII, 59—132), 1883; H. Propst, *Die geographi-
 schen Verhältnisse Syrens u. Palästinas na. h. W. v. T.*,
 1927; M. Salloch, *Die lateinische Fortsetzung W. v. T.*,
 1934.

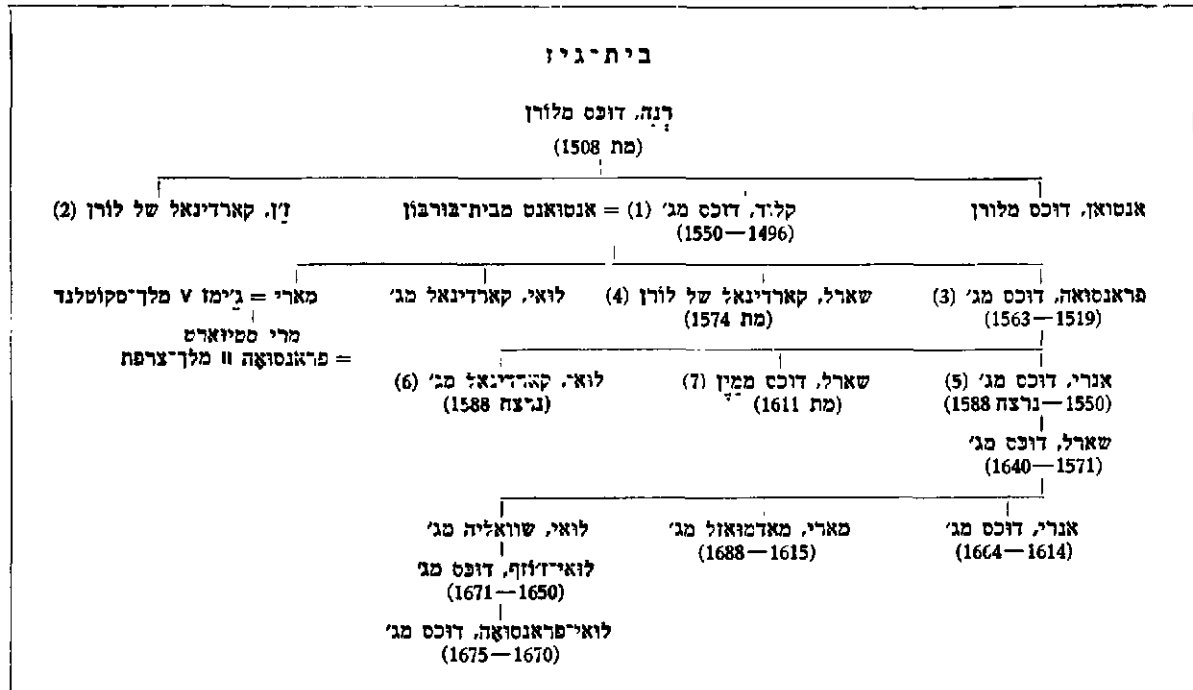

ספרו הגדול *Geschichte der deutschen Kaiserzeit* (ת"ו) לדות תקופת הקיסרות הגרמנית" 6 כרכים, 1855—1895), שמקיף את התקופה עד 1190, היה החיבור הראשון על תקופה זו המבוסס על בדיקה ביקורתית של המקורות. אך ג' הצטמצם בתיאור ההפתחות המדינית והכנסייתית, ללא התחשבות בצד הכלכלי והחברתי. הוא תיאר את הקיסרים כשהם שטופים אור רומאנטי, ולהשקפתו התנגדו היסטוריונים אחרים.

W. Goetz, *Die bayrische Geschichtsschreibung in 19. Jahrhundert* (Historische Zeitschr., 138), 1928; H. von Srbik, *Geist und Geschichte*, 1951.

גיו, פֶּרְנְסוּאָה-פִּיר־גִּיו — François-Pierre-Guillaume Guizot — (1787—1874), היסטוריון ומדינאי צרפתי. אביו, עורך קאלוויניסטי מנאמני האידיאלים של 1789, הוצא להורג ב-1794. ג' חונך בנורוה חינוך קאלוויניסטי וקלאסי. עבר לפאריס ללימודים בסורבון והתפרנס בדוחק ע"י כתיבת מאמרי-ביקורת, אך מצא לו תומכים הן מבין נאמני ההשכלה של המאה ה-18 והן מבין המחשבים את המסורת הדתית ברוח הרומאנטיקה. באותה תקופה חיבר גם עבודות ספרותיות מקיפות יותר: חיבור על קורני ושיקספיר ומבוא והערות לספרו של גיבון על "שקיעתה ונפילתה של האימפריה הרומית". הוא עסק גם בשאלות פדאגוגיות והוציא כ"ע חינוכי. ב-1812 נתמנה מרצה להיסטוריה חדשה בסורבון. ב-1814 היה למזכיר הכללי במשרד-הפנים, ובתקופת "מאת הימים" פעל אצל לואי XVIII הגולה כשליח המלוכנים הקונסטיטוציוניים. בשלב הבורפונים מגלוחם השניה נתמנה ג' לחבר במועצת-המלך. בתקופת הרסטוראציה נמנה ג' על ראשי ה"דוקטרינרים", שהטיפו לפשרה בין השגי המהפכה ובין המלוכה המסורתית. ג' דחה גם את הרעיון הדמוקרטי של ריבונות-העם וגם את המלוכה האבסולוטית: הוא דגל ב"ריבונות-התבונה", ו.א. לא בשלטון הרוב אלא בשלטון המעולים המוכשרים, שהם האמידים המשכילים, ובשיתוף פעולה ביניהם ובין המלוכה.

המלוכה. הוא המשיך במאבק של בית-ג' נגד ההוגנוטים, והיה ממארגני "ליל ברית-למי" (1572) והאחראי לרציחתו של קוליניי. במלחמת-האזרחים המחודשת יצר (5) את "הליגה הקדושה", ששאפה — כברית עם פיליפ II מלך ספרד — לחיסול ההוגנוטים. (5) נתכוון למנוע את העברת הכתר הצרפתי מאנרי III חשון-הבנים ליורש החוקי, ההוגנוטי אנרי מנאווארה (ע"ע אנרי IV), ובסופו של דבר — להבטיח את הכתר לביתו. תחילה הצליח (5) לכפות על אנרי III שיתוף-פעולה עם הליגה וביטול הפריווילגיות של ההוגנוטים. במלחמת-האזרחים בין אנרי מנאווארה, אנרי ג' ואנרי III ("מלחמת שלושת האנרים") קדר (5) לפאריס ועורר בה התקוממות עממית נגד המלך. אנרי III ברח מפאריס, אך אירגן את רציחת (5) ואחיו הקארדינאל לואי (6) (דצמבר 1588). הרצח גרם למרידה קאתולית נגד המלך בראשות האח השלישי מבית ג', שארל, דוכס-מין (Mayenne) (7). אנרי III ברח אל אנרי מנאווארה במחנה ההוגנוטים, ושם נרצח ע"י נזיר (1589). (7) היה אחד המועמדים הקאתוליים לכתר, ואע"פ שנוצח ע"י אנרי IV בכמה קרבות, הצליח למנוע מאנרי את כיבושה של פאריס, ואנרי לא הוכתר ולא הוכר כמלך חוקי עד אשר עזב את ההוגנוטים; אז השלים אתו (7). מכאן ואילך הדלו בני-ג' למלא תפקיד חשוב בתולדותיה של צרפת. הדוכסות נתקיימה בידי צאצאי (5) עד 4 דורות. היורשת האחרונה של האחוזות והתארים של בית-ג', מרי, מאדמואזל דה ג' (8), מכרה את כל זכויותיה לדוכס ממין (Maine) ב-1675.

R. de Bouillé, *Histoire des Ducs de G.*, I-IV, 1849, H. Forneron, *Les G. et leur époque*, I-II, 1887; A. de Ruble, *L'Assassination de François G.*, 1897; H. M. Williams, *The Brood of False Lorraine. the History of the Ducs de G.*, I-II, 1918; E. M. Mac Kethie, *Mary of G.-Lorraine*, 1931.

י. טו.

גִּיבּוֹרְכֵט, וילהלם פון — Wilhelm von Giesebrecht — (1814—1889), היסטוריון גרמני. מתלמידיו הראשי שונים של רנקה (ע"ע). חקר את תולדות גרמניה ביה"ב.

את המשטר על העם. ג' דחה את כל ההצעות להרחבת זכות-הבחירה מעבר לחוג רבע-מיליון משלמי המיסים הגבוהים ולהפחתת מספר פקידיה-הממשלה שישבו בפארלאמנט. מ-1846 ואילך החלה האופוזיציה בתעמולה נגד הממשלה גם מחוץ לפארלאמנט. ג' ניסה לדכא את התנועה ע"י איסורים משטרתיים, אך פעולתו גרמה להתפרצות מהפכת פברואר (1848), שאילצה את ג' לצאת יחד עם מלפו לגולה לאנגליה. ביולי 1849 חזר ג' לצרפת, אך מכאן ואילך לא מילא עוד כל תפקיד כמדינאי. את 25 שנות חייו האחרונות הקדיש לכתיבת זכרונותיו (*Memoires pour servir à l'histoire de mon temps*, 1857—1867), להשלמת יצירותיו ההיסטוריות, לפעילות באקאדמיה, ובייחוד לענייני הפרוטסטאנטים הצרפתיים שבו היה אדוק כל ימיו.

A. Bardoux, G., 1894; Ch. H. Pouthas, G. pendant la Restauration, 1923; R. Keiser, G. als Historiker, 1925, E. L. Woodward, Three Studies in European Conservatism, 1929; Ch. H. Pouthas, La jeunesse de G., 1787—1814, 1936.

מ. זל.

ג'יז'ר (geysir, איסלנדית: געש), מעיין חם וגועש, הפולט עמוד מים חמים וקיטור, לפעמים גם רפש ואבנים, תוך הפסקות קצובות שבהן הפעילות נפסקת. הג' מצויים באיזורים וולקניים בקבוצות של עשרות מעיינות בחבל אחד. מימיהם החמים רויים תמיסות מינרליות. בצינורם באויר נפרש מן המים מינרל — עפר צורני, הגיזיט (ע"ע) וע"ע אופל), ובמקומות אחדים גיר (ע"ע) — ושוקע מסביב בצורת נטף. סלעי-הנטף הסגונים, הנערמים בדרך זו, הם הפאר של נוף ג'יז'רי. — ג' בגוי אגן, שבמרכזו ארובה ובה עמוד מים חמים. בג' הגדול של איסלאנד הטמפרטורה על

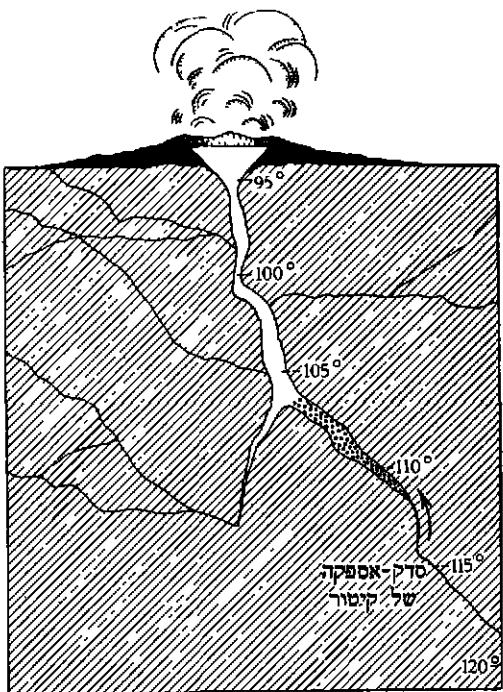

חתר של גיוז

פני השטח היא 76—89°. הטמפרטורה של המים בארובה עולה עם העומק: החום בא איפוא, מבפנים, ממקור וולקני, וניזון מקיטור לוהט החודר מן הצדדים אל הג'. בעמקי-הארובה נמצאים המים בטמפרטורה גבוהה בהרבה מנקודת-



פ. ג. ג. ניוז

נוקשה, הוכיח כהיסטוריון את שאיפתו להבנה אוניברסלית של התופעות.

חיבוריו החשובים בהיסטוריה הם: Histoire générale de la civilisation en Europe (היסטוריה כללית של הציוויליזציה באירופה), 1828; Histoire de la civilisation en France (היסטוריה של הציוויליזציה בצרפת), 1829—1832; Essays sur l'histoire de France (מסות על תולדות צרפת), 1833; Histoire de la revolution d'Angleterre (דברי ימי המהפכה באנגליה), 1826/27, 1854—1856; Vie, correspondance et les écrits de Washington (חייו, מכתביו וכתביו של ואשינגטון), 1839—1840.

בראשית 1830 נבחר ג' לבית-הנבחרים. מלכתחילה לא היה מחסידי המהפכת-יוז'לי, אך דווקא היא פתחה לפניו שערים לפעילות מדינית מכרעת. סיסמתו היתה "הדרך הממוצעת" (juste milieu) בין הרקציה ובין כל נסיון להרחבה עממית של בסיס המשטר. מ-1831 עד 1835 היה שר-החינוך וזמן והגשים את חוק החינוך היסודי, — אולם לא מתוך השקפה דמוקרטית, אלא מתוך הרעה שיש צורך בחינוכם המוסרי של ההמונים.

נהייתו של ג' אחרי השמרנות הביאה לידי קרע בינו ובין המחנה הליברלי, ומשום כך נתמעטה השתתפותו בממשלה בין 1836 ו-1840. בתקופת המשבר המדיני הבינלאומי בשאלת המזרח התיכון, שנגרם בעקבות המדיניות של ממשלת תיר (ע"ע), שסמכה ידה על כיבושיו של מוחמד עלי, נשלח ג' כשגריר צרפת ללונדון. כדי למנוע התלקחות מלחמה אירופית, הודח תיר ע"י לואי-פיליפ, וג' חזר וצורף לממשלה כשר-החוזק, ואחרי זמן מועט נתמנה ראש-הממשלה, ובתפקיד זה כיהן כ-7 שנים.

ג' ומלכו השתדלו לפייס את דעת-הקהל ע"י הבלטת האינטרסים הכלכליים העמדתם מעל לבעיות המדיניות. סיסמתו של ג': "התעשרו ע"י החסכון והעבודה" — פורשה ע"י מתנגדיו כעידוד לרודף-בצע. ג' כשלעצמו היה נקי-כפיים, אולם בשלטונו פשתה השחיתות במדינה ובחברה, ואף הממשיכה לא נרתעה מלהשפיע בדרכי-שוחד על מהלך הבחירות ועל ההצבעות בבית-הנבחרים. מדיניות-החוזק של ג', שעמדה בצל הכשלון במזרח התיכון ונקטה קו של פיוס לגבי אנגליה ושל טיפוח אינטרסים דינאסטיים בספרד, הוסיפה להטביא

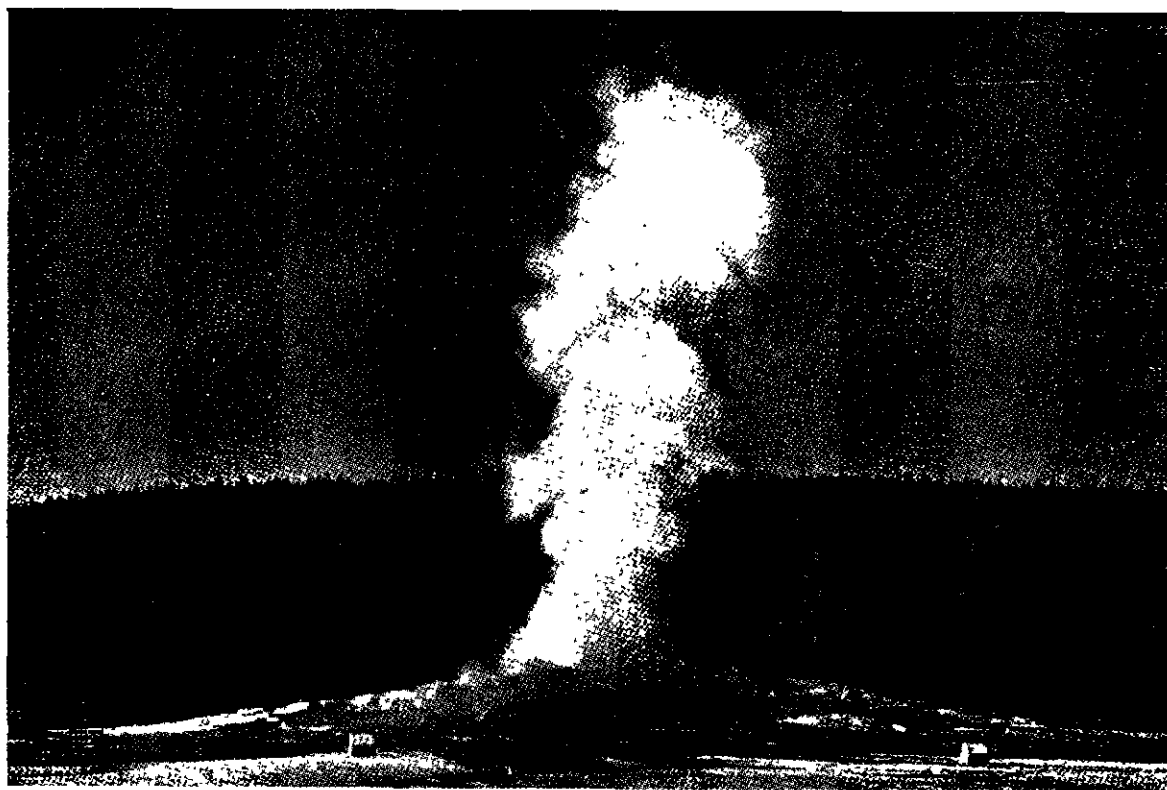

הזקן הנאמן (Old Faithful), גזיר בפארק ילוסטון שבאח"ב.

הג' הם לפעמים בעלי צבעים אדומים כתולים או ירוקים בולטים, הם יוצרים הרוטים מסביב למעינות וגם מדרגים ארוכים לאורך המורדות. — ג' מצויים בעיקר בפארק ילוסטון (ע"צ) שבאח"ב, ברוטמהנה (Rotomahana) שבניו זילנד ובאיסלאנד.

ג'יטרה (Gateshead), עיר בצפון-מזרחה של אנגליה, על הגדה הימנית של נהר טין (Tyne), כ-15 ק"מ משפכו לים הצפוני, מול נירקסל. 115 אלף תושבים (1951). ג' נמצאת במרכז איזור מכוות-פחם מן העשירים באנגליה. עובדה זו, וכן מקומה על הנהר בנקודה שאליה מגיעות ספינות-אוקיינוס, עשאה לאחת מעריה-התעשייה החשובות. ממפעליה: מספנות, בתי-מלאכה לקטרים וקרונות-רכבת, בתי-חרושת לעיבוד-מתכת, ייצור כימיקלים ותכשירים רפואיים, תעשיית זכוכית ומוצרי-אלומיניום. בגבעות שמדרום לעיר נחצבות אבני-דיריט לייצור אבני-ריחיים.

גיטרה (ספרד guitarra, מיוו κιθάρα, הוא קתרוס [כתיב: קיתרוס או קיתרוס], דג' ג, ה-), כלי-מיתרים לפריטה, הקרוב ללאוטה, למאנדולינה או לבאלאיקה. הג' בנויה תיבת-החדה שטוחה מלמעלה ומלמטה חמוקה מן הצדדים בצורת הסיפרה. 8, ומעליה מתוחים מיתרים. הקף-הטונים בג' החדשה דומה לזה שבצ'לו, אך רשימתם בתווים נעשית באוקטאוה אחת מלמעלה (במפתח "סול" או באותיות טבולטורה). צווארה מחולק לרווחים של חצאי-טונים ע"י מחיצות של מתכת.

מוצאה של הג' אינו ידוע, אך ידוע על קיומה בתרבויות העתיקות של יוון, פרס וערב. הכלי העתיק היה בעל 4 מיתרים כפולים, שהיו מנוגנים באמצעות פלקטרון. ביה"ב נחקלה הג' בכל ארצות הים התיכון; בספרד, שאליה

הרתיחה הרגילה באויר, מפני שהם נמצאים שם תחת לחץ עמודי-המים שמעליהם. עם חדירת קיטור לוחט ועליית החום מבפנים מגיע הלחץ לנקודה, שבה המתח גובר על עמודי-המים שבארובה ומרים אותה. ע"כ פוחת הלחץ בפנים, והמים הלוהטים הופכים באופן פתאומי לקיטור, שמתפרץ ופולט החוצה את עמודי-המים שבארובה.

באיסלאנד נמצאים כ-100 מעיינות חמים בעמק שומם, כ-45 ק"מ מצפון-מערבו של הר-הגעש הקלה, מהם רבים ג' פעילים. בניו-זילנד נמשך איזור-הג' שבמחוז אוקלנד לאורך 230 ק"מ; שם מצויים מעיינות רותחים, וולקנים של רפוש וג' פעילים ממינים שונים; בשעת התפרצות הזולקן טאראורה (Taravera) ב-1886 נתהוו שבעה ג' ענקיים, שפלטו במשך כמה שעות עמודי מים, קיטור, בוז ואבנים עד לגובה של 250 מ' ומעלה. בהבל הג' של פארק ילוסטון (ע"צ) שבאח"ב נמצאים למעלה מ-3,000 מעיינות חמים, ביניהם הג' הפעילים האדירים שבעולם. "הזקן הנאמן" (Old Faithful) זונק בהפסקות של 65 דקות בדיוק ופולט במשך 4—5 דקות עמודי-מים לגובה של 40—50 מ'. "הכוורת" (Beehive) מפזרת את המים כבמזרק, אחרי שהעלתה אותם לגובה של 70 מ'. איזורים אחרים של ג' נמצאים באיי-מאלאיה, ביאפאן, בדרום-אמריקה ובסביבות וולקניות אחרות.

א. פ.

ג'י'י'י, גטף צורני הנוצר כמשקע מתוך מים מינרליים חמים, ביחוד ממי ג'י'י'רים (ע"צ). מים אלה, כשהם קשורים בסלעים וולקאניים חומציים, עשירים לפעמים בקו"לואידים של סיליקה, וחומר זה שוקע על פני השטח מחמת הפחתת ה'לחץ והטמפרטורה בשעת התנדפותם של המים, ואולי גם בהשפעת אצות. ע"כ נוצר סלע אפליני, מורכב בעיקר תחמוצת-הצורן מימית (כ-9—13% מים).

טוערים, הפליא את קהלי-הצופים ואת המבקרים של זמנו. — מ1919 ואילך שיחק בעיקר במחזות של בנו. (2) שֶׁה ג' — Sacha G. — (נר' 1885 ברוסיה), בנו של (1), הופיע על הבימה לראשונה בפטרבורג, בתיאטרון מנוהל על-ידי אביו. באריס שיחק כמה שנים בתיאטרון „רנסאנס“, גם כאן בהנהלת אביו. ביקר בלונדון ובאה"ב והופיע שם בעיקר במחזות ובסקיצות משל עצמו וזכה להצלחה רבה. משחקו מצטיין באימפרוביזאציה, עד כדי טישטוש התחומים בין ג' השחקן ובין ג' מחברי-המחזות. מספר המחזות, בעיקר קומדיות קלות, שחיבר בשביל הבימה הצרפתית והאירופית, רב מאד. כתב וביים גם סרטים, וכן חיבר גם רומאנים וספר-זכרונות. — ב1945 נאסר והואשם בשיתוף-פעולה עם הנאצים, אולם זוכה מן האשמה ושחרר ב1946.

גִילְבֶּרְט, אֵיֶט — Yvette Guilbert — (1869—1944), זמרת עממית צרפתית. בראשית דרכה על הבימה כבשה את לב הציבור של תיאטרון הוואריטה (Théâtre des Variétés), של המולן רוז' (Moulin Rouge) ודומיהם בגמישות-קולה, בבהירות-היגויה ובטעם המיוחד של האינטר-פּרָטאציה שלה. בג' התגלמה אמנות-הזמר הצרפתית, וביחוד הפאריסאית, בגילוייה האפייניים. את פשטותה המחושבת ידעה להדגיש בתלבושתה, שבה תוארה בסדרת-ליטוגראפיות



אייט גילברט (שירטוטדיו סאת טולולוזטרק, 1894)

של טולולוזטרק (ע"ע): שמלה ירוקה וכסיות שחורות וארוכות; לבוש זה מקורו היה בעניות, אולם ג' שמרה עליו עד סוף ימיה, מחברים ידי עים בזמנם חיברו הרזים מיוחדים לזמירתה. ג' זכתה להצלחה יוצאת מגדר הרגיל בצרפת וגם מחוצה לה (באנגליה, באה"ב, בגרמניה). במח' ציתה השניה של תקופת פעולתה תרמה תרומה גדולה לתחיית הזמר העממי הצרפתי העתיק, ואף פירסמה קובץ חשוב

המוקדש לו. בשנת 1896 נישאה לד"ר שילר האמריקני, ג' חיברה ספרי זכרונות, ספר על אומנות הזמר ורומאנים אוטוביוגרפיים.

גִילְבֶּרְט וְאֵלִיס, אֵיֶי (Gilbert and Ellice Islands),

מושבה בריטית, המורכבת ממספר איים וקבוצות איים בדרום-מערבו של האוקיינוס השקט, משני צדי הקר המשווה. האיים מפוזרים על פני שטחים שקטרו למעלה מ1,000 ק"מ, אך שטחם הכללי אינו אלא כ1,000 קמ"ר; מספר התושבים 36,000 (1947). האי אושן (אוקיאן) הוא סלע פוספאטי; כל שאר האיים הם אטולים. בירת המושבה נמצאת באי טאראווה.

האקלים הוא טרופי-אוקיאני. מידות-החום כמעט בלתי-משתנות (הממוצע השנתי כ20°); כמיות-המשקעים באיים הצפוניים למעלה מ2,200 מ"מ, באיים הדרומיים פחות מ1,000



ארי סאנה. הוסך הכפרי

הזבאה על-ידי המאורים, היא ידועה לפחות מן המאה ה13. במאה ה17 החלפה צורתה העתיקה בצורתה החדשה שהיא של 6 מיתרים בודדים (mi-la-re-sol-si-mi), המנוגנים בפרי-טת חמש האצבעות של היד הימנית, כדי לאפשר ליווי רב-קולי הארמוני. — הג' נתחכבה בעיקר בספרד, הן בתור כלי עממי לליחוי זמרה וריקודים והן בתור כלי אמנותי. מחברי המוסיקה לג' ומנגניה הספרדיים הם: פואנליאנה (Fuenllana, נר' 1554), ד. אַגואַדו (נר' 1784), פ. סור (נר' 1784), פ. טארגה (1852—1909) ותלמידו הגדול של האחרון אַנדרס סְגוֹבִיָה (נר' 1890). אמנים גדולים כברליזו ופאגאניני היו מנגנים בג' האחרון אף חיבר רביעיה לג' ולכלי-קשת. קומפוזיטורים כבוקריני, שוֹבֶרט, וֹבֶר, מוצארט, ורדי ומאלר, השתמשו ביצירותיהם התזמרתיות בג'. מנואל דה פאליה חיבר בשביל ג' את „הקינה על קברו של קלוד דֶביסי“, הנמנית עם מיטב יצירותיו.

למשפחת הג' שייכים גם הג' האוואית (אוקוללה), הג' של פושי-אמריקה (בנג'ו), הבאלאליקה הרוסית והגֶקֶזו והשאמינן הסינו-יפאניים.

ספרי-לימוד לג' הם: E. Schron, *Die G. und ihre Geschichte*, 1879; F. Carulli, *La chitarra*, 1921; J. Zuth, *Handbuch der G. und Laute*, 1926/28.

פ. רו.

גִיֶקְרִי (Guitry), שני אנשי-תיאטרון צרפתיים, אב ובנו.

(1) לִיֶסֶין ג' — Lucien G. — (1860—1925), הופיע לראשונה על הבימה בפאריס ב1878, שיחק אח"כ כמה שנים בערים שונות באירופה, בעיקר ברוסיה, וחזר ב1891 לפאריס. הוזמן ע"י שרה בֶרְנֶר (ע"ע) לשחק עמה בתיאטרון שלה („רנסאנס“), ושם קנה את פירסומו בהופעותיו במחזות מודרניים. מ1902 עד 1909 ניהל את התיאטרון הזה. משחקו הרביגוני, שהיה עצור ומאופק אף בשעה שתיאר רגשות

sophia nova (פילוסופיה חדשה על עולמו, שמתחת לירח") הוצא לאור אחרי מותו ע"י אחיו (1651).

S. P. Thompson, *G. of Colchester: An Elizabethan Magnetizer*, 1891; id., *W. G. and Terrestrial Magnetism*, 1903; F. M. Feldhaus, *Die Begründung d. Lehre v. Magnetismus u. Elektrizität durch W. G.*, 1904; A. Herpin, *W. G. et la médecine au XVI^{me} siècle*, 1946.

ש. אל.

גילברט, סר ויג'ים שוונק — Sir William Schwenk Gilbert — (1836—1911), מחבר מחזות והומוריסטן

אנגלי. ג' עבד תחילה כפקיד במשרד-החינוך; אח"כ למד משפטים ופעל כעורך-דין ולבסוף — כשופט. מ1861 ואילך פירסם שירים הומוריסטיים מצויינים ועבד גם כמבקר תיאטרונים. חיבר קומדיות עממיות רבות, שבהן הוא מאחד רגש אמיתי והומור ציני; הם מצאו הרבה בקהל. ב1871 נתחבר עם הקומפוזיטור ארתור סליון (ע"ע), ועבודתם המשותפת נמשכה 20 שנה. הם חיברו יחד מספר רב של אופרות קומיות, שהטובות שבהן הן: "Patience", 1881; "Thespis", 1871; "Jolanthe", 1882; "Princess Ida", 1884; "The Micado", 1885; "The Yeomen of the Guard", 1888; "Grand Duke", 1896. קומדיות מוסיקאליות אלו היו אהובות ביותר על הקהל הרחב, ורובן נשאר פופולאריות עד היום בארצות רבות. יש בהן מידה גדושה של סאטירה חברתית ושפע רמזים ועקיצות לענייני דיומא; ההומור שבהן עשיר ופאנ-טאסטי. ג' מצטיין במשקל חרוזיו ובהמצאת מצבים דראמטיים עשירי דמיון. — ב1907 קיבל ג' תואר סר. הוא נספה בגיל 75 בשעה שהציל אשה צעירה מטביעה.

Edith A. Brown, *W. S. G.*, 1907; Cellier and Bridgeman, *G. and Sullivan and Their Operas*, 1914, S. Dark-R. Grey, *W. S. G.*, 1923; H. Pearson, *G. and Sullivan*, 1935.

גילגוד, סר (ארתר) ג' — Sir (Arthur) John Giel-gud — (נר' 1904), שחקן אנגלי; ממשפחת-השחקנים

המהוללת טרי. ג' הצטיין בתפקידים רבים ושונים על הבימה באנגליה וכאורח באמריקה, הן במחזות קלאסיים והן במחזות מודרניים. ביחוד נתפרסם כמגלם דמויות-שיקספירי; "האמלט" שלו נחשב לאחד הגדולים בתולדות התיאטרון ולטוב ביותר בדור זה. ג' פועל גם כבמאי וכמנהל-תיאטרון, וכן כשחקן-קולנוע. ב1953 הוענק לו תואר אבירות. — חיבר אוטוביוגרפיה (Early Stages [שלבים ראשונים], 1939).

R. Gilder, *J. G.'s Hamlet*, 1937.

גילדות (אנגל' guilds, צרפ' corporations, גרמ' Zünfte, גילדן).

שטח התופעות החברתיות שנכללו במונח ג' בתקופות שונות ובארצות שונות נרחב במידה שאי אפשר להקיף את כל גילוייו בהגדרה אחת בעלת משמעות סוציולוגית. הצדדים השונים הבולטים ברוב הג' הם: אפיין האיגודי ועיסוקו העיקרי (אולם לא הבלעדי) בפעולות כלכליות.

ביוון נזכרות ג' לראשונה בכתבי סולון, המדבר על איך-גוני סוחרים ובעלי-מלאכה (ἐμπορα). מן המאה ה5 לפסה"ג ואילך נזכרים לרוב איגודי סוחרים, בעלי-ספינות, בעלי-מלאכה וכיר"ב, שעסקו בעיקר בעניינים כלכליים, אולם מילאו לעתים קרובות אף תפקידים דתיים, פוליטיים וחברתיים. הג' היו איגודים של מתנדבים מבוססים על עקרונות דמוקרטיים, הפוסקים האחרונים בהן היו אסופות-החברים.

מ"מ. הגידולים העיקריים הם עצי-קוקוס; קופרה ופוספאטים הם היצוא העיקרי. התושבים הם פולינזים ומיקרונזים; הברות-המטעים הביאו גם פועלים הודיים וסיניים לטיפול במטעי-הקוקוס ולייצור הקופרה.

האיים נתגלו על-ידי ספנים בריטיים — ביניהם קוק (ע"ע) — בשנות ה60—70 של המאה ה18. הם נעשו שטח-חסות בריטי ב1892 ומושבת-כתר ב1915—1919. ב1939 נחתם חוזה בריטי-אמריקני על שיתוף אה"ב במינהלם של שנים מן האיים, לצרכי טיס ותחבורה. בתחילת 1942 נתפסו האיים ע"י היאפאנים וחזרו ונכבשו בסוף 1943 ע"י האמריקנים אחרי קרב רב-דמים ביותר על טאראוה.

גילברט, ויל'ים — William Gilbert — (1544—1603), רופא וחוקר-טבע אנגלי. בן למשפחה אצילה עתיקה;

ב1558/69 למד בקימברידג'; אח"כ סייר באירופה, וב1573 חזר לאנגליה ועסק ברפואה; ב1601 נתמנה לרופאה הפרטי של המלכה אליזבת.

ג' נחשב גדול חוקרי-הטבע בבריטניה בדורו. מחקריו על המאגנטיות והחשמל הניחו את היסוד לענפים אלה של הפיסיקה. ג' הצטיין בגישה מדעית נסיונית מובהקת במחקריו. הוא היה ראשון חסידיו של קופרניקוס באנגליה ובין הראשונים שחשבו, שחקיקה של כוכבי-השבת מן הארץ הם שונים.

ג' חקר את זווית-הנטיה וזווית-ההרפנה של המחט המאגנטית והראה שתופעות אלו מוסברות ע"י ההנחה שהארץ היא מאגנט גדול, בניגוד לדעות קודמות על מציאותו של מרכז מאגנטי בשמים. השערתו זו על מאגנטיות כדור-הארץ אומתה ע"י כל החקירות מימיו עד היום. מחקריו של ג' על תכונות המצפן היו קשורות לבעיות הספנות בדורו, וחשיבות מעשית רבה נודעה להם. במחקריו השתמש ג' באבן-שואבת טבעית ובמאגנטי-ברזל שיצר בעזרתה. הוא הראה שרק חמרים מסויימים נמשכים ע"י מאגנט; שברזל לוהט אינו נמשך ע"י מאגנט, אבל חוזר להימשך כשהוא מתקרר; שאפשר למגנט מטיל-ברזל על-ידי נקישות-פטיש, ביחוד כשהוא מונח בכיוון צפון-דרום ומתקרר ממצב לוהט; כנגד זה סתר את ההשקפה שהיתה מקובלת בדורו, שאפשר לקבל מאגנט ע"י שיפשוף ברזל ביהלום.

ג' טבע את המושג אלקטריות והיה הראשון שהבדיל בבירור בין תופעות החשמל והמאגנטיות. הוא הוכיח, שהמשיכה החשמלית — בניגוד למאגנטית — פועלת על כל הגופים, ושאפשר לחשמל ע"י שיפשוף לא רק ענבר אלא גם זכוכית, גפרית, יהלום וחמרים אחרים; חמרים אלה קרא ג' בשם אלקטריים, בניגוד לחמרים הלא-אלקטריים, כגון המתכות, שהוא ראה אותם כבלתי ראויים לחישמול. ג' בנה לראשונה אלקטרוסקופ פרימיטיבי, שקרא לו ורסוריום (versorium) ושהיה מורכב ממחט מתכתית המסתובבת על ציר אפקי וקצה נמשך אל גוף טעון.

מחקריו סופקו ופורסמו בספרו הגדול: De magnetibus, magneticisque corporibus, et de magno magnetis telluris physiologia nova plurimum et argumentis et experimentis demonstrata (פסיכולוגיה [ז. א. תורת-טבע] חדשה של המאגנט, ושל הגופים המאגנטיים ושל המאגנט הגדול הארץ, מוכחת בהרבה נימוקים וניסויים), שנתפרסם לראשונה ב1600 בלונדון. ספרו De mundi nostro subluari philo-

כל בעלי מלאכה מסויימת להצטרף לאחת הג', החלפת איגודי הרשות באיגודי-חובה היתה מלווה שינויים אף במבנם הפנימי: פקידי הג', שהיו נבחרים קודם לכן בבחירות דמוקרטיות, נתמנו מעתה ע"י השלטונות העירוניים. במאה ה-13 התחילו הג' של בעלי-המלאכה באיזורים העירוניים המפותחים להילחם על אוטו-נומיה פנימית ועל השגת חלק בממשל הערים כשותפים שוויוניות לסוחרים; מטרתם אלו הושגו בדרך כלל במאה ה-14. עיקר מטרתן האירגונית של הג' היה להגן על חבריהן: כלפי חוץ — מפני התחרות זרים, ע"י קיום תנאים של מונו-פולין; כלפי פנים — מפני חברים אחרים



בנייני סועצ'העיר והגילדות באנטוורפן (תחריט-נהושת 1584)

ע"י תיקון תקנות מדוקדקות, המכוונות להבטיח תנאים שווים לכולם: קביעת שכר-העבודה והמחירים, שעות-העבודה, דיני השוליות, טיב המלאכה וכיו"ב. דבר זה גרם להחנקת כל התקדמות טכנית הבאה מתוך התחרות חפשית. — היו גם ג' ששימשו אגודות לחינוך, לשירה ולמוסיקה (ע"ע גרמניה, ספרות יה"ב; מיסטרזינגר).

ההירארכיה בג' היתה מורכבת משלוש שכבות: בראש עמדו האומנים (Meister), בעלי בתי-המלאכה, שהיו מספקים את הכלים, חמרי-העבודה וכיו"ב. הם היו מעסיקים פועלים שכירים (Knechte, Gesellen), שכבר השלימו את חוק-לימודיהם, אולם טרם נתקבלו לכלל האומנים. למטה מהם היו השוליות (Lehrlinge), שהיו עסוקים בלימודי-המלאכה. מן המאה ה-14 ואילך ניסו הג' במידה הולכת וגוברת לצמצם את מספר האומנים ולהפוך את מעמדם למעמד תורשתי. מגמה זו נתקלה בהתנגדות חריפה מצד השכירים המקופחים, שראו את עצמם נידונים לעבודה בשכר לצמיתות. הם הקימו אירגונים משלהם, הסיתו לשביתות וכד', התפתחות המשק הקאפיטאליסטי הביאה לידי ירידת הג', שכן הייצור הקאפיטאליסטי מחוץ לתחומי-הערים התחיל מתחרה בייצור של הג' ובסופו של דבר דחק את רגליו לגמרי. הג' ששרדו לא היו אלא בחינת מאובנים חברתיים ראקציוניים שעבר זמנם, ולבסוף בוטלו ע"י החוק במאות ה-18 וה-19. לפני התחיקה הסוציאליטית המודרנית, שהתחילה במאה ה-19, מילאו הג' תפקידים חשובים בשדה ההגנה הסוציאליטית.

ב א ר צ ו ת ה א י ס ל א מ ק מ ו הג' במאה ה-9 בעריה-החלי-פות הגדולות כתוצאה של התפתחות כלכלית מהירה. מערכת-הג' היתה קשורה קשר אמיץ לתנועת הקרמאטים, המוסלמים הלא-ערביים, שהתאגדו באגודות מיוחדות ושאפו לשוויון חברתי ומדיני עם כובשיהם הערביים. הג', שהיו דמוקראטי-טיות במבניהן, מילאו את כל התפקידים הכלכליים הרגילים, כגון תקנות בדבר המלאכה, קביעת מחירים וטיב-העבודה וכיו"ב, וכן פעלו כאיגודים מיסטיים-דתיים. מן המאה ה-12 ואילך התחילו יורדות מעל הפרק בשל רדיפות השלטונות. ידיעות ראשונות על ג' בהודו הגיעו אלינו מן המאה ה-6 לפסה"נ; באותה תקופה כבר היו הג' במלא שגשוגן. בתקופה הבודהיסטית (600 לפסה"נ — 300 לסה"נ) נדעשה להן חשיבות רבה בחיים הכלכליים והחברתיים. אפיו הדמוקראטי של הבודהיזם, שנלחם בזכויות-היתר של הכמורה הבראהמא-נית, נתמזג מיוזג טבעי עם שאיפותיהם של בני-הכת

בהשפעת היוונים היו הג' פעילות בתקופה ההלניסטית אף במצרים ובכל ארצות אסיה הקטנה.

ברומא היו הג' ידועות בשם collegia; רישומן אינו ניכר עד לתחילת התקופה הקיסרית. בראשונה היו אף הג' הרומיות איגודים של מתנדבים, אך במשך הזמן גבר פיקוח המדינה עליהן, ובמאה ה-4 לסה"נ נהפכו לאיגודים של כפיה מטעם המדינה ולקאסטות, שבהן היו המקצוע החברות עובדים בירושה מאב לבן ושנטישתן גררה ענשין תמורים; חברי הג' אף היו נוהגים להתחתן זה בזה בתוך אגודתם שלהם. בשטח הכלכלי קבעה המדינה קצבות-מלאכה שחברי הג' היו חייבים לספק אותן, אך נוסף על עבודת-החובה היו רשאים להתעסק בעבודה פרטית, מכניסה רווחים יותר. כנגד חובות אלו נהנו חברי הג' מזכויות מסויימות, כגון הנחות-מיסים, פיטורים מן השירות בצבא ותנאי-מונופולין. שקי-עתה של רומא המערבית במאה ה-5 גרמה להתפוררות שיטת הג' ולביטולה הגמור בעקבות כיבושי הברברים. ברומא הביזאנטית מעידות התעודות על פעילות רבה מצד הג' במאה ה-10.

ב א י ר ו פ ה ש ל י ה"ב יוחס מוצאן של הג' לאיגודים דתיים של הגרמנים הקדמונים, אולם ידיעות מפורשות על אירגוני-ג' לא הגיעו אלינו אלא מן המאה ה-9 ואילך. במאה ה-11 קמו ג' של סוחרים, תחילה כאיגודי-מתנדבים לצורך השעה בלבד: קבוצות-סוחרים שאירגנו שיירות בדרכי-מסחר לצרכי הגנה הודית; אולם במשך הזמן לבשו איגודים אלה צורה של קבע. בארצות הגרמניות נקראו האיגודים האלה בשם Gilde או Hansa, בארצות הרומאניות — בשם caritas (אגודת-חסד) או fraternitas (אגודת-אחים). במאה ה-12 הפכו ג' הסוחרים לאירגונים בעלי השפעה רבה, שנהנו מזכויות של מונופולין מוחלט ותפסו עמדות-כוח מכריעות בממשל הערים.

התפתחות החיים הכלכליים וחלוקת התפקידים ההולכת וגדלה הביאו בעקבותיהן לידי הפרדה בין המלאכה והמסחר, ומכאן — לידי יצירת ג' של בעלי-מלאכה, שנפרדו מג' הסוחרים. החל במאה ה-11 היו בעלי-המלאכה מאוגדים לפעמים באגודות-אחים דתיות. גורם מסייע ליצירת ג' של בעלי-מלאכה היה אף הפיקוח מצד העירויות על אספקת-המזון, על טיב-המלאכה, ומכאן על היצרנים, ותמורתן — מתן זכויות-מונופולין לג'. לסוף הונהגה „כפיית-הג'“ (Zunftzwang) — הטלת חובה מטעם שלטונות-הערים על

בתחומי הכלכלה והחברה בבבל הקדומה בימי חמורבי. ליכר דם של האומנים בימים ההם היה במסגרת המשפחה, שמרבית בניה עבדו משך דורות במקצוע אחד, והוא בא לידי ביטוי בהקצבת מקום מסויים בעיר לשיבתם ועבודתם של בעלי אומנות מסויימת. בירושלים נזכרים: „חוץ האופים“ (ירמ' לז, כא) והאבי גיא חרשים כי חרשים היר' (דה"א ד, יד). בימי שיבת-ציון נמצאו תאיהן החברתיים של אומניות מלופדים ומופרים עד כדי כך, שבשעת בניין-התומה, החזיקו הצורפים והרוכלים בין עליית-הפינה לשערי-הצאן (נחמ' ג, לב).

סימני-הכר של איגוד האומנים למשפחותיהם וריכוזם ברחובות מיוחדים מצויים גם בימי הבית השני ובתקופת-התלמוד בארץ-ישראל, במצרים ובבבל כאחד; אלא שבהדר-גה גברה השפעת צורות האירגון של האומנים שבעולם ההלניסטי וטישטשה, כנראה, במקצועות הרבה את תפקידה של המשפחה המלכדת, ובמקומה בא אירגון מיוחד של בני המקצוע המסויים למטרות מוגדרות — „החבורה“; בית-הכנסת היה גורם מלכד בחבורות אלו. מקומה של המורשת המשפחתית עדיין ניכר במסורת שבמשנה על משפחות-האומנים שבמקדש (משנ' שקל' ה, א; יומא ג, יא; בבלי שם ל"ח, ע"א). לימים שלפני מרד בר-כוכבא יש לנו עדות לאירגונם של טרסיים (אורגני-פשתן, ע"ש התעשייה של טרסוס בירת קיליקיה) מסיבב לבתי-כנסת מיוחדים בטבריה ובלד (ירוש' שקל' פ"ב, ה"ה; בבלי, יבמ' ז', ע"ב; נזיר נ"ב, א'). ובימים שלאחר המרד מופיעים „רבן“ של טרסיים (ע"ז י"ז, ע"ב) וראשי-סבחים בציפורי בימי רבי יהודה הנשיא (תר ספתא חולין ג, ב'). מימי האמוראים ידוע לנו על לימוד של „שוליא דנגרי“ (מכות ח, ע"ב), ועל „שוליא דנפחא“ ויחסיו עם „רבא“ האומן, המצווה ועליו להישמע (ב"ק ל"ב, ע"ב), ובמדרש מאוחר עולה לפנינו „חבורה של חמרים“, העוסקת במשותף בהובלה, „והיה להם ראש לחבורה“ המנהל את פעולותיה (מדרש תהלים, מהדורת באבער, י"ב, א'). בהייראפוליס שבפריגיה נמצאו איגודי צובע-ארגמן ואורגני-שטיחים, שאחד ציווה להם סכומי-כסף כדי לעטר את קברו בהגה-המצות ובשבועות; מכאן, שאיגודים אלה כולם של יהודים היו, או שהיהודים היו רוב חבריהם. באלפסנדריה נמצאו „זהבים בפני עצמן, וכסף בפני עצמן, וגרדיים בפני עצמן, וטרסיים בפני עצמן, כדי שיהא אכסנאי בא ומיטפל לאומנתו, ומשם היתה פרנסתו יוצאת“ (תוספתא [צוקרמנדל] סוכה, ד', ר', ע' 198). העזרה ההדדית היתה אחת ממטרותיהן המפורשות של חבורות-האומנים בימים ההם, ויש ברייתא על מה שרש"אין הצמרין והצבעין... הנחתומין... החמריין... הספנים לעשות ולהסכים ביניהם לתקנת בני-אומנותם; הם משתתפים בקניות הדרושות להם; מקובל היה „לעשות רגיעה ביניהם“ ז. א. הסכם למנוע התחרות בשוק הורדת-המחירים (ר' גם ב"ב ט', ע"א; ור' ס' השטרות לר"י אל ברצלונת, סי' נ"ז); ואלה שעסקו במלאכתם בדרכים אף נהגו בביטוח הדדי של בהמותיהם וכליהם בתחבורה (תוספתא [צוקרמנדל]; ב"מ, י"א, כ"ד—כ"ו, ע' 397). ידוע גם על השתתפותם של יהודים באיגודי-אומנים כלליים, ומניחים שלא לקחו חלק בפולחן הדתי שלהם.

ג. אלון, תולדות היהודים בא"י בתקופת המשנה והתלמוד, א, 106-103 תש"נ; J. Mendelsohn, *Guilds in Ancient Palestine*, BASOR 80, 17-21, 1940; J. Juster, *Les Juifs dans l'empire Romain* I, 486-487, 264-305, 1914.

ת. ה. ב"ש

השלישית" (הסוחרים ובעלי-המלאכה). הג' החזיקו מעמד אף בימי תחיית ההינדואיזם (300-800 לסה"נ). נוסף על התפקידים המסורתיים שמילאו הג' בהודו בדומה לג' שבא"י רופה, היו האיגודים האלה אף גובים דמי חברות ומסים, קונים נכסים, עוסקים בשירותים סוציאליים וביישוב-סיכסוך כים. המבנה המיוחד של החברה בהודו גרם לעתים קרובות לטישטוש ההבדלים בין הכת, הגילדה וקהילת-הכפר — מבחינה סטרוקטוראלית, ובין מילוי שירותים כלכליים ודתיים — מבחינה פונקציונאלית. בימי פלישות המוסלמים והמוגולים ירדו הג' מחשיבותן. בימי הממשל הבריטי נתי פוררו לגמרי בעקבות שיפור דרכי-התחבורה בארץ, התחרות מבחוק, בעיקר מאנגליה, והתפתחות הייצור הקאפיטאליסטי בבתי-החרושת.

בסין סייע להתפתחות הג' במאה ה-9 לסה"נ ביטולו של סיקח-המדינה על חיי-הכלכלה. הג' נוצרו שם מאירגוני המשפחה, שבניהן ישבו במקום אחד ועסקו במלאכה מסויימת בכוח המסורת. לג' היה צביון דתי חזק; הן היו דמוקרטיות במבניהן ומילאו את כל התפקידים הרגילים של ויסות כל-כלי. הן שיגשו בתנאי מלאכה ביתית ואוטארכיה כלכלית מקומית. אולם התחילו מתפוררות בראשית המאה ה-20 עם גידול סחר הפנים והחוק והיבוא של תוצרת חרשתית מארצות-המערב. הג' הפכו ללשכות-מסחר, האומנים נעשו לנותני-עבודה קאפיטאליסטיים, והפועלים נצטרפו לאגודות מקצועיות.

ביאפאן נקראות הג' בשם זֶה (Za); מוצאן היה מאיגודים דתיים, אולם כבר במאה ה-13 היתה פעולתן כלכלית במידה מכרעת. במאות ה-17 וה-18 נתרבה מספר הג' של בעלי-המלאכה בקצב מהיר, נוסף על ג' הסוחרים, שהיו קיימות מזמן. הג' נהנו מתנאי-מתופולין וזכויות-יתר אחרות תמורת תשלומי מסים שנתיים, תחילה לשרים הפאודאליים ואח"כ לממשלה המרכזית. תכונה מיוחדת לג' ביאפאן היא שהחבורות בהן היתה ניתנת להימכר. המבנה הישן של הג' נתבטל עם הרסטורציה ב-1868. בסוף המאה ה-19 חדרו הג' ביאפאן מטעם הממשלה במגמה לכפות על המסחר והמלאכה תקנות-עבודה מסויימות. בכל סניפי התעשייה העיקריים הוקמו ג' לייצור סטאנדארטי, ולגבי מקצתן התנהגה אף חברות של חובה. הג' היאפאניות בימינו משמשות דוגמה מאלפת להתאמת צורות-חברה ישנות לדרשות החיים הכל-כליים המודרניים.

W. A. Wilsa, *Das G.wesen im Mittelalter*, 1831; Ch. Gross, *The G. Merchant*, I-II, 1890; K. Hegel, *Stadte und G.*, I-II, 1891; E. G. L. Ziebarth, *Das griechische Vereinswesen*, 1896; J. P. L. Waltzing, *Étude historique sur les corporations professionnelles chez les romains*, I-IV, 1895-1900; R. Eberstadt, *Der Ursprung des Zunftwesens*, 1900, 1915; E. W. Hopkins, *Ancient and Modern Hindu G. (India Old and New)*, 1902; H. B. Morse, *The G. of China*, 1909; L. Massignon, "Karmatians", "Sini" (EI, II, IV), 1913-1931; *Cambridge History of India* (ed. E. R. Rapson), I, 1922, M. I. Rostovzëff, *The Social and Economic History of the Roman Empire*, 1926; J. Murdoch, *History of Japan*, III, 447, 1926; Y. Takchoshi, *The Economic Aspects of the History and Civilization of Japan*, I-III, 1930, M. Weider, *Das Recht der deutschen Kaufmannsg.*, 1931, É. Martin Saint-Léon, *Histoire des corporations des métiers*, 1941.

ש. רי.

ג' יהודיות. א. בתקופה העתיקה: כבר במקרא ניכר ליפוד מסויים של בעלי-המלאכה, ונראה שהוא מילא תפקידים בדומה לאיגודי-האומנים, שסייעו בידי חבריהם

אף כי ג' רבות קמו בראשיתן ביזמתם של ה"קהלים", הלכו היחסים בין שני המוסדות ונשתבשו במשך הזמן, עד כי אירעו במאה ה-18 התנגשויות גלויות בין הג' ובין הקהל בערים ברדיצ'ב, מינסק וויטבסק.

עם ירידתה המדינית והכלכלית של מדינת פולין-ליטה, אבדה לג' חשיבותן. ברוסיה, אוסטריה ופרוסיה, שחילקו ביניהן את מדינת פולין, כבר עמדו הג' — במבנה הטיפוסי שלהן מיה"ב — על סף הכליה; הן פינו את מקומן לצורות חדשות של התארגנות כלכלית.

ה"חבורות" של בעליהמלאכה בקהילות מרובות במאה ה-19 — כוחן הכלכלי היה מועט ביותר, ותפקידיהן היו דתיים, תרבותיים וחברתיים בלבד. "חבורות" בעלימלאכה מסוג זה נשתמרו עד לשנות השלושים של המאה העשרים. בפולין שבין שתי מלחמות-העולם נתעוררה מחדש גזרת הצ'כים (ע"צ), שבאה להצר את רגלי האומנים היהודיים, ובעטייה גם דנו מחדש בחלקם ובאירגונם של היהודים בגיל-גול מודרני זה של הג'.

מ. ווישניצר, די סטרוקטור פון יידישע צעכן אין פולין, ליטע און ווייטרוסלאנד אין 17-טן און 18-טן יאהרהונדערט (צייטשריפט [מינסק], II-III, 73-88, 1928; י. היילפרין, חבורות בעלימלאכה יהודים בפולין וליטא (ציון), ב', 70-89, תרצ"ו; מ. קרמר, לחקר המלאכה וחבורות בעליהמלאכה אצל יהודי פולין (שם, 294-325); J. Jakobovits, Die jüd. schen Zünfte in Prag. JGGJCS, VIII, 145-57, 1936; M. Wischnitzer, Notes to a History of The Jewish Guilds, HUCA, XXIII, 245-263, 1950-51; id., Origins of the Jewish Artisan Class etc. (Jew. Soc. Studies XVI), 1954. מ. וי.

גילדות, סוציאליזם ה', מגמה במחשבה הסוציאליסטית
בבריטניה בראשית המאה ה-20, שהגשיה את

החשיבות העקרונית של הנהלת המפעלים בידי העובדים. בעיקר ע"י האיגודים המקצועיים ומכשיריהם, בניגוד לאד-מיניסטרציה ממלכתית, מוניציפאלית או כל אדמיניסטרט-ציה ריכוזית אחרת. מצדדי סה"ג פירשו את הסיסמה של מארכס: "שיחרור הפועלים חייב להיות מעשה הפועלים עצמם". פירוש כלכלי-משקי: הנהלת המפעלים על הפועלים עצמם. בתנועת סה"ג השתלבו רעיונות נוצריים על כבוד האדם העובד, השקפותיו של ויליאם מוריס (ע"צ) על הערך האסתטי והמוסרי של עבודה הנעשית על אחריות העובד, האידיאלוגיה של הסינדיקליזם (ע"צ) הצרפתי, וכן הנחות מארכסיסטיות מובהקות. בעלי סה"ג לא התנגדו למאבקה הפוליטי של מפלגת-פועלים, ואף השתתפו בפיתוחה של מפלגת הליבור, אולם הזהירו בפני הגזמת ערכם של המאבק הפוליטי והעליה לשלטון ממלכתי, והטעימו כנגד זה את החשיבות של הכשרת העובדים לנהל כל משק ומשק על אחריותם. בניגוד למארכס, תבעו אנשי סה"ג לא לדחות את תיקונה הסוציאלי של החברה עד אחרי "המהפכה הסוציא-לית", אלא להתחיל בהשרשת היסודות הסוציאליסטיים במשק לאלתר, הן ע"י הכנסת העובדים אל הנהלת התעשייה הקיימת והן ע"י ייסוד מפעלים עצמיים בידי איגודי-פועלים מקצועיים. בניגוד לאנארכיסטים, לא שללו אנשי סה"ג את קיום המדינה ותועלתה; הם ראו בה מעין מתאם עליון של חיי החברה והכלכלה, שיופיעו בעיקרם בתאים אוטונומיים. — תנועת סה"ג התגלתה בציבוריות הבריטית ב-1906. בתקופת מלחמת-העולם I הצטרפה לה קבוצה של הוגי-דעות מזהי-רים: ג'. ד. ה. קול, ר. ה. טוני, בְּרִיְטְנְדִּי רֶסֶל, ג'. לְנֶסְבֵּרִי, ג'. ל. המנוד, השופט העליון סְלֶסֶר ואחרים. מבחינה אירגונית

ב. בימי הביניים: הג' ביה"ב היו נוצריות בכל שותן, ומקומו של היהודי נפקד בהן. מיעוט המלאכה בין יהודי-אשכנזי גרם שלא נוצרו אצלם ג' משלהם, והסותרים היהודיים היו מוגבלים במקצועותיהם והסתפקו בתקנות הכל-ליות של הקהילה להסדר מעשיהם. מן המאה ה-12 ידוע לנו שבמלכות-ביזאנטיון ניתן רשיון (ע"י מנואל I, 1143-1180) לאומנים יהודיים להקים ג' בעירם, ובסיציליה היו ג' יהודיות של אורגיי-משי, צבעים ונגרים במאות ה-12-15. ב-1541 הגיעה הגילדה היהודית של החייטים ברומא לכלל הסכם עם הגילדה הנוצרית שבעיר.

בספרד הנוצרית היו פרנסותיהם של היהודים מגוונות, ורבים היו האומנים שביניהם; הם הקימו "חבורות" פעילות בתחומי הכלכלה, החברה והדת. הרשב"א ניסח בבהירות את מהותה המשפטית של הג': "שפל חבורה שהם בני ענין אחד הרי הם כעיר בפני עצמה... וכן נהגו בכל קהלות הקדש ולא נסתפק אדם בזה מעולם" (שו"ת, ח"ד, סי' קפ"ה, שאלוניה, תקע"ד, ל"ה, ע"א-ע"ב), ובשו"ת של הרא"ש, הרשב"א והריב"ש אנו מוצאים דברים על מבניהן ופעולתן של "חבורות" ב"ש"ת. בספרד, בתקנות שהגישו החבורה של הסנדלרים היהודיים בסרגוסה לאישורו של המלך ב-1336 כלולים סדרי עזרה כספית בשעת מחלה של אחד מבני-החבורה, הסדר-חובה של ביקורי-חולים והשתתפות בשמחה ובאבל של החברה, כמתכונת הסדרים של הג' הנוצריות. ידוע על מוסדות של צדקה ותפילה המיוחדים לאומנים (כגון בפרסיניאן ובסֶר-גוטה) ועל "מדרש האורגים" (בקלצ' איוב) — שהם מיר-חדים... לאותן יחידים בני החבורה, ואינם הקדש לכל יבא" (שו"ת הריב"ש, סי' של"א).

עיקר התפתחותן של הג' היהודיות בא אירופה המזרחית, בפאהמיה-מוראוויה ובפולין-ליטה, עם ריפוקם של האומנים היהודיים בארצות אלה. ידיעותינו הראשונות עליהן הן מהמאה ה-16. למרות התנגדותן הנמרצת של הג' הנוצריות גדל במידה ניכרת מספר בעליהמלאכה היהודיים, והם התי-ארגנו במאות ה-16-18 בג', במקביל לג' הנוצריות ולשם הגנה מפניהן. במקרים אחדים חדרו בעלימלאכה יהודיים בפולין אל הג' הנוצריות. בפראג נמצאו ג' יהודיות של קצבים, חייטים, פרוונים, רוקמים, סנדלרים, צורפי-זהב, ספרים ורוקמים. בערים אחדות בפולין ובליטה — כגון ברודי, קרקא, לובלין, לבוב, ליסה, וילנה — היו ג' יהודיות מרובות, עד לעשר ג' בקהילה אחת.

חוקותיהן של הג' היהודיות במזרח-אירופה היו ברות הג' הכלליות, אולם תכנן החברתי-דתי הושפע ממנהגי-ישראל ומדרכי-התורה. מהיותן בעיקרו-של-דבר אירגונים כלכליים, קבעו הג' היהודיות כללים בדבר היחסים בין חבריהן, מעמדם של בעלי-המקצוע, המתלמדים השוליות, תקנים (סטנדר-טים) לייצור וכמות-הייצור שהיתה מותרת לכל בעל-מקצוע. הג' דאגו למנוע התחרות בלתי-הוגנת בין חבריהן ולהגן עליהם מפני בעלימלאכה מקומיים שלא היו מאורגנים בשום גילדה ומפני בעלימלאכה שלא מבנייהמקום. הן דאגו גם לשלומם של החברים, סייעו בידי כושלים, ונתנו סעד לאלי-מנותיהם ויתומיהם של חברי-הגילדה. הן פיתחו פעילות מתוכננת של חינוך דתי לחבריהן ולילדיהם. כל בעלי-המקצוע, המתלמדים והשוליות היו חייבים להשתתף בתפילה בציבור ולשמור על השבת והמועדים. הג' קבעו גם כללים מפורטים בדבר בחירת חברי-הוועד.

נשאר אנשי סה"ג קבוצה אינטלקטואלית קטנה, אך בשנים הראשונות שלאחר מלחמת-העולם הצליחו לעורר חלקים ניכרים מתנועת-הפועלים המקצועית בבריטניה לפתוח במפעלים משקיים עצמיים. הניסיון העיקרי בכיוון זה נעשה ע"י האיגוד הארצי של פועלי-בניין, שהחל במפעלי קבלנות בקנה-מידה גדול; הניסיון נגמר בכישלון כלכלי. האיגוד של אנשי סה"ג החליט בשנת 1925 על חיסולו העצמי מתוך ההכרה, שרעיונותיו הספיקו בינתיים לחדור לרחבי התנועה הסוציאליסטית.

סה"ג השפיע השפעה מעמיקה ביותר על תנועת הפועלים הארץ-ישראלית. נושאי השפעה זו היו בעיקר נחמן סירקין וברל כצנלסון. הקבוצה, האיגודים הארציים של הקבוצות, הפעולה השיתופית של ההסתדרות, בפרט מוסדותיה המש-קיים (כגון "סולל-בונה") — שבינתיים איבדו בחלקם את עקרון ההנהלה העצמית — ינקו לא-מעט מעולמו הרחני של סה"ג.

קובץ "סולל-בונה", 1924. J. Plenti, *The Restoration of the Guild System*, 1906; S. G. Hobson-A. R. Orage, *National Guilds*, 1914; G. D. H. Cole, *Self-Government in Industry*, 1917, id., *Social Theory*, 1920; id., *Guild Socialism Re-created*, 1920; Bertrand Russell, *Roads to Freedom*, 1919; G. S. Field, *Guild Socialism*, 1920; R. H. Tawney, *The Acquisitive Society*, 1921; N. Carpenter, *Guild Socialism*, 1921; Th. Plaut, *Wesen u. Bedeutung d. Gilden-Sozialismus*, 1922; L. Mises, *Gemeinwirtschaft*, 1932².

א. לב.

גִּילְדָס (Gildas), הראשון להיסטוריונים של בריטניה, ממוצא קלטי, מת 570 לסה"נ; הוא היה כומר וזמר-מה אחרי מותו הוכרו לקדוש. חיבורו ההיסטורי הוא הספר: De excidio et conquestu Britanniae ("על נפילת בריטניה וכיבושה"). המספר על בריטניה תחת שלטונה של רומא ועל תולדותיה עד תקופתו. החלק השני של החיבור הוא איגרת, ערוכה כעין קינה תנ"כית, על שחיתות השליטים והכמורה בבריטניה; ג' מייחס את כל הרעות שבאו על העם הבריטי לחטאותיהם. — לפי עדות עצמו הסתמך ג' בחיבורו ביהוד על מקורות לא-בריטיים, בעיקר על דברי אבות-הכנסייה על בריטניה, אך אין הוא מוסר את דברי מקורותיו כלשונם. סיגנונו הלאטיני גרוע, והוא עצמו מודה בכך. למרות מגרעות אלו, משמש ג' כמעט המקור היחיד לידיעת תולדות בריטניה מתחילת המאה ה-5 עד המחצית השניה של המאה ה-6. בחיבורו השתמשו ההיסטוריונים הבריטיים שבאו אחריו, כגון ג'ניס, בדה (ע"ע) ואחרים.

Th. Mommsen, *Chronica minora* 3, 24-85, 1898; M. Manitius, *Geschichte der lateinischen Literatur des Mittelalters* I, 208-9, 1911; A. Faral, *La légende arthurienne*, I, 1929.

גִּילְיֹטִינָה (guillotine), מכונה לביצוע מיתת בית-דין בהתזה-הראש. הג' פועלת ע"י צניחתו המהירה של גרון כבד, הגע בין שתי קורות בעלות חריצים, על ערפו של הנידון. כבר ביה"ב היה מכשיר פרימיטיווי מסוג זה בשימוש לסירוגין בארצות שונות באירופה. הכינוי ג' ניתן למכונה במהפכה הצרפתית ע"ש מציעה-הד"ר גייוטן (Guillot) — והוא דחק את השם Louise, שנקבע לה תחילה ע"ש אחד מבניה, הרופא לואי. ד"ר גייוטן, ציר באספה הלאומית המכוננת, הציע ב-1789 בדצמבר להעניק לכל הגידונים למיתה את הזכות למיתה יפה ומידית ללא עינויים — להתזה-הראש, שנח-



גיליוטינה

שבה — בניגוד לתליה — מיתה ללא פחיתות-כבוד היתה פרווילגיה לאצ"י לים בלבד; בשם ההומאניות והשוויון המליץ על התקנת מכונה להתזה-ראשים. המכונה הותקנה בראשית 1792.

באפריל 1792, אחרי ניסויים בגופות-מתים, בוצע פסק-דין מוות ראשון באמצעות הג' בשודד-דרכים. בג' הומת לואי XVI ב-21 ביאנזאר 1793, וכ' תקופת שלטון הטרור הועמדה הג' בקבי-

עות באחד מכיכרי פאריס והיתה בשימוש כמעט מדי יום ביומו. — הג' עדיין מקובלת כאמצעי לביצוע מיתות בית-דין בצרפת ובכמה מארצות אירופה המערבית, שקיבלו את חוק הענשין הצרפתי בתקופת שלטון נאפוליון.

A. Thureau, *Guillotin et la g.*, 1871; H. Herschmann, *La g. en 1793*, 1908; G. Lenotre, *La g. et les exécutions criminelles pendant la Révolution*, 1932; J. M. Thompson, *The French Revolution*, 1944.

גִּילְיֹ, בֶּנִימִינוֹ — Beniamino Gigli — (נר' 1890), זמר איטלקי (טנור), מגדולי זמרי-האופרה בימינו, נחשב ליורשו של קרונו (ע"ע). ג' הופיע לראשונה על בימת האופרה בשנת 1914 ברוביג'ו, מאז הלך מחיל אל חיל והופיע על בימת האופרה בכל הערים הגדולות שבאירופה, ומ-1926 ואילך אף באמריקה הצפונית והדרומית. הוא מופיע גם בריסאלים. הרפר-טואר שלו כולל את תפקידי-הטנור הגדולים של יותר מ-30 אופרות. כמו כן השתתף ג' גם בסרטים מוסי-קאליים איטלקיים, אנגליים וגרמניים.



בנימינו גיילי

גִּילְיֵן, חוֹרְחֵה — Jorge Guillén — (נר' 1893, ואליאדוריד), משורר ספרדי, למד בספרד, גרמניה ושווייץ. שימש מרצה ללשון ולספרות ספרדית בסורבון ובאוניברסיטות שבמורסיה, סויליה ואופסורד; ב-1938 נשתקע באה"ב (ולסליקולג').

ג' פירסם ספר אחד בשם Cántico ("השיר"), שהלך וגדל בהקפו ממהדורה למהדורה (1928 — 1936 — 1945 — 1950), עד שהוא מכיל במהדורתו האחרונה 334 שירים. ספר זה הוא מן הגסיונות החשובים ביותר בשירה הספרדית המודרנית. ג' נוטה לשירה סהורה ותמציתית, תוך שקידה שכלית מתמדת על דרכי היצירה הפיוטית. Cántico הוא חזון-עולם נלהב, המבטא את הקוסמוס באמצעים מעטים: שמות-עצם ושמות-תואר, או במשפטים בעלי קיצור נמרץ: "שירה מת-גלמת במה שנותר לאחר שמסירים את כל המיותר שבכלי הביטוי". תפקידם של אמצעי-הביטוי הוא לרמוז ולהצביע על דברים שאינם עשויים להיות מובעים כל-צרכם בשיר; לפיכך השיר כולו מסאפורי. ג' מחפש את הביטוי לדברים

והסכניקה של ארצו ועשהו חבר לכמה גופים מנהליים ציבוריים בתחום זה. בכלל שירותיו החשובים לתעשייה הם תיקונו בייצור החומצה הגפריתנית (ע"ע) בשיטת תאי-העופרת על-ידי הנהגת המגדל הנקרא על שמו. ועוד. — במפעלים ספרותיים-מדעיים שיתף ג' פעולה הרבה עם ארגו (ע"ע).

פ. ה. ב.

גִ'ילְרִיפּ (קרי: ג'ילופ), קרל — Karl Gjellerup — (1857—1919), סופר דני. ג' היה בן-כומר ולמד תאולוגיה בקופנהאגן, אבל נתפס להשקפתו המאטריאליסטית, האנטי-נוצרית והדמוקרטית של ג'אורג בראנדס; ברוח זו כתב את הרומאנים הראשונים: „אידיאליסט” (En Idealist, 1878; „דניה הצעירה”), „ליסט” (Det unge Danmark, 1879; „תלמיד הגרמנים”), Germanernes Learling, 1882, ועוד. נסיעה לאירוסה המרכזית ולארצות הים התיכון (1883) קירבה אותו אל הטעם הקלאסי היווני ואל התרבות הגרמנית; ג' נשא אשה גרמניה והשתקע בגרמניה (אחדים מספריו האחרונים אף נכתבו בגרמנית). בתקופה זו חיבר ג' ביחד מחזות ורומאנים על נושאים יוונים (Tamyris, 1887, ועוד) וטוטוניים (Brynhild, 1884, מחזה). לעת זקנתו (החל מ-1903) דבק ברעיון הגאולה על-ידי כיבוש היצרים ברוח פירושיהם של שופנהאואר וואגנר לתורת בודהא וביסס את סיפוריו על חיי-העם בהודו והמיסטיקה הבודהיסטית; לכאן שיך המחזה Offerildene („מדורות-קרנף”), 1903, ורומאנים אחרים, ביניהם העמוקה המפורסמת שביצירותיו Pilgrimen Kamanita („קאמאניטה הצליין”), 1907. ב-1917 זכה ג' בפרס-נובל, יחד עם בן-ארצו פונטופידאן. מעלתו של ג' באצילות השקפתו המוסרית ובמעוף המיסטי-פילוסופי של כתיבתו, אבל זו לא היתה לפי רוח-הזמן ולא השפיעה על בני-דורו אלא מעט.

A. Rosenberg, K. G., *der Dichter u. Denker*, I-II, 1923; A. Bucher, K. G. („Edda”, 30), 1930.

גִ'ילְרִי, גִ'ימֶז — James Gillray — (1757—1815), קארי-קאטוריסטן וצייר אנגלי. מ-1779 ואילך פירסם כ-1500 עלונים סאטיריים. ב-1811 גטרפה עליו דעתו. — ג' היה בעל השכלה רחבה; הוא תמך במפלגת הטורים ומימיו לא הפנה את ביקרתו כלפי חולשותיה; הוא לחם בוויגים, במלך ג'ורג' III ובאשתו שארלוט, במהפכה הצרפתית ובעיקר



ג'ימז גילרי: מי שמחה לעאולז? קאריקאטורה על ש"ס ונאפוליון, 1808

בצד האסתטי שבהם, ובוה הוא קרוב לגונגורה (ע"ע); הוא יוצר עולם של שירה, שהוא מקביל לזה שבו אנחנו חיים.

F. A. Pleak, *The Poetry of J. G.*, 1942, J. Casaldueiro, J. G. „Cántico”, 1946, R. Gullón y J. M. Blecua, *La poesía de J. G.*, 1949; D. Alonso, *Los impulsos elementales en la poesía de J. G.* („Poetas españoles contemporáneos”, 207—243), 1952.

ק. ר. ג.

גִ'יילִיסק, לואי ז'וזף — Louis Joseph Gay-Lussac — (1778—1850), פיסיקן וכימאי צרפתי. למד בביה"ס

הפוליטכני בפאריס, ומ-1801 פעל שם, תחילה כעוזרו של ברתולה (ע"ע) ואח"כ כמורה לכימיה; בשנת 1809 נתמנה פרופסור לכימיה שם ופרופסור לפיסיקה בסורבון. אחרי מהפכת-יוולי היה ג' פעיל גם בשטח הפוליטי, ב-1831—1839 היה חבר בית-הנבחרים, וב-1839 הוענקה לו מעלת פֶר של צרפת. — שמו של ג' קשור בהרבה השגים ושיטות בשדה



5. ל. ג'ייליס

הכימיה והפיסיקה ב-מחצית הראשונה של המאה ה-19. מאמרו החשוב הראשון (1802) הביא את ההוכחה לחוק היסודי של ההתפשטות התרמית של הגזים (ע"ע) וקבע את ערכו המדייק של מקדם ההתפשטות בשיעור של 1/273 מהנפח ב-0° לכל 1°. ב-1804 ואיי-לך הרבה לעסוק בת-קר האטמוספירה, ב-

שיתוף-פעולה עם ביו (ע"ע) ועם אלכסנדר הומבולט (ע"ע). בטיסות בכדור-פורה, שבהן הגיע ג' לגובה של 7,000 מ', הוכח שהטמפרטורה של האטמוספירה תלויה בגובה, אבל לא הרכבה היחסי ולא השדה המאגנטי של הארץ. בשנת 1807 פירסם ג' את ניסיון התרמודינאמי החשוב, המראה שכל גז מתקרר בהתפשטותו ומתחמם בהתכווצותו, אבל החום הסגולי עצמו אינו תלוי בנפח-הגז. בשנת 1809 פירסם את תגליתו החשובה ביותר — את עקרון הנפחים הפשוטים והקבועים ברצקציות כימיות בין גזאים (ע"ע כימיה). מאותו זמן ואילך נטה ג' יותר לחקירה הכימית ולשימושה. כבר ב-1808 הפיק יחד עם פֶנר (ע"ע) אשלגן ונתרן ע"י חיזור של אלקלי (ע"ע) בכרזל מלובן או בפחמן. ג' חקר את הכלור ואת היוד, אך לא הכיר תחילה שהכלור הוא יסוד. כנגד זה כתב ג' את המונוגראפיה המשובחת הראשונה על היוד ותרבותיו (1814), ובה כלולה גם ההבחנה בין החומצות של הכלור והיוד שבלי חמצן ובין החומצות החמצניות של יסודות אלה. מן המצויינות שבעבודותיו הם מחקריו בציאן (ע"ע) ובתולדותיו (1811—1815). יחד עם תנאר שיפר ג' את שיטות האנאליזה האורגאנית הכמותית (ע"ע כימיה אנליטית) ע"י שריפה בגופים מחמצנים (אשלגן כלוראטי, תחמוצת של נחושת) וייסד את שיטת הטיטרציה (ע"ע). הוא חקר את התסיסה הכהלית של הסוכר והעלה את ניסוחה בדרך הקרובה למציאות. שיטות ומחקרים אלו, שחשיבותם השימושית אינה נופלת מן המדעית, קירבוהו לצרכי התעשייה

מסכימים (Nonconformists) להכיר בהגמונים שנתמנו על-ידיו. התוצאה מנגישותיו היתה ההגירה של קבוצות פורי-טאנים לאמריקה. האפשרות של פשרה בין ג' ובין הקאתולים בטלה אחרי הקשר של קבוצת קאתולים בראשותו של ג' פוקס (Guy Fawkes), שניסו להתנקש בפארלאמנט ובמלך ("קשר אבקי-השרפה", 1605). הפעולה החשובה ביותר של ג' בענייני הדת היתה יזמתו להכנת תרגום חדש ומוסמך של כתבי-הקודש. התרגום יצא לאור ב-1611 והשפיע השפעה מכרעת על התפתחותה של הלשון והתרבות האנגליות.

במדיניות-החוץ שאף ג' לשלום בין הארצות הפרוטסטנטיות טיות הקאתוליות. ב-1604 סיים את המלחמה עם ספרד בשלום של פשרה, שהיה למורת-רוח לחוגים רחבים באנגליה. בפרוץ מלחמת שלושים השנה נמנע ג' תחילה מלהתערב בה לטובת הפרוטסטנטים והפקיר את מנהיגם הקורפירסט פרידריך מפפאלץ, שהיה בעל בתו. למען השלום עם ספרד אף ציווה להוציא להורג את רלי (ע"ע). באותה תקופה נעשה יוצאו הראשי של ג' ג'ורג' וילירס (אח"כ דוכס מאקאינגם), שהיה שנוא על הפארלאמנט והעם ושתוכנן נישואים בין יורש-העצר צ'ארלס ובין נסיכה ספרדית. רק אחרי דחיית תכנית זו ע"י ספרד ב-1623 הצטרף ג' למלחמה בגרמניה לצד הכוחות הפרוטסטנטיים. אולם הצבא האנגלי שנשלח לחזית הרינוס נחל תבוסה מידי הספרדים.

G. M. Trevelyan, *England under the Stuarts*, 1907; S. R. Gardiner, *History of England 1603-1642*, 1884²; J. F. Henderson, *J. I and VI*, 1904; C. H. McIlwain, *The Political Ideas of J. I*, 1921; G. Davis, *The Early Stuarts*, 1937; Ch. Williams, *J. I*, 1952².

י. טו.

(2) ג' II (1633-1701), מלך בריטניה הגדולה ואירלנד (1685-1688), בנו של צ'רלס I (ע"ע) ואחיו של צ'רלס II (ע"ע). בזמן המרידה הגדולה נמלט ג' משבנים של אנשי-הפארלאמנט להולאנד; משם עבר אל משפחתו לצרפת ושירת בצבא הצרפתי, וזמן-מה גם בצבא הספרדי. אחרי החזרת בית-סטיוארט למלוכה נתמנה ג' — שתארו היה הדוכס מיורק — ע"י צ'ארלס II ללורד-אדמיראל ופעל רבות לחיזוק צי-המלחמה הבריטי, וכן הצטיין כמפקד בשני קרבות-ים נגד ההולאנדים.

בחייו הפרטיים היה הדוכס מיורק שקוע בפריצות זוימה. נישואיו עם אשתו הראשונה אן היד, בתו של קלרנדון (ע"ע) נשמרו תחילה בסוד. אח"כ נתפס לקאתוליות, עבר לדת זו ונעשה אדוק בה ביותר. דבר המרתו נתפרסם ב-1672. אחרי מות אן נשא לאשה את הנסיכה הקאתולית מאריה ממדונה.

קבלת הקאתוליות ע"י ג' עוררה הד שלילי באנגליה, ובתוקף "תעודת-המבחן" (1673), המכוננת נגד הקאתורים, נאלץ לנטוש את משרותיו בצי ובמועצת-המלך ואף לעזוב לזמן-מה את אנגליה. נעשה אפילו ניסיון לשלול ממנו את זכות-הירושה על כסא-המלוכה. בימי שהותו בגולה נקשרו קשרים הדוקים בינו ובין חצר לואי XIV בצרפת. ב-1679 ניתנה לג' האפשרות



ג'ימו השני

בנאפוליון. בעלוניו השתמש בטכניקת-הרישום. ולפעמים היה מצרף לה אף את הטכניקה של האקוואטינט ושל סיגנון-הנקודות; עפ"י היה מוסר את ציוריו בידי אחרים כדי שימלאו אותם בצבעי-מים. הניח אחריו אף תחריטי-עץ. — סיגנון יצירותיו הוא סיגנון קווי מובהק ברוח הקלאסיציזם של דורו. הסאטירה שבהן מגיעה עד לידי גסות; בין השאר צייר אף ציורים על נושאים ארוטיים. ג' נתחבב מאד על אנשי-זמנו; ביצירתו יש לראות תרומה מעניינת להיסטוריה המדינית של אנגליה בתקופתו של פיט.

Th. Wright and Evans, *J. G.*, 1851; Th. Wright, *Works of J. G.*, 1873; H. Marcel, *J. G.*, ("Gazette des Beaux Arts", 1911).

ג'ימו (James), שנים ממלכי-בריטניה מבית-סטיוארט במאה ה-17.

(1) ג' I (1566-1625) היה בנם של מרי סטיוארט (ע"ע) ושל בעלה השני דארנלי. אחרי הדחת אמו ב-1567 הוכרז כבן שנה למלך-סקוטלנד בשם ג' VI. והאפיטרופות עליו היתה בידי אצילים שונים. ג' קיבל חינוך טוב במקצר

עות הלימודיים של דורו, אולם מחמת העקשנות וצרות-האר-פק שהיו אפייניות לו נשארה השכלתו בעי-קרה למדנות עקרה, שבה נהג להתייחר בכתביו המרובים על נושאים תאולוגיים ופוליטיים. מ-1583 שלט ג' לבדו והצליח לחזק את כוח המלך-כה בסקוטלנד ע"י ניצול הניגודים הח-

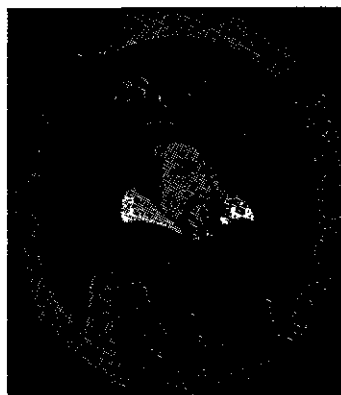

ג'ימו הראשון

ריפים בקרב האצולה ובין האצולה והכנסייה הפרסביטרי-יאנית. אחרי מות אליזבת I (ע"ע) מאנגליה ב-1603 ירש ג' את כסא מלוכה בריטניה הגדולה ואירלנד כג' I. בזכות קרבתו המשפחתית לבית-טיודור ובטיועו של רוברט ססיל (ע"ע), המלכתו נתקבלה תחילה ברצון באנגליה, מאחר שמנעה סכנת מלחמת-אזרחים, ואף איחדה בפעם הראשונה את כל חלקי האיים הבריטיים ביד אחת, אם כי רק בצורת איחוד פרסונאלי.

יועציו של ג' באנגליה היו ססיל ופרנסיס ביקון (ע"ע). אחרי הצלחתו בסקוטלנד שאף ג' לשלוט אף באנגליה ביד רמה. הוא דגל ברעיון של זכותם האלוהית של המלכים ונתן לו ביטוי בע"פ ובכתב. רוב שנות מלוכותו עברו עליו בסיכסוכים עם הפארלאמנט, אשר ג' לא נטה להכיר בזכו-יותיו אלא במידה, "שהן נופקות מן המלך ומהסכמתו, ואילו הפארלאמנט עמד על "זכותו המורשתית" לדיון חפשי בכל העניינים הנוגעים לנתיני המלך. המחלוקת היתה נטושה בעיקר בשאלת הזכות להטלת מכס ומס, ובוזה הונחו היסודות למשבר, שהביא לידי מרד ומהפכה בימי בנו של ג'. גם בשאלת הדת פרצה מחלוקת גלויה בין ג' ובין האנגלים. ג' חשש מפני המגמות הדמוקרטיות של הכיתות הפוריטא-ניות ושאף לארגן את הכנסייה על יסודות צנטראליסטיים-אפיסקופאליים, ואף איים בנקיטת אמצעי-כפייה נגד "הבלתי-

נסיעה לצרפת. הוא גדל בחצרם של הנרי IV והנרי V, קיבל חינוך טוב, נשא אשה אנגליה הצטיין כמשורר, משפטן ואיש צבא. הוא נלווה אל הנרי V במסע-מלחמתו בצרפת. בינתיים היה השלטון בסקוטלנד בפועל בידי רוברט מאולבני. רק אחרי מותו של זה האחרון ב-1419 התחילו הסקוטים נושאים-ונותנים עם האנגלים על פדיון מלכם. ב-1424 חזר ג' לסקוטלנד והוכתר למלך. הוא הנהיג רפורמה משפטית במדינה, השתדל לשחרר את המדינה מהשפעה אנגלית ואת הכנסייה הסקוטית מתלותה היתרה באפיפיור. הוא צימצם את השפעתם של גדולי-האצילים על השלטון, נשען בעיקר על האצולה הזעירה והגביר את ייצוגה בפארלאמנט, שהיה למכשיר-שלטון קונסטיטוציוני. צעדים אלה עוררו את חמת האצולה הגבוהה, שחבריה קשרו עליו קשר ורצחוהו.

(2) ג' II (1430—1460), בנו של (1). הוכתר למלך בגיל שבע. אפיטרופסיו מבין האצילים לחמו ביניהם על העוצרות והשלטון. ב-1449 נטל ג' בן ה-19 את השלטון לידי והצליח לדכא את האצילים אחד-אחד. הוא נידה את מתנגדיו העיקריים מבית דגלס, החריס את רכושם, חיזק את כוח המלוכה וביצע תיקונים בדרכי המינהל השיפוטי. הוא התערב במלחמות-השושנים באנגליה לטובת בית לנקסטר ונהרג בשעת מצור על מצודת רוֹכסבורוֹ (Roxburgh).

(3) ג' III (1451—1488), בנו של (2), הומלך בגיל תשע. אפיטרופסיו היו תחילה אמו, ואח"כ האצילים מבית בויד (Boyd), שנתמנו לשם כך ע"י הפארלאמנט. מלכותו העצמאית החלה ב-1469. במדיניות-החוץ הצליח לרכוש בדרכי שלום את איי אורקני ושלטנד מידי נורווגיה. אך אחיו קשרו עליו קשר וגרמו למלחמות-אזרחים. אחד מהם נכלא ומת, והשני נמלט לאנגליה, הוכר ב-1482 כמלך-סקוטלנד על-ידי אדוורד IV ועלה עם צבא-עזר אנגלי על אדינבורו. ג' הצליח להגיע לידי שלום של פשרה עם אנגליה ולהציל את כסאו. בשנת 1488 התמרדו האצילים הסקוטיים והכריזו על בנר בכורו כעל מנהיגם. בקרב על-יד סאצ'יברן (Sauchieburn) ניגף המלך לפני המורדים ונרצח.

(4) ג' IV (1473—1513), בנו של (3), הומלך אחרי מפלתו ורציחתו של אביו ע"י האצולה ונהנה מתמיכתה. רוב תקופת שלטונו היתה שלווה, והפארלאמנט קיבל שורה של תיקונים להאחדת המינהל בממלכה. אחרי סיכסוך קל עם הנרי VII מלך אנגליה התפייס ג' אתו ונשא לאשה את בתו מארגארט טיודור; בזה הונח היסוד לאיחודן של סקוטלנד ואנגליה כעבור 2 דורות. אחרי עלייתו של הנרי VIII לשלטון באנגליה הורעו היחסים בין אנגליה ובין סקוטלנד, אחרי שכרת ג' ברית עם צרפת. פרצה מלחמה, ועל-יד פלודן (Flodden) נחל הצבא הסקוטי מפלה ניצחת, ואף ג' נפל בקרב.

(5) ג' V (1512—1542), בנו של (4), הוכרו כמלך בגיל שנה. כל ימי ילדותו ונעורו נמשכו המריבות על העוצרות בין סיעות האצילים שנטו לצד אנגליה או לצד צרפת. זמך-מה היה המלך שבוי בידי בני בית-דגלס, ורק אחר שנמלט מידם (1528) שלט בעצמו. הוא עשה מאמצים לדכא את האצילים, ששלטו בפועל במדינה, וכן השתדל להשתחרר מתלות בדודו הנרי VIII מאנגליה. ג' הרגין את הנרי, הן בדבקו ובקאתוליות והן בהתקשרותו עם צרפת ע"י נישואיו, תחילה עם בתו של פראנסואה I ואחרי מותה ב-1538 עם מארי לבית גיז (ע"ע), שילדה לו את מרי סטיוארט. ב-1542 פרצה מלחמה בין סקוטלנד ואנגליה, וג' שלא נתמר על-ידי

לחזור מצרפת, ובהדרגה הושב אף למשרותיו הקודמות ולעמדתו בחצר אחיו.

עם מותו של צ'ארלו II (1685) היה ג' למלך, ולמרות קאתוליותו תמך בו תחילה רוב דעת-הקהל. הטורים, שבידם היה אז הרוב בפארלאמנט, הסתפקו בהצהרתו של ג', שיגן על הכנסייה האנגליקנית ועל החוק. אולם כעבור זמן מועט החלה להתבלט שאיפתו של ג' לשלטון עצמאי ולהשלטת הקאתוליות, במתכונת משטרו של לואי XIV בצרפת. את מרידותיהם של הדוכס מארגיל ושל מונמאות, בנו הבלתי-חוקי של צ'ארלו II, דיכא ג' באכזריות רבה, ונאמנו, השופט ג'פריו (Jeffreys), העלה מאות לגרדום. באמתלת המלחמה במורדים ריכו המלך צבא רב בקירבת לונדון. הוא החל לפטר את יועציו הקודמים המתונים ולמנות אישים קאתוריים למשרות גבוהות בצבא, במינהל ואף באוניברסיטות, מתוך עקיפת החוקים המכוונים נגד הקאתולים. במלחמתו נגד הכנסייה האנגליקאנית השלטה ניסה ג' למשוך לצידו גם את הג'ונקופורמיסטים. אולם מדיניותו האבסולוטיסטית-קאתולית עוררה התנגדות נמרצת בפארלאמנט ובעם וגיבשה נגדו תזית של ויגים, טורים ונונקופורמיסטים. תחילה נמנעו המתנגדים מפעולה, מתוך שיקול שאחרי מותו של ג' הקשיש עתידה המלוכה לעבור לבתו (מנישואיו הראשונים) מרי, שנתחנכה כפרוטסטאנטית ונישאה לוויילים מאוראניה (ע"ע ויילים III), אולם כשהחריף הסיכסוך בין ג' ובין הכנסייה האנגליקאנית, שהביא למאסרם של שבעה הגמונים ולהעמדתם לדין ע"י המלך, וכשילדה לו מאריה ממודנה בן לזקונה, שנטבל לקאתוליות והוכרו כיורש-עצר, נפל על רבים הפחד של הנצחת שושלת קאתולית על כסא מלכות-אנגליה. הוויגים והטורים יחדיו קשרו עליו קשר והזמינו את ויילים מאוראניה לבוא לעזרתם. ג' גילה חוסר-ישע גמור בהתגוננותו בפני הקשר הזה. כשנחת ויילים בחופי אנגליה (5 בנובמבר 1688), עבר לצדו גם ג'ון צ'רציל (הדוכס מקרלבורו [ע"ע] לעתיד), מפקד צבא-המלך, ג' נעזב ע"י כל תומכיו ונאלץ לברוח לצרפת, ויילים ומרי הומלכו במקומו באנגליה. כך בוצעה „המהפכה המפוארת“, שבה נסתיים המ' אבק הממושך בין המלוכה והפארלאמנט על ריבונות-השלטון ועל המשטר הדתי בנצחון הפארלאמנט והאנגליקאניות.

אחרי הדחתו עשה ג' ניסיון להחזיר את השלטון לידיה. ב-1689 אירגן התקוממות באירלנד הקאתולית, אך אחרי מפלתו בקרב על נהר-בוין (1690) נאלץ לנטוש את אירלנד. מכאן ואילך סמך על לואי XIV, אולם מפלת הצי הצרפתי במלחמת-הקואליציה 1689—1697 שמה קץ אף לתקוותו לחזור למלכותו בעזרת הצרפתים. מעתה עסק ג' בקשירת קשר לרציחת ויילים, אולם הקשר נתגלה ונכשל (1696). ג' שהה בימיו האחרונים בסן-ז'רמן ליד פאריס בארמון שניתן לו ע"י לואי XIV כאוכל-לחמו של מלך זה. אולם הוא לא ויתר מעולם על הכתר האנגלי, ודחה את הרעיון להציע את מועמדותו לכס-המלוכה הפולני ב-1697.

T. B. Macaulay, *History of England from the Accession of J. II*, 1848; H. Belloc, *J. II*, 1928; P. M. G. Higham, *J. II*, 1934; G. N. Clark, *The Later Stuarts*, 1939; F. C. Turner, *J. II*, 1948.

י. ט.

ג'ימז I-VI, מלכי סקוטלנד מבית סטיוארט במאות ה-15-16. (1) ג' I (1394—1437), בנו של רוברט III. בשעת מות אביו ב-1406 נמצא שבוי בידי האנגלים, שתפסוהו בעת

אציליו, ניגף בקרב על-יד סולווי מוס (Solway Moss) ומת ימים אחדים אחרי הקרב.
 6) ג' VI, בנה של מרי סטיוארט, הוא ג' I מלך בריטניה (ע"ע).

J. A. Taylor, *The Life of J.'s IV*, 1913; J. L. Caw, *Portraits of the Five J.'s* (Scot. Hist. Rev. VII), 1923; A. M. Mackenzie, *The Rise of the Stewarts 1329-1513*, 1935; E. W. M. Balfour-Melville, *J. I, King of Scots*, 1936.
 י. ט.

ג' ימז, הנרי — Henry James — (1843, ניריורק — 1916, לונדון), סופר אמריקני. ג' היה בן לסופר שכתב על נושאים פילוסופיים ותאולוגיים ואחיו הצעיר של זילימ ג' (ע"ע).

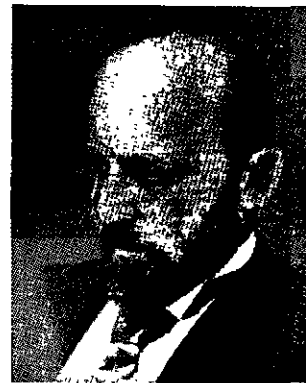

הנרי ג'ימז

בעודו תינוק הוסע לאירופה, וכל ימיו היה מיטלטל בין שתי היב-שות; לא זכה ללימודים מסודרים בב"ס, אולם בשנות 1862—1866 למד משפטים בהארווארד. עפ"ר היה יושב בלוג-דון, ואחר-כך בעיירה ניי (Rye) בדרום-אנגליה. בפרוץ מלחמת-העולם I קיבל את האזרחות הברייתית לאות הזדהות עם אנגליה האהובה עליו.

ג' היה הראליסטן האמריקני הראשון בעל גישה פילוסופית. ידיעותיו בנפש האדם — שלחקירתה ייחד את כל כוחותיו — הן עמוקות יותר משהן נרחבות, שכן לא ידע באנגליה, באמריקה ובצרפת אלא את בני המעמד הבינוני. בזקנותו הפכה דקות-מחשבתו לדקדקנות-יתר, וזו, יחד עם סיגנונו המסובך, מקשה ביותר על קריאת ספריו האחרונים. ברומאנים שלו ניכרים שני קווייטוד, שנצטרף להם אח"כ קו שלישי: עיסוקו המיוחד בתהליכי-נפש פנימיים; המבנה המדוקדק, הארדיכלי כמעט, של הסיפור; סיגנון-זקנותו המסובך (דמויותיו מרבות לדבר במשפטים המשתרעים על עמודים שלמים), אולם ברומאנים הראשונים שלו מצטיין סיגנונו המעובד בבהירות וכיופ. נושאו העיקרי הוא מגעם של נוסעים אמריקנים בתרבות האירופית ושל נוסעים אירי-פיים בתרבות האמריקנית. ג' התחיל לכתוב עוד בימי לימודיו בהארווארד; הוא היה מחבר פודה מאד, הוציא כמעט כל שנה ספר אחד. יצירותיו כוללות סיפורים קצרים, רומאנים, ספרים מסעות ומחזות, אולם האחרונים לא זכו להצלחה. מיצירותיו יש לציין: *The Europeans* (1877); *The Americans* (1878); *Daisy Miller* (1878), שנמנה בשעתו עם הספרים החביבים ביותר על הקהל; *Portrait of a Lady* ("דמות גבירה", 1881); *The Bostonians* (1886); והו אחד משני ספריו, שעלילתם נרקמת על רקע אמריקני בלבד; *What Maisie Knew* ("מה שידעה מיזו", 1897); *The Turning of the Screw* ("המלחציים", 1898); *The Awkward Age* ("הגיל הקשה", 1899); *The Wings of a Dove* ("כנפיינוה", 1901); *The Ambassadors* ("השגרירים", 1903); *The Golden Bowl* ("מזרק-הזהב", 1904); *The American Scene* (1904); *A Small A Small* (1907). ג' חיבר אוטוביוגרפיה בשני כרכים:

Notes of a Son ("הילד והבריות", 1913); *Boy and Others* and *Brother* ("רשימות בן ואח", 1914). — בזמן האחרון העמיקה הערכת ג' בביקורת הספרותית באנגליה ובאה"ב, ואף גדל פירוטו בציבור-הקוראים המשכיל. החקירה הספרוית תית מגלה את השפעתו המכרעת על סופרי הדור האחרון ועל התפתחות "רומאן-התודעה".

F. M. Hueffer, *ביקורתיים וביוגראפיים על ג'*; *H. J.*, 1916; R. West, *H. J.*, 1916; P. Edgar, *H. J.*, 1927; F. O. Matthiessen, *H. J.*, 1944; Van W. Brooks, *The Pilgrimage of H. J.*, 1947; F. W. Dupee, *The Question of H. J.*, 1948; E. Stevenson, *The Crooked Corridor: A Study of H. J.*, 1950.

ד. א.

ג'ימז, זילימ — William James — (1842, ניריורק — 1910, צ'וקורואה, ניו-המפשייר), פילוסוף אמריקני.

ג' היה בנו של הנרי ג', תאולוג ראצינאליסטי-מיסטי, ואחיו הבכור של הסופר הנרי ג' (ע"ע). מאחר שהוריו שינו את מקום-מגוריהם לעתים קרובות, ביקר ג' בבתי-הספר בניו-יורק, לונדון, פאריס, ז'נווה ובזן; לפיכך שלט שלטון מלא בשפות ובתרבויות האנגלית, הצרפתית והגרמנית. בניו-יורק התחיל ללמוד רפואה וכימיה. כתוצאה מסבל גופני, בעיקר ליקוי בראיה, נאלץ להפסיק זמנית את לימודיו ולצאת להבראה באירופה. באותו זמן התחיל להגות בקשר שבין הגוף וההכרה והגיע אל הפילוסופיה. אחרי שסיים את חוק לימודיו ברפואה באה"ב 1868, שוב חלה למשך ארבע שנים. בימי מחלתו הרבה לעיין בספר תהילים ובמימרות של ישו ולעסוק בפילוסופיה. לפי דבריו, נתן לו מאמר של רנוביה (ע"ע) את ה"אמונה בערכים מוסריים" ובחופש-רצונו של האדם היחיד; מכאן ואילך ראה ג' את העולם כדבר בלתי-גמור, מתהווה. 1872 נתמנה ג' מרריך לפסיכולוגיה, אנאטו-מיה והיגיינה באוניברסיטה הארווארד, וב1876 — פרופסור

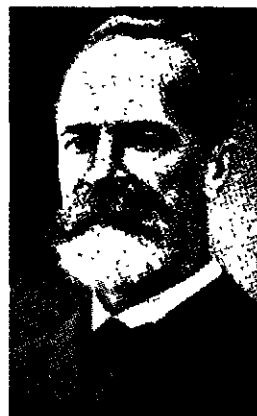

זילימ ג'ימז

לפסיכולוגיה פסיכולוגית, הקים שם את המעבדה הפסיכולוגית הראשונה בעולם. ג' נתפרסם ע"י ספרו *Principles of Psychology* ("עקרונות הפסיכולוגיה", 1890), שנוצר — ככל יתר כתיביו — מתוך הרצאותיו ונכתב בסיגנון ברור ומזהיר. ג' השתמש בשיטות מדעיות-טבע — ב"אמפיריזם ראדיקאלי" — לגבי תופעות ההכרה, ולא רק לגבי התופעות הקשורות בחושים כי אם גם לגבי אלו הקשורות ב-רצון, בהחלטה וברגש. הוא קבע את מושג "זרם-ההכרה", שבו עוברת תופעה אחת לשניה ושהכוו המניע אותו הוא הרצון. מן הפסיכולוגיה הגיע ג' למטאפיזיקה ולדת. בספריו *The Will to Believe* ("הרצון לאמונה", 1897), *Talks to Teachers on Psychology and to Students on Some of Life's Ideals* ("שיחות עם מורים על פסיכולוגיה ועם תלמידים על כמה מערכי-החיים", 1899) ואחרים, העמיד את רצונו החפשי של האדם כנקודת-מוצא גם בשביל הדת, ואת האמונה ברצון חפשי זה ואת הרגש — כיסוד לחינוך לחייה-החברה.

ג' ניסה לעמוד על יסודה ומקורה של הרח בדרך המחקר

מרבח עוד אחד, „אלה” — בג' ל"ו, הרי ל"ט. ר' יהודה למד בדרך הג' (מירמ' ט, ט), שחמישים ושנים שנה לא עבר איש ביהודה („מעוף השמים ועד בהמה נדדו הלכו: בהמה — ג' חמשין ושנים“). בברייתא של ל"ב מידות מובאת כדוגמא לג' של-חשבון הדרשה, ששמונה עשר ושלש מאות ילדי-ביתו של אברהם (ברא' יד, יד) הם אליעזר, כי מגיין „אלי-עזר” הוא שי"ת. בדרשה זו, הנמסרת במקורות אחרים (גדר' ל"ב, ע"א; ב"ר מ"ג, ב') בשם בר-קפרא (ע"ע), יש אולי משום תשובה לדרשה כריסטולוגית באגרת פר-נבא (ע"ע), שרצתה למצוא באותיות היווניות TIH, שערך המספרי הוא 318, רמז לצלב ולהתחלת שמו של ישו, שבשמו נתל אברהם את נצחוננו; הדרשן היהודי השיב באותה דרך כדי לבטל את דרשת הנוצרי.

דוגמה לחילוף-האותיות בא"ת ב"ש כבר מופיעה במקרא: „ששך” (ירמ' כה, כו; נא, מא) = בבל. על דוגמה שניה מעירה ברייתא של ל"ב מידות: „לב קמי (ירמ' נא, א) בחילוף-האותיות — כשדים, לב קמי מחליפין באותיות א"ת ב"ש“. האלפבית א"ט ב"ח (א' נחלפת בט', ב' בח' ג' בו', וכו') נקרא בתלמוד (סוכה נ"ב, ע"ב) „א"ב של ר' חייא“. תלמידו של ר' חייא, רב, הסביר שבלשצ'ר ואנשי לא ידעו לקרוא את הכתובת הסתומה, מפני שהיתה „כתובה בג'“ ו.א. ע"פ א"ת ב"ש (סנה' כ"ב, ע"א; ועי' שבת ק"ד, ע"א).

בהלכה אין למידת הג' אלא מקום מועט, ואף זה כרמו ואסמכתא בלבד. ההלכה: „סתם נזירות שלשים יום“, נרמזת במלה „יהיה“ („אשר יזיר לה' קדוש יהיה“ [במד' ו, ה]). שהיא בג' שלשים (נזיר ה' ע"א). גם באגדה, עכ"פ במדרשי האמוראים הקדומים, אין הג' משמשת מקור לרעיונות ולדר-שות אלא צורה הבאה לבטא אותם בדרך הקצרה ביותר. דרשות החכמים, שנח' לא ניצל בזכותו אלא בזכותו של משה (ב"ר כ"ו, ז'), שרבקה ראויה היתה שיצאו ממנה שנים-עשר שבטים (שם ס"ג, ו'), ושהסולם בחלמו של יעקב מסמל את מעמד הר-סיני (שם ס"ח, י"ב) — לא נדרשו משום שהמלה „בשגם“ (ברא' ו, ג) והשם משה „חשבון אחד הם“, ומפני שערך המלה „זה“ בדברי רבקה (שם כה, כב) הוא י"ב, או מחמת ש„סלם“ הוא בג' „סיני“. כל הדרשות הללו נדרשו גם בדרכים אחרות, וברור שקדמו לג'.

אולם הג' תופסת מקום רב במדרשי-האגדה שכל עיקרם דרשת אותיות, כגון: מדרש חסרות ויתרות, וכן במדרשי-האגדה המאוחרים, ובפרט באלה שבאו אחרי ר' משה הדרשן (ע"ע) והשתמשו בספרו, כמו במדבר רבה, מדרש אגדה (הר"ל ש. באבער, תרנ"ד) ובראשית רבתי (הר"ל ת. אלבק, ת"ש; ועי' במבוא, עמ' 11—20). גם רש"י מביא דרשות ע"פ ג' מייסודו של ר' משה הדרשן (במד' ו, יח) ושאלב ג' ממקור זה, גם אם אינו מזכירו במפורש (ברא' לב, ה: „עם לבן גרתי — בג' תרי"ג; כלומר: עם לבן הרשע גרתי ותרי"ג מצוות שמרתי“, הוא פירושו של ר"מ הדרשן [עי' בראשית רבתי, עמ' 145]). בג' השתמש במידה רבה ר' יוסף בכור-שור, מגדולי מפרשי התורה בצרפת, ובדרכו זו הלכו כמעט כל בעלי-התוספות בפירושיהם על התורה (ש. פאזנאנסקי, מבוא על חכמי צרפת מפרשי המקרא, עמ' 73). חומר עשיר של ג' מצוי בפירושו של ר' יצחק בן יהודה הלוי (סוף המאה ה-13) „פענח רזא“, ובפירושו של ר' יעקב בעל הסורים (ע"ע). תורת-הסוד של חסידיו אשכנזי החדירה את הג' גם לתחומה של ההלכה. ר' אלעזר מוזרמס מגלה בספר „הרוקח“ שלו

המדעי המדויק, לשם כך אסף תעודות לחוויה דתית של אישים שונים מכל התקופות ותיאר את הטיפוסים הדתיים השונים. בספרו The Varieties of Religious Experience („החוויה הדתית לסוגיה“, 1902) נעשה מייסודה של הפסיכו-לוגיה הדתית. הוא הכיר במציאותם של בני-אדם, שמזחם מסוגל באופן מיוחד להעביר לתודעתם או לתחושתם תופעות דתיות, ומכאן הגיע להתעניינות באוקולטיזם; הוא היה מייסדם של הסניף האמריקני של החברה למחקר פסיכי (ז. א. מחקר התופעות האוקולטיות) ושל עיתונה של החברה. את תורת-ההפירה שלו סיכם ג' בספרו Pragmatism („פראגמטיזם“, 1907). את השם לקח ג', אמנם, מפירט (ע"ע), אך למעשה היה ג' אביה של השיטה והאסכולה, שהטביעו את חותמן בחשיבה הפילוסופית האמריקנית בדרך האחרון (ע"ע פראגמטיזם). — את השקפותיו המטאפיזיות הביע ג' בספרו Pluralistic Universe: הצער והרע בעולם מעידים שהעולם אינו מושלם; הוא שדה של כוחות הלוהמים זה בזה, ועל-ידי כך הוא מתמיד בהתהוות ובהתפתחות; אף אלוהים אינו דבר מושלם אלא הולך ומתהווה. — בהשקפותיו הפוליטיות-חברתיות היה ג' דמוקראט אמריקני; הוא העיד על עצמו שעלילת-דריפוס זיעזעה אותו „כמו טראגדיה שיקספירית“.

ספריו שתורגמו לעברית: שיחות פסיכולוגיות למורים (תרג' נ. טורוב), תרע"ג; החוויה הדתית לסוגיה (עם מבוא מאת פ. טיברגר), תש"ט.

E. Boutroux, W. J., 1911; T. Flournoy, *La philosophie de W. J.*, 1917; *Bibliography of W. J.*, ed. by R. B. Perry, 1920, C. Stumpf, W. J., 1928, R. B. Perry, *Thought and Character of W. J.*, 2 vols., 1935/6.

ד. ט.

גִּימְזָרְיָה, אחת המדות (ע"ע) שהתורה נדרשת בהן (בריייתא של ר' אליעזר בר' יוסי הגלילי, מידה כ"ט): מתן פירוש למלה או לצירוף-מלים על יסוד ערכן המספרי של אותיותיהם או על יסוד תמורת אותיות בסדר האלפבית ע"פ שיטה קבועה. מקור המלה ג' ביוונית — γεωμετρία, במובן של מאניפולציה במספרים (השערות שונות לגזירת המלה ג' ממלים יווניות דומות אחרות אינן מתקבלות על הדעת). במשנה (אבות ג', י"ח) „גימטריאות“ אינן אלא חשבונות; על ר' יוחנן בן זכאי נאמר, שהיה יודע תקופות וגימטריאות, ובמקור מקביל — תקופות וחשבונות (אלבק, השלמות לסדר נזיקין, עמ' 497). — השימוש באותיות לציון מספרים היה ידוע לבלבים וליוונים, ונראה שבימי הבית השני היה מקובל גם בא"י, ואפילו בבית-המקדש, לציון מספרים באותיות יווניות (משנ' שקל' ג', ב'). שימוש בג' נמצא לראשונה בכתובת של סרגון II (727—707 לפסה"ג), האומרת שהמלך בנה את חומת חורסאבאד באורך של 16,283 אמה, כערך המספרי של שמו. הג' (ισόψηφα) היתה רונחת בספרות המאגית ובין פותרי-החלומות בעולם ההלניסטי. הגנוסטיקים (ע"ע) זיהו את שני השמות הקדושים „אברכסס“ (Ἀβράξας) ו„מיתרס“ (Μεθρας) על סמך שוויון של סכומי ערכי-אותיותיהם (= 365, כמניין ימות שנת-החמה).

בספרותנו מופיעה ג' של-חשבון לראשונה בדברי התנאים במחצית השניה של המאה ה-2. היא משמשת כאסמכתא וכסימן מנמוטכני בדברי ר' נתן: „דברים, הדברים, אלה הדברים — אלו שלשים ותשע מלאכות שנאמרו למשה בסיני“ (שבת ע', ע"א); פירוש: „דברים“ — משמע שנים, „ה“ —

האסוציאטיווי בג' כדי לגלות אמיתות חדשות, ודרכים אלו נתפתחו אצל ההולכים בעקבותיו; סיכום שיטתו בזה נמצא בס' סולם העליה לר' יהודה אלבוטיני, מן הדור שלאחר גירוש-ספרד (קרית-ספר כ"ב, 161—171). תלמידו של אבול-עפיה, ר' יוסף ג'יקטילה (ע"ע), השתמש הרבה בג' כבאחד מעמודי הקבלה בס' גנת אגוז (גנ"ת — ר"ת גימטריה, נוטי-ריקון, תמורה), והשפיע בספר זה השפעה ניכרת על השכבה המאוחרת של ספרות הזוהר: ס' רעיא מהימנא ותיקוני-זוהר. בהמשך התפתחות הקבלה מצטיירות שתי מגמות: של חובבי הג' ושל הממעטים להשתמש בה. בדרך-כלל ניתן לומר, שרעיונות חדשים נתפתחו תמיד מעבר לתחום הג', אולם תמיד נמצאו חכמים שמצאו להם ביסוסים או הקשרים רחבים בדרך הג', ובלי ספק ייחסו להם ערך ממשי העולה על זה של אסמכתא בעלמא. ר' משה קורדובירו הירצה את כל שיטתו בלי להיזקק לג', ואת ענייני הג' הסביר רק קרוב לסוף ספרו היסודי על הקבלה («פרדס רמונים»). עליה מחוד-שת ה' תה' לשימוש בג' בקבלת האר"י, אבל גם כאן היא רוחתה יותר בספרי-הקבלה של ר' ישראל סרוג ותלמידיו (בעיקר הרמ"ע מפאנו ור' נפתלי בכרך בעל ס' עמק-המלך) מאשר בדברי האר"י ור' חיים ויטאל. ספרי-המופת של השימוש בג' כדרך מחשבה ופיתוח רעיונות פרשניים בקבלת המאה ה-17 הוא ס' מגלה עמוקות לר' נתן שפירא (ח"א 1637, ח"ב 1795), ששימש דוגמה לספרות שלמה, ביחוד בפולין. לר' נתן היה, כנראה, «חוש-מספרים» מפותח מאד, שמצא את ביטויו בבניינים שלמים של ג'. בספרות הקבלה המאוחרת (במאות ה-17 עד ה-19) נודעת חשיבות לדרכי פירושים על דרך הג' ונכתבו ספרים רבים שעיקרם בכך, כגון: ס' תפארת ישראל לר' ישראל חריף מסאטנוב (1865), ס' ברית כהונת עולם לר' יצחק אייזיק הכהן (1796), הוצאה שלמה עם פירוש הג', (1950), וכל ספרי ר' אברהם הכהן מלאסק (בסוף המאה ה-18). — בתנועה השבתאית תפסו ג' מקום ניכר כראיות על משיחותו של שבתי צבי. אברהם היכני חיבר ספר גדול של ג' שבתאיות על פסוק אחד בתורה בלבד (ס' נוי העמודים, כ"י באוכספורד), וספרו הגדול של הנביא השבתאי העשיל צורף בוילנה וקראקא, «ספר הצורף», מיוסד כולו על מעשה-הירקמה של ג' מסביב לפסוק «שמע ישראל». בספר-רוח החסידיית היתה הג' בראשונה רק תופעת-לוואי, אבל אח"כ נמצאו כמה רביים שעיקר דבריהם נאמרו בדרך ג', כגון: ס' אגרא דכלה לר' צבי אלימלך שפירא מדינוב (1868), ס' מגן אברהם לר' אברהם המגיד מטוריסק (1886), וס' אמרי נועם לר' מאיר הורביץ מדזיקוב (1877).

שיטות הג' נסתברו במשך הדורות, על הערך המספרי של המלה נוספו דרכים שונות המתחברות זו בזו. בכ"י אוכספורד 1822 נמצא מאמר המונה 75 מינים שונים של חשבון-ג'; ר' משה קורדובירו (פרדס רמונים, שער ל', פ"ח) מנה 9 מינים. החשובים בהם הם: (1) מספר הכרחי — מספר המלה כמו שהוא, לפי ערך אותיותיה (גבור"ה = 216 = אר"ה); (2) מספר קטן, או מספר מעוגל, שאינו מביא בחשבון את העשיריות או המאות (כ = 2; ת = 4; 3) מספר מרובע, כשכל אותיות-המלה נחשבות בריבוע (שם הוי"ה = $10^2 + 5^2 + 6^2 + 5^2 = 186 =$ מקר"ם); (4) מספר קדמי, המונה ערך כל האותיות של א"ב עד אותה האות בטור אריתמטי (ד' = $1 + 2 + 3 + 4 = 10$; מספר זה חשוב לגבי חשבונות מסובכים העולים לאלפים); (5) מילוי, שבו מחשבים לא את

בדרך הג' רמזים ואסמכתות להלכות ולדינים, וכאן מקיפה הג' לפעמים משפטים שלמים, למשל: «את חג המצות תשמור — בג' לימד זה על חש"מ (= חולו של מועד) שאסור בדבר שאינו אבד" (ס' הרוקה, סי' ש"ז). מקום נכבד ביותר נקבע לג' ע"י חסידי אשכנז בפירושיהם לתפילות ולפיוטים. ר' אברהם בר' עזריאל כינס את תורת רבותיו, ר' יהודה החסיד ור' אלעזר הרוקה, בספרו «ערוגת הבושם» והמשיך בכיוונו. ג' אלו, שהן חלק מתורת-הסוד של חסידי אשכנז, קשורות היו בנוסח מסויים של התפילות; נוסח זה נתקדש, והיו פוסקים שאסרו לשנותו גם אם לא התאים לחוקי-הלשון. לעומתם נתכוון הרמב"ן לצמצם את השימוש בג' שרירותית ואת תקפה, בקבעו כלל «כי אין אדם רשאי לדון בחשבון ג' ולהוציא מהן עניין עלה בדעתו, אבל קבלה ביד רבותינו חכמי-התלמוד הקדושים ז"ל, כי נמסרו למשה בסניני ג' ידיעות להיות זכר ואתו לעניין הנאמר עליה עם שאר התושבע"פ... כעניין הגזרה שוה... שאמרו בה אין אדם דן ג' ש מעצמו...» (ס' הגאולה, עמ' ד'; וע' פירושו לדב' ד, כה).

ב. ז. בכר, ערכי מדרש, א', 87, ב', 182, תרפ"ג; א. ברליגר, הערות על הסוד (כתבים נבחרים, א', 34—37), תש"ב; F. Dornseiff, *Das Alphabet in Mystik und Magie*, 91—118, 1925; H. Leisegang, *Die Gnosis*, 1932², S. Liebermann, *Hellenism in Jewish Palestine*, 68—73, 1950.

א. א. א.

ג' בקבלה, השימוש בג' התפתח ביחוד בידי חסידי אשכנז ובחוגים הקרובים להם, במאות ה-12 וה-13. יתכן, שמסורות על ג' של שמות קדושים ומלאכים הן קדומות יותר, אבל רק בתקופה הזאת נלקטו והורחבו באופן ניכר. גם בידי אנשי-הסוד אין הג' בדרך-כלל שיטה לגילוי מחשבות חדשות: כמעט תמיד קדם הרעיון עצמו להמצאת ג' מת-אימה כ, אסמכתא. יוצא מכלל זה הוא חלק מן הג' על שמות קדושים, שהם בלתי-מובנים מצד עצמם, או על שמות מלאכים, שחסידי אשכנז ביקשו לקבוע משמעותם ובחינתם המיוחדת ע"י ג'. לעתים קרובות שימשה הג' גם כאמצעי-עזר לזכרון. ספרי-המופת של הג' בחוג זה הם כתבי ר' אלעזר מוורמס, שגימטרייתיהם מיוסדות — עכ"פ בחלקן — על מסורת רבותיו, ר' אלעזר גילה ע"י ג' גם את הכוונות הנסתרות בתפילות, שיש להעלותן בשעת אמירת המלים. פירושיו לספרי-המקרא מיוסדים ברובם על שיטה זו, בין שהם תולים את מדרשי-האגדה בלשון הפסוקים ע"י ג', ובין שהם מגלים את סודות עולם המרכבה והמלאכים בדרך זו. בפרשנות זו תופסת הג' של פסוקים שלמים או של חלקי-פסוקים מקום בולט יותר מן הג' המיוסדת על חשבון מלים בודדות (למשל: «אל גנת אגוז ירדתי» — בג', זהו עומק המרכבה). כמה ספרים מקיפים על פירושי-ג' מתלמידי ר' אלעזר מוורמס נשתמרו בכ"י.

בהתחלות הקבלה הספרדית תפסה הג' מקום מוגבל מאד. תלמידי הראב"ד ומקובלי גירונה כמעט שלא השתמשו בה, ורישומה אינו ניכר הרבה בגופו העיקרי של ס' הזוהר ובכת-ביו העבריים של ר' משה די ליאון. רק זרמים שהושפעו ממסורת חסידי אשכנז העלו את הג' גם בספרות הקבלה במחצית השניה של המאה ה-13, בעיקר ר' יעקב בן יעקב הכהן ור' אברהם אבולעפיה (ע"ע) ותלמידיהם. ספרי אבולעפיה בנויים על שימוש רחב וקיצוני מאד בג', וספריו טעונים ממש פיענוח כדי לעמוד על כל האסוציאציות הגי-מטריות שבהם. הוא המליץ גם על שיטה של פיתוח הכוח

(ע"ע) היה מן המבקרים הקבועים ב'ג' של אתונה, הוא מופיע בכמה משיחותיו של אפלטון (ע"ע) בשיחה ובויכוח בחוג המתאמנים ב'ג'. ב'ג' אפשר היה להאזין לדברי הסופיסטים (ע"ע), לחידושיהם של המתאמטיקנים, לדברי-ביקורת ספרותית וכיו"ב, או לבלות בשיחת-חולין סתם מענייני-דיומא.

באתונה הנהיג ליקורגוס באופן זמני (בערך ב-335 לפסה"נ), שפל צעיר בן 19—20 יקבל אימון גופני ולימודים עיוניים ב'ג'. שיטת האחריות העירונית לג' התפשטה עד מהרה בעולם היווני.

בתקופה ההלניסטית נמצאו הג' בניהולן הישיר של הערים ונתמכו ע"י נדיבים: המלכים ההלניסטיים, אורחים עשירים, הגימנסיארכים, התלמידים היו מחולקים לשלוש שכבות: נערים, אֶפֶּבִּים (ע"ע), צעירים (בכמה ערים השי-תתפו גם בנות בשכבה הצעירה). הלימודים כללו פיתוח-הגוף, אימוני-מלחמה ולימודי-רוח, בעיקר במקצועות המוזיקה, חניכי הג' השתתפו בתחרויות רבות ובטכסי-העיר הדתיים, שכר-הלימוד היה, כנראה, גבוה, כי "בוגרי-הג'" נהפכו לכעין אריסטוקרטיה סגורה, והחינוך הגימנסיוני היה מוגבל למעשה לבני המעמד האמיד; בערים היווניות במזרח נעשה חינוך זה בחינת תנאי ראשון לשם קבלת האזרחות.

בתקופה ההלניסטית הורחבו ושוכללו בנייני הג'. בתקופה הרומאית תמכו רבים מן הקיסרים ב'ג', ביחוד אדריינוס, שהקים ג' באתונה, סמיירה ולאודיקה ודאג לטיב החינוך הניתן בהם. לג' המפוארים צורפו בתי-מרחץ גדולים. באיזורים רבים רומאיים של הקיסרות שימש הג' מקום-התעמלות בלבד, בלי תוכן תרבותי, ונעשה שם נרדף לבית-מרחץ.

ספר החשמונאים והתלמוד מגלים יחס שלילי נמרץ לג' כביטוי מובהק של התרבות האילית-יוונית; אך יהודים מיוונים נטלו חלק בפעולות הג' ביהודה, במצרים ובארצות אחרות. הקמת ג' בירושלים ע"י יסוף (ע"ע) היתה פעולה הפגנתית של תנועת ההתייונות. באלכסנדריה שאפו יהודים לחינוך גימנסיוני עד אמצע המאה ה-1 לסה"נ, והחלטתו של אוגוסטוס קיסר (5 לסה"נ) לראות בחינוך זה את תעודת זכות-האזרחות שימשה דחיפה נוספת לכך; האיסור שהטיל קלאודיוס קיסר על יהודים (41 לסה"נ) לחזור לג' נחשב כמכה קשה. — לפני זמן מועט נמצאה חותמת של ג', שהיה באי מחוץ לירושלים; פרטים עליה טרם נתפרסמו.

Daremberg-Saglio, *Dictionnaire des antiquités grecques et romaines*, II, 11, 1675 ff., 1896, E. Ziebarth, *Aus d. griech. Schulwesen*, 1909, E. N. Gardiner, *Athletics of the Ancient World*, 1930; E. Bickermann, *Der Gott d. Makkaaber*, 59 ff., 1937; A. H. M. Jones, *The Greek City*, 222 ff., 1940; V. Tcherikover, *Corp. Papyrorum Judaic.* I, 38 ff. (בדפוס).

ש. אב.

ג'ימפון, סר ליאנדר סטאר — Sir Leander Starr Jameson — (1853, גלאגו — 1917, לונדון).

מדינאי ועסקן קולוניאלי בריטי באפריקה הדרומית. ג' היה יליד סקוטלנד, למד רפואה, נסע לאפריקה בגלל מצב בריאותו הלקוי והתיישב כרופא בקימברלי. כאן התיידד עם רודן (ע"ע) ונעשה עוזרו בביצוע שאיפותיו להרחבת שלטונה של בריטניה באפריקה. הודות לקשריו האישיים של ג' עם לובנגולה, ראש שבט המאטאבלים, השיגו הבריטים את הזכויות, שאיפשר לרודן להקים את החברה הבריטית-דרום-אפריקנית ולהתחיל ביישובו של השטח הנרחב שמצפון

הערך המספרי של האות, אלא של שם האות (בי"ת = 412, דל"ת = 434, יו"ד = 20). באותיות ה' וו' יש מילויים שונים: הא, הה, הי; ו, וא, ויו — „מילוי דאלפין“, „מילוי דההין“, „מילוי דידיון“. הם חשובים בתורת המקובלים על שם הו"יה, המופיע בעיקר בארבעה מילויים: יוד הא ואו הא (45, בג' אד"ם), שם בן מ"ה; יוד הו והה (52), שם בן ב"ן; יוד הי ואו הי (63), שם בן ס"ג; יוד הי ויו הי (72), שם בן ע"ב. יש גם השבונות-ג' רבים עפ"י מילוי דמילוי או מילוי שני. במילויים נקראת הג' של המלה כפשוטה „עיקר“ או „שורש“, ואילו הג' של השאר נקראת „נעלם“ (הנעלם של י' הוא ר"ד = 10; הנעלם של שד"י הוא ין, לת. ד = 500; 6 מספר הגדול, המונה את אותיות הסיום מנצפ"ך כהמשך האלפבית (ם = 500; ן = 600; ך = 700; ם = 800; ך = 900; אבל יש גם חשבון לפי סדרן הטבעי של האותיות בסדר הא"ב: ך = 500 וכו'); 7 הכולל — הוספת מספר האותיות על ערכה המספרי של המלה, או הוספת מספר 1 על כללות-המלה.

ביקורת על השימוש ב'ג' כאמצעי צודק של פירוש הושמעה בראשונה ע"י אברהם אבן עזרא (כפ"י לבר' יד, יד) ואח"כ ע"י מתנגדי הקבלה (ס' „ארי גוהם“, פרק י'); אבל גם כמה מן המקובלים (למשל הרמב"ן, ר' לעיל) הזהירו מפני שימוש מופרז ב'ג'. יוסף שלמה דלמדיגו הזכיר ג' של דופי, כדי לבטל את ערך השיטה, כשמאמיני שבתי צבי הירבו בגימטריות על שמו (שד"י במילוי = 814), ענו הכופרים בו ב'ג' של דופי (ר"ח שק"ד = 814). אעפ"כ רווח השימוש ב'ג' בחוגים רחבים ובין הדרשנים לא רק בפולין אלא גם במחנה הספרדים, וספרות הדרשות והרמזים עפ"י פרד"ס, ביחוד של חכמי צפון אפריקה, מלאה ג' עד הדור האחרון.

S. A. Horodetzky, *Gematria* (E. J., VII, 170-179), 1931.

ג. ש.

גִּימְנַסְיָה, עֵץ בְּתֵי-סֶפֶר.

גִּימְנַסְיָון (γυμνάσιον, γυμνός — ערום), מקום אימון גופני ביוון העתיקה. מקום הג' היה מחוץ לעיר, לעיתים קרובות על שפת נחל ובסמוך לחורשה מצילה. חלקיו העיקריים של הג' היו: האצטדיון (ע"ע) — מסלול-הריצה, והפֶּלִיסְטֵרֵה (παλαίστρα) — מקום התגוששות ואיגרוף; הצר שרצפתה מכוסה חול דק ושהיא מוקפת בניינים עם חדרים הלבשה, מחסני-שמן, מחסנים של מכשירי-ספורט, וכו'. כן היו ב'ג' מקומות מיוחדים לוריקת-דיסקוס, הטלת-כידון, קפי-צות ומשחקי-כדור. בכל הג' נמצאו מקומות-רחצה, לעיתים בצורת בֶּרְכָה קטנה, באיזור הג' נמצאו לפעמים מקומות לאימון ברכיבה.

הג' היו לפעמים מוסדות פרטיים ולפעמים מוסדות-ציבור, הפתוחים לכל אזרחי-המדינה. באתונה היתה ההשגחה על הג' נתונה בידי פקידים מיוחדים, שנתמנו מטעם המדינה, בערים אחרות היתה הממונה על הג' גִּימְנַסְיָוֶס — בדרך-כלל אחד האזרחים האמידים, שיכול היה לתרום לצרכי הג' (בעיקר לאספקת שמן, שהיה נחוץ בכמויות גדולות לצרכי המתאמנים שמשחו בו את גופם).

המתאמנים ב'ג' היו ברובם צעירים בגיל 15—20, שהת-אמנו בו לקראת התחרויות הלאומיות הגדולות, אך גם אנשים מבוגרים רבים בילו ב'ג' בתרגילי-ספורט שונים. לאחר זמן הפכו הג' למרכזים של חי-הרוח הביילוי החברתי. סוקרטס

ג'ינאה (Guienne), החלק הצפוני של אקויטניה (ע"ע) העתיקה, ששמה נשתכש לג'. מ-1453 עד המהפכה היתה ג' פרובינציה של צרפת, שבירתה היתה בורדו (ע"ע). בראשית המאה ה-17 הוקמה הפרובינציה האדמיניסטרטיבית ב-1791 חולקה הפרובינציה לג'ינאה (Gironde), לו וגארון (Lot-et-Garonne), טארן וגארון (Tarn-et-Garonne), דורדון (Dordogne), אײרון (Aveyron). המחוז מצטיין באקלימו הגוה ובפוריותו ומפורסם ביינותיו ובגני עצי-פרי שלו.

ג'ינאה (Guinea), שם מקובל לארצות החוף המערבי של אפריקה שמִשְׁנֵי עברי מפרץ־ג', משפך נהר־גאמביה (14° רוחב צפוני) עד שפך נהר־קוננה (Kunene, 17° רוחב דרומי). ג' העילית או הצפונית נכללת בשטחי מושבות ושטחי חסות ונאמנות: צרפתיים — ג' הצרפתית, חוף־השן, דאהומה, קאמרון — בריטיים — סִיֶרָה לאוֹנֶה, חוף־הזהב עם אֶשְׁטֵי, נִיגֶרִיָה, פורטוגיזי וספרדי, וברפובליקה החפשיית ליִבֵרִיָה; ג' הדרומית נכללת בגאבון הצרפתית, קונגו הבלגית ואנגולה הפורטוגיזית. הגבול המקורי כל בין שני החלקים הוא כף לופס (Cap Lopez), כ-60 ק"מ מדרום לקרה־משווה. באמצע בין שני החלקים מתנשא הר־קאמרון לגובה של 4,000 מ', לארכה של כל ג' גמשת רצועת שפתיים גמוכה, לא מפורצת, סתומה ע"י חולות זורועה שרטונות ולשונות־חול בשפכי־הנהרות. בצפון היא ברובה ביצות מאנגרוכה, ובדרום — ערבת־סאוואנה או ערבת־מדבר. מאחוריה — שפלת־חוף אלוֹבִיאֵלִית: בצפון היא רחבה כדי 200 ק"מ וגם חודרת עמוק לפני־היבשת דרך הפרצות שברמה שמאחוריה, כגון פרצות נהר־וולטה ונהר־ניגֶר, ומכוסה כמעט כולה יערות טרופיים; בדרום אין רוחב השפלה עולה על 50 ק"מ, ורובה סאוואנה וערבות מדבריות, מחמת הפאסאט וורס־בנגלה הקר. הרמה יורדת כלפי שפלת־החוף במדרג תלול, שגבהו לפעמים עד 1,000 מ'

לטרנסוואל עד לטאנגאנייקה, ולהקיף בדרך זו את הרפובליקות של הבורים. מ-1891 ואילך ניהל ג' את פעולות ההתיישבות בשטחים שנקראו לאחר מכן רודוֹזִיָה — כשהחרישו היחסים בין הבריטים ובין הבורים. פלש ג' — על דעתו ובתמיכתו של רודוֹ—



ג' ס. ג'ימסון

בסוף 1895 בראש גדוד של 800 מתנדביים לטרנסוואל, בתקווה שיעלה בידיו להשתלט על יוהאנסבורג בעזרתם של האויטלאנדרים הבריטיים (ע"ע אפריקה הדרומית: היסטוריה, עמוד 395). הפלישה נכשלה, ג' נלקח בשבי, ולאחר זמן הוסגר לשלטונות הבריטיים. הללו הסתייגו מהפעולה, שהיתה בלתי

מוחשבת, בוצעה ללא הכנה מספקת וחשפה בפני הכל את מגמת ההשתלטות של הבריטים. ג' נידון ל-15 חודשי מאסר, שוחרר לאחר שנה, חזר לאפריקה ושם עמד בראש הבריטים במושבת־הכף. אחרי מלחמת הבורים וטיפוח מדינותיהם לתחום השלטון הבריטי נתמנה ג' ב-1904 ראש־הממשלה, ובשנים הבאות פעל הרבה למען הקמתה של הברית הדרום־אפריקנית; כחבר הפארלאמנט התאמץ גם להביא לאיחוד עמי אפריקה הדרומית. הוא נאלץ לעזוב את אפריקה מטעמי בריאות, חזר ללונדון, ושם מת.

J. Calvin, *The Life of J.*, 1923; H. Marshall, *J.'s Raid*, 1930; *Cambridge History of the British Empire*, VIII, 1936.

מ. זי.



במדינות בנימאה הצרפתית

או ג'נה (Genné), ממלכה פושית באגן הניגרו, שנתפרסמה ביה"ב בשל פעילות סוחריה. — הסוחרים האירופיים שביקרו בחוף ג' מהמאה ה-15 ואילך — ביחד הפורטוגזים — כינו את חלקי השונים של החוף הצפוני של מפרץ ג' בשמות המיוס-דים על התוצרת המסחרית האפיינית לכל חלק וחלק. שמות אלה עדיין רווחים בשימוש בצדם של השמות הגאופוליטיים החדשים: חוף-הפלפל — מסיקה לאונה עד פה-פאלמאס; חוף השן או השנהב — מכף-פאלמאס עד כ-3° אורך מערבי; חוף-הזהב — מאסיני עד שפך הוולטה; חוף-העבדים — מן הוולטה עד הניגרו.

C. R. Brazley - E. Prestage, *The Discovery and Conquest of G.* (2 vols), 1896-1899.

א. ט. ג.

גינאה הספרדית, מושבה ספרדית בחוף אפריקה המערבית. היא מורכבת מן הטריטוריה ריו מוני (Rio Muni) בחוף המזרחי של מפרץ גינאה, שהיא מוקפת טריטוריות צרפתיות, ומן האיים אלובי (Elobey), קוריסקו (Corisco), אנאבון (Anabon) ופרנאנדו-פו (Fernando-Po) שבתוך המפרץ. שטחה 28,051 קמ"ר ומספר תושביה 170,000 (1945). מהם כ-4,000 אירופיים. עיר הבירה: סאנטה איסאבל (Santa Isabel) אשר בפרנאנדו-פו. — שפלת-החוף של ריו מוני מלאה ביצות, ורוב השטח שבפנים-הארץ מכוסה יערות-עד. תוצרתיה העיקריות של המושבה: קאקאו, קפה, פירות, עצים, קאוצ'וק, ג' גרסה ע"י ספרד 1843.

L. Perpiña Grau, *La G. Española*, 1945.

גינאה הפורטוגזית, מושבה פורטוגזית בחוף גינאה עילית, מוקפת מצד היבשה טריטוריות צרפתיות. שטחה 36,125 קמ"ר, מספר תושביה 511,000 (1950), מהם כ-2,300 אירופים, השאר כושים. ג' היא חלק של שפלת-החוף של אפריקה הצפונית-מערבית. החוף מפורץ מאד ע"י שפכי נהרות, אשר החשוב ביניהם הוא ג'בה (Geba). לפני החוף נמצאת קבוצת איי-ביז'אגוס (Bijagoz) — כ-60 אי, שהגדול בהם הוא בולאמה (Bolama). האקלים אינו נוח לבני הגזע הלבן; הטמפרטורה השנתית הממוצעת היא 27°, האויר סגור ורטיבות. כמות-הגשמים השנתית הממוצעת היא כ-230 ס"מ בקרבת-החוף וכ-160 ס"מ בפנים-הארץ. עולם הצומח והחי הוא רביגוני. ביערות ובסאואנה חיים, בין השאר: ראמים, צבאים, אנטילופות, ברדלסים, קופים, נחשים, פילים ואליגטורים. הגידולים החשובים הם: כותנה, מהגוני, גויאות, בננות, תפוחי-זהב, קפה, אינדיגו, אגוזי-אדמה. הפושים הילידים מחולקים ל-17 שבטים, שדרגתם התרבותית בדרך-כלל נמוכה. — הבירה והנמל הראשי של המושבה היא ביסאו (Bissau), כ-3,500 תושבים. המושבה מנוהלת ע"י מושל הממונה ע"י הממשלה הפורטוגזית; בידי ראשי השבטים המקומיים אוטונומיה פנימית מוגבלת. — ג' נתגלתה ב-1446 ע"י הפורטוגזי נוןו טריסטאני (Nuno Tristão). גבולותיה נקבעו סופית ע"י הסכם עם צרפת ב-1886.

L. A. Carvalho Veigas, *Guiné Portuguesa*, I-II, 1936-1939; E. G. Jacob, *Das portugiesische Kolonialreich*, 1940; A. Carreira, *Guiné Portuguesa*, 1947.



ריקוד בלוויית סניגת-הלילים בכפרי-ילידים בנינאה הצרפתית

ומעלה, ומשם משתפלת הרמה כלפי פנים-היבשת. משום כך קרובה פרשת-המים לשפלת-החוף, ומשולי הרמה המבוהרת יורדים אל החוף נחלים קצרים מקבילים, שבחלקם העילי הם עפ"ר נחלי-אכזב. הם כובשים להם דרך לשפלת-החוף בגיאיות עמוקים, באשדות ובמפלים, ומשום כך אינם ראויים לשיט, והנמלים מעטים ולא משובחים. הנחלים מעבר לפרשת-המים מתכנסים לאגנים בפנים-היבשת, ומהם יוצאים הנהרות — וולטה, ניגרו, קונגו —, שפורצים להם — אחרי סיבוב באגן — מוצא לחוף-ג'. הגשמים הזניתאליים בחלק המשווני של שפלת-החוף מוגברים ע"י זרם-ג' החם. הטמפרטורה הממוצעת באיזור היא כ-25°, והנהרות השנתיות הן קטנות. כמות-הגשמים השנתית היא 2 מ' עד 5 מ'; היא פוחתת והולכת כלפי צפון ודרום מהמשווה, וכדרום גם כלפי פנים היבשת. כאן באים בזה אחר זה: (1) שפלה גשומה; (2) רמת-מישור עם יערות-שדרות טרופיים לאורך הנהרות — שטח מושקע ומעובד; (3) איזור של סאואנה, שקרקעה אבך חול או לאטריט, עם שתי עונות של גשמים זניתאליים; הוא מגדל דשאים גבוהים, ובמקום שהקרקע רטובה — חורשות בודדות ועצים שמגיעים לממדים ענקיים (Ficus, Adan-sonia); (4) ערבה וערבת-מדבר בעלות עונה אחת של גשמים זניתאליים, ובהן צומח דל או גאות בודדות. איזורי-היער הגשומים מגדלים צומח טרופי מטיפוס גינאי, כגון: דקל-השמן הגינאי (Elais guinensis), דקל-היין (Raphia vini-fera), עץ הקאוצ'וק, צמחי סמים ורפואה. החי ביערות כולל את התופי, הפיל, הקרנף, הבהמות, הגורילה; השימפנזה נפוץ בכל השטחים של ג'. האריה מצוי בחופי ג' הדרומית ובפנים-היבשת (בגבול הסאואנה). בערבות מצויים הבר-דלס, התן, הרבה אנטילופות, ובג' הדרומית גם גיראפות. — האוכלוסים בג' העילית הם פושים סודניים ובג' התחתית פושי-באנטו. הישוב הלבן מועט מחמת תנאי האקלים הקשים; הוא מורכב פקידים, סוחרים, בעלי-מטעים, מיסיונרים וכיו"ב. התוצרות העיקריות של ג' הן: קופרה, קאקאו, שמן-דקלים, קולה, בננות, כותנה, אגוזי-אדמה, סיסאל, גומי ערבי ועורות. הארץ היחידה בג' העומדת ברשות עצמה היא ליבריה. כל שאר השטחים חולקו בין המעצמות האירופיות הקולוניאליות. השם ג' הגיע לשימוש כללי במאה ה-15. מוצאו אינו ברור; לפי ההשערה המקובלת הוא נגזר מגינאה (Ghinea)

גינאה הצרפתית. מושבה הכלולה באפריקה המערבית הצרפתית (ע"ע). על החוף הצפוני-מערבי של גינאה היא משתרעת לעומק היבשת על פני שטח הנאמד ב-250,000 קמ"ר. האוכלוסייה: 2,262,000 נפש (1952), מהם כ-5,000 צרפתים וכ-2,500 "זרים", שרובם ערבים לבנוניים וסוריים; השאר — כושים סודאניים. השבט החשוב ביותר הוא הפולה. רוב התושבים הם מוסלמים; בשבטים אחדים נתקיימו שרידי פטישיזם. המושבה מגדלת אורז, אגוזי-קוקוס, באננות, קפה, תפוחי-זהב, אגוזי-אדמה. — המושבה משתייכת לברית הצרפתית וכתה למידה ניכרת של שלטון עצמי. היא מיוצגת באספה הלאומית הצרפתית ע"י 3 צירים ובמועצת הברית הצרפתית ע"י 4 חברים. — הכירה והנמל הראשי: קונקרי (Conakry), כ-40,000 תושבים.

A. Arcin, *La G. franç.*, 1906; id., *Histoire de la G. franç.*, 1911; R. Gonzy, *Visage de l'Afrique: Soudan, Niger, Dahomey, Guinée*, 1939; Ch. Hamin, *Occident noir*, 1947; G. Spitz, *L'Ouest Afr. franç.*, 1948.

גינאה החדשה (New Guinea), לפנים — פפואה (Papua), היא השני בגודלו על-פני כדור-הארץ. ג' נמצאת בחלק הדרומי-מערבי של האוקיינוס השקט, מצפון לאוסטרליה, שממנה היא נפרדת ע"י מיצר טורס (Torres). צורתה היא דומה לדמות ציפור גדולה, אשר ראשה — פוגל קופ (= Vogelkop = "ראש-ציפור") — מכון צפונה-מערבה כלפי איי-המלוקים שבאינדונזיה ונובה — אל ים-האלמוגים. ג"ה משתרעת כ-2,400 ק"מ מצפון-מערב לדרום-מזרח (בין הארכים המזרחיים $130\frac{1}{2}^{\circ}$ ו- $151\frac{1}{2}^{\circ}$), ורחבה המאפסימאלי



מצפון לדרום (בין המשווה ו- 12° רחב דרומי) במרכזה הוא כ-660 ק"מ. שטחה — יחד עם אי פדרריק-הנדריק, שאינו נפרד ממנה אלא ע"י תעלה צרה — כ-785,000 קמ"ר; יחד עם האיים שליד חופה הצפון-מערבי הדרום-מזרחי, אשר אתם ג"ה מהווה יחידה גאוגרפית, — כ-806,000 קמ"ר. האוכלוסייה נאמדת ב-2 מיליון, מהם 9,000 (1950) לבנים.

במרכזו של האי נמשכים לארכו הרי-קמטים, בעלי מבנה מסוכך של קימוט שלישוני, בנויים ביסחם סלעים פאלאוזו-איים (אבן-חול וצפחות) ועליהם סלעי אבן-חול גירי נומרי ליטיים. בחלק הדרומי-מזרחי של האי נמצאים גם גראניט וסלעים מטאמורפיים עם קווארצה המכילה זהב, ועל החופים סלעים מיוקניים וסלעים וולקאניים נאוגניים. ההרים מגיעים לגובה של 4,000—5,000 מ'. קרה-שלג באיזור טרופי זה נמצא בגובה של 4,500 מ'; לפיכך השיאים מכוסים שלג וקרחונים. הרכסים החשובים הם נאסא, אורגו, ביסמארק, אואן-סטנלי (Owen-Stanley); השיאים — הר-קארסטנס (Carstensz, כ-5,000 מ') והר-וילהלמינה (כ-4,700 מ'). לרגלי ההרים

נמשכת רצועת-שפלה, שנעשית כדרום כלפי מפרץ-פאפואה למישור-החוף גדול ורחבי-ידיים, בנוי סחף אלוביוני של הנה-רות פלי (Fly), דיגול (Digoel) ואחרים וסחף של זרמי הגשמים הטרופיים, עם ביצות-חוף דלתות ולשונות ושרטר-נות-חול של שפתי-הים. בתשתית המישור שבין הנהרות פלי דיגול מונחת אבן-חול מיוקנית לא מקומטת מכוסה סחף; כאן, ובראש-הציפור, נמצאים כיסים חשובים של נפט. לאורך החוף הצפוני של האי נמשכים רכסים המגיעים לגובה של 2,000—3,000 מ', בנויים סלעים מאגמתיים (דיוריט, גאברו, אנדזיט) ועליהם סלעים שלישוניים מקומטים. תנועות הקי-מוט נמשכו כאן עד לפליסטוקן, והרמת החוף, שלארפו מצויות שונות-אלמוגים, נמשכת עד היום. בין רוכסי החוף הצפוני ובין הרכסים המרכזיים התפתחו עמקי-אורך נרחבים של הנהרות ספיק, אידנבורג, מאמבראמו ואחרים, ממולאים סחף אלוביוני. הנהרות המגיעים אל החוף חפרו עמקי-רוחב גדולים המפרידים בין רוכסי החוף הצפוני.

אקלים האי הוא טרופי-חדגוני, חם ולח, הטמפרטורה הממוצעת היא כ- 27° , עם סטיות קלות יממיות ועונתיות. ריבוי הגשמים וחלוקתם העונתית מותנים במצב הזניטאלי של השמש, נתיבי חפאסטים ושינויי הלחץ הבארומטרי בשתי היבשות הקרובות, אסיה ואוסטרליה. כמות-הגשמים גבוהה ביותר בחלקים ההרריים ובחלק הפונה כלפי האוקיינוס השקט, והיא קטנה יותר באיזור החוף הדרומי (חוף-פאפואה); אך בדרך-כלל אין היא פוחתת מ-2 מ' לשנה. בהתאם לכך הצומח הוא טרופי-היגרופילי בחלקים השפלים; ביערות הטרופיים גדלים דקלים ושרכים, בביצות העונתיות — דקל-סאגו, ובביצות שפתי-הים — עצי-מאנגרובה. היער הטרופי עולה עד לגובה של 2,000 מ'; למעלה מזה צומח יער הררי מעורב יסודות סובטרופיים בוראליים ואוסטראליים (אורן, דקלים שהסתגלו לתנאי הטמפרטורה). גבול-העצים מגיע עד גובה של 3,000 מ'. באיזורים הגבוהים יותר מכיל הצומח שיחים ודשאים ממינים ארקטיים ואנטארקטיים. השטחים שליד מפרץ-פאפואה, שבהם קיימת עונה יבשה, מגדלים צמחיה של סאואנה טרופית, בעיקר דשאים גבוהים וחורש של עצי-איקאליפטוס. צמחי-תרבות של ג' הם דקלי קוקוס וסאגו, עץ-הלחם, בננות, פילפל וקפה, גם קצת קאקאו וסיסאל. החי הוא של יערות טרופיים. האי, כנראה, עדיין היה מחובר לאוסטרליה בפליסטוקן, ומכאן קרבת החי לזה של אוסטרליה (חיות-כיס). יש מספר ניכר של חיות אנד-מיות, כגון החזיר הפאפואני וכמה מיני מכרסמים ונברנים של הסאואנות; מן הציפורים ידועה במיוחד ציפור גן-עדן. התושבים המקוריים של ג"ה הם הפאפואנים, שנשתמרו בסהרת גועם רק בחלקים הנידחים של היערות במרכז האי. בשאר המקומות הם מעורבים עם הפלאנזים הקרובים להם שהגיעו לאי בזמן מאוחר יותר מן המזרח והם יושבים באיזורי החוף הצפוני, הצפוני-מזרחי ובעיקר בחוף-פאפואה. קצת נגריטים נמוכיקומה יושבים בעיקר בג' המערבית. כל הגזעים האלה הם כה-יעור ומקורולי-שער. האירגון חברתי מיוסד על השייכות למשפחה הגדולה, הקלאן (clan), המקיף מספר בתי-אב ומוגדר ע"י הטוטם שלו. קניבליות נהגת כפעולה של נקמה חגיגית על רצח אדם מקלאן אחר. אמונות משותפות לכל השבטים מיוסדות על פולחן המתים, האבות והרוחות. במקומות אחדים בדרום מצוייה גם אמונה באל, וקיים מעמד של כהנים-קוסמים המרצים את האל ומגרשים

ב1828 נאחזו ההולאנדים, שבאו מן המולוקים, בכל מחציתו המערבית של האי עד קו 141° אורך מזרחי. ב1884 תפסו האנגלים מאוסטרליה את החלק הדרומי-מזרחי של ג'יה המכונה פאפואה, וב1885 נעשה החלק הצפוני-מזרחי מושבה גרמנית בשם ארץ וילהלם קיסר (Kaiser Wilhelms-Land). ב1901 העבירה אנגליה את השלטון על פאפואה לידי הקהילה האוסטרלית החדשה. החלוקה המשוו לשתי ג'יה נתקיימה עד מלחמת-העולם I, שבראשיתה (ספטמבר 1914) תפס צבא אוסטרלי את המושבה הגרמנית, שנמסרה אחרי המלחמה למינהל-אוסטרליה כשטח-מאנדאט מטעם חבר הלאומים. במלחמת-העולם II נחתו היאפאנים מאינדונזיה בתחילת 1942 בחופים הצפוניים של ג'יה, חצו את ההרים שבמרכזו האי והתקדמו לקראת הנמלים של החוף הדרומי, בכונה להשתמש בהם כבקרש-פיצה ליבשת-אוסטרליה. התקדמות זו נבלמה ע"י האוסטרלים והאמריקנים בסתו 1942, ובהתקפת-נגד של צבאות בעלי-הברית נהדפו היאפאנים חזרה אל נמלי הצפון, ששחררו אחד-אחד אחרי קרבות קשים בשנות 1943—1944. אחרי המלחמה חזרו כל חלקי האי לבעליהם הקודמים. שטח-המאנדאט הקדם אושר ב1946 ע"י האו"ם כשטח-נאמנות בידי אוסטרליה. ב1949 אוחדו שני שטחי השלטון האוסטרלי לטריטוריה אחת של הקהילה האוסטרלית בשם „פאפואה וגינאה החדשה“. ג'יה האוסטרלית מורכבת מבחינה אדמיניסטרטיבית מ3 חלקים: 1) פאפואה, הכוללת את החלק הדרומי-מזרחי של האי עם קבוצות-איים הסמוכות לו — איי טרו-בריאנד (Trobriand), וודלארק (Woodlark), ד'אנטרקטס (D'Entrecasteaux), לואיז (Louisiane). שטחה — 234,500 קמ"ר; אוכלוסייתה המשווערת (1950) 373,000 נפש, מהם כ5,000 לבנים. 2) שטח-הנאמנות ג'יה, בצפון-מזרחו של האי, 181,300 קמ"ר, כ900,000 תושבים, מהם כ2,000 סינים, כ3,500 בריטים ואוסטרלים וכ500 גרמנים (1951). 3) לשטח-הנאמנות משתייכים גם האיים שמצפון-מזרח וממזרח לג'יה: ארכיפלג-אגוס-ביסמארק והקבוצה הצפונית של איי-שלמה. השטח הכללי של תחום-הנאמנות הוא כ241,000 קמ"ר; אוכלוסייתו — 1,100,000 נפש. פעולות השלטון הנוצרי עקרו את הקאניבאליזם והפסיקו את המלחמות בין שבטי הילידים. בחלקים שונים של הטריטוריה הוקמו בתי-ספר, שבהם מתחנכים כמה אלפים ילדים. גם בתנאי החיים והייצור של שבטים רבים הוכנסו שיפורים. שטחים ניכרים של הטריטוריה תפוסים היום ע"י מטעי סאגו, דקלייקוקוס, קאוצ'ק וסיסאל, מן המחצבים מוצאים זהב ומאנגאן. התפוקה השנתית של זהב מן המכרות שבקרבת מפרץ-יואון ובאיי וודלארק ולואיז, שהגיעה בשנות ה30 ל400,000 אוקיות, פחתה אחרי מלחמת-העולם II ל90,000 אוקיות. במקומות שונים מתנהלים קידוחי-נפט. הטריטוריה מנוהלת על-ידי מושל ממונה מטעם ממשלת-אוסטרליה עם מועצה מחוקקת המורכבת מפקידים ומנציגי התושבים. בידי השבטים נשארו זכויות של ממשל עצמי מוגבל. מושב האדמיניסטרציה הוא פורט מורסבי (Port Morsby) על חוף מפרץ-פאפואה שבדרום. הנמלים וחישובים החשובים ביותר בצפון הם: לָאָה (Lae), ואן (Wan), מאדאנג (Madang), נ'וואק (Wewak).

ג'יה ההולאנדית, או איריאן, מקיפה את מחציתו המערבית של האי, עד 141° אורך מזרחי, ואת האיים



סיפוס של לוחם מצפון-מזרח נינאה החדשה

את הרוחות, וכיו"ב. משלחיהיד העיקריים של הילידים הם שיט (ריג חופי, שלית פנינים, הובלה בנהרות ובים) וגידול-פירות.

ג'יה עשירה במינראלים: מכרות-זהב נמצאים בקרבת חופי מפרץ-יואון (Huon) בצפון-מזרח האי; אוצרות-אדמה אחרים בממדים ניכרים הם נפט, נחושת, פלאטינה, אבץ ופחם. ג'יה מייצאה קופרה, קאוצ'ק, זהב ופנינים. — לתחבורה ולהובלה משמשים כמעט בכל רחבי האי רק הנהרות; מספר הכבישים הוא קטן, ומסילת-ברזל נעדרת לגמרי. במעלה נהר-פלי נכנסות סירות עד כדי 800 ק"מ משפכו, ובנחיר-ספיק יכולות אף אניות-ים לחדור כ500 ק"מ פנימה.

תולדות הגילויים: האירוטי הראשון על ארמת ג'יה היה, כנראה, הפורטוגיזי ג'ורג' דה מנסס (Jorge de Meneses) 1526. השם Nova Guinea ניתן לאי ע"י איניגו אורטיס דה רֶטֶס (Ynigo Ortiz de Retez), שהגיע לחוף הצפוני ב1546 ומצא דמיון בין הילידים ובין הפושים אשר באפריקה המערבית. הספרדי לואיס ואס דה טורס (Luis Vas de Torres) עבר ב1606 במיצר-הים הנקרא על שמו והיה הראשון שהכיר את טיבה של ג'יה כאי ולא כחלק של „היבשת הדרומית הגדולה“ המשוערת. במשך המאה ה17 הגיעו לג'יה מן המולוקים ספנים הולאנדיים: יאן קארסטנס (1623), אבֶל טֶסֶמן (ע"ע) ואחרים. ג'ימֶז קוק (ע"ע) חזר והקיף את האי וחקר את חופיו ב1770. אולם פנים-האי על יערות-העדר והגבהים האלפייניים שלו לא נחקר אלא במחצית השנייה של המאה ה19 ע"י משלחות בריטיות, הולאנדיזות וגרמניות, וכמה חלקים שם אינם ידועים כל צרכם עד היום. בדור האחרון תרמו אנתרופולוגים ומיסיונרים נוצריים הרבה לגילוי ג'יה הפנימית.



כמריילירים כמורת נינאה החרשה

הבינונים והקטנים וקבוצות האיים הסמוכים מצפון, מערב ודרום. כ-390,000 קמ"ר; האוכלוסיה המשוערת כ-1 מיליון, מהם רק מאות אחדות לבנים, ורק כ-300,000 נתונים בפועל לפיקוח השלטון. השטח הענקי הוא ברובו תחום של ביצות ושל יערות-עד טרופיים, פרט לגבהים האלפיניים שבמר-כזו. אוכלוסיית הילידים הפאפואנים מחולקת למאות שבטים קטנים ונפרדים זה מזה, שבט שבט ולשונו המיוחדת. בהרים יש תמרו שרידי גזע גמדי (גריטים). מאוצרות האדמה החשוב ביותר הוא הנפט, המופק בכף-פונקופ במערב (260,000 טון בשנת 1951). השלטון הוא בידי מושל הולאנדי, הנעזר באסיפה מייצעת של פקידים וראשי שבטים. הבירה היא הנמל הולאנדיה, בצפון הא; כ-7,000 תושבים.

משנת 1828 ואילך נכללה ג'ה המערבית בתחום השלטון האינדונזי של הולאנד. בשעת הקמת אינדונזיה העצמאית בשנת 1949 לא נכללה טריטוריה זו, השונה מבחינה אֶתנית ותרבותית מאינדונזיה המאלאית, ברפובליקה החדשה, ומאז היא משמשת סלע-מחלוקת בין אינדונזיה והולאנד. האינדונזים זינם תובעים את סיפוחה של הטריטוריה, הנקראת בלשונם איריאן, ואילו הולאנד אינה מוכנה לוותר על השריד האחרון של רכוש האוסטרלאריאטי הקולוניאלי ההיסטורי.

A. Wichmann, *Nova Guinea* (3 Tle.), 1909-1912, H. Murray, *Papua of To-day*, 1925; P. Wurz, *Im Herzen von N. G.*, 1925; id., *Dämonen und Wilde in N. G.*, 1928; S. W. Reed, *The Making of Modern N. G.*, 1943; L. Lett, *The Papuan Achievement*, 1944; *Rapport v. d. Commissie N.-G.*, 1950 (שט טפרוח נוספה); H. I. Hogbin, *Transformation Scene. The Changing Culture of a N. G. Village*, 1951; J. E. Morison, *N. G. and Marianas, March 1944 - August 1944*, 1953.

א. ב. ג.

ג'ינז, ג'ינגואיזם, עיצ לאַפְנוֹת.

ג'ינז, סר ג'ימז הופווד — Sir James Hopwood Jeans — (1877-1946), מאתמאטיקן, פיסיקן עיוני ואסטרו־

נום אנגלי. למד בקימברידג' הזורה שם זמן מועט; 1905

עד 1909 מרצה למאתמא-

טיקה שימושית בפרינסטון

(אה"ב); 1909 חזר לקימ-

ברידג' כמרצה וכחוקר.

עוד ב-1906 נבחר כחבר

החברה המלכותית, שבה

שימש כמזכיר מ-1919 עד

1929. ב-1925-1927 היה

נשיא החברה האסטרונו-

מית המלכותית. זכה בפר-

סים מדעיים ובאותות

הצטיינות רבים; ב-1928

הוענק לו תואר אבירות.



סר ג'ימז הופווד ג'ינז

עבודתו המדעית העיקרית של ג' בפיסיקה היתה בחקר הקרינה התרמית. ג' חישוב על סמך חוקי המכאניקה והתמ- מדינאמיקה הקלאסיות את פליטת הקרינה ואת בליעתה במקרה של אוסצילטור (ע"ע) בעל אלקטרון אחד, המושפע

ע"י שדה אלקטרומאגנטי מתחלף. על יסוד ההנחה, כי בהש- פעת שדה-הקרינה על אלקטרון אין התחלקות-האנרגיה משתנה, הגיע ג' למסקנה המבוטאת ב"נוסחת ריליג":

$$\psi_\lambda d\lambda = 8\pi RT\lambda^{-4} d\lambda$$

(λ = אורך-גל, ψ_λ = צפיפות-האנרגיה של הקרינה באורך-גל λ , T = טמפרטורה מוחלטת); לפי נוסחה זו הולכת וגדלה אנרגיית-הקרינה עם חוקת-ארבע של התדירות והיא הולכת ומתקרבת לאינסוף בגלים קצרים מאד. תוצאות הניסוי הפיסיקאלי מאשרות נוסחה זו בתחום הגלים הארוך-כימ, אולם בתחום הגלים הקצרים היא בטלה ומבוטלת. בוח הזוכה, כי חוקי האלקטרודינאמיקה הקלאסית והסטטיסטיקה הקלאסית אינם חלים על תהליכי הפליטה והבליעה האטו-מיים, ובזה נעשה ג' אחד מחלוצי פסיקת-הקוואנטים החד-שה. ספרו על "התיאוריה הדינאמית של הגוים", שבו פירש חישובים אלה וחשבונות סטטיסטיים חשובים אחרים, שימש ספר-לימוד חשוב במשך דור שלם.

אולם את מקורות-מחשבתו גילה ג' בעיקר בקוסמוגו-ניה (ע"ע), שבה הקדיש עבודות רבות לבעיית היציבות הדינאמית של צורותיהן של מסות מסתובבות. הוא השתדל לקבוע בדרך חישובית את התנאים להתהוותן של הערפוליות הלולייניות, של כוכבים כפולים ושל מערכות של כוכבי-לכת מסביב לכוכבים. נוסף להרבה פרטים חשובים העלו חקיריו חיו של ג' שתי מסקנות חשובות לגבי הקוסמוגוניה הכללית: התנועה הסיבובית לבדה אינה יכולה להסביר את התהוותה של מערכת-השמש (ביטול תורת לפלאס) — צריך להביא בחשבון כוחות של גאות-ישפל (ע"ע), המופעלים בשעת מעבר כוכב אחד בקירבת כוכב שני. מחישוביו של ג' מת-חיוב, כי הסיבוביים להתהוות מערכת כמערכת-השמש שלנו הם קטנים ביותר, וקרוב לוודאי שהיא היחידה בעולם כולו. כלכל ההשערות הקוסמוגוניות לא היה גם לתורתו של ג' קיום ממושך: עם תגלית התפשטות-העולם נחרץ גורלה לשלילה. אעפ"כ היתה לשיקוליו של ג' חשיבות רבה בהפ-ריית המחשבה הקוסמוגונית, ועדיין יש במחקריו בנושא זה עניין רב מבחינת האנאליזה המאתמאטית הכלולה בהם.

לג' יצאו מוניטין וביכור הרחב של הקוראים המשכילים כאמן הפופולאריאציה של המדע החדש (בצדו של אדינגטון

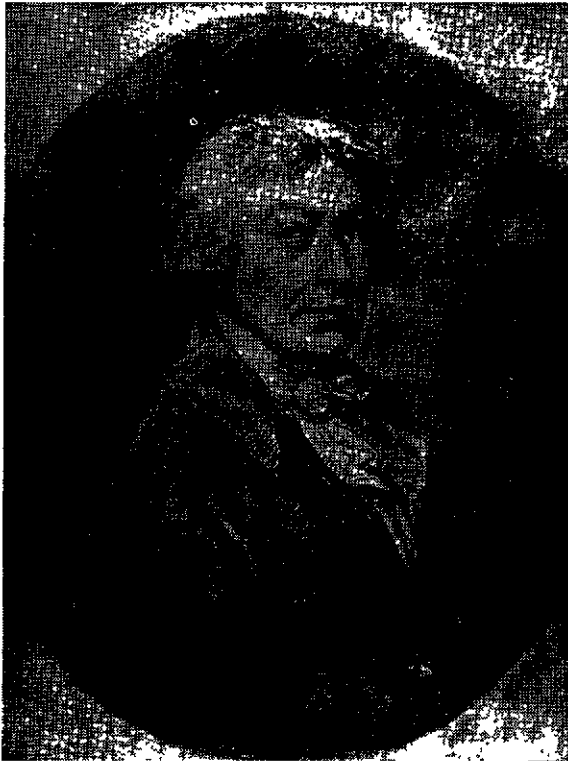

ת גינזבורו : דיוקן עצמו

ג'ורג' III ורבים מבני בית-המלוכה. ב-1783 נסתכסך ג' עם האקאדמיה, ומאז לא הציג את תמונותיו אלא בביתו. ג' היה ידידו של חברו ומתחרו לאמנות ג'ינזבורו (ע"ע), והאחרון הספיד אותו לאחר מותו בנאום באקאדמיה.

את יצירתו התחיל ג' בצירינג'ו. בתקופה הראשונה ניכרת בו השפעת הציור ההולאנדי של המאה ה-17, וגם לאחר מכן עשו עליו יצירותיהם של הציירים ההולאנדיים והפלאמיים הקלאסיים רושם רב. בשנות-פעולתו הראשונות בסאדברי ובאיפסוויץ' היה ציורו קשה, וגם כבד ומגומגם כלשהו; רק בבאת רכש לעצמו את גיוון-הצבעים הרך, שנציטינו בו תמונותיו המאוחרות, גילה את ערכו של האור לגבי יצירת רשמים חזקים בצירינג'ו, והביא את אמנותו למלוא פיתוחה. בדמויות-האדם שצייר נתבלטה נימה אישית מובהקת. בראליזם זה נבדל ג' מרינולדו; הוא נטה פחות ממנו לתרבות ולמסורת הקלאסית-ציסטית-הרומאנטית, ותמונותיו טבעיות ורעננות יותר. אמנם, פעם סטה ג' עצמו מדרכו, דווקא בתמונתו הידועה ביותר: „הנער הכחול“ (1769), שצייר אותו בלבוש המאה ה-17 בנוסח ואן ד'יק ובמשהו מן הטכניקה של אותו אמן הולאנדי. הוא לא נמנע גם מלצייר תמונת „נוף קלאסי“ (1774) נהדרת, ברוח הקלאסיציסטים הצרפתים הגדולים.

בלונדון פנה ג' בעיקר לציור דיוקנות, אולם אף מן הנוף לא הגיח ידו. באותה התקופה הגיעה יצירתו לשיאה; פני האדם בתמונותיו מצטיינים בהירות פלאסטית

[ע"ע]. בספרים רבים, שניתרגמו להרבה לשונות, תיאר להדיט את חידושי האסטרונומיה ואת הבעיות הנצחיות של הבנת מבנה-העולם, אך גם פרקים בפיסיקה הקלאסית, בפשטות אמנותית ובסיגנון מקסים. בספרים פופולאריים, המוקדשים לפילוסופיית המדע ותולדותיו, השקיף על בעיות-היסוד-של הפילוסופיה הקלאסית, כגון בעיית החומר והרוח, מנקודת-מבט הפיסיקה החדשה; הוא הגיע להשקפת-עולם המושתתת על אידיאליזם אובייקטיבי. אולם על שיקוליו ומסקנותיו הפילוסופיים נמתחה ביקורת קשה מטעם פילוסופים מקצועיים ולוגיקנים.

חטפריו המקצועיים: The Dynamical Theory of Gases, 1904, 1916⁴; Report on Radiation and the Quantum Theory, 1914; Problems of Cosmogony and Stellar Dynamics, 1919; Astronomy and Cosmogony, 1928; Introduction to the Kinetic Theory of Gases, 1940.

חטפריו הפופולאריים והפילוסופיים: The Universe Around Us, 1929; The Mysterious Universe, 1930; The Stars in their Courses, 1931 (חש"ד); Science and music, 1937; Physics and Philosophy, 1942, The Rise of Natural Science, 1944.

על ג': Susan L. Stebbing, *Philosophy and the Physicists*, 1937; E. A. Milne, *Sir James Jeans, A Biography*, 1952.

מ. י.

גינזבורו, תומס — Thomas Gainsborough — (1727,

סאדברי [Sudbury] שבסאפולק — 1788, לונדון),

צייר וגראפיקן אנגלי. ג' היה בנו של בעל-תעשייה מכת-הבלתית-לריים, שפרשו מן הכנסיה הרשמית. תחילה למד ג' מעצמה, ואף לאחר מכן פיתח את כשרונו בעיקר בכוחות עצמו וקיבל רק מעט מרבותיו האמנים, שמהם למד בלונדון ב-1741—1744. ב-1744 חזר ג' לעיירתו ונשא שם לאשה בת-עשירים; שתי בנותיו מנישואים אלה, שג' צייר אותן פעמים רבות, נעשו אח"כ ציירות אף הן. ב-1747 עבר ג' לאיפסוויץ', ושם עסק בציור ובמוסיקה. ב-1760 עבר ג' עם בני-ביתו לבאת, ושם — בחברת האצילים והמשכילים — נתפתח במלואו כשרונו בציור תמונות-נוף דיוקנות, שזכו להצלחה והקנו לו פירסום רב. ב-1768 נתמנה לחבר של האקאדמיה המלכותית. ב-1774 בא ג' להשתקע בלונדון, קבע לו דירה באחת משכונות-העשירים שבעיר ונעשה מקובל מאד בחוגי האריסטוקרטיה ואנשי-הרוח; הוא צייר פעמים רבות את



ת גינזבורו, נוף (בערך 1788)

ג'יניזם (Jainism), כת דתית בהודו, שנסתעפה מן ההינדי דואיזם (ע"ע). בכתביהקודש הבודהיסטיים נזכר הג' בשם נירגראנטהה (סאנסקר' „חפשי מפבלים“) כתורה מתחרה בבודהיזם (ע"ע), ומסתבר שמנהיגה ומייסדה בפועל של הכת, וארדהאמאנה מאהאויריה („הגיבור הגדול“), היה בן-דורו של בודהא. אולם המסורת הג'ינית מייחסת את ראשיתה לדור קדום הרבה יותר; לדבריה קדמו למאהאויריה 23 קדושים, שזכו להגיע לנירוואנה; אלה נקראים ג'ינה (הכובשים“; יחיד: ג'ין) — ומכאן שם הדת. הראשונים שבהם אינם אלא דמויות מיתיות; לעומת זה יתכן שה'23, פארשווה („נחש“ או „כתול“), ייסד את הכת כ250 שנה לפני מאהא-וויריה, הקדושים הללו נעבדים כאלים (דה), אע"פ שלא השגיתו בעולם ולא השפיעו עליו. על מאהאויריה ידוע שהיה, ככל קודמיה, מבני מעמד אנשי-הצבא (קשאטריה), שנולד בווישאלי (כ30 ק"מ צפונית לפאטנה), נהחנך כג'ין אדוק ונעשה לנזיר שהתהלך ערום; לאחר שהעמיד 11 תלמידים מת בפאוה בן 72, כנראה ב77 או 476 לפסה"נ.

הכת היתה מעיקרה מסדר נזירים, שמאסו בכל ענייני העולם הזה, ואפילו בלבוש. מסתבר, שהגימנסוסופיסטים („החכמים העירומים“), שעל מציאותם בהודו מספרים מקור רות הלניסטיים, היו ג'ינים. בסוף המאה ה4 לפסה"נ נפוץ הג' בהודו הצפונית והצפונית-המערבית; כתיבה-קודש הג'יניים, שנערכו במאה ה6 או ה7 לסה"נ, כתובים במאגאדהית העתיקה, שהיא לשונה של בהאר הדרומית (אך יש שוללים את אמיתותם של כתבים אלה). בתקופת ה„אבות“ שאחרי מאהאויריה נתפלגה הכת לשני זרמים: הדיגמבארה („לובשי חללי-האוויר“, כלומר הולכי-עירום) הקפידו על אורחי החיים הסגפני, ואילו אנשי מסדר ארדהפהאל היו מקילים בתקנות; כ80 לסה"נ נתפתח מסדר זה לסנטאמבארה („לובשי-לבנים“). הזרם הראשון נפוץ בצפון והשני — בדרום. ב1125 נספח סידהאראגיה, מלך גוג'ראט האדיר, לג', ובימי השליטים בני שושלתו נתבצרה הכת אף במערבה של הודו. מבחינה תאולוגית אין שני הזרמים נבדלים זה מזה אלא מעט. הג' חסר אלהות מוחלטת, הוא שותף לפילוסופיות של הבודהיזם, הסאנקהיה והיגה בפסימיזם עיוני, ואילו מבחינה מעשית מגמתו היא הגאולה מגילגולה-הנשמה על-ידי השגת נירוואנה (לדעת הדיגמבארה אין הנשים יכולות להגיע לידי נירוואנה). אולם בניגוד לבודהיזם, אין הנירוואנה של הג' בחינת ביטול-היש, אלא עליית הנשמה לשמים. לג' ולבודהיזם משותפת הדעה, שהגאולה מושגת על האמונה הישרה, על ההכרה הישרה ועל הדרך הישרה. לפי הג' האמור נה הישרה היא, שרק הג' מצא את הדרך לשיחורר-הנפש. ההכרה הישרה היא, שהעולם הוא קדמון ונצחי, שאין אלהים השומר על העולם ומנהלו, ושהחומר קיים, אולם כיש העשוי ליהפך לכל דבר שהוא. ההויה אינה ניתנת להגדרה, אלא שהיא מורכבת ולא פשוטה; הנחה זו מנומקת ע"י דיאלקטיקה חריפה, העצמים נחלקים — בדרך-כלל — לנטול-חיים ולנשמות או צורות-חיים (גייוה). הראשונים עשויים להיות כל דבר שהוא; אלה הם גופים של נשמות הנמצאות בשלב התחתון של ההתפתחות. אולם הנשמות, אעפ"י שאף הן עצמים, אינן בגדר חומר; אעפ"כ מסוגלות הן להתפשט, אינן ניתנות לכליון, והן בעלות שכל שאינו אובד לעולם. הנשמות מתחלקות לשני סוגים: הקשורות לגלגל-הלידות והמשוחררות ממנו. לתוך הנשמות „הקשורות“ זורם חומר

רבה, ציור העצמים הדומים מלא זוהר, ובציור הנוף מפתח הוא מידה של חופש, שעשתה את אמנותו למפלסת-דרך לג'ון קונסטבל (ע"ע), וע"י כך לאימפרסיוניזם של המאה ה19. — ציורי-היד של ג' מלאים חיות מיוחדת. הוא הניח אחריו גם הרבה רישומים עשויים בטכניקה של אקוואטינטה ושל תחריטי-גיר; רישומיו אלה הועתקו כבר בחייו ע"י חרטים רבים.

מספר תמונותיו, הנמצאות במוזיאונים או באספים פרטיים, עולה על 500. — ציורי-היד שלו נמצאים במוזיאון הבריטי ובכמה אספים פרטיים.

Ph. Thicketse, *Sketch of the Life and Paintings of Th. G.*, 1788; J. Reynolds, *Discourses*, 1794; W. Armstrong, *Th. G.*, 1898, 1904; G. Paul, *Th. G.*, 1904, 1909, W. Th. Whitley, *Th. G.*, 1915; S. and R. Redgrave, *A Century of British Painters*, 1947; O. Millar, *Th. G.*, 1949. פ. ש.

ג'ינזנג (סינית Jintsan; השם המדעי Panax, מיוו *πανακ* *ἀία*, מרפא-הכל), סוג של עשבים רבי-שנתיים נמוכים ממשפחת הקיססיים (ע"ע). מולדתם אסיה המזרחית וצפון-אמריקה. הסוג כולל 6 מינים, שהחשובים שבהם הם: הג' האמריקני (*P. quinquefolius*) והג' האסייתי (*P. gin-seng* או *schinseng*). המין האסייתי גדל ביערות מאנג'וריה וקוריאה. — המיוחד שבצמחים אלה הוא שרשם הצהוב-זהוב, שצורתו קרובה לכישור והוא מחולק בקצהו התחתון כעין המזלג, מה שמשווה לו דמיון לצורת אדם. משום כך נטפלו לו, בדומה לדודאים (ע"ע), אמונות תפלות מרובות. בין הסינים הוא מוחזק סגולה ריפויית מעולה, המחוקת את

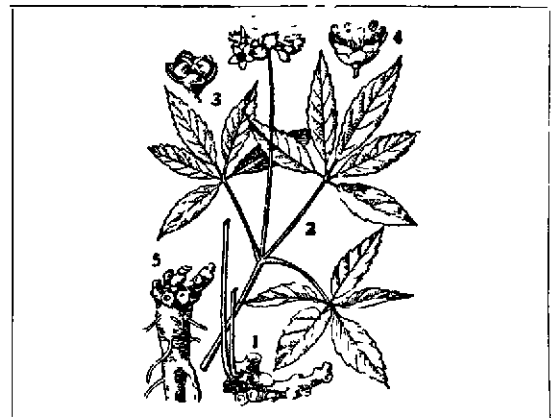

ג'ינזנג (Panax)
1—4 ג' אסייתי (*P. quinquefolius*): 1 שורש; 2 גבעול פורה, 3 פרח נקבי; 4 פרח זכרי. 5 ג' אסייתי (*P. ginseng*) שורש

הגוף מאריכה את החיים, מחזירה כוח-גברא בתשושים וזקנים וכו'. מן השרשים מופקים סמים, המכילים המרים קרובים לקאמפור (*panachilone*), סאפונינים, סטרולים וגליקוזידים שונים. הסמים ניתנים בצורת טבלות בגודל של אצבע קטנה; טעמם מתוק-מריר. לסמים פעולה משכרת, אך אין כל הוכחה שיש להם תכונה ריפויית כלשהי. — בקוריאה הג' מוחזק צמח קדוש, שהמסחר בו הוא מוגזל ממשלתי. ב1945 יוצאו שרשי-ג' מקוריאה לסין בשווי של 1½ מיליון דולר. גם כל הגידול האמריקני משמש ליצוא לסין.

A. Eckardt, *Sam-G.* (Festschr. P. W. Schmidt, 1928); id., *Die G.-Wurzel* (Universitas, 1947), H. Hoffmann, *Pharmakologische Beiträge über Panax G.*, 1950.



ככוצת סקרשים ג'יניים בהרים טעל לטישורי קאמהיאואר (צילום־אוויר)

וואסי (Sthanakavasi); כת זו, שבייסודה היה משום איום לאחדות הג', נתסלגה לאחר מכן לכמה כיתות־משנה. ספרות הג' נרחבת מאד, אך לא נתפרסם ממנה אלא מעט שבמעט. הג'ינים מצטיינים בארדיכלות, ואעפ"י שהלכו בעקבות האמנות הבודהיסטית ב„סטופות“ ובמקדשי־המערות, פיתחו את אמנות חיטוביהאבן עד לתכליתה. אג'יאפאלה (Ajayapala) החריב בהשפעת הבראהמאנים רבים ממקדשי־הם בִּדְלֵהי ובצפון (1174—1176), אולם עוד יותר נהרס בידי המוסלמים שהשתמשו באבניהם לבניין מסגדים. כדי להציל את מקדשיהם מחילול, שיוו להם הג'ינים לעתים קרובות תבניות של קברי קדושים מוסלמיים בסיגנון המוגולי. בדרו־מה של הודו נשתמרו יותר הקווים האפייניים של האמנות הג'ינית. בחצרות המקדשים מצויִות אנדרטות ענקיות של קדוש הדיגאמפארה, גומאטה או קומאטשווארה; האנדרטות בקאנארה מזכירות את האנדרטות שבנפאל.

במפקד 1941 נמנו בהודו 1,450,000 ג'ינים, אולם השפעתם גדולה יותר ממספרם. מאחר שהם משתייכים בעיקר למעמדות העשירים, רובם אנשי־מסחר, ומשום כך הם מצויים ברוב הערים בהודו, בעיקר במוואר, בגוג'ראט ועל החוף המאלאבארי הצפוני. מרכזיהם הדתיים הם: הר אָבו בראג'־פוטאנה, גירנאר, סאטרונג'איה ואלורה.

H. Jacobi, J., (Enc. of Religion, VII), 1915; H. V. Glasenapp, *Der Jainismus*, 1925; A. Guérinot, *La religion Djaina*, 1926; W. Schubring, *Die Lehre der Jainas*, 1935; Amulyacandra Sen, *Schools and Sects in Jain Literature*, 1941.

מ.

ג'יניקולוגיה (מיוו γυνή, אשה). ענף הרפואה העוסק במחלות מיוחדות לנשים. ז. א. מחלות שיסודן בהפרעות בתיפקודם של איברי־המין הנקביים או ליקויים במבנם, פרט לפאתולוגיה של הלידה, שהיא כלולה במקצוע המילדות (ע"ע). הג' מושתתת על האנטומיה של איברי־המין ועל הפיסיולוגיה של התהליכים המיניים באשה, וענפי־מחקר אלה נכללים כפרקים מכינים בג'. הג' במובנה הרחב כוללת גם את הבעיות ההיגייניות המיוחדות לאשה.

דק (8 סוגים) — הכנה ל„קארמה“ — המתערב בנשמה מעין התערבות כימית וקובע עי"כ את מצבה ואת גורלה בעולם הגשמי. לאחר שעשתה כל קארמה את שלה, היא מודחת מן הנשמה, עד שזו עולה לרומו של העולם. אך למעשה עשויה לבוא במקום הקארמה המודחת קארמה חדשה, ובמקרה זה נאלצת הנשמה להתגלגל אחרי המוות לגוף חדש. לנשמה חמישה גוונים טראנסצנדנטאליים, מהם שלושה טובים ושניים רעים, והנשמה עצמה יכולה לעבור חמישה שלבים לפי דרגות טיהורה מן הקארמה.

הדרך הישרה שונה לגבי הנזירים והחילוניים. הנזיר חייב לנדוד שלא לחבל בשום חי, שלא לשקר, שלא לקחת לעצמו דבר בלי רשות, לפרוש מן הזיווג ומכל הנאות העולם הזה. החילוני נודר שלא לחבל בשום חי חבלה קשה, להתרחק מן השקר הגס, מגניבה וגזילה, מן הניאוף ומרדיפת־הבצע. מכאן שהג'ינים נוהרים ביותר לשמור על כל דבר חי; להלכה שומה עליהם לכסות את פיהם שלא לטמא את האויר; אפילו את השרצים יש לסלק, אך לא להרוג; בתי הג'ינים נקיים עד לתכלית. המשטר המנזרי חמור מאד; יסודותיו הם פרישות, הינזרות ממשקאות משכרים ומאכילת בשר, דבש ושרשים, תירגול רוחני, טוהר המחשבה, עיון, וידוי ותשובה. כוחו של הג' הוא בשיתופם של החילוניים בקיום מצוות־הדת במידה המתאימת עם משלח־ידם במעשי העולם הזה. החילוני יכול לנדוד נדרים בלי להצטרף לאחד המסדרים או לקבל על עצמו את כל מצוותיו. ההתאבדות נחשבת לחטא, אך הנזירים והחילוניים רשאים להחיש את קיצם ולקרוב את גאולת־נפשם ע"י הרעבת־עצמם, אלא שלחילוניים מותר הדבר רק לעת־זקנה. חולשתו של הג' היא, שזוהי דת של משכילים ואינה כוללת את המוני־העם. במשך הזמן נחלש תכנו הפילוסופי המופשט של הג'; מאהאוירה וקדושים אחרים נתעלו למעלת אלוהויות, שלכבודן נבנו היכלות ומקדשים וסודר פולחן שיטתי. בסוף המאה ה־15 התנגד לונקה שה (Lonka Sha) לעבודת־האלילים וייסד כת חדשה בשם דהונדהיה (Dhundhia, „הדורשים“) או טהאנאקא־

כחולים בעור), המתרחשת במעמד הווסת, בליווי הווסת או בהעדרו.

(2) טטיות-התאוה הן: קרירות (frigiditas) — העדר סיפוק מן הביאה, שרק במיעוט מן המקרים יש לה יסוד אורגני (תת-התפתחות של איברי-המין), ואילו ברובם היא תופעה פסיכוגנית; ביאה מכאיבה או קושי בביאה (dyspareunia) — מסיבות מכאניות (קרום-בתולים קשה, מומים, דלקות או פצעים), פיסיוולוגיות (חוסר הפרשת ריר-סיכה) או פסיכיות (חוסר יחס נפשי חיובי לבעל, פחד מפני הריון); עווית-הנרתיק (vaginismus) — התכווצות לא-רצונית של השרירים מסביב למבוא-הנרתיק, המונעת את אפשרות הביאה. הרבה מהמקרים שבקבוצה זו הם עניין לנורולוג ולפסיכיאטר.

(3) עקרות (sterilitas) עלולה לבוא משום ליקויים אגנטיים מלידה (סתימה או אטימות של פתחים או צינורות של דרכי-ההולדה), משום ליקויים הורמונאליים העלולים לגרום תת-התפתחות, העדר הבשלת ביצים או אי-הכשרת הרחם לקבלת העובר, משום הפרעות מכאניות מחמת דלקות, או מסיבות אחרות שלא תמיד אפשר לגלותן. הרבה ממקרים אלה באים על תיקונם ע"י טיפול כירורגי או הורמונאלי.

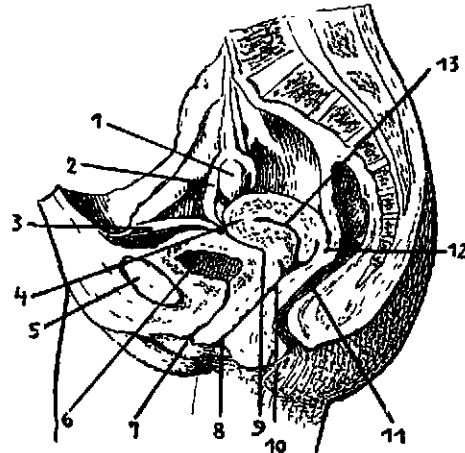

ציור 2. חתך נאנו האשה
 1. שחלה (ovarium); 2. חצוצרה (tuba Fallopi); 3. רצועה עגולה (lig. rotundum); 4. קרקעית-הרחם (fundus uteri); 5. מאחורי-החיק; 6. שלמות-החשתן; 7. פיה-השפכה התיכון; 8. מבוא-הנרתיק (introitus vaginae); 9. שקע הקרסי (מבוא אטום); 10. הנרתיק (vagina); 11. החלחלה; 12. חשקע (המבוא האטום) על-שם דגלם (Douglas); 13. תל-הרחם

מן השיטות לבדיקת פתיחות החצוצרות כדאי לציין: הפחת גזי מתאים (CO_2, N_2) לתוך הרחם, שמעברו דרך החצוצרות אל חלל-הבטן ניכר בשמיעה בסטטוסקופ או במדידה מאנומטרית; צילום-רנטגן אחרי הכנסת גז סטרילי מטיל-צל לתוך הרחם (ציור 3).

במנח המעטק נכללים שינויים במנח הטבעי של הרחם באגן הקטן. מצבו התקין של הרחם הוא כפייפניה קדימה (anteflexioversio); באשה העומדת גוף-הרחם כמעט אפקי הזווית הקהה שבין הגוף ובין הצוואר פונה קדימה. הרחם אינו דבוק באיברים המקיפים אותו, וניתנים לו חופש-תנועה ואפשרות לשנות בקלות את מצבו. צורתו וגדלו בשעת ההריון, הלידה ומשכב-הלידה, רוב הסטיות ממצב זה הן חסרות-חשיבות או מעטות-חשיבות. עם החשובים יותר מבין מקרי המעטק נמנים המקרים של צניחת הרחם והנרתיק ושטת-הרחם עד להיראות צוואר-הרחם דרך הכניסה לנרתיק בחוץ. דלקות באיברי-המין של האשה: (1) ויהום ואלח מחמת

בתחום המחקר והטיפול הגיניקולוגי כלולים איברי-המין החיצוניים — הפות; כפיה-הערוה, השפתיים הגדולות והקטנות, הקליטורים הבתולים — והפנימיים: הנרתיק, הרחם, החצוצרות, השחלה ורצועות-הרחם (ציורים 1, 2). היסוד

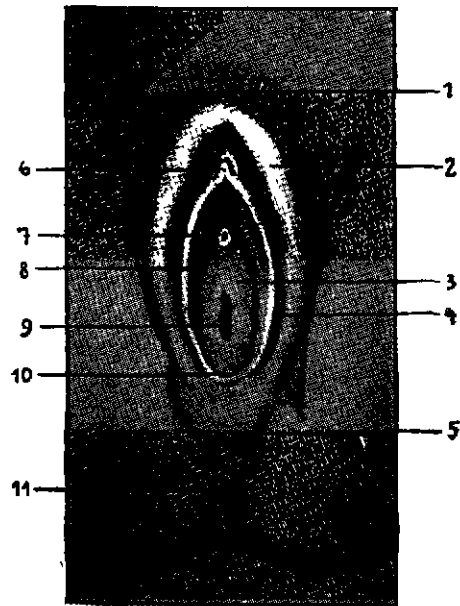

ציור 1. איברי-המין החיצוניים של האשה
 1. כפיה-הערוה (mons veneris); 2. שפה גדולה (labium majus); 3. בתולים (hymen); 4. פיה-צינור של כלוסת-כארטילין; 5. חיצית-הנקבים; 6. הקליטורים (clitoris); 7. פיה-השפכה התיכון; 8. שפה קטנה (labium minus); 9. מבוא-הנרתיק (introitus vaginae); 10. השליבה האחורי-רית; 11. פיה-השפכה

לפיסיוולוגיה המינית של האשה הוא ההסדר ההורמונאלי של מחזור הבשלת הביצים בשחלה וחריגתן ממנה ושל מחזור-הווסת ברחם (ע"ע הורמונים; מין; רבייה).

ההפרעות בטיפוד איברי-המין של האשה הן: (1) הפרעות של הווסת; (2) טטיות-התאוה; (3) עקרות. (1) העדר-ווסת (amenorrhoea) עלול להגרם ע"י גורמים כלליים, כגון מצב-בריאות כללי ירוד, מחלות מידבקות חריפות וכרוניות, תזונה לקויה, חסר-דם, מאמצים פסיים יתרים, שינויים פתאומיים בתנאי-החיים (מעבר מן העיר אל הכפר, חילופי-אקלים), השפעות פסיכיות שונות; ע"י הפרעות בפעילות בלוטת ההפרשה הפנימית — השחלה, ההיפופיזה או בלוטת-התריס; ע"י לקות-התצורה מלידה באיברי-המין. שטף-ווסת (menorrhagia) הוא הארכה והגברה של זביהדם מן הרחם בשעת הווסת; שונה ממנו הוא זביהדם מן הרחם (metrorrhagia), שאינו קשור בווסת. סיבות שתי התופעות הללו שונות ומרובות: כלליות, קונסטיתוציונאליות, מכאניות, הורמונאליות, תהליכי-כים דלקתיים של איברי-המין, גידולים טבים או ממאירים של הרחם. ווסת מכאיב (dysmenorrhoea) — מיתושים כומן הווסת או סמוך לו בא לפעמים מסיבות אנאטומיות-פאתולוגיות, אך לעתים קרובות הוא מותנה בגורמים פסיכיים בלבד. מיתושים בין-ווסתיים (molimina intermenstrualia) מופיעים לפעמים באמצע התקופה הבין-ווסתית, כמעמד חריגת הביצה מן השחלה; סיבתם עפ"ר אינה ברורה. מעניינת היא תופעת הווסת החליפית — הפרשת דם מחלקים שונים של הגוף (האף, הריאות, השלפוחית, החלחולת, שפכידם-ברקמה התת-עורית, המתגלים בצורת כתמים

של הרחם (myoma uteri) — אחד הגידולים המצויים ביותר (בערך ב-20% מכל הנשים שלמעלה מ-35). הוא מופיע עפ"ר בגיל 30—40 וצומח באיטיות; לאחר הבלות, כשפעולת השחלות נגמרת והוסת נפסק, המיאום מפסיק את צמיחתו ואף מצטמק וחולף. המיאומים מהם קטנים, מהם בינוניים, ומהם מגיעים לממדים העולים בהרבה על גודל הרחם עצמו. מבחינים בין 3 סוגים של מיאומים: מיאומים המתפתחים מן הדופן השרירית מתחת לרירית בכיוון חלל-הרחם; מיאומים המתפתחים מתוך הדופן השרירית; מיאומים המתפתחים מן הדופן השרירית מתחת לנסיובית בכיוון-חוץ. המיאום יכול להיות מחובר לרחם בשטח רחב או בגבעול צר בלבד, שהוא עלול להתעקל ולחסום את צינורות-הדם העוברים בו (ציור 4). בהרבה מקרים אין המיאום מורגש ואין הוא גורם לשום הפרעות; נשים חולות במיאום מסוגלות להתעבר וליבן אף ללדת. עם ההפרעות בתיפקוד מחמת מיאום נמנים: שטף-וסת, לפעמים גם זובידים חזק שאינו קשור לווסת, כאבים בשיפולי-הבטן או בגב, וסת מכאיב; רק לפעמים גורם המיאום להפלה או ללידה מוקדמת. מיאום קטן או בגודל בינוני בדרך-כלל אינו טעון טיפול. רק במקרה של סיבוכים (שטיפידים וכד') או של לחץ מכאני מחמת גודלו של הגידול מטפלים בו ע"י ניתוח או הקרנה. — (2 מגידולי-השחלה הטבים השונים ראוי לציון מיוחד כ"ס ד מ ו י - ע ו ר (cystus dermoides), גידול עגול ורך, ממולא נוזל סמיך, שמן וצהובת, שבו נמצאים שערות, שיניים, עור וכד', נ. א. — גילגולי יסודות עובריים. גידולים אלה יכולים להגיע לממדים גדולים, אך ברובם אינם גורמים להפרעות. אעפ"כ טעונים כל גידולי-השחלה ניתוח משום חשש התעקלות גבעוליהם ונטייתם לגיוון ממאיר.

גידולים ממאירים: (1) סרטן-הרחם על שתי צורותיו — סרטן צוואר-הרחם וסרטן גוף-הרחם. בדרך-כלל הראשון שכיח פי עשרה מן השני; רק בנשים יהודיות — מסיבות לא ידועות — סרטן-הצוואר הוא נדיר. סרטן-הצוואר מופיע עפ"ר בגיל הרבייה קרוב לבלות. כ-2/3 ממקרי סרטן-הגוף מופיעים בנשים שווסתן כבר נפסק; סימנו: פרש מעורב בדם או זובידים בין הווסתות, הפסד במשקל, חסרי דם וכי. הטיפול בככל צורות הסרטן. — (2) סרטן-השחלה. (3) גידולים מתפקדים הם גידולים של השחלה, עפ"ר ממאירים, הממשיכים לייצר את ההורמונים המופקים מרק-מת-מוצאם.

בין שיטות-הבדיקה הרפואיות מיוחדת לג' הבדיקה המישושית באצבע דרך הנרתיק. הג' משתמשת בשיטות-הריפוי של הרפואה הפנימית ושל הכירורגיה, באמצעים פארמאצוטיים וריאטיטיים, בניתוחים ובהקרנות. מיוחדת לג' שיטת גירוד רירית-הרחם לצרכים דיאגנוסטיים וריפויים. בדור האחרון רכשה הג' אמצעי-ריפוי חשוב בתכשירים הורמונאליים, המאפשרים במספר מקרים הסדר של הפרעות תיפקודיות ואף תיקון ליקויי-התפתחות שונים באברי-המין של האשה: תכשירים של ההורמון הגונאדוטרופי מן ההיפופיזיה ומן השליה, של חמרים אסטרוגניים משתן של סוסות הרות או בצורת חמרים סינתטיים, של ההורמון-ההריון מן הגוף הצהוב ומן השליה, וכד'.

A. M. Curtis, *Textbook*; 1949 נשים, מחלות נשים, 1946; L. R. Wharton, G., 1947; J. Halban-L. Seitz, *Biologie u. Pathologie d. Weibes*, I-III, 1951; E. Novak, *Textbook of G.*, 1952; Crossen's *Diseases of Women*, 1954.

א. ב.



ציור 8
 רישום-רנטגן של הרחם והחצוצרות לאחר הזרמת תערובת שמו ויור לתוכו (hysterosalpingographia). למעלה — בצל השחור של הנוזל נראים חללי-הבטן ומספר-החצוצרה; טיפות-הנוזל נראות כחללי-הבטן; מפרה תקין.
 למטה — לאחר 24 שעות נראה הנוזל כחללי-הבטן

גורמי-הזיהום המצויים, נקדי-השרשרת ונקדי-האשכול; דלקות כאלו עלולות לבוא מזיהום פצעים, לפעמים בימי הלידה ולאחריה, או בשעת ניתוחים ובדיקות שנעשו ללא הקפדה על כללי האספטיקה. (2) זיבה (ע"ע). (3) עגבת (ע"ע). (4) שחפת (ע"ע). — מיוחדות לג' הן: (5) דלקת-הנרתיק (vaginitis) שמטריכומונאס (Trichomonas vaginalis), מיקרואורגניזם בעלת-נועה מצוייד בשוטונים; הדלקת מופיעה בנרתיק ובצוואר-הרחם, וסימנה הבולט — זיב לבן (leucorrhoea) מן הנרתיק, מלווה צריבה וגירוי (איכול). (6) דלקת פטרית של הפות והנרתיק (vulvovaginitis mycotic), הנגרמת ע"י צורות שונות של פטריות, עפ"ר Candida albicans, שהן מתפתחות בעור מסביב למבוא-הנרתיק וחודרות לתוך הנרתיק. מסימניה: צריבה, גירוי ואיכול באיברי-המין החיצונים וביאה מכאיבה.
 גידולים. גידולים טבים: (1) מיאום, גידול שרירי

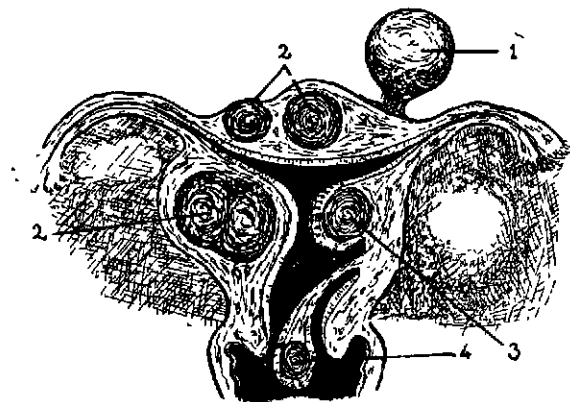

ציור 4. מיאומים ברחם
 1 מיאום תת-נסיובי; 2 מיאום-בינוני; 3 מיאום תת-רירי; 4 פוליפוס של מיאום היוצא מחלל-הרחם ונראה בפיה-הרחם החיצון ובנרתיק

את קשריו עם השלטונות והחוגים בעלי-ההשפעה שב-בירת-רוסיה ביקש ג' לנצל לשם שיפור מעמדם של היהודים; ביחוד פעל למען הענקת זכות-ישיבה של קבע מחוץ לתחום-המושב (ע"ע) לסוגייהודים מיוחדים. מאמציו בכיוון זה הוכתרו בהצלחה. בהשתדלותו של ג' הוקם בית-הכנסת הראשון בפטרבורג. ב1863 היה ג' בין מייסדיה של "חברת מרבי השכלה בין יהודי רוסיה", ותמך בה לשם קיום פעולת-תיה. כן סייע להפצת השכלה גבוהה בין הנוער היהודי ברוסיה על-ידי קביעת סטיפנדיות לסטודנטים יהודיים. כדי למשוך את היהודים לעבודה חקלאית, שג' ראה בה אמצעי לשיפור מעמדם של היהודים, הקציב סכומים ניכרים כפר-סים למצטיינים בה. אף את הכנסותיו מאחוזותיו הגדולות בדרומה של רוסיה הקדיש כדי ליישב בהן יהודים.

היו לו בת אחת וארבעה בנים, שכמה מהם היו מעורבים בעסקי, אך החשוב שבבניו — ממשיך דרכו ויורשו בעסקי-ציבור — היה בנו השני:

ב. נפתלי הרץ (הוראץ) (1833, ז'ניגורדקה, פלך קיוב — 1909, פטרבורג [נקבר בפאריס]). נוסף על השכלה

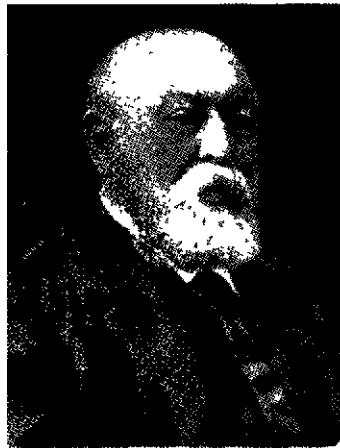

נפתלי הרץ (הוראץ) גינצבורג

כללית קיבל ג' בבית-אביו חינוך יהודי. בין מוריו ביהדות היה הסופר העברי מרדכי סוכוטסאבר, ששימש במשך שנים רבות מוכירו של אביו י"י. על ידו נתיידד עם המשורר העברי יעקב איכנבויים, ש-השפיע על ג'. בער-דו צעיר לימים נעשה ג' ידימינו ושותפו העיקרי של אביו, הן בעסקי הכספיים והן

בעסקנותו הציבורית. משהקים אביו את בית-הבאנק היה ג' מנהל בפועל. כשרונותיו והליכותיו סייעו לא מעט להצ-לחתו של הבאנק כאחד המוסדות הפינאנסיים המרכזיים של רוסיה. תכונות אישיות אלה הן שעמדו לו גם כדי לרכוש את אמונם של חוגי חצר-המלכות ברוסיה. בין השאר ניהל ג' גם את עסקי הכספיים של הארכידוכס מהסן-דארמשטאט, שמינהו כקונסול כללי של מדינתו ברוסיה (המקרה היחיד, שבו ניתנה הסכמתה של הממשלה הרוסית למינויו של יהודי כקונסול בארצה). אף הממשלה הרוסית ציינה את שירותיו של ג' ע"י מינויו כיועץ-המדינה וע"י אותות-הצטיינות שהעניקה לו. ג' שימש במשך זמן רב (עד 1892) חבר ה"דומה" (מועצת-העיריה) של פטרבורג ומנהלם של מוסדות פינאנסיים שונים. ב1892 הפסיק בית-הבאנק של ג' את פעולתו עקב משבר, שנגרם ע"י הפסקת האשראי ע"י הממ-שלה הרוסית.

ביתו של ג' בפטרבורג שימש בית-ועד לטובי אנשי-הרוח, הספרות והאמנות הליבראליים של בירת-רוסיה. ג' נתפרסם כפילאנטרופ וכמצנאט, שתמך ביד נדיבה בכל מוסד תרבותי וסוציאלי ובכל כשרון עולה בספרות, באמנות ובמוסיקה. בין השאר נהנה גם הפסל מ. אנטוקולסקי (ע"ע), כראשית צעדיו, מתמיכתו של ג'.

גינצבורג (או גינצבורג, וכן: גינצברג, גינסברג, גינצבור-גר או גינצבורגר, וכיו"ב צורות אחרות), שם-משפחה נפוץ בין היהודים ברוסיה ובארצות אחרות. הרא-שונים, שהתחילו לכנות עצמם (לא לפני המאה 16) בשם-משפחה זה, היו יוצאי העיירה גינצבורג (Gunzburg) שב-באוואריה. קרובים למשפחה זו היו יוצאי העיר הסמוכה אולם (Ulm), שהשתקעו בג' והיו חותמים בשם „אולמא-גינצבורג" או „אולמא" סתם. שם קרוב לשם-המשפחה ג' הוא גינץ (או גוינץ), שהוא קיצורו של השם ג'. בזמן מאוחר יותר צירפו כמה ענפים של משפחת-ג' לשמם את הכינויים „אטינגן" או „קלאצ'קו". — בתחילת המאה ה19, כשחיבו יהודי רוסיה ע"י השלטונות לבחור לעצמם שמות-משפחה, הופיעו בפולניה, ליטה ובולגריה ג' לרוב, אך בנייהם ובין יוצאי העיירה ג' שבאוואריה וצאצאיהם לא היתה קיימת כל קירבה משפחתית.

חוקרי הגנאלוגיה של משפחת-ג' קבעו את אילן-היוחסין שלה, שמשתלשל מאביהמשפחה שמועון ג' (1506—1586 בקירוב), שהוא נכדו של ר' יחיאל מפורטו.

משפחת-ג' הקימה מתוכה במשך כו"כ דורות רבנים ידועים; מהם במאה ה18 ר' אריה ליב (ע"ע) ג', בעל „שאגת אריה", שהוא, לפי אילן-היוחסין של המשפחה, דור י"א שלה. ממשפחה זו היה גם הסופר ר' מרדכי אהרן ג' (ע"ע).

הענף המפורסם ביותר של משפחת-ג' הוא זה של ה בא-רונים גינצבורג, ששלושה דורות מהם פעלו במחצית השנייה של המאה ה19 ובתחילת המאה ה20 ברוסיה ומחוצה לה (בעיקר בפאריס) כבאנקאים וכבעלי-עסקים גדולים וקנו להם שם בתולדות-ישראל בדורות האחרונים כשתדלגיה של יהדות רוסיה וכנציגיה הבלתי-רשמיים בפני השלטונות הצא-ריים, וכן כנדבנים-פילאנטרופים בשטחים שונים, יהודיים וכלליים. — תואר-האצילות בארון הוענק לראשונה ב1871 לנפתלי הרץ (הוראץ) ג' ע"י הארכידוכס מהסן-דארמשטאט. ב1874 ניתן התואר גם לאביו יוסף יוזל ג', ובהתאם לצו של אלכסנדר II נקבע כתואר-אצילות העובר בירושה. — החשובים שבבני משפחת-ג' הם:

א. יוסף יוזל ג'

(1812, ויטבסק — 1878, פאריז), בן גבריאל יעקב, שהוא דור ט"ו ל-משפחת-ג'. בשנות ה40 של המאה ה19 הצליח כאחד מן החשובים ש-בחוכריהי"ש לצבור הון רב. ב1857 השתקע עם בני-משפחתו בפא-ריס, אך הוסיף לנהל את עסקי ברוסיה. ב-1859 יסד בפטרבורג את „בית-הבאנק יוסף יוזל



יוסף יוזל גינצבורג

ג'". שעד מהרה תפס מקום בראש בין המוסדות הפינאנסיים שברוסיה, תרם תרומה חשובה לפיתוח האשראי ברוסיה והשתתף בהשקעות ובמימון מפעלים גדולים, כגון סלילת מסילות-ברזל, וביחוד במכרות-הזהב באוראל, אלטאי ובסי-ביר הטרנססיבאליה.

בחוגים רחבים היה ג' מוחזק ראש-המדברים במדעי-היהדות במאה ה-20.

מחיבוריו: שרידי הירושלמי, 1909; שו"ת הגאונים (Geo-nica), א-ב, 1909; קטעי מדרש והגדה (גנוי שעכטער, א), 1925; פרקי גן באבוי (גנוי שעכטער, ב), 1929; מקומה של ההלכה בחכמת ישראל, תרפ"ט; פירושים וחיידושים בפר"ש למי, 3 כרכים, תש"א; Die Haggada bei den Kirchenva-tern, 1899, 1900; The Legends of the Jews, 6 vols., 1909-1928; Studies in the Origin of the Mishnah, 1920; Eine unbekannte jüdische Sekte, 1922; Students, Scholars, and Saints, 1928. על ג': ד. דרוק, פרוש' לוי ג', 1934; L. G. Jubilee Volume, 1945 (ושם ביבליוגרפיה של כתביו) א. א. א.

ג' עבד בעיקר בעץ, אולם הניח אחריו גם תבניות ועבודות קטנות בחרס ובכסף, הוא יצר שפע של מזבחות, בימות ותיבות, שבמסגרותיהם העשויות בצורה ארכיטקטונית הכניס פסילים בודדים וקבוצות-פסילים. הוא הכין גם תרשימים לבית-החרושת לחרסינה שבנימפנבורג ותבניות-פסילים ברוח המיתולוגיה העתיקה בשביל גנים וארמונות של שרים; כן בשתמרו ממנו תרשימי-בניינים קישוטיים.

חשיבותו של ג' היא ביצירת טיפוס חדש של אמנות דתית. הוא שיווה לדמויות הפיסול של תקופת-הבארוק הבינונית, שהיו מלאות תנועה תיאטרלית, את הצורה החוש-נית הנעלה והעדינה של הרוקוקו. דמויות כגון „הבשורה" שבויארן (Weyarn) או „הבתולה הטהורה" שבאטל (Attel) לא זו בלבד שהן מעשי-אמן ממדרגה ראשונה, אלא אף יצירות מלאות רגש דתי אמיתי. בסוף חייו נעשו יצירותיו נרגעות יותר, שכן הושפעו מרוח הקלאסיציזם השכלתני המתחדש.

A Feulner, I. G. (Jahresgabe d. dtsh. Ver. f. Kunstwiss., 1921).

ג'וֹנְתֵר, יוֹהַן כְּרִיסְטִין — Johann Christian Günther — (1723—1695), משורר גרמני, המייצג את המעבר

מן הבארוק לליריקה החדשה. בהיותו תלמיד באוניברסיטת סות של ויטנברג וליפציג נמשך לחיי הוללות והפקרות, נדחה ע"י אביו, נעזב ע"י כלתו וניספה מתוך עוני וסבל בגיל צעיר. שיריו הופיעו בשנת מותו. בניגוד לסינגון השיג רתי ולנוסחות הקבועות של שירת תקופתו, מביעים שירי ג' את חוויותיו האישיות — מהם שירי-אהבה ושירי-סטודנטים, ומהם ביטויים ללבטיו ולמאבקו ביצירתו ותאוותיו ולחרטתו על חייו ההרוסים. ביהוד נוגע ללב שיר שכתב זמן קצר לפני מותו אל אביו, בכמה משיריו יש נימה דתית חזקה. יצירתו השפיעה השפעה ניכרת על גתה הצעיר.

הוצאה חדישה ביקרתית של יצירתו: W. Krämer (6 Bde.), 1930—1937.

A. Hoffmann, J. C. G., 2 Bde., 1929, 1933; F. Mayer, Das Gotteserlebnis J. C. G's, 1933, H. W. Munzer, G's Poetry in the Light of his Personality, 1948, W. Kramer, Das Leben des schlesischen Dichters J. C. G., 1950.

ג'וֹרְנֵ' רֹבֶרְט — George Robert Gissing — (1903—1857), סופר אנגלי. ג' היה ממשפחת עניים.

ונעוריו עברו עליו בעוני ובמחסור, גם בביה"ס של הקויק-רים שבו נחתנך, וגם אח"כ בתקופת שהותו הקצרה באה"ב, ששם התפרנס מהוראה פרטית. ב-1877 חזר לאנגליה ונשא אשה, אך גם בחיי-נישואיו לא ראה טוב. ב-1878 החל לכתוב רומאנים, שלא זכו תחילה בהצלחה. הרומאן הראשון שלו שעורר תשומת-לב היה Demos (1886), המביע רעיונות סוציאליסטיים. הרומאנים של ג' הם ריאליסטיים ללא פשרה; הם נותנים תיאורים מדויקים של שכונות-העוני בלונדון או של חיי השכבה הבינונית הנמוכה. רוב גיבוריו הם אנשים מבודדים, העומדים במאבק מתמיד עם גורלם המר. בלי תקווה לנצח במערכה זו. ג' מדגיש בכל עלילותיו את ההשפלה והדכאון שהעוני גורם לרוחו ולפניו של האדם. האוירה הקודרת של יצירתו מנעה זמן ממושך את התחבר-תה בקהילת-הקוראים הרחב, אולם אח"כ היתה לג' השפעה ניכרת על התפתחות הרומאן האנגלי. החשובים שברומאנים שלו הם: The Nether World (העולם התחתון), 1889; Born in Exile; (1891) New Grub Street (נולד בגולה).

גִ'ינְקֹגוֹ (Ginkgo), סוג של עצים מקבוצת חשופי-הזרע. הסוג ג' הוא בן מין יחיד — G. biloba — והוא בפני עצמו גם סידרה מיוחדת. שאינה מכילה אלא את הסוג הזה בלבד. הג' הוא עץ דו-ביתי גבוה (עד 40 מ') וענף, בעל עלים נשירים דמויי-יתד, שעורקיהם מזדלגים בחלקם העליון. הפרחים העליניים ערוכים בקבוצות של 2—3.



גינסגו דו-אונתי

הנישאות על עוקץ ארוך; הביציות חשופות והופכות אחרי ההפריה לזרע בשרני גדול הראוי למאכל. הפרחים הזכריים ערוכים בעגילים ומחוסרים עטיף.

הג' זכה לשם „מאובן חי", מפני שהוא שריד של קבוצת מינים וסוגים שהיו נפוצים בעבר הגאולוגי (במסוזואיקון) על פני איזורים נרחבים, ואילו היום לא נותר מכל הקבוצה ההיא אלא המין הזה בלבד, שאף תפוצתו הצטמצמה לסין הצפונית וליאפאן בלבד. שם הוא מוחזק עץ קדוש, והוא מגודל הרבה בחורשות של מקדשים ומנזרים. במאה ה-18 הוכנס הג' לאירופה ע"י נוסעים שחזרו מן המזרח הרחוק. היום הוא נפוץ בתרבות כצמח-נוי בפארקים וכ„צמח לימודי" בגנים הבוטאניים של העולם.

גִ'וֹנְתֵר, אִיגְנַץ — Ignaz Guenther — (1775—1725), פסל גרמני, מאמני האסכולה הבאוארית. מ-1754 ואילך פעל במינכן, בעיקר בשירות כנסיות ונסיכים. ב-1773 נתמנה לפסל-החצר במינכן.

ג' ידע לנצל את עמדת אפריקה כאסתיבואה, והיה היחיד בין הברברים אשר הקים כוח ימי.

J. B. Bury, *History of the Later Roman Empire*, II, 1923, E. Gautier, *Genseric, roi des Vandales*, 1932.

ג'יפּו (כתיב בינלאומי Gifu), עיר ביאפאן, במרכזו של האי הראשי הונשו. 212,000 תושבים (1950). צומת מס"ב ומרכז תעשייתי, בעיקר למשי ולמוצרי-נייר. העיר נהרסה ברובה ברעש ב-1891, אך חזרה ונבנתה מחדש.

ג'יפּוּר (אנג' Jaipur או Jaipore), עיר בהודו הצפונית-מערבית; בירת ברית-ראג'אסטאן. 176,000 תושבים (1941). צומת מס"ב וכבישים ומקום שדה-העופה. העיר בנויה על קרקעו של אגם יבש בגובה 420 מ', והיא מוקפת מצפון וממזרח גבעות מיוערות ומוגנת ממערב ע"י רכס ארוואלי מפני הרוחות החמים היבשים של מדבר-תאר. שלא כרוב ערי-הודו, בנויה ג' גושים מרובעים של בתים וביניהם רחובות רחבים וישרים, בדומה לעיר מערבית חדישה. מרכז העיר מוקף חומה; בעיר — מקדשים הינדויים, מסגדים, ארמון-המאהאראג'ה, מצפה-כוכבים, ומ-1947 — אוניברסיטה. ג' היא מרכז באנקאי ומרכז מסחרי לתבואות, צמר, כותנה. תעשייתה מעבדת בעיקר את תוצרת גידול-הצאן שבסביבתה (שטיחים, שמיכות), וכן יש בה מפעלי מתכת וכלי-אמל, והיא מפורסמת בצורפיה-זהב שלה ובתעשיית תכשיטים וחפצי-נוי. ג' נוסדה ב-1728 ע"י המאהאראג'ה ג'אי סינג II. על-יד העיר נמצאת הבירה העתיקה של מדינת ג' — אַמְבַּר (נוסדה ב-928), ובה ארמון מפואר.

ג' היתה עד 1949 בירת מדינת-מאהאראג'ה, שנכללה בהודו העצמאית כחבל בברית-ראג'אסטאן. החבל מקיף

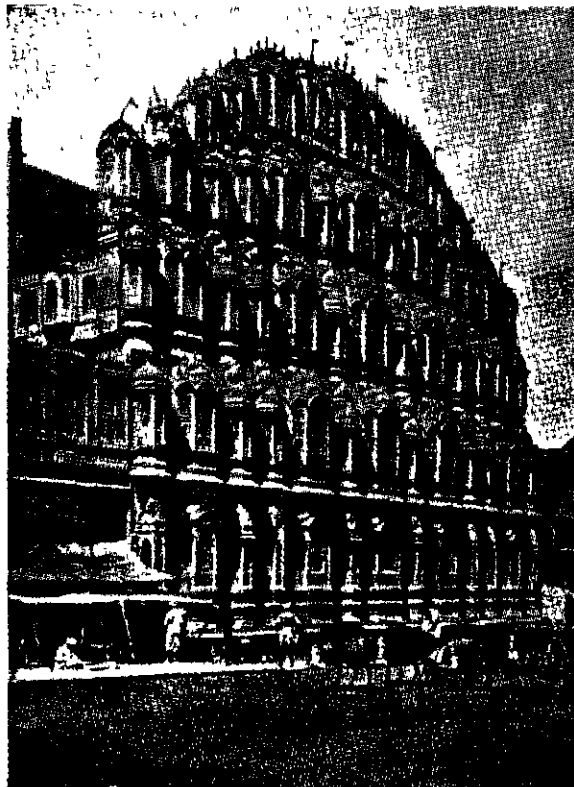

ג'יפור. ארמון-הרוחות

Private The Old Women; 1892 (הזקנות), 1893. הספר Papers of Henry Reyecroft (1903) הוא בעל אופי אוטו-ביוגרפאי. ג' חיבר גם מחקר ביקרתי על צ'ארלוז דיקנס. F. Swinnerton, G.G., 1912; M. Yates, G.G., 1922; A. Weber, G.G. und die soziale Frage, 1932; S. V. Gapp, G.G., 1936.

ג'יסֶן (Giessen), עיר במערב-גרמניה, במדינת הסן; 47 אלף תושבים (1950). נמצאת בתוך עמק יפה מוקף גבעות מיוערות על גדות הנהר לָן (Lahn). עיר של תעשייה קלה: תעשיות טאבאק, חלקי-מכונות ומכשירים. — ג' הת-פתחה כעיר במאות ה-12—13. בתקופה החדשה היתה ידועה בעיקר בגלל האוניברסיטה שלה, שנוסדה ב-1607 והתקיימה עד מלחמת-העולם II. היא היתה מרכז חשוב של התאולוגיה הפרוטסטנטית ובמאה ה-19 — הודות לליביג (ע"ע) — אחד ממרכזי התהוותה של הכימיה האורגאנית. ב-1950 הוקם במקום האוניברסיטה ביה"ס הגבוה ע"ש ליביג, למדעי-הטבע, לחקלאות ולמחקר חקלאי. — במלחמת-העולם II נפגעה ג' קשה מהפצצות מן האויר ונהרסה ברובה, ובכלל זה העיר העתיקה עם בנייניה ההיסטוריים.

היהודים בג' ב-1350 אירעה בג' רדיפת-יהודים. במאה ה-17 נמנו בג' כמה עשרות יהודים, שהיו מחוייבים לשמוע את דרשות המסטיפים הנוצריים ולבסוף (1662) גורשו מן העיר. יהודים הורשו לחזור ולהתיישב בג' מ-1708 ואילך. במאה ה-18, ובעיקר במאה ה-19, נתפתחה בה קהילה, שמנתה בדור האחרון לפני השואה כ-1,000 נפש.

ג'יסקר, ע"ע רוקרט ג'יסקר.

ג'יסקרֶיך או ג'נסֶרֶיך — Genseric, Gaiseric — (לפני 400, פאנוניה — 477 קרתגו), מלך הננדרים (ע"ע) והאלנים (ע"ע). ג' היה בן המלך גודגיסל, שהוביל את הוואנ-דאלים מפאנוניה לספרד; הוא הומלך אחרי מות אביו ואחיו ב-428. ב-429 נקרא לאפריקה לעזרתו של המצביא הרומאי בוניפאקיוס בסיכסוכו עם הקיסרית ג'לה פלאקידיה; באניות שהועמדו לרשותו ע"י בוניפאקיוס העביר ג' את כל עמו ממלכות-הוואנדאלים שבספרד לאפריקה, גיצל לטובתו את הניגודים בין הרומאים, והשתלט על הפרובינציות מאורטנינה ואפריקה ויישב בהן את הוואנדאלים. ב-439 נפלה בידו גם קארתאגו, שנעשתה בירת ממלכתו החדשה. בכיבושיו נעזר ג' ע"י חסידי דונטוס (ע"ע), שנרדפו ע"י הכנסייה האורתו-דוכסית. ג' עצמו היה אריאני אדוק (ע"ע אריוס) ושונא הרומאים, ורדף קשה את ראשי הכנסייה הנוצרית האורתו-דוכסית. עם סיום כיבוש אפריקה בנה ג' צי, נעשה שליט בכיפה בכל רחבי הים התיכון והתחיל לערוך פשיטות על חופי האירופיים. ב-455 פלש ג' לאיטליה, שדד את רומא, והשיא את בת הקיסרית אודוקיה לבנו הונריך. התקפות-נגד ע"י מיוריאנוס קיסר המערב (460), וע"י לאו I קיסר המזרח (468) נכשלו; ג' הוסיף להטיל אימה על איטליה, כבש את סיציליה, סארדיניה, קורסיקה ואת האיים הבאלאריים, והגיע במסע-ישוד עד הבאלקאן ואסיה הקטנה. נון, קיסר המזרח, נאלץ להשלים עמו ב-476 ולאשר את כיבושיו בידו.

ג' היה המוכשר מכל מלכי הגרמנים בתקופה ההיא: דיפלומאט פיקח, שליט בעל-מרץ ואכזרי ומצביא מזהיר.

באניברסיטה ביאסי. ב 1848 היה מראשי המהפכה בוואלא-
כיה. הוא היה ראש הממשלה הרומנית הראשונה, שהוקמה
בשלטונו של המלך קארול I, ובשנים 1881—1888 שימש
שגריר-רומניה בלונדון.

Gh. Adamescu, *Despre I. Ghica*, 1897; N. Jorga, *Histoire
des Roumains et de leur civilisation*, 1920; I. Nistor, *Grigore
Vodă Ghica (Codrul Cosminului IV-V)*, 1929; M.
Joan, *Dora d'Istria*, 1931; A. D. Xenopol, *Istoria Românilor*,
vols. 13, 1931.

פ. ח. ב.

ג'יקובו, יוסף — Joseph Jacobs — (1854—1916), היס-
טוריון ומלומד יהודי אנגלי. נולד באוסטראליה,
למד היסטוריה בקימברידג', השתלם בברלין ולמד אצל פ.
שטינשניידר (ע"ע). נשחקע באנגליה ופעל כסופר, כעיתונאי
וכחוקר הפולקלור והספרות. חלק ניכר מפעולתו היה מוקדש
לעניינים הציבוריים היהודיים ותולדות-ישראל. הוא גייס את
דעת-הקהל הבריטית נגד הממשלה הרוסית בימי הפרעות
1881/82. היה ממארגני התערוכה ההיסטורית האנגלו-יהודית
ב 1887, ומייסדו ועורכו של "ספר-השנה היהודי" מ 1896 עד
1899. חיבר ספרים על תולדות היהודים באנגליה ביה"ב,
ואחרי ביקור בספרד ב 1888 — על תולדות היהודים שם.
ב 1900 נקרא לאמריקה כאחד מעורכי האנציקלופדיה היהודי-
דית, והיה ממכווני המפעל כולו. באותו זמן הרצה בסמינריון
התאולוגי היהודי וערך את ספר-השנה היהודי האמריקני. —
מספריו: *Jews of Angevin England* (יהודי אנגליה האנ-
ז'וויגית), 1893; *An Enquiry into the Sources of the History of the Jews in Spain* (מחקר במקורות לתולדות
היהודים בספרד), 1894; *Jewish Contribution to Civilization* (תרומת היהודים לתרבות), 1919 (מעוזבונן).

Trans. Jewish Hist. Soc. Engl., VIII, 1915—1917; A. Marx,
Essays in Jewish Biography, 25—4, 1947.

ג'יקטילה (או ג'יקאטיליא), יוסף בן אברהם (1248,
מדינת-סאלה [Medinaceli]), קאסטיליה — שליח
ראשון של המאה ה-14, פניאפיל (Peñafiel), מקובל ספרדי.
ג' היה זמן-מה (1272—1274) תלמידו של ר' אברהם אבול-
עפיה (ע"ע), ששיבח אותו באחד מספריו; אחר-כך ישב
בסגוביה, הוא היה קשור, כנראה, לר' משה די ליאון (ע"ע)
השפיע עליו. פעולתו הספרותית העשירה היתה כמעט
כולה — סרט לחיבורו על "כללי המצוות" לפי פשטי ההלכה
(כ"י) ולכמה פיוטים (כ"י) — בתחום הקבלה. בין ספריו
המרוכזים בקבלה קיימים הבדלים עמוקים בהשקפות ושיטות
כעדות להתפתחות ותמורה בדעותיו במשך חייו; בחלק מספ-
ריו הוא משתמש בספר הזוהר, אע"פ שאין הוא מזכירו בשמו
אלא לעיתים רחוקות. מספריו נדפסו: "גנת אגוז" (1615) —
מבוא לתורת-הסוד על האותיות והנקודות ועל השמות קדו-
שים "גנת" — ר"ת גימטריה, גוטריקון, תמורה), עפ"י שיטה
הקרובה לפירושו של אבולעפיה על שיטת הרמב"ם; "שערי
אורה" (1559) — ביאור מפורט של הסימבוליקה הקבלית
ושל כינויי עשר הספירות עפ"י שיטה המקבילה בהרבה
לזוהר, אך שונה ממנו בכמה גופי-תורה; "שערי צדק"
(1553) — מבוא אחר לתורת הספירות; "שער הניקוד"
(1601) — על סוד התנועות; "פירוש הגדה של פסח" (1602)
על דרך הקבלה; "ספר המשלים" (בספר-היובל של "הדואר",
1927); כמה חיבורים קטנים על נושאים שונים (בס' "ארז

43.000 קמ"ר עם 3.1 מיליון תושבים (1941) משבטי מינה,
ג'אט והראג'שוטים. המדינה נוסדה ב 1128 ע"י המנהיג הראג'-
פוטי דולהאי ראי מגוואליור. שושלת קאצ'וואהה ששלטה בה
העמידה מצביאים חשובים לקיסרי דלהי. מ 1818 עד 1947
נמצאה המדינה בחסות בריטית ושליטיה היו מנאמני האנגלים.

פ.

ג'יקה (Ghica), משפחת מושלים רומניים, ממוצא אלבני.
ג'אורגה (Gheorghe) ג' היה נסיך מולדובה
(1658—1659) ואח"כ נסיך ואלאכיה (1659—1660) מטעם
השולטן התורכי. בנו ג'ריגורה (Grigore) I משל בווא-
לאכיה ב 1660—1664 וב 1672—1674. למרות קשריו עם אוס-
טריה וסולין הצליח ליהנות מחסותם של השליטים בקושטא.
נכדו, ג'ריגורה II, מן הפנריוטים (ע"ע), משל מטעם
השולטאן במולדובה ב 1727—1733, בוואלאכיה ב 1733—1736



גריגורה השלישי ג'יקה
(תמונה בכנסיות ספירידו הקדוש ביאסי)

ואח"כ שוב במולדו-
בה. הוא קנה את
משרתו ע"י תשלומים
גדולים לקושטא, ול-
פיכך הטיל על האוכ-
לוסיה מיסים כבדים.
עם הכיבוש הרוסי
ב 1739 נאלץ להימלט
לקושטא, אך עם שלום
בלגראד הוחזר למש-
רתו. ב 1741 פוטר
בגלל נטייתו והכנע-
תו לרוסיה, אך החז-
ר אח"כ לשלטונו. —
ג'ריגורה III, גוס-
פודר (נסיך) של מול-
דובה (1764—1767)

ושל ואלאכיה (1768—1769). בימי מלחמת רוסיה-תורכיה עבר
לצד הרוסים ונתקבל בכבוד ע"י יקאטרינה II. אחרי שלום
קוצ'יק'ינארג'י (1774) חזר למולדובה, מחה נגד מסירת
בוקובינה לאוסטריה, ולכן נרצח בפקודת השולטאן עבד אל-
חמיד ב 1777. — ג'ריגורה IV, נכדו של הקודם, נסיך ואלא-
כיה ב 1822—1828. השליט הראשון לאחר המהפכה הלאומית
שנסתיימה בסילוק הפאנאריוטים. תקופת שלטונו הצטיינה
בגורות ורדיונות על היהודים, במדיניות-החוץ שלו שמר
אמונים לתורכיה. — אלכסנדרו, נסיך ואלאכיה ב 1834—
1842, אחיו של הקודם. השליט הראשון שנבחר ע"פ החוקה
שהנהיגו הרוסים ב 1832. תמך בשאיפותיה של המפלגה
הלאומית, דאג לפיתוח החינוך, ופתח בשיחרור הצוענים,
שנחשבו עד ימיו לעבדים. היה ראש האסיפה הלאומית,
שכינסה נקבע בחוזה-פאריס ב 1856, ופעל במגמה של איחוד
שתי הנסיכויות. — ג'ריגורה V, נסיך מולדובה ב 1849—
1856, האחרון לבניה-משפחה שישב על כס-נסיכים. הוא היה
שליט ליבראלי, ביטל את הצנזורה על העיתונות והשלים
את הענקת שוויון-הזכויות לצוענים.

ג'נה ג' (1828—1888), סופרת (כתבה בשם השאול
Dora d'Istria), שהביאה לידיעת העולם המערבי את ההור
של אירופה הדרומית-מזרחית ואת ספרותה העממית.
יין ג' (1816—1897), מאתמטיקן וכלכלן, פרופסור

שירי-קודש, שירי-ידדות, שירי-חשק ושירי-ייין, וסיגנון המשוררים בני-דורו ניכר בהם. מקצת מן השירים חתומים בשמו ומקצתם אין בהם חתימה.

ה. בראדי, משירי ג' (ידיעות המכון לחקר השירה העברית, ג' סד-ז), תרצ"ז; ח. שירמן, השירה הזברית בספרד ובפורובאנס, 297-294, תשס"ו. S. Poznański, *Mosc B. Sa-muel Hakkothen Ibn Chigutilla nebst den Fragmenten seiner Schriften*, 1895.

א. מ. ה.

ג'יקי, סר ארצ'יבלד — Sir Archibald Geikie — (1835-1924), גאולוג בריטי, מגדולי המקצוע במחצית השנייה של המאה ה-19 וראשית המאה ה-20; סקוטי. פרופסור באוניברסיטת אדינבורו מ-1871 ומנהל הסקר הגאולוגי של סקוטלנד ואח"כ של הממלכה המאוחדת כולה; ביצע עבודות-מיופוי גאולוגיות גדולות. במחקריו — בבדיקה מיקרו-סקופית של סלעים, בהסתכלות בפרטי התופעות הגאולוגיות של חבל-ארץ וצירופן לפאלאוגאוגראפיה בשיטות גאומורפולוגיות — ביסס את עקרונות האקטואליזם בגאולוגיה; שאין להניח בעבר תהליכים גאולוגיים אחרים או נמצאים יותר מאלה הקיימים בזמננו, ושיש להסביר את השינויים הגאולוגיים הכבירים ע"י אורך-הזמנים של תהליכים אלה. חיבוריו החשובים ביותר: On the Phenomena of the Glacial Drift of Scotland, 1863; Scenery of Scotland, 1865, 1901³; History of Volcanic Action during the Tertiary Period in the British Isles, 1888; The Ancient Volcanoes of Great Britain, 1897; Founders of Geology, 1897; Geology of Fife, 1900, 1902; Text-Book of Geology, 1882, 1903⁴.

ג'יר, סלע-משקע מורכב בעיקר מסיידן קארבונאטי (CaCO₃), עפ"ר בצורת המינרל קלציט; אחת הצורות האלוטרופיות (ע"ע) של סידן קארבונאטי. הג' הוא מסלעי-המשקע הנפוצים ביותר בעולם, והוא מצוי עפ"ר בשכבתיות טובה בסדרות שעביין מגיע לעיתים למאות מ'. ג' נקי הוא לבן, אך תוספות קטנות גורמות להופעתם של גוונים שונים של צבע אדום, חום, ירוק, אפור ושחור. קשיותו רק 3, ומשקלו הסגולי 2.6—2.8. הוא מסיס במידה ניכרת במים שקלטו CO₂ מן האויר או מנשימת בע"ח ושהופכים אותו לביקארבונאט Ca(HCO₃)₂; לפיכך מרובות בו צורות אפיניות של בליה, כגון מערות, תעלות וכו'. על-סמך צורות-מבנם מבחינים מינים שונים של סלעי-ג'; ג' רך בעל גרגר דק מאד הוא קירטון; ג' בעל גרגר דק, אך מלוכד יפה — גיר ליטוגראפי (על שום שימוש במלאכת-הדפוס). מיני-ג' גסיהגרגר הם ג' שיש, מיני-ג' הבנויים כדורים-כדורים קטנים בעלי מבנה קונצנ-טרי הם ג' אזוליתי; אם כדורים אלה מגיעים לגודל של 1 ס"מ בערך, נקרא הסלע ג' פיזוליטי. מהתנפחותם של מים עשירים בסיידן קארבונאטי מתקבל נטף-ג' או טראן-טיף, שהוא בעל מבנה הלול וקליפתו. יש מיני-ג' שאינם אלא הצטברות של קליפות גיריות ממוצא אורגאני-קולינות.

מיון סלעי-ג' לפי הרכבם הכימי מקיף מינים שהם למעשה CaCO₃ בשיעור של 100% ומינים שבהם מעורב החומר הגירי בכמות שונות של חמרים אחרים. ג' חולי מכיל

בלבנון, על-ידי ר' יצחק פרלוב, וילנא 1899); השגות על "מורה נבוכים" (ב"שאלות ר' שאול הכהן מאת ר"י אב"ר בנאל", 1574). רבים מספריו נשתמרו בכ"י, כגון "טעמי המצוות", חלקים גדולים מפירושו לתורה, פירוש על המרכבה של יהוקאל, כמה קונטרסים קטנים על נושאים שונים. מסתבר, שג' הוא גם המחבר האמיתי של "איגרת הקודש" (על חיבור האדם עם אשתו), שנתייחסה בטעות לרמב"ן. כנגד זה יוחסו לג' בטעות דברים שאינם משלו, כגון שאלות הלכתיות בדרך הקבלה, שגם ר' יוסף קארו השתמש בהן ב"בית יוסף". ספר של ג' על "פעולות" בקבלה מעשית היה ידוע עוד במאה ה-17. — על "שערי אורה" חוברו כמה פירושים, למשל ע"י ר' מתתיהו דלקרוט (ע"ע); קיצור מ"שערי אורה" תורגם ללאטינית ע"פ ריציוס (1516).

חשיבותו של ג' בהתפתחות הקבלה היא רבה. במסורת של המקובלים הוא נחשב כאחד מגדולי הקבלה העיונית והמעשית גם יחד. הוא היה מן הראשונים שביארו ענייני קבלה בפרוטרוט ובהרצאה מסודרת וברורה. על ג' מסתמכת השיטה בקבלה המזוהה את איך-סוף עם הספירה הראשונה עצמה. אע"פ שדעה זו נדחתה ע"י רוב המקובלים מן המאה ה-16 ואילך, לא פחתה ההערכה של ספריו.

ש. זק"ש, היונה, 80/81, 1850; ג. שלום, כתבי-יד בקבלה, 83-80, 1930; הג'ל, תשובות המיוחסות לג' (ספר"י היובל לר' יעקב פרייסן, חלק עברי, 163-170), 1937; א. מ. הברמן, קינה על חורבן ירושלים לג', "מזרח ומערב", ה', Steinschneider, *Cat. Bodl.*, col. 1461-1470, 1932, 353-351, 1852-60; Jellinek, *Beitr. z. Gesch. d. Kabbala*, II, 57-64, 1852; G. Scholem, *Major Trends etc.*, 194/5, 405/6, 1941; ג. ש.

ג'יקטילה, משה בר שמואל הכהן אב"ן, פייסן ומדקדק יהודי בספרד במאה ה-11. היה יליד קורדובה וכן למשפחה מיוחסת; חי בעיקר בסאראגוסה ונראה שנדד הרבה. ג' היה מן הצעירים המקורבים לר' שמואל הנגיד (ע"ע), ונתמך על ידו וחיבר שירי-ההילה לכבודו ולכבוד בנו יהוסף. ספריו בדיקדוק-הלשון, בפירושי-המקרא ובשאר עניינים ידועים לנו רק מפי סופרים המספרים עליהם. משבחים אותם או מתווכחים על דבריו, אבל הם עצמם אבדו במשך הזמן. ראב"ע (ע"ע) קורא אותו "הגדול שבמדקדקים". מתוך ההבאות המובאות בשמו יוצא, שחיבר פירושים בער-בית על רוב ספרי-המקרא; בפירושי נזכרים רס"ג, שמואל הנגיד, ישועה (ע"ע) ואחרים. הוא חיבר גם "ספר דקדוק" והתרגם מערבית לעברית מספריו של אבן חיוג' ואולי גם מספריו של ר' שמואל הנגיד.

מתוך שרידי פירושי יוצא שהיה פרשן מקורי ונועז. הוא נקט בדרך-כלל את דרך-הפשט, והיה מן המעטים שפירשו את יעודי-הנביאים על זמנם ממש ולא על ימות-המשיה. הוא הראשון מן הפרשנים שייחס את הפרקים ישעיה מ' ואילך לנביא מאוחר מישעיה. לישעיה מא מובא בשמו: "אלה הנחמות הראשונות, מחצי הספר, על בית שני". על תהלים קה, מז אמר: "זה המשורר היה בבבל"; והערות דומות מובאות בשמו גם לגבי פרקים אחרים.

שרידי פירושיו של ג' נאספו על-ידי ש. פוזננסקי. מפיר-טיו ומשיריו העבריים נודעים לנו ונתפרסמו רק עשרה. ר' משה אבן עזרא (ע"ע) אומר עליו: "הוא נמנה בין המעולים של המליצים הנשגבים והמשוררים בשתי הלשונות" (שירת ישראל, עמ' ס"ט). שיריו שקולים, ולפי ענייניהם הם:

שוודי. ב 1811 נצטרף ל„אגודת הגותחים“ — חברת צעירים, ששאפה לחדש את רוח הסקאנדינאוים הקדומים. לחברת התבררה „אידונה“ חיבר ג' את שיריו הגדולים על נושאים הלוקחים מן האגדה וההיסטוריה הלאומיות, כגון: „מנחם“, „הגיבור האחרון“, „האיכר“, „הוויקינג“. אף מסותיו בענייני פילוסופיה מוסרית ומדינית, שבהן הופיע כהוגה-דעות שמי-רני, הקנו לו שם. ב 1817 נתמנה לפרופסור להיסטוריה. במדע זה חולל תקופה חדשה בארצו, שכן עיבד את דבריו-ימיה מבחינת השקפות הפילוסופיה הרומאנטית על הלאר-מיות ויחסה לאקלים ועל התוכן המטאפיסי-מוסרי של המת-רחש. כתביו מצטיינים בסיוגון שכולו מיוחד לו — יפה, לאקוני בצורתו וגדושת-תוכן עד שקשה להבינו.

ב 1817 הפתיע ג' את הציבור בהצהרה ששינה את דעתו ונעשה ליבראלי. עיי"כ נתרחק ג' (אולי בכוונה במקצת) מידידיו הוותיקים ונעשה בודד. בשנותיו האחרונות כתב גם שירים קטנים לא מעטים, שלהם חיבר אף נגינות. בכוח אופיו וכשרונו הנעלים, החזקים והאמיצים, נחשב ג' לאחד האישים הגדולים בחיי-הרוח שבארצו.

מאמרים על ג': Historisk Tidskr. 1943, 1945, 1947.

גִּירוֹנְדִּי, עִזְרַרְיָה זְרַהֲבִיבִּי; ר' יִזְקָה נִי; ר' נְסִים נִי.

גִּירוֹסְקוֹפּ או גִּירוֹסְטַט (מיוו γυρός, טבעת, עיגול), מכשיר פסיקאלי, המדגים בהירות התנהגות גוף המסתובב על ציר מסויים, אשר עליו פועל זוג-כוחות, המנסה לשנות את כיוון ציר-הסיבוב; למשל: סביבון המסתובב על גבי שטח אפקי חלק, כשפועלת עליו משיכת-הארץ.

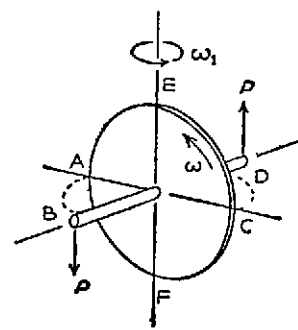

ציור 1

הג' מורכב מגלגל כבד המסתובב על ציר העובר במרכזו (ציור 1). אם פועל מומנט חיצון על הגלגל, כשציר-הסיבוב של הגלגל וציר-המומנט מקבילים, משתנית מהירות-הסיבוב של הגלגל סביב צירו בהשפעת המומנט החיצון. כשציר-המומנט ניצב לציר-הסיבוב של הגלגל המסתובב, אין מהירות-הסיבוב משתנית, אלא ציר-הסיבוב של הגלגל מת-חיל בעצמו להסתובב סביב ציר חדש; תנועה זו נקראת קדימה (פְּרֵצִסִּיה).

בציור 1 מהירות-הסיבוב של הגלגל AFCE היא ω . ועל קצות הציר BD פועלים הכוחות המכוונים P: המומנט הפועל על הגלגל הוא: $G = [P \cdot BD]$, והוא גורם לפרצסיה סביב הציר EF, ומהירות-הסיבוב ω_1 של הציר BD סביב הציר EF מקיימת את המשוואה: $G = I[\omega \cdot \omega_1]$ (I = מומנט-הת-מדה של הגלגל). ככל שתקיפת-הסיבוב ($I\omega$) של הגלגל גדולה יותר, פוחתת כנגדה תגובת הגלגל למומנט חיצון מסויים. נמצא, שמומנטים חיצונים קטנים, הפועלים בכיוו-נים שונים באופן מקרי על ג' הנתון בסיבוב מהיר, אינם משנים במידה ניכרת את כיוון הציר BD.

לשם מניעת שינוי כיוונו של הג' במרחב הוא מושם בתוך מסגרת השומרת עליו מפני מומנטים חיצונים (ציור 2), מסגרת הניתנת לסיבוב בכל כיוון, בלי שהדבר משפיע על

גרגרי-קווארצה; סיליציפיקאציה חלקית של ג' מביאה לידי התהוותו של ג' צורני. עיי תוספת חומר חרסיתי נעשה הג' חוואר, שהוא עפ"ר סלע רך ומתפורר. עיי תוספת כמויות שונות של מאגנזיום קארבונאטי נוצרים מינים שונים של סלעי-ג' דולומיטיים, המצטרפים לשורת-מעבר מג' נקי דולומיט (ע"ע) נקי. ג' המכיל חומר אורגאני באחוז ניכר הוא ג' ביטומיני; תוספת פוספאט לג' עושה אותו ג' פוספאטי.

רוב סלעי-הג' נוצרים בים; אך יש גם מיני-ג' אגמיים, פלוביאטיליים ואף יבשתיים-יבשים. נטפיה-ג' של מעיינות, סְטְלֵקְטִיטִים וסְטְלֵגְמִיטִים של מערות וקרומי-הג' היבשתיים הם ממוצא אנאורגאני; משקעים ממית-החום או מתוך מי-אגם עשירים בסידן קארבונאטי, שנוצרו מחמת התנדפותם של המים או מחמת חימום שהפחית את ריכוז החומצה הפחמנית במים וגרם להפיכת הביקארבונאט לקארבונאט, גם מי-ימים בשטחים נרחבים רוויים $CaCO_3$, ואין ספק שגם רבים מסלעי-הג' הימיים הם ממוצא אנאורגאני.

מיני-ג' המורכבים ברובם או בשלמותם מקליפות גיריות של בעלי-חיים הם הסלעים המוצקים הנבנים עיי אלמוגים, ספוגים וחיטחבים וההצטברויות של קליפות שלמות או שברי-רות של כוכבייים, רכיכות או זרוער-גליים. יוצרי הסלעים הגיריים העיקריים בעבר ובהווה הם הפורמיניפרות (ע"ע); באיאוקן בלטו ביניהם הנומוליטים (ע"ע) ואילו היום שטחים נרחבים של קרקעית-הים מכוסים טין גירי מורכב ברובו קליפות של גלוביגרינות (ע"ע).

אבני-ג' הן הסלעים המנוצלים ביותר לצרכים שימושיים בעיקר בתעשיית הבניין; כאבני-בניין או (אחרי שרפה) כסיד (ע"ע), וכן בתעשיית-המלט. אבני-ג' משמשות חומר גלמי בתעשייה הכימית, כגון להפקת CO_2 , בתעשיית-הזכוכית ובתעשיית-הסבון, כמויות גדולות של ג' משמשות במטא-לורגיה של הברזל כתוספת לבצר לשם הנמכת נקודת התכתו. בחקלאות משמש הג' לשיפור תנאי-הגידול של צמחים על אדמות המוצות.

בא"י הג' למיניו הוא מן הסלעים הנפוצים ביותר כמעט בכל התצורות הגאולוגיות, החל מן הפאלאוזואיקון עד להווה. כמחצית הסלעים החשופים על פני שטח הארץ שייכים לקבוצת הסלעים הקארבונאטיים. בקנאמן ובטורון נפוצים בא"י ג' קשה וחלק מן הסוג הליתורגאפי, הנקרא מיני-קִילֵג, וכן — עפ"ר בצורת צוקים לאורך המורדות — סלעי-ג' שישיים הנקראים מִלְפָּה. קירטון נפוץ בעיקר בסנון ובאיאוקן וכמשקע אגמי מן השלישון הצעיר. שטחים נרחבים בצפון א"י מכוסים קרום יבשתי של ג' הנקרא גִּירוֹסְקוֹפִי, ולאורך עמק-החוף מופיעות אבני-ג' חוליות הידועות בשם קוֹרְקֵר. סלע זה נוצר עיי קאלציפיקאציה של חולות שפת-הים. הג' משמש בא"י כאבן-בניין, כגלם לתעשיית-הסיד ולתעשיית-המלט וכחצץ של כבישים.

י. ב.

גִּיר (קרי י"ר), אֶרִיק גֵּיסְטוֹ — Eric Gustaf Geyer (1783—1847), משורר, פילוסוף, היסטוריון וקומ-פוזיטור שוודי. בנו של בעלי-אחוזה זעיר, בילה ימיו-ילדות מאושרים בבית-הוריו. למד מדע-רוח באוניברסיטה באופ-סאלה. ב 1810 זכה לפרס בתחרות השנתית של האקאדמיה השוודית במסה „על חשיבות הדמיון בחינוך“, שבה ניכרת בפעם הראשונה השפעתם של שילר וקאנט על הוגה-דעות

כיוון מישור-הסיבוב של הגל-גל — בתנאי שנקודות-ההחזקה הן בעלות היפוך קטן מאד ושמרכזה-הכובד של המסגרת מתלכד עם מרכזה-הכובד של הגלגל.

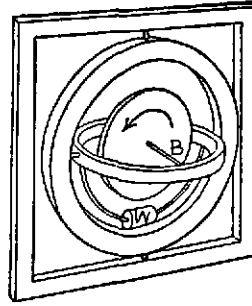

ציור 2

ג' יכול לשמש להמחשה ישירה של סיבוב הארץ סביב צירה. אם בחצי-הכדור הצפוני הציר BD מוכוון בכיוון צפון דרום, נראה כעבור זמן מה קצהו הצפוני זו מזרחה. לאמיתו של דבר אין הציר BD משנה את כיוונו אלא הקו צפון-דרום משנה את כיוונו במרחב. מפני סיבוב כדור-הארץ. אפשר לפעול על הג' במאמנט המטה אותו תמיד לכיוון מקביל לקו צפון-דרום. וע"י כך הוא יכול לשמש כמצפן (ע"ע). מאמנט כזה מתקבל ע"י הוספת משקולת W לטבעת הפנימית של המסגרת (ציור 2), שבגללה טבעת זו נש" ארת אפקית בכל מקום. — לג' שימושים שונים ורבים בננטות (ע"ע) באניות ובאווירונים. כמצפן-סביבון (gyro-compass) לקביעת הכיוון וייצובו. כדור-ירובה ופגזי-תותח, שטלילי-הקנים מקנים להם סיבוב, מיוצבים בכיווניהם בדומה לג'. סביבונני-משחק אף הם אינם אלא ג'. כדור-הארץ המסתובב פועל כג' ענקי, שבו חלה קדימה מחמת משיכת השמש על הבליטה המשוונת (ע"ע ארץ, עמ' 1050).

ב. מ.

גִּירָיִת (Meles meles), טורף ממשפחת הסמוריים (ע"ע). הג' היא בעל-חי בגודל של בלב בינוני; גופה רחב ומסורבל, רגליה קצרות וחזקות, בעלות חמש אצבעות מזוינות בצפרניים חזקות. אורך-הגוף עד 3/4 מ', אורך-הזנב עד 15 ס"מ, הגובה כ-30 ס"מ; משקלה של הג' 8-12 ק"ג, אחדות מגיעות 20 ק"ג. הראש קטן ביחס לגוף, מארך וחטמו שטוח לפניו, בדומה לחטמו של החזיר. ראשו של הזכר רחב הרבה יותר מזה של הנקבה מחמת התפתחות-יתר



כתיגלה של הגירית

של עצמות הקדקוד והעורף ושל השרירים. השער ארוך (ומשמש לעשיית מברשות-גילוח משובחות). השער על פני הגופה אפור, רק הבטן והרגליים שחורות; הראש לבן, ולארכי נמתחים שני פסים שחורים מן הנחיריים דרך העיניים אל מעבר לאוזניים. נוסחת השיניים $\frac{3.1.3.1}{3.1.4.2}$; התותכות רחבות, הניבים חזקים כשל טורף, הטרומ-טותנות קטנות והטוחנות גדולות, רחבות ושטוחות ועשויות ללעיסת מזון צמחוני.

הג' מצויה כמעט בכל יבשת אירואסיה חוץ מבצפון הקיצוני ובאסיה הדרומית. בא"י היא חיה בכל האיזור הימי-התיכוני. הג' היא חיתית-קרקע מובהקת. היא משתכנת במחיי לות עמוקות וארוכות, שהיא חופרת אותן ברגליה החזקות; את מקומות-המרבץ שלה במחילות היא מרפדת בעשבים יב" שים, שהיא מחליפה אותם כמה פעמים בשנה. רק בלילה היא יוצאת לבקש את טרפה, ומחפשת אותו בעיקר בתוך האדמה בעזרת חושה-הריח המפותח; היא מוציאה אותו כחפירת רגליה. מזונה בא גם מן הצומח: פירות, ירקות,

ירק, בצלים ופקעות, וגם מן החי: שבלולים, חרקים, עכברים וכו'. — הג' חיות זוגות-זוגות, שכל אחד מהם מקפיד על תחום-מחייתו כנגד שכנים ומסמן את התחום בהפרשת בלו-טות פיה-הטבעת. בדו-מה לכמה מינים אחי-רים של סמוריים



גירית כמחילתה

ההריון בג' ממושך מאד, מאחר שהביצה המופרית שוהה כמה חדשים ברחם עד שהיא מתחברת אל דופן-הרחם וממשיכה בהתפתחותה; משום כך נמשך ההריון של הג' באירופה כ-8 חדשים ובא"י קרוב ל-10 חדשים. הנקבה ממליטה בא"י עפ"ר בסוף החורף, והגורים — עפ"י רוב שניים — נשארים עם הוריהם עד סוף הקיץ.

ה. מ.

גִּירָלְדִי, גִּמְבַּטִּיסְטָה צִ'ינְצִיוֹ — Giambattista Cinzio — Giraldi (1504, פרארה, — 1573, שם), סופר איטלקי מתקופת הרנסאנס. למד רטוריקה ופילוסופיה טבי-עית (שכללה גם רפואה) בפאדובה, נעשה מרצה בפרארה, שבה שימש גם מזכירם של נסיכי בית-אסטה, ועבר ב-1560 לשירותו של קרלו צמנואל I, דוכס סאויה, שמינה אותו למרצה במונדובי ואח"כ בטורינו ובפארויה; בשנה האחרונה לחייו חזר לפרארה, ג', בן טיפוסי לתקופה ההומאניסטית, היה ממחדשי תורת-השיר האריסטוטלית במאה ה-16. אולם בעשר הטראגדיות שכתב ג' (החשובה שבהן והיחידה שיש בה ערך אמנותי היא "Orbecche" [1541], מעשה אימים וזועעות על רקע הצרו של מלך מזרחי — הטראגדיה המודר-נית הראשונה שהוצגה באירופה) העדיף לחקות את הדוג-מאות הרומיות, ובעיקר את יצירתו של סנקה (ע"ע). הגבי-דלת מן הטראגדיה היוונית בהדגשת תסבכות-אהבה ומעשי-זועעות. ג' השתדל להביא את מושג "טיהורי-הנפש", שהוא מטרתה של הטראגדיה לפי אריסטו, לידי זיהוי עם המגמה החינוכית והמוסרית של הנצרות, ובנאת פתח את הדרך לשעבוד המחשבה האסתטית למגמות הקונטרה-רפורמאציה הקאתולית.

ג' השפיע השפעה רבה על התפתחות הספרות באירופה, הן ע"י הטראגדיות שלו והן ע"י Ecatommitti (מאת הסיפור-רים, 1565): האוסף תורגם לצרפתית ולספרדית, וכמה מן האגדות שבו שימשו מקור למחזות של האסכולה האליזא-בתאנית האנגלית, ובפרט לשנים ממחזותיו של שיקספיר: "אותלו" ו"מידה כנגד מידה"; גם בסיפוריו של ג' בולטת המגמה המוסרית.

P. Bilancini, G. B. G., 1890, L. Berthé de Besancèle, J. B. G., 1920; G. Guerreri Crocetti, G. B. G., 1932.

גִּירָלְדִי, דוֹמִינִיקוֹ דִי תוֹמִזוֹ בִּיגוֹרְדִי (Domenico di Tommaso Bigordi Ghirlandaio), ידוע אף בשם גִּרְלַנְדִי — Grillandaio — (1449, פירנצה — 1494, שם), צייר איטלקי. תחילה למד בבית-מלאכתו של אביו, שהיה צורף-זהב; אח"כ עבר לציור ונעשה תלמידם של

לטכניקה של צבעי-השמן, שהגיעה לאיטליה מארצות-השפלה. אולם אף בשטח זה עשה גדולות, בעיקר באמנות הדיוקנות. גם רישומיו בגיר ובדיו (המצויים היום בעיקר באופיצי שבפירנצה ובמוזיאון הבריטי שבלונדון) מעידים על כושר טכני רב.

היצירות שהן כולן או בחלקן המכריע משלו, הן: פרסקות של המאדונה ושל קדושים ושל סיפורים מן הברית החדשה ומחיי פראנציסקוס — בכנסיות שונות בפירנצה ובסיסטנה ברומא; תמונות-מזבח דיוקנות — בשביל כנסיות בפירנצה, סיאנה ופיזה, שרבות מהן נמצאות היום במוזיאונים הגדולים בערים שונות בעולם.

בג, רירולפו ג' (1483—1561), היה גם הוא אמן חשוב, שצייר פרסקות, תמונות-מזבח דיוקנות.

Vasari, *Vite*, III; Steinhilber, *Gh.* (Knackfuss-Kunstler-Monographien, XXV), 1897; G. S. Davies, *Gh.*, 1903; R. van Marle, *Italian Schools of Paintings*, XXII, 1931.

פ. ש.

ג'ירס, ניקולי קרלוביץ' — Н. К. Гирс — (1820—1895), מדינאי רוסי. ג' היה ממוצא שוודי-פיני. מנעוריו שירת במשרד-החוץ ובשירות הדיפלומטי הרוסי. ב-1863 נתמנה שגריר רוסייה בפרס, ב-1869 — בשוודיה, ב-1872 — בשווייץ. מ-1875 היה מנהל המחלקה המזרחית במשרד-החוץ וסגנו של גורצ'קוב (ע"ע), שאת בתיאורו נשא לאשה. ג' התנגד לכל הרפתקאות מלחמתיות, ומשום כך — גם להתלהבות הפאן-סלאווית של הציבור הרוסי, שהביאה למלחמת רוסייה-תורכיה. האכזבה שנגרמה לרוסייה ע"י קונגרס-ברלין — שג' לא השתתף בו — הצדיקה את זהירותו של ג'. מ-1878 היה ג' האחראי-בפועל למדיניות-החוץ של רוסייה, מאחר שגורצ'קוב כבר היה זקן וחולה. במלכות אלכסנדר III היה ג' מיניסטר לענייני חוץ מ-1882 עד 1894 וניהל מדיניות זהירה ומתונה, בהתאם לקו שבו נקט אדוניו בענייני-חוץ. ג' היה מיוזמי "ברית שלוש הקיסרים" — בין רוסייה, גרמניה ואוסטריה. ההתקרבות בין רוסייה וצרפת, שהתחילה ב-1892, נעשתה בניגוד לתפיסתו.

Die grosse Politik der europ. Kabinette 1871—1914, 1922—1924; N. L. Schwinitz, *Denkwürdigkeiten*, II, 1927.

ג'ירסטם (קרי: יירסטם), גוסטו אף — Gustaf af Geijer — (1858—1909), סופר שוודי. בספריו הראשונים הופיע כנציג של הספרות ה"מתקדמת", שנושאת דגלה בסקאנדינאווייה היה גאורג ברנדס (ע"ע), ושל הנאיטוראליזם "האפור". הוא דרש אמת, טבעיות, ראיית המציאות היומיומית בכל שיעמומה ותיאורה המדוקדק בפרטי-פרטים. החשובות שביצירותיו מאותה תקופה הם הרומאן "Erik Grane" (1885) וסיפוריו מחיי-האיכרים. החל מ-1890 הרשפע ג' במידה מסויימת מן הפניה שחלה בספרות השוודית לעולם האגדה והרומאנטיקה. הוא פנה למיסטיציזם "מעמיק", שבאמצעותו ביקש לחדוד לסוד הנפשות ובעיר-תיהן. לתקופה זו שייכים הרומאנים: "Medusas huvud" (ראש-מדוסה, 1895), "Aktenskapets Komedi" (הקומדיה של הנישואים, 1898), "Boken om lillebror" (הספר על האח הקטן, 1900), האחרון — סיפור מלא רגשות. שוכה להצלחה מרובה גם מחוץ לגבולות ארצו. — בשעתו היה ג' סופר מהלל וסופולארי; כימינו נשכחו רוב יצירותיו.

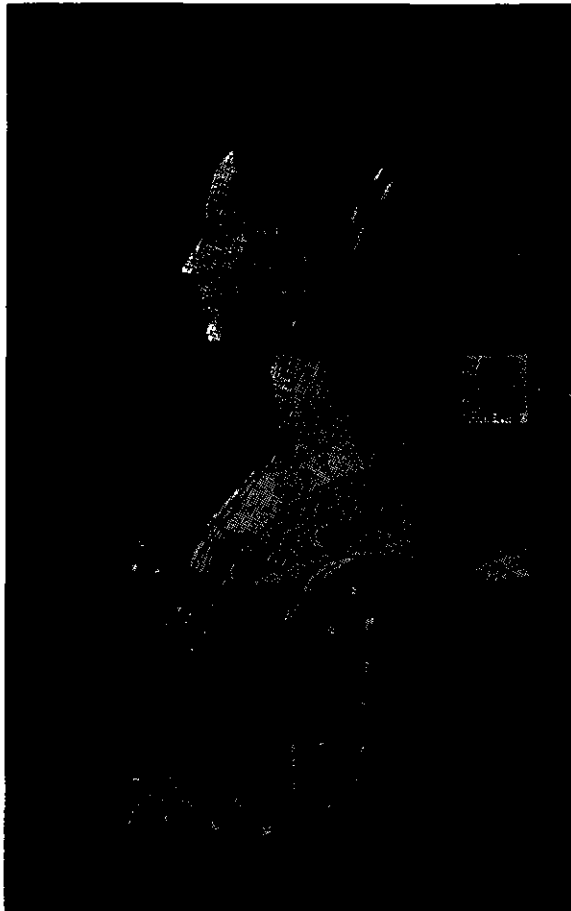

גירלנדין: תמונת ניוֹבֶה טורנבואזי

אמני-עירו הקשישים ממנו, ביניהם אוצ'לו וקסטניו, ואח"כ הושפע אף מיצירתו של בן-דורו ורלוקו (ע"ע).

ג' לא היה בכחינת אישיות יוצרת; אמנותו אין בה משום חזון, אך ברצינותה ובבהירותה מייצגת היא בצורה נאה ביותר את הזרמים האמנותיים הרוחניים של המחצית השנייה של המאה ה-15 בפירנצה. דתיותו של ג' היה בה טעם של חיי העולם הזה; עוד יותר מקודמיו השתמש לדמויות הקדרים שים בפרסקות ובתמונות-המזבח בדיוקנות אנשי-שם מבני-דורו, הפאטריציים והמשוררים של פירנצה, שהוא מציג אותם בין צורות ארדיכליות או בחדרים המשמשים אספק-לריה נאמנה לסיגנון-הבניה של זמנו. ע"י כך נעשו יצירותיו אף לתעודות היסטוריות חשובות ביותר.

בסיגנונו נצטרפו שני הזרמים הרוחניים העיקריים של תקופתו: הראליזם בא לידי ביטוי בדיוקנות-הראשים ובפרטי-האריגים, הרזיטים וכיו"ב, ובו ניכרת השפעת "מזבח-פורי-טינארי" של הוגו ון דר גוס (ע"ע), שהגיע באותם הימים לאיטליה; האידיאליזם מתבטא בשלווה שבקומפוזיציות שלו ובעמדתם החגיגית של דמויותיו. יצירותיו זכו מלכתחילה להערכת-הכלל. ג' הוצף הזמנות, ולבסוף נאלץ להניח את מקצת עיבודן של עבודותיו בידי עוזריו, ובעיקר בידי אחיו דן-ידה (1452—1525), שהיום מיחסים לו יצירות מרובות, שאת רובן ביצע בזמנתו של אחיו דומניקו (ובידי ג'וסטטיאנו מ'ינרדי).

ג' היה שמרני מטבעו והוסיף לצייר את תמונותיו על גבי עץ בצבעי-טמפרה בשעה שאמנים אחרים כבר עברו

וצורתם שונים מאד בתת-מינים השונים. מבחינת צווארה הג' דומה לגמל, מבחינת צבעה — לנמר, ומכאן שמה הסיסטמאטי. — ככל היונקים בעלי גוף קצר ורגליים גבוהות, הולכת הג' כשהיא מניעה את רגלי כל צד ביחד, ולא לסירוגין כדרך רוב היונקים; רק כשהיא ממהרת מאד היא עוברת לדהרה, כשהצוואר הארוך מתנדנד קדימה ואחורה, בסירוגין עם תנועות הרגליים הקדמיות הארוכות. הג' ניזונה בעיקר מענפים ועלים של עצים, ביחד של השיטה המצויה בערבות אפריקה. היא אוספת את הענפים בלשונה הארוכה, הניתנת להשתרע עד לאורך של 30 ס"מ מתוך פיה; הלשון הגמישה מתפתלת סביב הענפים ומושכת אותם לתוך הפה. כשהג' אוכלת עלי שיחים נמוכים או עשב שעל פני האדמה, וכן בשעת שתייתה, היא נאלצת לפשק את רגליה הקדמיות הארוכות, כדי שתוכל להנמיך את פיה עד לפני האדמה. — הג' חיות בעדרים קטנים (ע"ע אפריקה [כרך ה', 303]), מורכבים מזכר מבוגר אחד, מספר נקבות וצעירים. כשהזכר רים נלחמים ביניהם הם נוגחים זה את זה בקרניהם, ואילו כנגד אויביהם הטורפים, כגון האריה, מתגוננים וזכרים ונקבות בעיטות רגליהם. — כשהצעירים נולדים לאחר הריון של 12—13 חודש, גבהם כבר מגיע ל160 ס"מ. — צורתה המשוונה של הג' משכה את תשומת-הלב כבר מימיקדם; יוליוס קיסר הביא את הג' הראשונה לאירופה ב46 לפסה"ב, ועד היום היא מן החיות המקובלות ביותר בגני-חיות.

על הסוג אוקפי ע"ע.

A. Joly - E. Lavocat, *Recherches sur la G.*, 1843. B. Lauer, *The G in History and Art*, 1928, J. Krumbiegel, *Die G.*, 1939, F. Harper, *Extinct and Vanishing Mammals of the Old World*, 1945.

ה. מ.

גירקה, פרידריך אוטו פון — Friedrich Otto von Gierke — (1841—1921), משפטן, היסטוריון ופילוסוף גרמני. שימש פרופסור באוניברסיטת ברסלאו, היילברג וברלין במקצועות-משפט שונים. נחשב לאחד מגדולי המשפטנים של דורו. מחקריו השפיעו השפעה מרובה על החקיקה בגרמניה, וביחוד על ניסוח ספר-החוקים האזרחי הגרמני. ג' ייצג בתורת המשפט והמדינה את התפיסה ההיסטורית אורגאנית-ראלית: הוא ראה במשפט פרי טבעי של רוח-העם, המיוחד לכל אומה ואומה, ודרש לבצע את מעשה-החקיקה לאור רעיונות-היסוד שנתגלמו במשפט הלאומי המקורי. בזה נעשה מתנגדם של האינדיווידואליזם הקיצוני של המאה ה-19, של המסורת הרומאניסטית ושל הראציונאליזם של המשפט הטבעי. ג' הבחין במדינה וכמשפט שתי אידיאות: יסוד הנאבקות ביניהן: אידיאת-האחדות, הדוחפת לאוניוורסאליות והמובילה בהגשמתה הקיצונית לאכסלוטיזם ולביטול החירות האישית; ואידיאת-החירות, הדוחפת לאינדיווידואליות והעלולה בקיצוניותה להביא לידי הרס המסגרת החברתית. השלווה והאשר החברתיים מותנים באיזון בין שתי המגמות הללו — בין האדם כיחיד וכחטיבה בפני עצמה ובין האדם כאיבר באורגאניזם מקיף וכולל יותר. את התיגשמות של משפט, שיש בו מן האיזון הזה, רואה ג' בעובדת הקורפוראציה או האיגוד (Genossenschaft); גוף שנתאגדו בו יחידים מרצון, הוא בעל רצון ותכלית משלו, „איש- (Person) מבחינה משפטית — לא כאישיות המשפטית הפיקטיבית של מסורת המשפט הרומאי, אלא אורגאניזם

גירפה (Giraffa), סוג של מעלי גרה (ע"ע) גדולים, שנכלל יחד עם האוקפי (ע"ע) במשפחה של הגיראפות. הסוג ג', שמיניו היו נפוצים במיזק ובפליזק באירופה, באפריקה ובחודו, מכיל היום רק מין אחד, G. camelo-pardalis, שתת-מיניו השונים נמצאים באזורים ערבתיים של אפריקה שמדרום לסהרה. לג' גוף קצר, גב משופע וכתפיים גבוהות, וכן רגליים גבוהות; אך סימנה המובהק והבולט הוא הצוואר הארוך מאד, ככרוב היונקים, אין אף בצווארה של הג' יותר מ7 חוליות, אלא שהללו נעשו מוארכות-גליליות. אורך-גופו של זכר מבוגר הוא 2¼ מ', גובה-כתפיו — 3 מ', גבהו מן הקרקע עד הקדקדק — עד כדי 6 מ', משקלו — עד כדי 700 ק"ג. צווארם של הזכרים ארוך ושרירי יותר מזה של הנקבות. הרגליים חסרות אצבעות צדדיות. הראש מוארך, בפרט בחלקו הקדמי, ועל הגבול בין עצמות-הקדקוד ועצמות-המצח זוג בליטות גרמיות מכוסות עור („קרניים“); בליטה דומה ועפ"ר קצרה יותר נמצאת על החלק האחורי של עצמות-האף. ולפעמים נמצא מאחורי זוג-ה„קרניים“ זוג שני קטן יותר. השער הוא קצר; רק לאורך העורף נמצאת רעמה קצרה, ובקצה הזנב — ציצית-שערות ארוכות. צבע העור והשער צהוב, מנומר בכתמים חומים רבים; גון הכתמים



גיראפות בגני-חיות

21 לחייהו, כוללת, מלבד המלאכות הנזכרות לעיל, גם תורת המוסיקה ותולדותיה, ניגון בכלי-זמר שונים (שאמיזן, תוף, כינור ועוד), יסודות הפילוסופיה, ספרות, תורת-החברה, מ:תמאטיקה וכו'. מגמת בתי-הספר היא להכשיר את תלמי-דוֹתיהם למלא את יעודן האמיתי — להיות „אמניות-החברה“. הג' קובעות לעצמן מקום נכבד בספרות-האהבה היאפא-נית. מקצוען אינו נחשב לבזוי בעיני הבריות, ואורח-החיים של הטובות שבאמניות אלה אינו הופך בדרך כלל להפקרות. לאחר שהונהגו ביאפאן בתי-קפה, קונצרטים של תזמורות ואורח-חיים מערבי בכלל, נצטמצם מספרן ופחת שטח פעו-לתן של הג', אולם עדיין לא נעלמו מן החיים הציבוריים של ארצן.

ט.

גַל, גְלִים, מצב-תנועה במרחב, שהוא מחזורי הן מבחינת המרחב והן מבחינת הזמן. הוא נוצר ע"י חריות תנודות שבאות זו מחמת זו, בזו אחר זו וזו על-ידי זו בפיגור זמני קטן, אחד וקבוע (ג' המריים); וכן נכללים במושג זה גדלי-מצב מסויימים, המשנים את ערכיהם באופן מחזורי (ג' אלקטרומאגנטיים). הג' הם צורה של העברת אנרגיה בלי קשר ישיר בין מקורה ובין מקום קליטתה.

כשאבן נופלת לתוך מים שקטים, נראים מעגלים של התרוממויות ושקעים, שהולכים ומתקדמים ממקום הפגיעה ומתחלפים בכל מקום ומקום. מתקבלת תמונת ג' חמריים מתפשטים, בעלי הרים ועמקים (ציור 1). אף-על-פי שנדמה שהמים זורמים ממקום-ההפי-רעה ומתקדמים לאו-רך הראדיוסים האפי-קיים של המעגלים, אין התנועה האמיתית של חלקיקי-המים אלא תנועה במעגלים מאונכים מסביב למ-

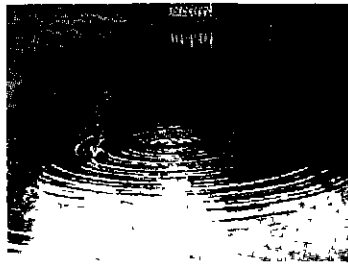

ציור 1
מערכת גלים מעגלית

קומותיהם הראשוניים; רק השינוי של צורת פני-המים הולך ומתפשט מן המרכז בכיוון ראדיאלי. חלקיקי-החומר אינם עוקבים את התקדמות הג'; רק מצב ההפרעה נמסר על-ידיהם הלאה, וכתוצאה מזה מתקדמת צורת-ג' בממצע. בתנועה הגלית אין משום העברת חומר. בדומה לזה עוברים שינויי-שדה מחזוריים במרחב, והם ניתנים לתיאור מאתמאטי שווה לזה של הג' החמריים.

התפשטות רעידות-אדמה, הקול, האור, הפרעות בשינויי-משקל של פני המים, אוסצילאציות אלקטרומאגנטיות — הן תופעות גליות.

בתנודה הבודדת, שהיא אלמנט-ג', נקרא הרוחק הגדול ביותר ממצב שיווי-המשקל מִשְׁרָצָה או אִמְפְּלִיטוּדָה (A) הרוחק הרגעי ממצב שיווי-המשקל — הזזה (y). תנודה בלתי-מורכבת (תנודה הארמונית [ע"ע תנודה] מתוארת על-ידי הפונקציה

$$(1) \quad y = A \sin \varphi$$

זווית φ נקראת פִּזַת-התנודה, והיא פונקציה קווית של הזמן t:

$$(2) \quad \varphi = \omega t + \varphi_0$$

הזמן הנדרש לנקודה לשם חזרתה בפעם הראשונה באותו



ב. א. פון גירקה

רוחני ראלי, אף שאינו מוד-שי, „אישיות קיבוצית קמ-שית" בעלת „רצון קיבוצי ממש". החוק אינו יוצר איגודים כאלה, כי אם רק מזהיר על קיומם ומכיר בהם. עצם מציאותם הסוציולוגית היא מקור לתקפם היוזמי. באי-גודים כאלה מתבטל הקרע בין ריבונות-המדינה וריבו-נות-היחיד ומתבצעת המזיגה שבין אחדות המדינה עם חי-רות אזרחית פעילה. ג' הפך

את מושג „האיגוד" לפרספקטיווה פילוסופית-כללית ולתכלית של ההיסטוריה האנושית.

כתביו העיקריים: Das deutsche Genossenschaftsrecht („משפט-האיגודים הגרמני") I—IV, 1868—1913, 1951⁶; Johannes Althusius und die Entwicklung der natur-rechtlichen Staatstheorien („יהאנס אלטוזיוס והתפתחות תורות-המדינה של בעלי המשפט הטבעי"), 1880; Deut-sches Privatrecht („החוק הפרטי הגרמני"), I—III, 1895—1917; Das Wesen der menschlichen Verbände („מהותם של האיגודים האנושיים"), 1902.

H. Planitz, O. v. G. (Deutsches Biographisches Handbuch, III), 1927; E. Wolf, *Grosse Rechtsdenker*, 704, 1951⁷ (עם ביבליוגראפיה מפורטת).

מש. ש.

גִּישָׁה (גי — „אמנות", שה — „נפש, אדם"), כינוי לרקד-ניות ומרות ביאפאן.

יש להבחין בין ג'—סתם, שרובן בנות עניים ומשמשות רקדניות ומלצריות בבתי-האוכל, ובין ג'—מוסיקאיות, שרבות מהן בנות-טובים והן מופיעות כמארחות או אורחות שכירות במסיבות פרטיות ופומביות של עשירים ומשכילים; מצבן החברתי של האחרונות נשתפר בהרבה במשך עשרות-השנים האחרונות.

הצד השווה שבשני סוגי הג' הוא, שחינוכן המקצועי מתחיל בגיל 6—10; אולם דרכי הכשרתן שונות זו מזו. הג' הפשוטות נמסרות בידי ג' זקנה, המלמדת אותן את מלאכת הזמרה, הריקוד, חיבור השירים, השיחה הנאה, וכן את טכסי הגשת המאכלים המשקאות (ביתוד התה), וכי"ב, ובשכר זה משלמות לה תלמידותיה לאחר מכן את הכנסותיהן במשך



גִּישָׁה סגננת בשאמיזן תחריטעץ של אנטאנאוה טיזוהירו (1763—1829)

כמה שנים. המועמדות למקצוע הג'—המוסיק-איות נכנסות לבתי-ספר ממלתיים לאחר בחינות תמורות, שה-הצלחה בהן מותנית לא רק בכשרון מוסי-קאלי אלא גם בהן טבעי ובהנהגה מעו-לה. התלמידות חו-תמוט על חוזה-לימור-דים. תכנית הלימודים, הנמשכים עד לשנת

משטח-ג' נקראים פני הכדור. שנקודותיו נמצאות ברגע מסויים בפאזה שווה. המרכז המשותף של משטחי ג' אחד הוא נקודת-המוצא של הג'; כל ראדיוס בכדור נקרא קרן. המשטח הקיצון בסידרת הכדורים הוא חזית-הג' (ע"ע אופטיקה, עמ' 62). על הקרן מתקבל λ כרוחק בין שתי נקודות תכופות הנמצאות באותה פאזה.

מספר התנודות ביחידת הזמן נקרא תדירות (v). הקשר בין v ו T נתון ע"י

$$(9) \quad v = \frac{1}{T}$$

תדירות-הג' אינה תלויה בתדירות העצמית של מקורם בלבד אלא גם בתנועה היחסית של המקור והקולט של הג'. תופעה זאת נקראת אפקט דופלר (ע"ע; וע"ע אקוסטיקה, עמ' 565).

מכפלת התדירות באורך-הגל היא מהירות-ההתפשטות (c)

$$(10) \quad c = v \cdot \lambda$$

כשג' בעלי אורך-גל שונה מתקדמים ביחד כתבורה, אין מהירות ההתקדמות של הג' הקצרים שווה בדרך-כלל לזו של הג' הארוכים. יש להבדיל בין מהירות הג' הבודד ובין

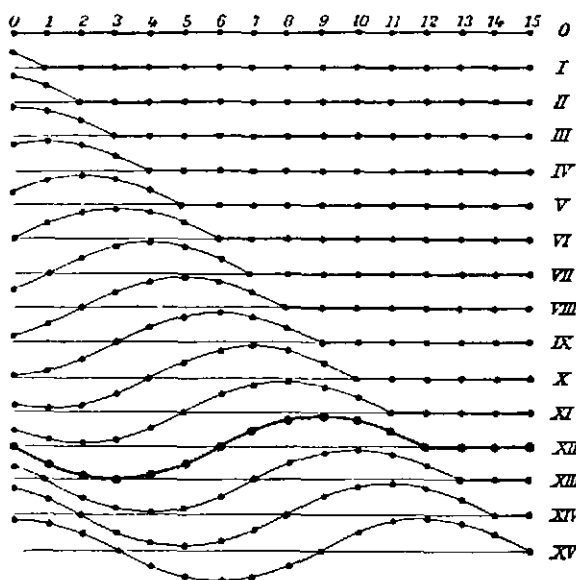

ציור 8
התהוותו והתקדמותו של גל-רוחב

מהירות החבורה. החבורה בשלמותה נושאת את האנרגיה שהושקעה ליצירתה; על כן מהירות החבורה — ז. א. מהירות מרכז-הכובד שלה — היא המהירות שבה האנרגיה מתקדמת (ע"ע קנטיים).

כשנקודות-הקרן מתנודדות בכיוון ניצב לקרן (ע ניצב ל x) נקראים הג' „גלי-רוחב” (ג' טרנסוורסליים; ציור 3); כשהן מתנודדות לאורך הקרן (מקביל ל x) נקראים הג' „גלי-אורך” (ג' לונגיטודינליים; ציור 4). לאורך הקרן של ג' רחב קיימים לסידוגין הרים ועמקים. לאורך הקרן של ג' אורך — הת-עבויות והתקלשויות. תנועת-ג' רחבית יכולה לחול רק בממצע גמיש; ממצעים נוזליים או גאזיים אינם מאפשרים אלא תנועות-ג' ארכיות. גליים (ע"ע) הם גלי-רוחב רק בשכבת שטח-הפנים של המים, בתחום מגעם ברוחות

כיוון למקומה הקודם, נקרא זמן-התנודה (T). הפאזה ϕ משתנית בזמן T ב 2π ; לכן:

$$(3) \quad 2\pi = \omega T; \quad \omega = \frac{2\pi}{T}$$

המשוואה (1) עוברת ע"י הצבה לפי (2) ו (3) ל (4):

$$(4) \quad y(t) = A \sin\left(\frac{2\pi}{T}t + \phi_0\right).$$

תנודה זו מתפשטת, ז. א. כל נקודות הג' מתנודדות ותנועת-יהן מיוצגות ע"י (4).

בין שתי נקודות P ו P' בכיוון ההתפשטות קיים פיגור-תנודה (θ) תלוי במהירות התפשטות הג' (c) ובמרחק (x) בין הנקודות P ו P':

$$(5) \quad c = \frac{x}{\theta}; \quad (5a) \quad \theta = \frac{x}{c}$$

משוואת התנודה של הנקודות P ו P' הן, איפוא:

$$(6) \quad y_P(t) = A \sin\left(\frac{2\pi}{T}t\right);$$

$$(6') \quad y_{P'}(t) = A \sin\left[\frac{2\pi}{T}(t - \theta)\right];$$

ע"י הצבת (5a) ב (6') מתקבלת המשוואה הכללית של הג':

$$(7) \quad y(t,x) = A \sin\left[\frac{2\pi}{T}\left(t - \frac{x}{c}\right)\right] \\ = A \sin\left[2\pi\left(\frac{t}{T} - \frac{x}{cT}\right)\right]$$

cT הוא המרחק שהג' עובר בזמן T; הוא נקרא אורך-הג' (λ). ע"י הצבת λ ב (7) מתקבל:

$$(8) \quad y(t,x) = A \sin\left[2\pi\left(\frac{t}{T} - \frac{x}{\lambda}\right)\right].$$

משוואה זו כוללת את המחזוריות הכפולה של הג': T מסמן את הזמן הדרוש כדי שכל הנקודות תשלמנה תנודה אחת ותהווונה למקומותיהן הקדמים באותו כיוון; λ מסמן את „המחזור המרחבי” ז. א. את המרחק בין כל 2 נקודות תכופות. הנמצאות תדיר בפאזה המשותפת ϕ (ציור 2).

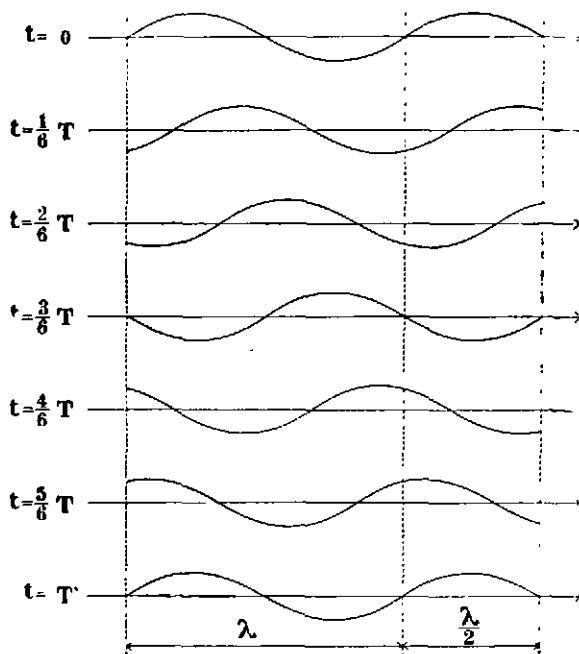

השתנות הגל במשך המחזור T
ציור 2

מאכסימאלית — נקודות-בטן (ציור 6). ג" עומדים יכולים להיווצר, למשל, במוט מתנודד המוחזק באמצעו; נקודת-ההחזקה היא צומת. וכן מתהווים ג" עומדים בחוט מתוח המוחזק בקצותיו (מיתר), או באויר שבצפצפות. גלי-אורך עומדים מקיימים את הכלל, שנקודות-הצומת של ההץ הן נקודות הבטן של התנועה, ולהפך (ע"ע אקוסטיקה).

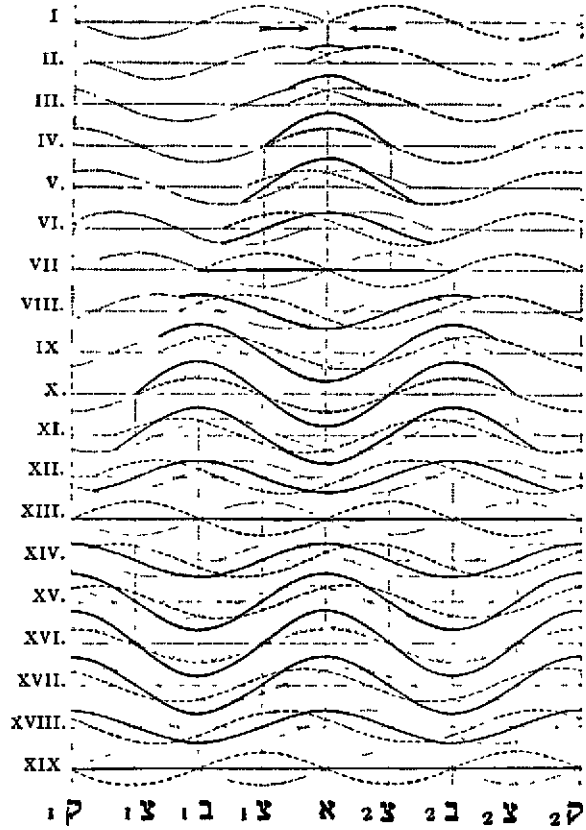

ציור 6
התהוות גל עומד ספגש בין שני גלים שווים-מדרגת, המתפשטים בכיוונים נגדיים
א, ב, ג — נקודות-בטן
ד, ה — נקודות-צומת
ו, ז — קצוות

העקרון של הוייגנס. כל נקודה של משטח-ג בתוך ממצע מהווה נקודת-מוצא חדשה לג' כדוריים מסביבה. השפעותיהם של ג' אלה לכל הכיוונים מתבטלות על-ידי התאבכות. פרט לכיוון שהוא המשך הקו שממוצא-הג' אל הנקודה הנדונה (ע"ע אופטיקה, עמ' 63); מכאן הסבר להתפשטות של קרני אור, קול, וכו' בקורים ישרים. עקיפה (ע"ע). כשג' נתקלים בגוף בעל גבולות מוגדרים ומדוייקים, שממדיהם מסדר-הגודל של אורך-הג', אין הם ממשיכים להתפשט בכיוון קרניהם, אלא עוקפים את הגוף.

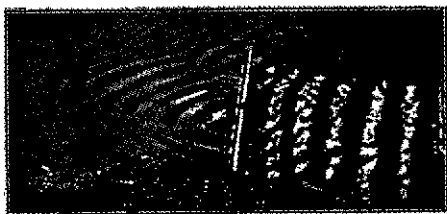

ציור 7
עקיפה: הזית-גלים ישרה (הבאה מימין) נעכבת ע"י מחיצה; הנקב שממש מרכזו לסערכת-גלים מעגלית (המתפשטת שמאלה)

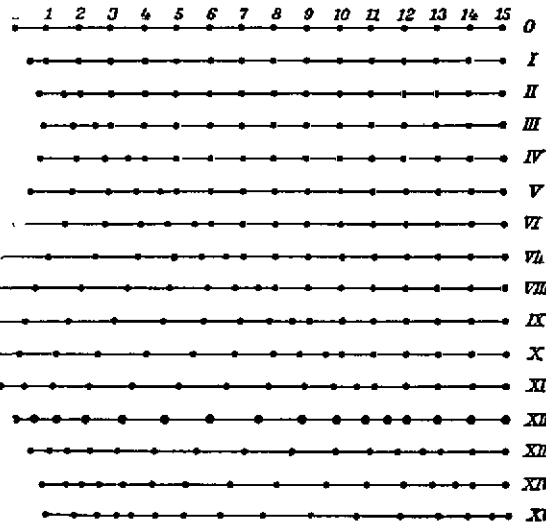

ציור 4
התהוות והתקדמותו של גל-אורך

המנשבות, ואילו גלי-עומק במים, כגון הג' הנגרמים על-ידי זעזועי רעידת-אדמה, הם גלי-אורך.

תנודות הנקודות בגלי-רוחב אפשריות בכל הכיוונים במישור הניצב לקרן. כשהן מתנהלות בכיוון אחד בלבד, נקרא הג' מקוטב (ע"ע קטוב).

לפי כללים אלה מתפשטים הקול, האור, גלי-ראדיו, קריי-נדרטנגן, זעזעים סיסמיים, ותופעות רבות אחרות. לכאורה אין גבול להתפשטות זו למרחק, אלא שמשרעת-הג' פוחתת והולכת ככל שגדל רחקם (ז) ממקום-מוצאם, הואיל והאנרגיה שיוצרת את הג' מתחלקת על פני הקפים גדלים והולכים; שיעור ההקטנה הוא $\frac{1}{r^2}$.

התאבכות של כל נקודה ע"פ הסכום של הכוחות המחברים בהשפעתם עליה. מערכות-הג' מתאחדות למערכת אחידה של ג', שהיא בדרך-כלל שונה מכל אחת מהמערכות המרכיבות אותה. תופעה זאת נקראת התאבכות (ע"ע). בנקודות שונות עלולה משרעת הג' המורכב להיות מוגדלת, שווה, מוקטנת, מבוטלת או בעלת סימן הפוך בהש-וואה עם המשרעת של אחד המרכיבים. למשל: בפגישת שתי מערכות של גלי-מים, היוצאות ממרכזים שונים, נקבע גובה חלקיק של פני-המים מעל למצב-המנוחה

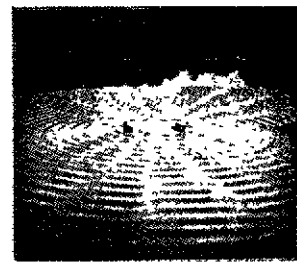

ציור 5
התאבכות של שתי מערכות-גלים. הקווים הראדיאליים טראים כיסוף הדרי של הגלים

בנקודה מסויימת ע"פ הסכום האלגברי של הגבהים של הג' המשפיעים בנקודה זו; כשהסכום האלגברי שווה ל 0 נשאר החלקיק במנוחה (ציור 5).

ג' עומדים. ע"י התאבכות של שני ג' שווי מדרגת ואורך-ג', המתפשטים בכיוונים נגדיים, נוצר ג', שלכל אחת מנקודותיו משרעת בלתי-משתנית. המשרעת הקבועה בכל נקודה שווה ל 0 או למאכסימום או לגודל מסויים שבין שני הערכים הקיצוניים. הנקודות שהמשרעת שלהן היא 0 נש-ארות כל הזמן במנוחה; הן נקראות צמתים, ומרחקן זו מזו הוא $\frac{\lambda}{2}$. לנקודות שבמחצית-המרחק בין הצמתים יש משרעת

והוא יצא ב-1802 מן העיר הזאת לשם מסע-עמולה לדעותיו בגרמניה, דאניה, הולאנד ושוויץ, וב-1807 נשחקע בפאריס. שם עבד כרופא ורכש לו שם גדול. ב-1810—1818 יצא שם חיבורו הגדול *Anatomie et physiologie du système nerveux en général et du cerveau en particulier* ופיסילוגיה של מערכת-העצבים בכלל ושל המוח בפרט. בספרו זה הרחיק ג' לכת בתורת האיתור במוח ונעשה מייסד תורת הפרנולוגיה (מיון *φείν* נפש [דרך העברה]), המייחסת לכל "יכולת נפשית" ולכל מידת-אופי (זכרון עובד-דוח, מקומות, אישים ומלים; נטיות לאלומות, לגניבה; אינ-סטינקט-הפריה, אינסטינקט-האמהות; הכשרונות המוסיקאלי-

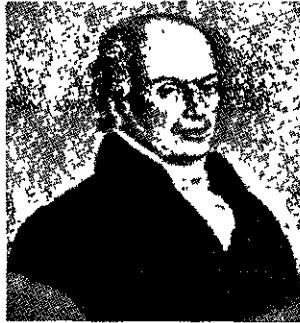

ג' גלאובר

האמנותי, המאתמאטי; הרגש הדתי, וכו') מנגנון מחי מוגדר מבחינה אנא-טומית, והמניחה כי אופי האדם מתעצב בהתאם להת-פתחות חלקי-המוח המיוח-דים האלה, וכי התפתחות זו מסתמנת גם בתבליט-הגולגולת. ע"י תורה דמיו-נית זו, חסרת כל בסיס מדעי, קיפח ג' הרבה מזכו-יותיו שרכש לו על-ידי חקירותיו החשובות בשטח הפיסילוגיה של המוח. אחרי מותו התנוונה הפרנולוגיה לאמונה תפלה ופעולת-הבל, הטו-ענת לאפשרות של קביעת אופי-האדם ע"י מדידה מדוייקת של הגולגולת.

A. Isabeau, *Physiologie et phrénologie*, 1862; P. J. Mobius, *F. J. G.*, 1905; I. Letang, *G et son œuvre*, 1906, A. Froese, *Die Lehren F. J. G.*, 1911. O. Temkin, *Remarks on the Neurology of G. and Spurzheim* (Science, Medicine and History, II, 282), 1953.
יה. ל.

גְּלָאוּבֶּר, יוֹהַן רוּדוֹלְף — Johann Rudolf Glauber — (1604—1668), כימאי ורופא גרמני, מאחרוני האל-כימאים ומראשוני המדע החדש. — ג' נולד בקארלסטאט שבבאוואריה, ישב עד 1648 במקומות שונים בגרמניה; בואלצבורג, בפראנקפורט ע"מ, בווינה ובקלן, ונשתקע מ-1648 ואילך באמסטרדם. בעיר זו היה עוסק בייצור תר-כבות כימיות ותרופות, "סתרים" ומוכרן לפרנסתו. — ג' היה נהוג הרבה בשיטות שירש מן האלכימאים ובלשונם הציו-רית; אולם הוא פיקפק באמיתת תורתם והודה שמעולם לא ראה ברכה במלאכת "השבחת-המתכות". כל מחקריו הכימיים מכוונים לתאר את השיטה ואת התהליך ואת התו-צאה כהווייתם, הוא היה יאטרוכימאי (ע"ע כימיה), מבקש-תרופות — אבל היה נהוג לחקור תחילה את התרכובת הכימית, דרך הכנתה ותכונותיה. ג' היה מן הראשונים להכרת ערכה הכלכלי והחברתי של הכימיה, ובספרו "Teutsch-lands Wohlfahrt", ביקש לשרת את מולדתו ע"י שיפור דרכי ניצולם של אוצרות גרמניה לטובת יושביה. — ג' מצא כמה שיטות ותרכובות כימיות, שנעשו גכסי צאן-ברזל של הכימיה הלא-אורגנית. הוא הורה את הפקת החומצה המלחית ע"י פעולת חומצה גפרייתית על מלח-בישול, ואגב תהליך זה מצא את הנתרן הסולפאטי (Na₂SO₄), שנקרא עד היום על שמו (מלח-ג'); בשעתו נקרא "מלח-פלאים"

בדומה לזה מתפשטים ג' העוברים דרך נקבים צרים או דרך סריג כך שהנקבים או הרווחים מהווים מוצאי-ג' חדשים (ציור 7).

הַחִזְרָה (ציור 8). ג' שנפגשים בגבול שבין שני ממצעים חוזרים בדרך-כלל משטח-הגבול (גד), כאילו היה מרכז (מ') נמצא בתוך הממצע השני על המשך הניצב ממרכז-הג' הראשוני (מ) על הגבול המישורי ובאותו רחוק מהגבול שבו נמצא המרכז הראשוני מרוחק ממנו: מא = מ'א (ע"ע אקוס-טיקה, עמ' 568; אופטיקה, עמ' 57, ציור 6; מראה).

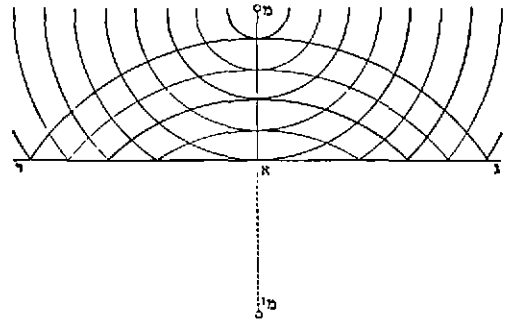

ציור 8 החזרה על ע"י מישור

ש ביריה. תלות מהירות-ההתפשטות בטיב הממצע היא הסיבה לשינוי כיוון הג' בעברם משטח המבדיל בין שני ממצעים שונים. אם המהירויות בשני הממצעים הן c_1 ו- c_2 ושטח הגבול בין הממצעים הוא מישורי, יוצרת כל קרן עם הניצב על מישור-הגבול בנקודת-פגיעתו זווית-פגיעה α והמשכה בממצע השני יוצר עם אותו ניצב זווית-שכינה β . באופן שהניצב, הקרן והמשכה נמצאים במישור אחד ושתי הזוויות מקיימות את היחס:

$$(11) \quad \frac{\sin \alpha}{\sin \beta} = \frac{c_1}{c_2} = n$$

מ נקרא גורם-השכינה (ע"ע אופטיקה, עמ' 55, 56). נפיצה. מהירות-התפשטות הג' (c) תלויה בתדירות-הג' לפי הממצע שבו הם מתקדמים. כשג' בעלי תדירויות שונות עוברים מממצע אחד לשני, נשברים הג' השונים בתדירויות-תיהם במידה שונה, לפי שמהירויותיהם שונות בממצע החדש. תופעה זו נקראת נפיצה (ע"ע ספקטרום).

בפיסיקה מוסברות תופעות מרובות במכאניקה, אקוס-טיקה, אופטיקה, תורת-החשמל ותורת-החום בעזרת תורת-הג'. בטכניקה המודרנית, ביהוד בקומוניקציה, וכן במחקר בשטחים שונים (בגאופיסיקה, קוסמוגרמיה, מחקר אטומי), ג' הם מאמצעי-הפעולה או מקטגוריות-החשיבה החשובים ביותר.

ג. ל. - ב. פ.

גַּל, פֶּרְנֵץ יוֹזֵף — Franz Joseph Gall — (1758, טיסני-ברון [גרמניה הדרומית] — 1828, פאריס), רופא, אנאטום ופיסילוג, חוקר מבנה המוח ופעולותיו. למד רפואה בשטראסבורג ובווינה, ומ-1785 עסק ברפואה ובמחקר והוראה בעיר האחרונה. ג' הביע לראשונה את הדעה, שלכל חלק מחלקי המוח תפקיד המיוחד לו ושכל אחד קובע תכונה מתכונות האדם. הרצאותיו הפומביות על תורתו עוררו התי-נגדות מצד אנשי הכנסייה שטענו, כי תורה זו, המסבירה את נטיות האדם במבנה מוחו, מערערת את חופש-הבחירה ושול-ללת את האחריות המוסרית. על ג' נאסרה ההוראה בווינה.

גִּלְבַּעַ, עֵץ בֹּרִים וְגִלְבַּעַ.

גִּלְבַּעַ, סְרִיּוּס סוּלְפִּיקוּס — Servius Sulpicius Galba —

(3 לפסה"ג — 69 לסה"ג), קיסר רומי. ג' היה ממשפחה מיוחסת ועשירה, וכל ימיו היה איש צבא מובהק. ב33 לסה"ג היה קונסול, מ60 עד 68 מושל גרמניה עילית, אפריקה וספרד-טארקוננסיס. זכה לאותות-ניצחון על הצלחו-תיו בקרבות בגרמניה ובאפריקה. ב68 נענה להזמנתו של המתקומם וינדקס בגאליה להפיל את שלטונו של נירון (ע"ע) והכריז על עצמו כממקד בשם הסנט והעם הרומי. משהופל נירון במרד הפרטוריאנים שתמכו בו, נטל לעצמו את התואר קיסר, הוכר עד מהרה ע"י הסנט ועבר לרומי (יוני 68). סירב לתת את מענקי-הכסף שהובטחו למורדים, ועל ידי כך השניא את עצמו על הפרטוריאנים ועל גודו-יצבא אחרים שתמכו בו. אותו (ע"ע), שתמך תחילה בג' וראה את עצמו כיוורש-כסאו של הזקן, התאכזב כשאי-מץ ג' את פיזו ליקיר-נינוס, משך לצידו את הפרטוריאנים ורצה את ג' (15 בינואר 69). — את אישיותו



סריוס סולפיקיוס גלבע (יוזר, פאריס)

של ג' רואה טאקיתוס כבינונית („היה יותר חסר-חסרונות משהיה בעל-מעלות“); קמצנותו היתה לו לרועץ ובגללה איבד את תמיכת הצבא שהעלה אותו. עלייתו ומותו של ג' שימשו פתיחה לשנת מערבולת-הדמים של המאבק על הקיסרות (68/9), הידועה כשנת ארבעת הקיסרים (ג', אוהו, ויטליס ואספסיאנוס — המנצח הסופי).

G. H. Stevenson, *Cambridge Ancient History*, X, ch. XXIV, 1, 1934.

גִּלְבַּעַ, רכס בקצה הצפוני-מזרחי של הרי-אפריים, המגביל בדרום את בקעת בית-שאן; גודלתו הגבוהה ביותר היא 518 מ' מעל סני-הים. הר זה נתפרסם בתולדות-ישראל כמקום הקרב האחרון של שאול עם הפלשתים, בו נטל המלך ובניו (שמ"א לא; שמ"ב א. ו). דוד קילל את הרי-ג' בקינתו: „הרי בגלבע אל-טל ואל-מטר עליכם“ (שם א. כא). מלבד ההר היה קיים, כנראה, גם ישוב באותו שם, שבו ריכז שאול את צבאו לפני המערכה (שמ"א כח, ד). אוניבוס (אונומ' הוצ' מלמד, 344) מזכיר כפר בשם Γελβους (גלבות) ששה מיל מביית-שאן. האתר זהה, כנראה, עם הכפר הערבי ג'לבון (600 תוש'). הרי-ג' משמשים היום גבול מדינת-ישראל; מדרונותיהם הצפוניים והמזרחיים נכללים בתחום המדינה.

F. M. Abel, *Géographie*, I, 62, 358, 1938, L. Koehler, *JBL*, 59, 35, 1940; H. L. Ginsberg, *JBL*, 62, 3, 1943

גִּלְבַּעַ (Galago), סוג של למורים (ע"ע), שמיניו מצויים כמעט בכל אפריקה דרומית לטחרה. סימניו: שתיים מבין עצמות שורש-הרגל מארכות מאד, בדומה לרגל הצפר-

(sal mirabile) — על שום תכונתו הריפויית כסם משלשל. כיוצא בו, הורה להכין חומצה הנקנית ממלחת; הכין סאל-מיאק מחומצה מלחית ואמון קארבונאטי, וכן כלורידים רבים אחרים. — מלבד ערכן השימושי והמדעי של השיטות שהורה ג', היו בהן גם התחלות ראשונות להשקפה חדשה על מהות הקירבה הכימית וחילוף-הגומלין (ע"ע ברגמן, ט. א.; כימיה). ספרו הראשי של ג' Novi furni philosophici („תנורים פילוסופיים-מחקריים חדשים“) יצא ב1648; קבצי מאמריו הוצאו ב1658/9 (טראנקפורט ענ"מ) ו1661 (אמסטרדאם) במקורם הלאטיני, וב1689 בלונדון בתרגום אנגלי. מ. ה. ב.

גִּלְבַּל אֲלֵדִין רֹמִי — جلال الدين رومي — 1207, בלח [חורסאן] — 1273, קוניה [אנאטוליה], משורר ומיסטיקן פרסי. אביו היה מלומד שחינך את בנו על ברכי המסורת האיסלאמית, בהלכה ובתאולוגיה. כשמלאו לג' 12 שנה, עזבה משפחתו את בלח מפחד הפולשים המונגוליים, עברה לאנאטוליה והתיישבה בקוניה. בערך בשנת 25 לחייו התחיל ג' להתעמק בתורה הצופית והחליט להקדיש את חייו לבקשת חויית-האלהים האישית. מ1244 עד 1247 היה תלמידו של שַׁמַס אֲלֵדִין מתברזי, שתורתו המיסטית ואישיותו החסידית עשו על ג' רושם עמוק. חיבורו העיקרי של ג' הוא „מתנוי“ (שיר-משנה) — מעין אנציקלופדיה צופית בששה כרכים, הכתובה בצמד-חרוזים. ה„דיואן“ שלו מכיל כ2500 שירים ליריים; בחתימתם של רבים משיריו המיסטיים הנציח את שם רבו הנערץ. חיבר עוד כ2,000 רבאענאת (רבעות), וכן נשחמרו ממנו כמה מכתבים ואמרות. ג' ייסד וחיזק את מסדר הדרוישים (ע"ע) הידוע בשם מוֹלֵיָה („הדרוישים המסתו-בבים“), שעולותיו נמשכות עד היום הזה ומרכזו הוא בקוניה.

עיקר שיטתו המיסטית של ג' הוא בראיית אלהים כמציאות היחידה, שהיא נעלה מעל לדעת-אדם ויחד עם זה מצויה בכל ומושיטה יד-אהבה לנפש-האדם. רוח-האדם מקורה באלוהים, ומגמת-החיים האמיתית היא לשוב ולהתאחד עם רוח-האלוהים. ג' מזהה את האדם השלם עם דמות מוחמד הקדמונית, שאורו הוא נר לרגלי הנביאים המיסטיקנים כאחד. את התורות האסקטיות והמיסטיות של הצופיות מפתח ג' ב„מתנוי“ בשפע סיפורים ומשלים, המעידים על שכל ישר ועל הומור שאין לדפאו. משיריו, העולים בערכם הפיוטי על זה של ה„מתנוי“, נתחברו רבים על רגל אחת בשעת ריקודים מסביב לעמוד, ויש בהם יפים ומקוריים עד להפליא, מבחינה טכנית אין שיריו נקיים מכמה ליקויים, ושימושו בביטויי השפה המדוברת לא היה לפי רוחם וטעמם של בעלי הסיגנון הקלאסי, אעפ"כ יש לראות בו את גדול המשוררים המיסטיים של האיסלאם, והשפעתו על ספרות הדורות הבאים אחריו היתה מרובה מאד. על ה„מתנוי“ נכתבו פירושים רבים בפר-סית ובתורכית. הוא תורגם לאנגלית בשלמותו, וכן נתרגמו שירים ליריים ורבעות נבחרים משלו לאנגלית, לצרפתית ולגרמנית.

G. Rosen, *Mesnevi oder Doppelverse*, 1849; R. A. Nicholson, *Selections from the Divanī Shamsī Tabriz*, 1808. id., *Tales of Mystic Meaning*, 1911, id., *The Mathnawi*, 8 vols., 1925—1940; id., *Rūmī: Poet and Mystic*, 1950, G. Rieuher, *Persiens Mystiker Dschelāl-eddīn Rūmī*, 1933, A. J. Arberry, *Immortal Rose*, 5—72, 1948, id., *The Rubāiyāt of Jalāl al-Dīn Rūmī*, 1949, A. H. Tschelēbi, *Roubāyāt*, 1950

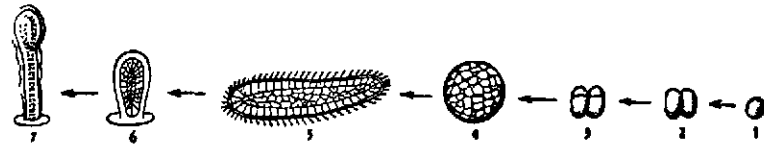

ציור 1. רבייה סינית של אֹכְלֵי־חַיִּים.
 1. נכס; 2-8. התלמח; 4. בלאסטולה; 5. פלאנולה שטה; 6. הידבקות בקרקע;
 7. תחילת ההנצה של מושבה חדשה.

שונים: א) בית-גידולו של הזחל זהה עם סביבת-חייו של הבוגר, והוא — היס; במקרים אלה בדרך-כלל הבוגרים הם קבורים-מתים במעמקים, ואילו הזחלים נעים חפשיים במים העליונים. ב) סביבת הזחל שונה מזו של הבוגר, כגון ראשני הדד-חיים המצויים במים, ואילו בוגריהם הם חיות-יבשה, או כגון תולעים טפיליות המתקיימות בפונדקאים מסוימים, שהם מיוחדים לכל דרגה במחזור התפתחותן.

שלב-הזחל מופיע בהתפתחותם של רוב הסרי-חוליות ושל מיצוט מבין החולייתיים.

במערכת הספוגים (ע"ע) מופיעים זחלים זעירים בדרגת בלאסטולה, שהם נעים חפשיים בעזרת שוטונים בשכבות העליונות של המים, ואח"כ שוקעים ונדבקים לקרקע ומתגלגלים לספוג בוגר.

במערכת הנבוביים (ע"ע) מופיעה בהתפתחות דרגת פלגולה — זחל בדמות כדור זעיר, בנוי שכבה חיצונית של תאים אקטודרמאליים רינסניים ותוכו מלא גוש תאים אנדו-דרמאליים (ציור 1).

בתולעים שטוחות (ע"ע) — בקבוצת Polycladida של תולעי-הריסים (ע"ע) מופיע „זחל של מילר“, בעל שמונה אונות רינסניות (ציור 2); התפתחותן של רוב תולעי-הריסים היא ישרה. העל-קוף (ע"ע) מצטיינות בג' מסופך ביותר, שיש בו משום חילוף הפונדקאים ועד לשלושה דורות הבאים בזה אחר זה: דרגת זחל רינסני — מירצידיום — בעל עין מצ-ליבה, דרגת רדיות ודרגת צרקריות (ציור 3). בתולעי-השרשרת מופיע זחל מזויין בששה קרסים קרניים (onchosphaera), שבהם הוא נאחו בקרום הירירי של מעי פונדקאי-הביניים שלו, קדח אותו, חודר

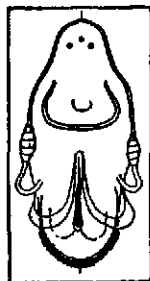

ציור 2. זחל של מילר

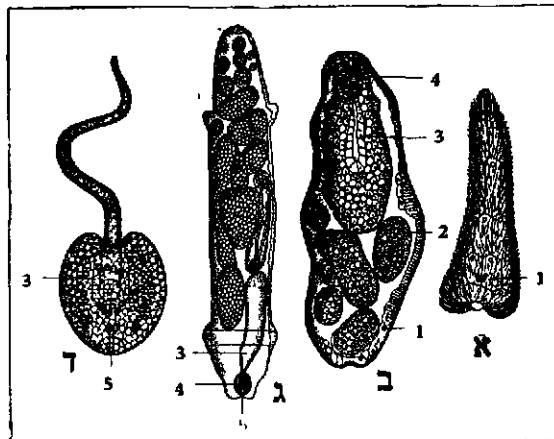

ציור 3. התפתחות עלקתהכבר
 א—מירציריום רינסני ב—כיסתהיכנג עם רדיות. ג—רדיה עם רדיות-יבנות וצרקריות. ד—צרקריות. 1. „עין“; 2. רדיה כשלב הנאטורולה; 3. מעי; 4. לוע; 5. סה

דע; העיניים גדולות; אפרסות-האזניים גדולות ומתקפלות בשעת השינה; הזנב ארוך; הפרווה החומה צמרית. גחל המי-נים השונים — מזה של חולדה קטנה (*G. zanzibaricus*) עד גדול חתול קטן (*G. crassicaudatus*). כולם שוכני-עצים וחיות-לילה מובהקות. הם ישנים במשך היום בעצים חלולים או בסבך-ענפים צפוף; בלילה הם יוצאים לחיפוש מזונם: פירות, חרקים, ביצי-ציפרים. הם מטפסים וקפצנים מצוינים; הם משתינים על כפות ידיהם ורגליהם, שנעשות ע"י כך דביקות ומאפשרות אחיזה הדוקה בענפים, וכן הן משאירות סימני-ריח, שמשי-משים לסימון תחום-המחיה. הצריחות הרמות, שהם משמי-עים במשך הלילה, משמשות, כנראה, אף הן גם לשמירה על תחום-המחיה וגם לקיום הקשר בין בני-המשפחה. — בני-הסוג חיים, כנראה, זוגות-זוגות; הנקבה ממליטה אחת לשנה ולד יחיד, שהוא נאחו בזמן הראשון לחייו בבטנה



גלגול (Galago)

של אמו — לרחבה (ולא לארפה, כרגיל בקופים) —, ונשאר אח"כ עם הוריו עד שנולד הוולד הבא.

גלגול (metamorphosis, יוו' μεταμόρφωσις, שינוי-צורה).
 1) בזואולוגיה: בדרגת-התפתחותם של בעלי-חיים קיימים שני כיוונים:

(א) התפתחות ישרה — הצעיר דומה לבוגר, אלא שהוא קטן ממנו;

(ב) התפתחות דרך ג' — היצור היוצא מן הביצה הוא זחל, שהוא שונה בצורתו ובאורח-חייו מן הבוגר, ובו חלה בהתפתחותו שרשרת של שינויים יסודיים עד שהוא נעשה בוגר. שינויים אלה פעמים הם רציפים, ופעמים הם מתרחשים בשלבים הנפרדים זה מזה הפרדה ברורה — זחלים מדרגות שונות. הזחלים נבדלים מן העובר עפ"ר בכושר הנועה עצמית וביכולת למצוא את מזונם, ואילו כלפי הבוגר הם נראים כצורות לא-גמורות מבחינת העדר כושר רבייה (יש יוצאים מכלל זה — ר' להלן). השינויים החלים בעובר בתוך הביצה, וכן השינויים החלים בצעיר בהמשך גידולו, אינם נכללים במושג הג'.

במשך הג' וכתוצאה מן השינויים האנאטומיים והפיסי-לוגיים המתרחשים בו עלול החי להחליף את סביבתו, את תנאי-קיומו או את שניהם. בהתאם לכך קיימים אופני-ג'

בתוך נרתיקי ביציהם, והם בוקעים כנחלים מפרישים. יש חלזונות מעטים שעוברים גם את דרגת הזחל המפריש בתוך הנרתיקי, ונמצא שהם בוקעים כבוגרים. בחלזונות יבשתיים וחלזונות המים המתוקים אין מכירים בדרגת זחל מפריש. בצדפות (ע"ע) ימיות קיים זחל ספיל - גלובכידיום, שנטפל לדגים בזימיהם או בסנפיריהם, ושם חל גלגולו לבוגר (ציור 5).

כתולעים רב-זיפיות הזחל האפייני הוא טרוכופורה.

במערכת פרוקי-הרגלים (ע"ע) במחלקת הסרטנים (ע"ע) מתבטא הג' בשרשרת של צורות-זחלים. בסרטנים ירודים - זימרגליים, צדפוניים, שטרנגליים -

הזחל האפייני הוא נאופליוס. בני קבוצת Cladocera עוברים את דרגת הנאופליוס בעולם הביצה, והצעיר הבוקע ממנה דומה מאד לבוגר - התפתחות ישרה. בסוג Leptodera שמון ה Cladocera מצויה התופעה, שבעונת הקיץ יוצא מן הביצים המופרות סרטן זעיר, ובחורף - נאופליוס חפשי. בזימרגליים נמצאת - נוסף לצורת נאופליוס - אחרי כמה נשלים, צורת ציפריס (cypris) - זחל נחון בתוך שריון קשה. בסרטנים עילאיים מתפתחת מן הנאופליוס צורת-זחל שניה - זואיאה (zoeca), המיוחדת להם בלבד; אחרי מספר נשלים מתפתחות צורות נוספות: megalops, mysis. בסרטנייהים קצרי-הזנב עוברת דרגת-הנאופליוס בתוך הביצה עצמה, וממנה יוצא זחל-זואיאה. בסרטני-הנחלים גם דרגת הזואיאה עוברת בביצה, ומתוכה יוצא סרטן זעיר גמור.

בשנים האחרונות נמצא זחל (protaspis, מעין נאופליוס) של הטרילוביטים (ע"ע) המאובנים, שהם דמויי תולעי-הטבעות. מימצא זה נותן תיווק להשערת הקירבה של הסרטנים לתולעי-הטבעות מבחינה התפתחותית.

שרשרת-הג' היא אחת התופעות האפייניות ביותר לקבוצת החרקים (ע"ע), שבה נעשו רוב המחקרים להבנת תהליך זה. רק בקצת חרקים ירודים חסרי-כנפיים קיימת התפתחות ישרה. בהתפתחותם של חגבים, תיקנים, פישפשים ואחרים חל ג' - למחצה, שבו יוצא מן הביצה חרק קטן, דומה לבוגר, אך חסרי-כנפיים; מנשל לנשל הוא גדל ומגדל כנפיים עד שהוא מקבל צורת בוגר. בחרקים עילאיים, כגון פרפרים, זבובים, דבורים וכו', קיים ג' מלא המורכב מדרגות זחל, גולם ובוגר (ציור 6). ארבע צורות בוחלים: זחל ראשוני, דרך, זחל, רימה - שהן נבדלות זו מזו בעיקר בגפיים. הגולם הוא חפשי, חנוט או חבוט (וע"ע חרקים). לג' במערכת קווצי-העור (ע"ע) אפיינית הופעת זחל דו-סימטרי, שעובר עפ"ר דרגות אחדות, עד שהוא מתגלגל לבוגר בעל סימטריה ראדיאלית. בפרטים קיימים הבדלים בין הסדרות השונות של מערכת זו, אולם הצד השווה שלהן בתופעות הג' מקרב את כל מערכת קווצי-העור מבחינה פילוגנטית לקבוצת המיתריים - למחצה, למרות העדר כל דמיון בין בוגרי שתי הקבוצות. שתי הקבוצות האלו יחדיו הן ענף אחד של עולם בעה"ח, והוא נבדל הבדלה יסודית מן הענף של התולעים השטוחות והטבעתיות ושל הרכיכות, שדרך גלגולן היא הטרוכופורה.

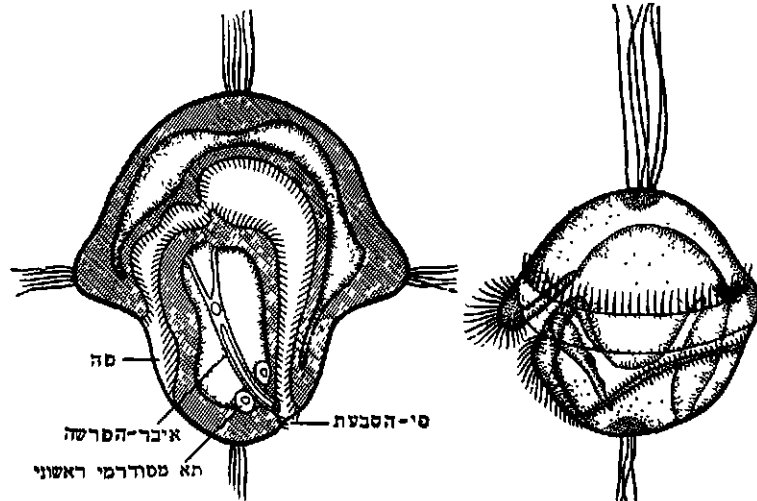

ציור 4 טרוכופורה סיפיון - טרוכופורה של חולעת-סכעת; סססאל - חתך דרך טרוכופורה טיפוסית

לצינורות הלימפה והדם ומגיע למושבו הקבוע בשרירים או בכבד, שבהם הוא מתפתח ליצור דמוי-שלפוחית, שהוא עתיד להתפרק פרקים-פרקים בפונדקאי הסופי שלו. האכינו-קוקוס (ע"ע) עובר בגוף האדם שלב-התפתחות, שבו הוא מפיק - בדרגת פיטיצוקוס - שלפוחית ענקית, אע"פ שהיצור הבוגר (בגוף הכלב) הוא זעיר.

בנמטודת-השרשים שמן התולעים הנימיות (ע"ע) יש לזחלים צורת שורה, המתאימה לאורח-חיהם.

הטרוכופורה (ציור 4) - זחל בעל שתי חגורות ריסים, אחת מעל לפה ואחת מתחתיו, המשמשות לתנועה ולהסעת המזון - מופיעה כדרגת-ביניים בגלגוליהן של קבוצות הרחוקות לכאורה לגמרי זו מזו: בנמטודות (ע"ע), שהן קרובות לתולעים השטוחות; בחיטובים (ע"ע); ברכיכות (ע"ע) שונות; בתולעי-טבעות (ע"ע) אחדות. הטרוכופורה היא תופעה בעלת חשיבות עצומה לתורת ההתפתחות, מאחר שהיא מעידה על קירבה פילוגנטית בין קבוצות של בע"ח, שבין בוגריהן אין קירבה זו ניכרת כלל.

ברכיכות מצויה בגלגולן אחרי דרגת הטרוכופורה דרגת-זחל המיוחדת להן - המפריש (veliger), שבו ניכרים גם סימני הבוגר: רגל ובלוטת-קונכיה. רק החלזונות (ע"ע) הפרימיטיוויים הם בעלי טרוכופורה חפשית. רוב החלזונות הימיים עוברים דרגה זו כשעודם



ציור 5. סחנור-החיים של צדפת-הנחל

שהיא פועלת באמצעות „הורמון status quo“ (או ההורמון היובנלי), המופרש מבלוטת corpora allata. כיוצא בו בדי-חיים: האונה הקדמית של ההיפופיזה מפעילה ע"י ההורמון התירוטרופי את בלוטת-התריס, וזו מזרזת את תהליך הג' ע"י תירוֹפְסין; וכנגד שתי בלוטות אלו מיוחסת לבלוטת-התימוס שבתוזה השפעה של עיכוב תהליך הג' (ציור 7).

בניסויים בחרקים הוכח, שאחרי חציית הגולם לשנים ע"י חתך רחבי, מתפתח לבגור רק החלק המכיל את המוח ואת בלוטת-התוזה, ואילו חלקי-הבטן נשאר במצב גולם; הרכבת החלק הקדמי מגולם אחר בחלקי-הבטן מביאה גם אותו לידי ג' לבוגר. בלוטת התוזה הקדמי אינה מצויה בכל החרקים; אולם לקבוצות החסרות בלוטה זו יש איברים הומולוגים לה, כגון בלוטת-הטבעת (טבעת-ויסמן) המקיפה את האאורטה מעל לאונות-המות. הפעולה הפיסיולוגית של הורמון הגידול והדיפרנציאציה מובלטת בניסוי בתאי-אם מאֲשָׁכִים של גולם, הנתונים בכמה טיפות-דם של חרקים בצורת טיפה תלויה: בהשפעת ההורמון חלה חלוקת-הפתתה בכל אחד מתאים אלה, והוא הופך לספרמאטיד. מבחינה כימית הורמון זה הוא חלבון או קשור לתרכובת חלבונית, והוא מיוחד לחרקים; ההורמונים של החולייתיים הם חסרי השפעה בחסרי-חוליות. — פעולת „הורמון status quo“ באה לידי ביטוי בניסויים בזחלי *Rhodnius*, שהם, לאהר נטילת ראשם, מפתחים סימני-בוגר לפני זמנם; ואילו הרכבת בלוטת corpora allata זוחל בנושל הסופי (החמישי) שלו מונעת את הפיכתו לבוגר וגורמת להתהוות זחל ענקי של

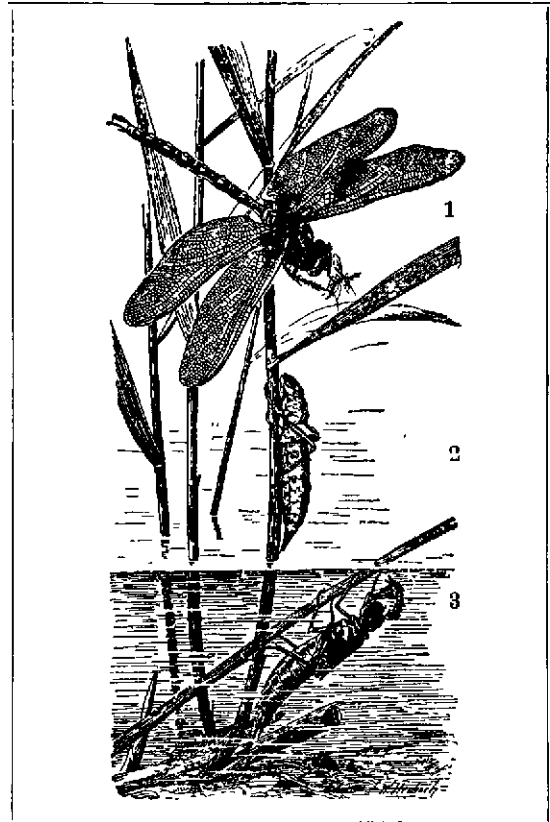

ציור 8. נלגול בחרקים הטליות שינוי סביבת-החיים שפירית אדומה (*Crocotthemis erythrea*)
1. בוגר; 2. נשל של זחל; 3. זחל במים



ציור 7. השפעות הורמונאליות על נלגול דו-חיים
1 ראשנים תקינים, 2 החשת הנלגול ע"י תירופסין — צפרדעים ננסיות, 3 עיכוב הנלגול ע"י הורמוני-התימוס — ראשנים ענקיים

שלב ששי. בבוגר עצמו מסוגל הורמון זה לגרום להיפוך חלקי. ז. א. להופעת כמה סימנים של דרגת הזחל (ציור 8). — בלוטת corpora allata נמצאת בכל החרקים. היא ממשיכה בפעילותה גם אחרי גמר הנשל, אלא שבשלב התפתחותי זה ההורמון שלה משפיע על הבשלת הביצים בנקבה. — הורמון הגידול והדיפרנציאציה „הורמון status quo“ אינם ספצי-פיים לגבי מין החרק.

בג' של דו-חיים גילה גונדרנאטש (*Gundernatsch*) ב1912, שהאכלת תמציות של בלוטת-התריס לראשנים של צפרדעים מחישה את התפתחותם וגוררת להתהוות צפרדעים ננסיות מן הראשנים שטרם הספיקו לגדול כל צרכם. ב1918 מצא אלן (*Allen*), שנטילת בלוטת-התריס מראשנים מונעת את גילגולם, וכן הוא נעכב בהשפעת תמציות מבלוטת-התימוס; בתנאים אלה הראשנים מוסיפים לגדול ומגיעים לממדים ענקיים. בלוטת-התריס אינה פועלת אלא בהשפעת ההורמון התירוטרופי מיתרת-המוח, אשר לו כשלעצמו אין שום השפעה על הג'. לפיכך הג' נעצר גם ע"י נטילת יתרת-המוח מראשנים. על קצב הג' משפיעים גם גורמים דיאטטיים:

במערכת האצטלניים (ע"ע) מופיעים הסימנים המייחדים את המיתריים (ע"ע): מערכת-עצבים חלולה ומיתר, זוחל בלבד; ואילו בבוגר אין מסימני המיתריים אלא הזימים. בחולייתיים (ע"ע) ההתפתחות דרך ג' אינה שכיחה. היא נמצאת בעגוליה-הפה, בדגים מעטים מאד ובמחלקת הדו-חיים, פרט לבעלי-זנב ומתמידיוזימים (*Perennibranchiata*).

בעגוליה-הפה (ע"ע) הזחל, שהוא שקוע בחול, נבדל מהבוגר בהעדר שפופרת-נישימה ובמציאות אנדוסטיל, בדומה לאזמלון (ע"ע). בדגים (ע"ע) מצוי ג' בדמויי-הצלופח ובדמויי-הסנדל. בצלופח-הנהרות מופיע זחל, שהוא שטוח כאיזמל ושקוף ושונה תכלית-שינוי מן הבוגר בעל הגוף המעוגל; לפיכך נחשבו הזחלים זמן רב לסוג מיוחד. בדמויי-הסנדל, למשל בדג משה רבנו, הג' מלווה שינוי בסימטריות גוף-הדג: הזחל הוא דו-סימטרי ומתגלגל לגוף חסר-סימט-ריות; בולטת ביחוד העתקת העיניים לצד אחד.

הגילוי הקלאסי של ג' הוא בדו-חיים, שהזחל שלהם הוא חית-מים — ראשן בעל זנב ארוך, נושא סנפירי-שחיה ושלושה זוגות זימים חיצוניים, והוא מתגלגל לחית-יבשה הנושמת בריאות ודרך העור (וע"ע דו-חיים).

מכאניזם הג', בחסרי-חוליות ובחולייתיים כאחד, הג' רמים המפעילים את הג' הם הורמונאליים (ע"ע הורמונים). בחרקים נמצאה מערכת הורמונאלית כפולה: 1) מערכת המזרזת את הופעת הנשל, הגולם ודרגת-הבוגר, והיא מור-פכת מקבוצת תאים במות, שהפרשתם מפעילה את בלוטת החזוה הקדמית. המפרישה הורמון הגידול והדיפרנציאציה; 2) מערכת לעיכוב הדיפרנציאציה הסופית ולהשעת הבוגר,

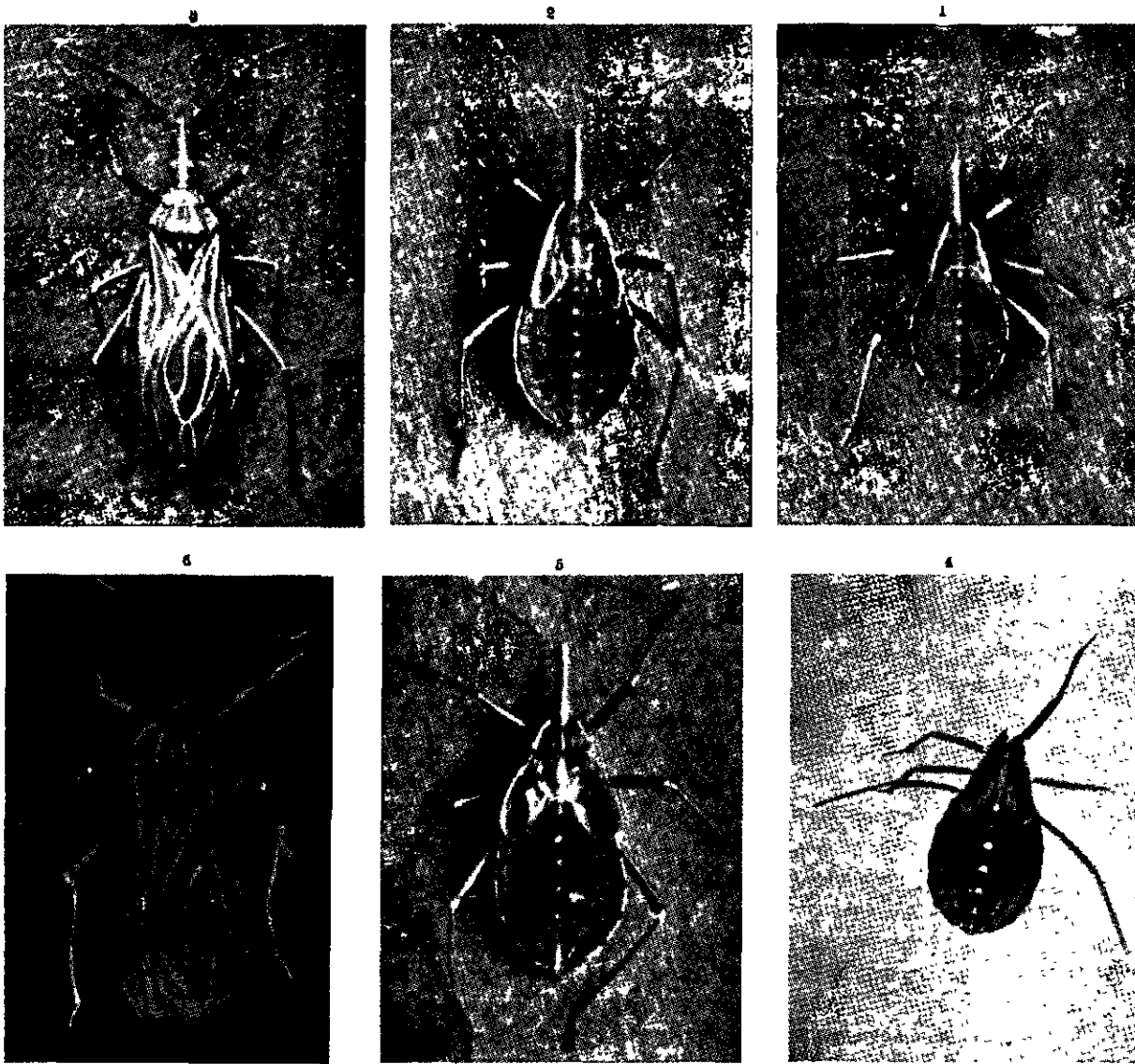

ציור 8. השפעות הורמונאליות על גלגול-הרקס (רודיניוס [Rhodinus])
 1—3 התפתחות תסינה: 1 זחל (4x) בשלב הרביעי, 2 זחל (3x) בשלב החמישי; 3 בוגר (2.5x) שהתפתח מ(2).
 4 זחל (2x) שנשאר בשלב החמישי 11 הרשים אחרי כריתת ראשו;
 5 זחל-ענק (25x) בשלב הששי, שנוצר בהשפעת הרכבת corpus allatum מוחל צעיר בכטנו של זחל בשלב החמישי;
 6 בוגר-ענק (2x) שהתפתח מ(5)

ג' ותורת ההתפתחות (ע"ע). בעיית מקומה של דרגת-הזחל במהלך ההתפתחות הפילוגנטית נתעוררה בקשר לעקרון הפיוגנטי של הקל (ע"ע), שראה בהופעתם של שלבי-הג' השונים עדות לחזרת האנטוגנזה על שלבי ההתפתחות הפילוגנטית — על שלבי האבות הקדמונים. המחקר החדש עירער השקפה זו במידה רבה. אולם, אין ספק בדבר, שדרגות-הזחל כעובר יכולות לשמש הוכחות למציאות מוצא משותף לקבוצות שונות, הנראות בבוגריהן מרוחקות זו מזו.

מבחינת מכאניקת-ההתפתחות והאמבריולוגיה הניסויית מעוררת הופעת צורות שונות בזו אחר זו במהלך ההתפתחות את בעיית קיומן-בכוח של צורות אלו בנבט ואת בעיית תפיסת הביצה כמוזאיקה או כחומר היולי אחיד. בניסויים בשנים האחרונות נמצא, שהקרנה אולטרה-סגולית בביצי דרוזופילה בתנאים מסויימים עלולה לגרום להרס איזורים מסויימים בוחל המתפתח מביצה זו, בלי לפגום בתקינותו

ריבוני-חלבון במזון מזרז את התהליך, ריבוני-שומן מאיט אותו; כיוצא בזה, טמפראטורה גבוהה מחישה, טמפראטורה נמוכה מעכבת את הג'.
 נאזטניה, מונח זה מציין את כושר-הפריה-הרבייה המצוי בצורות-התפתחות בלתי-גמורות מסויימות. תופעה זו נחקרה בעיקר במערכת אפסולוטל-אמביסטומה (ע"ע). האכסולוטל, שהוא תית-מים טיפוסית השומרת כל ימיה על זימים היצונים ופנימיים, נחשב לפנים לצורה גמורה, מאחר שהוא מסוגל לפרות. אולם אח"כ הוכח, שבתנאי-יחיים מסר-יימים הוא מתגלגל לתית-היבשה האמביסטומה, שהיא צורתו הגמורה והסופית. תופעת הנאזטניה קשורה אף היא בפעילות בלוטת-התריס; התפתחות האכסולוטל לאמביסטומה מזרזת ע"י אספקת תירוכסין מן החוץ. נאזטניה קבועה קיימת בקבוצת מתמידיה-הימים (Perennibranchiata), למשל בטריי-טון האמריקני הענקי *Necturus maculatus*, מחמת אי-רגישות רקמותיהם להורמון בלוטת-התריס.

הוכחות למעברים מעלי-כותרת לאבקנים בוודד הביא מלפיגי (ע"ע). עד המאה ה-18 לא היתה קיימת תפיסה כוללת בנוגע לגי-הפרח על כל חלקיו החיצוניים והפנימיים. ק. פ. וולף (ע"ע) קבע, שהגביע הוא למעשה קבוצת עלים קטנים ובלתי-מפותחים הכותרת והאבקנים הם, עלים שנשי-תנו"; בצמחים אחדים ניכרים מעברים בין עלי-גביע ובין עלי-כותרת, ובפרחים בעלי אבקנים מרובים מתנוונים האב-קנים לעלי-כותרת. קרוב לדעותיו של וולף היה גתה (ע"ע), שבחיבורו הגדול Die Metamorphose der Pflanzen (1790) הצמיחם, עורר את תשומת לב החוקרים לתופעת הג', ובעקבותיו הורחב המושג ג' גם על גבעול ושורש. גתה דן בחיבורו בעיקר בגי-הפרח. רעיונו המרכזי הוא: כל חלקי-הפרח השונים אינם נבדלים זה מזה ביסודם; קיימות צורות-מעבר בין כותרת לעלי-גביע ובין כותרת לאבקנים. כל החלקים האלה הם שרשרת רצופה של התפתחות אחת מאיבר אבי-טיפוס, שהוא העלה. הם לא התפתחו מן העלים בדרך האונטוגנטית או בדרך הפילוגנטית, אלא הם וארי-אציות של טיפוס העלה האידיאלי (Urpflanze). ליחס בין העלה האידיאלי ובין צורותיו השונות קורא גתה ג', הוא הבחין בין ג' נורמאלי לג' בדרך הניוון או הנסיגה: הג' הנורמאלי מתייחס לשינויים החלים בשורה הנמשכת מהפסי-גים דרך העלים, החפים, האבקנים, האיברים הגנראטיוויים עד לפרי; מעברים מעלי-כותרת לאבקנים, כשהשינויים באים בדרך ההתפתחות ההפוכה, הם ג' בדרך הניוון. גתה גם ניסה להסביר את הג' הנורמאלי: הוא חשב, שהסיבה נעוצה בשינויים הדרגתיים בהרכב המוחל, כשזה זורם ממפרק למפרק.

בדרך אחרת, שבה ניכרת השפעת תורת הפרפורמאציה, ניסה לינה (ע"ע) להגדיר את מושג הג', לינה ראה את הקו האפייני בג' בשינויים בפאות: מפאזה וגנראטיווית לגנראטיווית. הוא השווה שינויים אלה לשינויים החלים בפרפרים בהפיכת הזחל לבוגר. לינה הנית, שהניצנים הוגי-טאטיוויים מכילים בתוכם ניצנים בתוך ניצנים עד הדור הששי; כשמופיעה הפאזה הגנראטיווית, הופכים הניצנים הווגטאטיוויים לפרחים, וכל הדורות המקופלים יוצאים בבת-אחת החוצה ומשתנים לפי סדר ההתפתחות לחפים, גביע, כותרת, אבקנים, עליים, פרי. השינוי בפאות היה מעיקרו שינוי במבנה הפנימי של רקמות הניצנים. כל רקמה מביאה, מחמת השינויים שחלו בה, ליצירתם של אחד מחלקי הפרח או של הפאזה הגנראטיווית (היום בעיית שינויי-הפאות מוסברת בחלקה ע"י תופעת הפוטו-פריזיזם).

בתחילת המאה ה-19 המשיך דה קנדול (ע"ע) בבירור שאלת הג', הוא ראה כאיבר-המוצא את הגבעול, ואת העלה — כגבעול חלקי. לשם הסברת הצמיחה המוגבלת בעלה והאסי-מטריה הקדמית-אחורית שלו, שהן תכונות העומדות בניגוד לתכונות הגבעול, הניח דה קנדול שחלה התנוונות בקצה קדקד-הצמיחה של הגבעול ובצדו הקדמי.

מן התאוריות החדישות להסברת הג' של העלה הגבעול יש לציין את תאוריית הטלומים (telomes) של צימרמן, המתבססת על הסתכלות במאובני-צמחים (Rhynia) מן הדוון. צימרמן קבע, שגוף-הצמח בנוי ביסודו מיחידות-ענפים או טלומים, המשתייכים לשני טיפוסים: טלומים עקרים ודמויי-עלים וטלומים פוריים נושאי-ספורנגיות. לפי תאוריה זו העלים הם גבעולים מטאמורפיים.

של הבוגר הסופי, ואילו בתנאים אחרים גורמת ההקרנה לפגימה בבוגר, אע"פ שלא היתה כל הפרעה בהתפתחות הזחל.

להסברת ההופעה או ההעדר של דרגות-זחל בקבוצות שונות השייכות למערכת אחת (כגון סרטנים, חלזונות) ולהסברת מציאותם של התפתחות ישרה, של גי-למחצה ושל ג' מלא בחלקים, הוצעו השערות שונות. בחלקים מניה ברלזה (Berlese), שקיימת שרשרת-התפתחות אחידה, אלא שבגילוייה החיצונים מכריע גורם-הזמן — זמן בקיעת החרק מן הביצה:

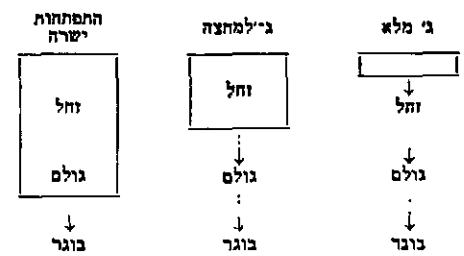

G. H. Carpenter, *Insect Transformations*, 1921; R. Geigy, *Die Metamorphose d. Tiere*, 1933, B. M. Allen, *Metamorphosis* (Biol. Rev. 13), 1938, W. Garstang-R. Gurney, *Essays on Aspects of Evolutionary Biology*, 1938, R. Gurney, *Decapod Larvae*, 1942, V. B. Wigglesworth, *Principles of Insect Physiology*, 1942; C. N. Williams, *Morphogenesis and Metamorphosis of Insects*, 1951-1952
מ. ט.

2) בבוטאניקה — בניגוד לזואולוגיה — אין מושג הג' מתייחס ליתדות-חיים שלמה, המופיעה כשלב בהתפתחות הפרט, אלא הוא מכונן לאיברים מסויימים במסגרת הצמח השלם. הוא משמש בשתי משמעויות: (א) בתחום ההומולוגיה והאנאלוגיה של איברי-הצמח; (ב) בתחום ההתפתחות האונטוגנטית.

(א) מקובל, שכל אחד משלושת איברי-היסוד של הצמח — השורש, הגבעול, העלה — הוא בעל צורה אפיינית וממלא תפקידים מותאמים לצורה זו. כל סטיה מצורה נורמאלית של איבר נקראת גילגולו של איבר זה. מכירים בגילגולי שרשים, גבעולים ועלים — שרשים, גבעולים ועלים מטא-מורפיים. אבחנת סטיות אלו וגילוי מוצאן מבוססים על כללי ההומולוגיה.

שרשי-אור, שרשי-אחיזה וכד' הם שרשים מטאמורפיים. פקעת, קנה-שורש, פילוקלדים וכד' הם גבעולים מטאמורפיים. העלים המשמשים מלכודות בצמחים אוכלי-חרקים הם עלים מטאמורפיים.

(ב) במובן רחב יותר מופיע מושג הג' בבעיית מוצאם של איברי-היסוד — שורש, גבעול ועלה: האם הם צורות עצמאיות מלכתחילה, מראשית ההתפתחות האונטוגנטית, או ג' מצורה אבי-טיפוסית אחת ואחידה?

בתקופה הקדומה של הבוטאניקה היה מושג הג' מצומצם ויוחס לפרח בלבד: הפרח כגילגולו של העלה. כבר תאו-פרסטוס (ע"ע) ראה בחלקים החיצוניים של הפרח ג' של עלה והשתמש במלה עלה לכותרת. במאה ה-17 שיער נחמיה גרו (ע"ע), על סמך הרמיון במבנה האנטומי, שגם עלי-גביע וגם עלי-כותרת הם גילגולי-עלה.

מיליונים של ג". הכמרים בטיבט קוראים לפני הגוסס את „ספר-המתים“, המתאר את הסכנות והנסיגנות הצפויים לו בדרכו. — להודים נראו הישארות הנפש וגילגוליה יסוד-היסודות של המציאות האנושית, והידוש מהפכני חידש בודהא כשהכריז על האפשרות להיגאל מן המחזור האינ-סופי של הג'. תורת-הג' קיבלה בכדהיזם מובן חדש, באשר הכדהיזם אינו מכיר בקיומה של הנפש: מה שעובר מג' אל ג' אינו „אני“ אינדיבידואלי, אלא זרם סיבתי גטול-אישיות, והנפש אינה אלא גל עובר או מערבולת חולפת בתוך הזרם. אין זהות אישית מתמדת, אלא זרימה רציפה של מרץ פועל, הדומה לזרימה הרציפה של המים בנהר או ללהבה הבורצת ונמשכת. בתוך הזרם הרציף הזה פועל החוק המוסרי של סיבות ותוצאותיהן ומביא לידי ג' אחרי ג' — כל עוד הלהבה בוערת. אך הוודאות שאין קיום מתמיד בתוך שלשלת הג', פותחת לבדהיזם את הפתח לגאולה. הרודוטוס מייחס את תורת-הג' למצרים: „המצרים היו הראשונים שהגו את התורה, שהנפש היא בת-אלמוות ושהיא נכנסת מדי פעם בפעם, אחרי כליון הגוף, אל גוף הנוצר מחדש. אחרי שהנפש מתגלגלת בכל מיני חיות על האדמה, במים ובאוויר, נכנסת היא שוב אל גוף-אדם המתהווה מחדש, והגלגול הזה מתבצע במשך 3,000 שנה. את התורות האלה קיבלו מהם גם יוונים אחדים, כאילו זו המצאתם...“ (היס-טוריה, ב/ 123). המחקר החדש מטיל ספק בנכונות תיאורו של הרודוטוס לגבי הדת המצרית הקדומה; לפני עיניו של ההיסטוריון היווני היה, כנראה, מצב מאוחר של התרבות המצרית, שכבר הושפעה ע"י הדו. ב"יוונים שקיבלו את תורת הג'" נתכוון הרודוטוס, כנראה, לאסכולות שבדרום-איטליה, שם הורה פיתגורס (ע"ע) את תורת-הג', ומיוחסת לו הטענה שהוא זוכר את גילגוליו הקודמים, למשל — את השתתפותו בהגנה על טרויה, גם אמפדוקלס (ע"ע) סיפר, שהיה בגילגוליו הקודמים שיה, ציפור, דג, נעה, נערה; לפיכך אסר שחיטת חיות ואכילת בשרן — כי הן עצם מעצמותינו.

אפלטון מאמין באמונה שלמה, שהנפש היתה קיימת לפני שנכנסה בגוף, אך אין הוא מעז לבטא אלא השערות על אופך-חיה לפני הלידה. במידה שהנפש צפתה בעולם הצורות הטהורות לפני הלידה, היא זוכה להולד כפילוסוף, כמלך, כרופא וכי'. אחרי מותה היא נידונה, והיא נהנית מפרי-חיה או נושאת בתוצאות עונותיה. אחרי שחלפו אלף שנים, בחזרת הנפש מתוך החלטה חפשית בגורל-חיים חדש, וירידה זו אל האדמה חוזרת עשר פעמים, עד שהנפש חוזרת אל מקורה הנצחי („פירדוס“). ב"טימיסט" (41—42) מפתח אפלטון את תורת הג' לפרטיה. הנא-אפלטוניים קיבלו את תורת-הג', וספרו של סלוסטיוס „על האלים ועל העולם“, שהיה מעין ספר-העיקרים של הדת היוונית בתקופתה האחרונה, מביא את הטעמים המסייעים לתורה זו. ימבליכוס (ע"ע) הורה, שיש נשמות טהורות שאין חוק הג' חל עוד עליהן; אך הן יורדות שוב על האדמה מרצונן, כדי לעזור לאנושות בשאיפתה לשלמות.

הנצרות הרשמית דחתה את תורת-הג', אך התורה המשיכה להתקיים ביה"ב בקרב הכיתות השונות של המינים. במאה ה-17 (1662) נאלץ הפילוסוף פ. מ. הלמונט (Helmont) להתגונן בפני בית-הדין של האינקוויזיציה ברומא נגד ההאשמה באמונה בג'. במאה ה-18 טען יום (ע"ע) במסתו

הכיוון השליט היום במחקר הוא הניסיון לברור בעיות הג', ובעיות ההתפתחות בכלל, מתוך גישה ניסויית-מעבד-תית, ועדיין מוקדם לסכם את תוצאות החקירות האלו.

G. Grohmann, *Metamorphose im Pflanzenreich*, 1935;
A. Aber, *Goethe's Botany* (*Chronica Botanica* 10, 2), 1946; id., *The Natural Philosophy of Plant-form*, 1949;
C. W. Wardlaw, *Morphogenesis in Plants*, 1952.
מ. ט.

גלגול-נשמות (metempsychosis, palingenesis, reincarnation, rebirth, Seelenwanderung, transmigrat-ion), האמונה שאין המוות סיומו של הקיום הגשמי אלא מעבר למציאות גשמית אחרת ע"י התגלמות נשמת המת בגופו של אדם אחר (או אף של בע"ח או צמח), וחזור חלילה; לשון אחרת: שהנשמות חוזרות ומופיעות בעולם הגשמי כשהן מלוכשות גופים מתחלפים. אמונת הג' נפוצה מאד בשיטות דתיות ופילוסופיות של חברות ותקופות שונות והטביעה את חותמה בהשקפת-עולמם ובאורח-חיהם של יחידים ושל קבוצים אנושיים גדולים. אמונת הג' מצויה בעמים ושכטים פרימיטיביים ביותר, כגון בקרב ילידי אוסטרליה, האסקימוסים שממערב למפרץ-הדסון ושכטי-הפיגמאים בקונגו; והיא מצויה בתרבויות מפותחות ובישיטות רעיוניות מעמיקות.

לפי שופנהאואר (ע"ע), אשר סקר בספרו „העולם כרציה וכדימוי“ (ספר ד', פרק מ"א) את תולדות תורת-הג', מאמינה יותר ממחצית המין האנושי ב"גה"נ. ת. גומפרץ (ע"ע) מביא בספרו ארבעה טעמים להתהוותה של תורה זו ולקבלתה ברבים („חכמי-יוון“, א/ פרק ה'): א) נסיונות החלום והאקסטאזה, שבהם משתחררת הנפש מגופה; ב) אילו לא היו הנשמות חוזרות מדי פעם בפעם לגוף, היינו נאלצים להניח מספר אינסופי של נשמות קיימות מלכתחילה או הולכות ונבראות; ג) מספר היסודות החמריים הראשוניים הוא מצומצם, ולפיכך מסתבר שגם מספר היחידות הגפשיות מוגבל; ד) החומר הוא מתמיד, ועלינו להניח, איפוא, שגם הנפש מתמדת; ואם אנו מניחים את הישארותה אחרי המוות, עלינו גם להניח שהיא קיימת לפני הלידה. שיקולים מדעיים-פילוסופיים אלה יצרו, לדעת גומפרץ, את האמונה ב"גה"נ בכיתות זורמים מסויימים בעם הנוטה למחשבה פילוסופית, כמו היוונים. אולם למעשה קודמת האמונה ב"גה"נ לעיון הפילוסופי שבמערב: מוצאה, כנראה, מהודו. שלא כפילו-סופיה המערבית מניחה הפילוסופיה ההודית, שסדר-העולם הטבעי הוא גם סדר-עולם מוסרי, ושכל פעולה, כל מחשבה, כל מלה מן ההכרח שתביא לידי תגמולה בהתאם לאיכותה המוסרית; כל מעשה גורר — מלבד תוצאתו הנראית-לעין — תוצאות, שתחילה הן סמויות ואינן מתגלות אלא לעתיד לבוא. סיבתיות מוסרית זו פועלת מתוך אותה חוקיות חמורה המת-גלית בסיבתיות הטבעית (ע"ע קרמה). פעולה זו אינה קשורה לחלל ולזמן, ולכן אין היא באה לידי ביטוי ברוב המקרים בחייו של הפועל, אלא סכום-פעולותיו נעשה סיבה להתהוות חיים חדשים, המביאים תגמול לפעולות שקדמו ונעשו במהלך-חיים קודם. בפרטים ישנם חילוקי-השקפה באשר לשאלה, אם נשמת האדם יכולה להיוקק גם לחיה, לצמח, לאבן, או אם הג' פועל רק במסגרת המין האנושי, או אפילו בתחום המצומצם של כל קאסטה לחד. הנחת הג' מעוררת באדם את התודעה של סכנות גדולות של ירידה, ואף של קללה, בחיים הבאים. ספר-החוקים של מאנו מדבר על רבבת-

קדומות. תורת הג' היתה נפוצה מן המאה ה-2 ואילך בקרב הכיתות הגנוסטיות והמאניקאים, וגם כמה חוגים בכנסייה הנוצרית החזיקו בה (אולי גם אוריגנס). אין זה מן הנמנע שהיו מהלכים לתורה זו גם בחוגים יהודיים מסויימים, שאלו הם היתה עלולה להגיע מתורות הודיות דרך המאניקאיות או מתורת אפלטון הנאו-אפלטוניים ותורת האורפיקאים.

טענות ענן לטובת הג' לא נתקבלו אצל הקראים, אבל קרקסאני (במאה ה-10) הקדיש להן פרק מיוחד ב"ספר האור" רות" שלו כדי לסתור אותן; עיקר טענתו היתה מיתת התינוקות שלא חטאו. בעקבות כמה מבני כת המעטולה המוסלמית נתקבלה תורת-הג' גם על דעת יהודים שנמשכו אחרי עיקריה הפילוסופיים. הפילוסופים היהודים ביה"ב דחו תורה זו (רב סעדיה גאון, "אמונות ודעות", ר' פ"ז; ר' אברהם בן דאוד, "אמונה רמה", א', ז'; ר' חסדאי קרשקש, "אור ה'", ד', ז'; ר' יוסף אלבו, "עיקרים", ד', כ"ט). ר' יהודה הלוי הרמב"ם עוברים עליה בשתיקה. ר' אברהם בן הרמב"ם מזכירה מתוך שלילה גמורה.

כנגד התנגדותה הבולטת של הפילוסופיה העברית הופיעה תורת הג' בקבלה מאז התגלותה הראשונה ב"ס' הבהיר", בסוף המאה ה-12. העדר כל התנצלות מיוחדת על תורת-הג', המוסברת שם בכמה משלים, מוכיח שהרעיון צמח או התפתח בחוגי המקובלים הראשונים בלי כל זיקה לפלמוס הפילוסופי נגדו. פסוקים ("דור הולך חזור בא" — במובן: הדור ההולך הוא הדור הבא) ואגדות ומשלים תלמודיים נתבררו ברוח הג'. לא ברור, אם יש קשר בין הופעת תורת-הג' בקבלה בדרום-צרפת ובין הופעתה בכת הקאטארים באותו דור ובאותו מקום ממש. אמנם, הקאטארים — כרוז מאמיני הג' — הורו ג' בבעלי-חיים, ואילו ב"ס' הבהיר" נזכר רק ג' בגופי בני-אדם.

מן "ס' הבהיר" ואילך נתפתחה תורת-הג' בכמה דרכים ואופנים ונעשתה אחד מגופי-התורה של הקבלה, אע"פ שבפר-טיה נמצאו הבדלים עצומים בין המקובלים השונים. במאה ה-13 ראו בג' סוד עמוק, שדובר עליו רק ברמז, אבל מסוף המאה היא נתרבו הכותבים עליו במפורש ובפרוטרוט.

בספרות הפילוסופית השתמשו בדרך-כלל במונח "העקקה" במקום ג', וגם בקבלה נמצא המונח ג' רק מ"ס' התמונה" ואילך; שני המונחים הם תרגומי המונח הערבי (תנאסח). ראשוני-המקובלים, כגון תלמידי ר' יצחק סג"י-נהור ומקובלי גרונה, דיברו על "סוד העיבור" (לשון נופל על לשון). רק בסוף המאה ה-13 או במאה ה-14 התחילו מבחינים בין ג' ועיבור כשני דברים שונים. קיימים גם המונחים "התחלפות" או "דין בני חלוף" (מלשון הפסוק במשלי לא, ח). מתקופת "הזוהר" ואילך נתפשט המונח ג' בכל הספרות העברית, וגם הפילוסופים התחילו משתמשים בו.

פסוקים ומצוות מן התורה נדרשו על דרך הג'. לבני הכיתות הקדומות, שמהן שאב ענן, שימשו, כנראה, דיני-שחיטה כאסמכתא לג' מן התורה, עפ"י אמונתם בג' בבעלי-חיים. לעומת זה שימשה מצנת-יבום נקודת-מוצא ואסמכתא לג' בקבלה: אחיו של הנפטר בלי בנים מקים את הנפטר עצמו עוד פעם בג' כדי שיזכה לבנים בג' השני. אחר-כך נתפרשו גם מצוות אחרות על יסוד הג'. האמונה בג' באה בקבלה גם כתירוץ ראצינאלי לחוסר הצדק בעולם וכתשובה לשאלת "צדיק ודע לו, רשע וטוב לו": הצדיק נענש על חטאים בג' קודם, וכי' כל ס' איוב ופתרונו, וביחוד דברי

"על הישארות הנפש", שתורת-הג' היא התורה היחידה על גורל-הנפש הראויה להישמע על-ידי הפילוסוף. תורת הג' מקופלת, אם גם לא מפורשת, במשנתו של ליבניץ (ע"ע) על המונחות. ב-1780 הופיעה מסכתו של ג. א. לסינג (ע"ע) על "חינוך המין האנושי", שבה הגן לסינג על תורת-הג', שהיא "ההשערה הקדומה ביותר של האנושות". גם אמרות רבות של ג'תה (ע"ע) מעידות על קרבתו לתורת-הג'. ליכטנברג (ע"ע) אמר: "איני יכול להשתחרר מן הרעיון שמתי לפני שנולדתי". המשורר השוויצ'י צ'וקה (ע"ע) תיאר את חייו לפני היוולדו ואת החיים החדשים אחרי מותו. הפואמה "קריל-דוך" מאת המשורר הפולני י. סלובצקי (ע"ע) מיוסדת על האמונה בג'.

מן הפילוסופים של המאה ה-19 הגן על תורת הג' — מלבד שופנהאואר — ביחוד י. ה. פיקטה (הבן), שהסתמך בהגנתו גם על הקבלה. פיקטה קיווה, שהחיא האמונה בג' תשפיע השפעה עמוקה על החיאת התרבות.

במאה ה-20 נתנו רודולף שטיינר (ע"ע) באירופה ושדי אורובינדו (ע"ע) בהודו, ביסוס פילוסופי חדש לתורת-הג'. שטיינר הסתמך על תורת-התורשה ועל גבולותיה. יש הבדל מכריע בין תפקידה של התורשה בחיה ובאדם. לחיה אין ביוגרפיה באותו מובן שיש ביוגרפיה לכל איש ואיש מבני-האדם. את יחודו האישי של האדם אין להסיק מחוקי-התורשה, כי האדם הוא בן להוריו רק מבחינת גופו, ואילו מבחינת רוחו הוא בן לעצמו, — ז. א.: יורש תכונותיו מגילגולו הקודם.

אורובינדו דחה את ההשקפה העממית, הגורסת ש"פלוני" מתגלגל ונולד כ"אלמוני". "לא אכילוס נולד כאלכסנדר, אלא אותו זרם-כוח, אשר יצר מתוכו את התופעה העוברת והחולפת של אכילוס, יצר את התופעה העוברת של אלכסנדר". אולם זרם-כוח זה אינו אנונימי וטול-אישיות, אלא יש לו בעלים, שהוא ה"אני" האמיתי, העצמי (self), של האדם, האישיות הממשית. ההשקפה העממית על הג' טועה בזה, שהיא מחליפה את האישיות האמיתית, השולטת בכל הג' ומתגלמת בהם, עם ג' אחד מקרי וחולף. ה"אני האמיתי" של האדם (The Real Person) הוא מעל לג', משגיח עליהם וחי בהם, אך אינו מזדהה עמהם, והג' הנמשכים משמשים לו אמצעי של התפתחות רוחנית מתמדת.

A. Bertholet, *Seelenwanderung*, 1904; R. Steiner, *Reinkarnation u. Karma v. Standpunkt d. modernen Naturwissenschaft*, 1910; E. Bloch, *Der Geist der Utopie*, 1923; E. Rhode, *Psyche*, 1925, *Reinkarnation* (Sonderheft Zweimonatschrift "Individualität"), 1927; C. de Henseler, *L'âme et le dogme de la transmigration*, 1928; W. Steiner, *Die Seelenwanderung bei Griechen u. Römern*, 1934; W. R. Inge, *The Philosophy of Plotinus*, 1941; A. Rosenberg, *Die Seelenreise*, 1952.

ש. ה. ב.

ביהדות. אין ראייה ברורה למציאותה של תורת הג' בישראל בימי הבית השני, בתלמוד אין לה זכר (רק האחרון-נים חיפשו ומצאו בדרך הדרש אסמכתות ורמזים שונים לג' בדברי חז"ל). יש מקצת חוקרים המפרשים את דברי יוספוס (קדמוניות י"ח, 1, 3; מלחמות ב', 8, 14) על הגופים הקדושים, שלהם זוכים הצדיקים לפי אמונת הפרושים, כמכוונים לתורת הג' (ולא לתחיית-המתים, כדעת רוב החוקרים) בתקופה שלאחר התלמוד וחזיק בתורה זו ענן, ממייסדי הקראות, שבכמה מדבריו יש הד המשך למסורת כיתתית

בא חוק של חילופי-צורה. אולי יש לראות בנוסח זה של תורת-הג' תשובה לביקורת הפילוסופית על הג', המיוסדת על הגדרת הנפש כצורת הגוף, שאיננה ניתנת, לפי הגדרתה, להתלבש בגוף אחר. "סוד הג' האמיתי" בניסוח החדש בא לפעמים במקום סוד הג' המסרתי של המקובלים, כגון בס' "מסורת הברית" לר' דוד בן אברהם הלבן (בערך 1300). מקובלי-צפת קיבלו את תורת הג' בכל הצורות הטבעיות, ועל-ידיהם נתפשטה ביותר בחוגים רחבים של העם.

בצפת, וביחוד בקבלת האר"י, נתפתחה מאד ההשקפה על "ניצוצות-הנשמות": כל נשמה עיקרית בנויה אף היא במבנה רוחני של "איברים פנימיים", ומתפשטים ממנה ניצוצות רבים, שכל אחד מהם יכול לשמש נשמה או נפש בגוף-אדם. הג' הרבים של כל הניצוצות יחד מכונים לתיקון המבנה הרוחני הנעלם של שורש הנשמה העיקרית; ואפשר ג"כ שבאדם אחד יהיו כמה ניצוצות שונים השייכים לשורש אחד. כל שרשי-הנשמות היו כלולים בעצם בהווייתו של אדם הראשון, ובשעת החטא הראשון נפלו ונתפוררו; הנשמות טעונות אסיפה וקיבוץ ע"י תיקוני הג' העוזרים עליהן ועל ניצוצותיהן.

הקבלה המאוחרת פיתחה בהרבה את רעיון קרבת הנשמות השייכות לשורש משותף. בפירושי התנ"ך של המקובלים נתבאר מאורעות רבים מתוך היסטוריה נעלמה זו של גיל-גוליה-הנפשות השונות, החוזרות על סיטואציות דומות, כדי לתקן באחת מה שקילקלו בקדמות. רעיון זה יסודו בראשית הקבלה: משה ויתרו הם גילגולי הבל וקין; דוד, בתישבע ואוריה הם גילגולי אדם, חוה והנחש; איוב הוא גילגולו של תרח אבי-אברהם; ורבים כאלה. ס' "גילי רזיא" למחבר אלמוני (נתחבר 1552, נדפס בחלקו 1812) ו"ס' הגילגולים" (1684) וס' "שער הגילגולים" (1875, 1912) לר' חיים ויטאל האריכו בהסברת תולדות אישי המקרא מצד גילגולי נשמותיהם. האר"י ור"ח הרחיבו את המסגרת גם על אישי התלמוד. גילגולי אישים רבים נתבארו בס' "גילגולי נשמות" לר' מנחם עזריה מפאנו (הוצאה עם פירוש: 1907). גילגולי אדם הראשון העסיקו מקובלים רבים, שמצאו סימן להם בשמו אד"ם: ראשית-יבית אדם דוד משיח (לראשונה אצל משה די ליאון). נוסף על הנחת הג' נתפתחה מאז המחצית השנייה של המאה ה-13 תורת "העיבור": כניסת נפש אחרת לתוך האדם, לא בשעת ההריון או הלידה אלא בחייו. בדרך-כלל "מת-עברת" נשמה נוספת באדם רק לזמן מסויים, לשם ביצוע מעשה או מצווה מסויימים. ב"זוהר" נאמר, שנשמות נדב ואביהוא נתעברו בפינחס בשעת קנאתו על מעשה זמרי, ושיהודה נתעבר בבוועז בשעה שהוליד זה את עובד. תורת-העיבור תפסה מקום נכבד בתורות מקובלי-צפת, ובפרט בקבלת האר"י: צדיק שקיים כמעט כל תרי"ג מצוות אבל לא נודמנה לידו מצווה מסויימת, מתעבר במי שמצווה זו באה לידו; וכן מתעברות נפשות צדיקים לטובת העולם והדור. עיבור של רשעים בנפשו של אדם אחר נקרא בלשון האחרונים "דבוק" (ע"ע).

התגברות אמונת הג' במאה ה-16 וה-17 גרמה גם לוויכוח חים חדשים בין שוללי הג' ומחייביו. ויכוח מפורט מאד על כל תורת-הג' נתקיים בערך 1460 בין שני חכמים באי קאנדיה (כ"י ואטיקאן 254). ר' אברהם הלוי ן' מיגאש התפלמס נגד תורת-הג' בכל גילוייה (ס' כבוד אלהים, ב/ פרק י"ד—י"ז 1585), ויהודה אריה דה מודינא חיבר מאמר "בן-דוד" נגד הג' (נדפס בקובץ "טעם זקנים", 1855, עמ' 61—64). כסניגוריה

אליהוא, הועמדו על סוד הג' (פירוש איוב לרמב"ן, וכן אח"כ בכל ספרות הקבלה).

רוב בעלי-הקבלה הראשונים (עד "זוהר" ועד בכלל) לא ראו בג' חוק כללי של כל יצור (כפי האמונה היהודית), אלא קשרו אותו בעיקר בעבירות על מצוות הכרוכות בפריה-ורביה ובחייה-המין. הג' הוא עונש קשה מאד לנשמה שנת-חייבה בו, אבל יחד עם זה הוא ביטוי לחסדי הבורא ש"לא ידח ממנו נדח", ואפילו לחייבי-כריתות יש סיפוי לתיקון ע"י הג'. יש שהדגישו יותר את יסוד הדין שבג', ויש שהדגישו את יסוד הרחמים. תכלית הג' תמיד אחת: זיפוך הנפש ומתן סיכוי לתיקון מעשיה במבחן חדש. מיתת-התינוקות היא מדרכי הענשת הנפש בג'.

ב"ס' הבהיר" נאמר, שהג' אפילו עד אלף דורות, אבל הדעה השלטת בקבלה הספרדית היתה שלשם תיקון עוונות מתגל-גלת הנפש שלוש פעמים אחרי כניסתה בגוף (ע"פ איוב לג, כט: "הן כל אלה יפעל אֵל פעמים שלש עם גברי"), אבל צדי-קים מתגלגלים לטובת העולם, לא לטובת עצמם, ללא הגבלה. אולם כמו בכל פרטי התורה, נמצאות בספרות-הקבלה גם דעות הפוכות: צדיקים עד 3 פעמים, רשעים עד אלף! הקבורה היא תנאי לגילגולה החדש של הנפש: מכאן נתנו טעם לקבורה ביום-הפטירה. לפעמים באה נשמת זכר בנקבה, ומכאן העקרות. ג' הנשים כשהן לעצמן שנוי במחלוקת, וכן ג' נפשות-הגויים, אבל כמה מקובלים חייבו את שניהם, אפילו בצורת חוק כללי (בניגוד לשיטת רוב מקובלי צפת). ס' "הפליאה" ראה בגרים — יהודים שנתגלגלו בגויים ושבו לקדמותם.

גם היחס בין ג' וגיהנום שנוי במחלוקת. ר' בחיי בן אשר הניח הג' רק לאחר קבלת העונש בגיהנום, הדעה ההפוכה מצויה ב"רעיא מהימנא" שב"זוהר" ואצל רוב המקובלים. מכיוון שרעיון הג' סותר בעצם את רעיון העונש בגיהנום, לא הושגה בדרך-כלל פשרה הגיונית בין שתי הדעות. ר' יוסף מתקדאן בפרס (במאה ה-14) פירש את כל עניין גיהנום על ג' בבהמות.

הג' התחילו אחרי הריגת הבל, ולדעת אחרים: בדור-המבול, והם ייגמרו רק עם תחיית-המתים. או יקומו גופות כל המגולגלים, ויתפשטו בהם ניצוצות מן הנפש העיקרית. אבל היו גם תשובות אחרות לשאלה זו, שהעסיקה מקובלים רבים, בפרט במאה ה-13.

הרחבת הג' מעונש מוגבל (לחטאים מוגדרים) למערכת כללית יותר עוררה את תורת הג' בבהמות, ואפילו בצמחים ובדומם, אבל דעה זו נתקלה בהתנגדותם של מקובלים רבים ונשתלטה רק אחרי 1400. ג' בהמות נזכר לראשונה ברמו אצל מקובלי-גרונה. עיקרו של "ס' זוהר" אינו ידוע עליו, אבל ב"תיקוני זוהר" יש מאמרים המשתדלים להוציא תורה זו מפשוטה, סימן שעצם התורה כבר היתה ידועה למחבר. ר' יוסף ג'קאטילה ב"כללי המצוות" שלו רשם פרטים רבים על ג' בהמות, ברובם הגדול כענשים על ביאות האסורות מן התורה. הרחבה כוללת ביותר של כל תפיסת הג' באה בכתבי ר' יוסף בן שלום האשכנזי וחבריו בתחילת המאה ה-14: לדעתם מקיף הג' את כל צורות-ההווייה מן הספירות והמל-אכים עד הדומם, והוא "דין בני חלוף" או "סוד השלח", שבו "משתלחים" כל הנמצאים מצורה לצורה, ואחרי ירדתם עד עמקיהת-הומות הם חוזרים ועולים. ג' הנפש בצורתה המיוחדת לתוך מציאות אחרת שאינה שלה מיטשטש כאן, ובמקומו

$a < r$, משולב — אם $a > r$. אורד-הקשת של מחזור אחד של ציקלואיד רגיל הוא $8r$. השטח המוגבל בין מחזור אחד של ציקלואיד רגיל ובין הישר הקבוע שווה לשטח המעגל היוצר כפול 3.

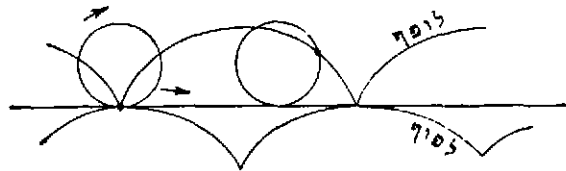

ציור 2

כשהעקום הנע הוא ישר שעליו נמצאת הנקודה הקבועה P, נקרא ק' הלופף (אינוולוטה) של העקום הקבוע a. „בניית-החוט” של הלופף מבוצעת על-ידי הצמדת חוט מתוח לעקום; קצהו האחד (A) של החוט מותק על a, ואילו קצהו החפשי (B) הוא נמתח ומנותק בהדרגה מ-a, תוך מתיחה מתמדת: B מתאר את הלופף. נקרא הלופף או האוולוטה של הלופף. הנורמאלים ללופף הם, איפוא, משיקים ללופף (ציור 3). לכל לופף קיים מספר אינסופי של לופפים. הלופף הוא המקום הגאומטרי לכל מרכזי-העיניים של הלופף. הלופפים של ציקלר-אידיים, אפיציקלואידיים והיפוציקלר-אידיים הם קווים מאותם הסוגים עצמם.

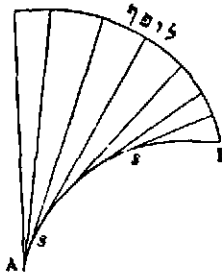

ציור 3

קרבת-מה לק" יש לקווי-החלקה, המתוארים על-ידי נקודה P בתוך מישור נע, שבו נמצא גם עקום המחליק בין נקודות או קווים קבועים, או נשאר תמיד משיק לישר קבוע בנקודה קבועה. בתורת-המכונות נודעת חשיבות מעשית מיוחדת למקרה, שבו העקום המחליק הוא קטע שקצותיו נעים על עקום-מסלול, בשעה ש P נמצאת על הקטע או על המשכו. סקירה היסטורית. מושג הלופף כבר נזכר ב *κωνικά* (ספר חתיכה-החרוט) של אפולוניוס (ע"ע). לאפיציקלואיד נודעה חשיבות רבה בהסברת מסלולי כוכבי-הלכת לפי שיטת פטלמיאוס (ע"ע אסטרונומיה, 780—781). נסר-אדין הפרסי (1201—1274) כבר ידע, שההיפוציקלואיד שמעגלו הקבוע גדול פי-שניים ממעגלו הנע — אינו אלא קוטר של המעגל הקבוע. דירר (ע"ע) מזכיר ב 1525 מקרים מיוחדים של אפי-ציקלואידיים. גלילאיי (ע"ע) עסק בתכונות שונות של הצי-קלואיד, והוא-הוא שקבע את שמו. דקרט (ע"ע) חקר בספרו הגאומטרי (1637) גם את תכונותיו של הציקלואיד וטבע את המונח קר-גלגול (roulette). ב 1658 הציג פסקל (ע"ע) פרס לפותרי שאלות מסויימות על הציקלואיד, והוא עצמו היה בין מפרסמי הפתרונות. הויגנס (ע"ע) פירסם ב Horologium oscillatorium (1673) פרטים רבים על הציקלואיד, בפרט בקשר לשימושים בבניית שעוני-מטוטלת. בספר זה ניתן גם ביסוס לתורת הלופף.

ר. אר.

גלגוליציה, קתבי, ע"ע סלזיות, לשונות, גלגולתא, ע"ע ירושלים, טופוגרפיה; ישו.

גלגליות (Rotatoria או Rotifera), מערכת של חסרי-חוליות; חיות-מים ועירות, שרובן חיות במים מתוקים ומיעוטן בים. אע"פ שהן רבת-איות, קשה לפעמים

על הג' חיבר מנשה בן ישראל את „ס' נשמת חיים” (1652). ספרי מקובלים מאוחרים בתורת-הג' הם: „מדרש תלפיות, ענף גלגול” (1736) לאליהו הכהן האיתמרי; ס' „גולל אור” (1737) למאיר ביקאיים.

ש. רובין, גלגולי נשמות, 1899; ש. פושינסקי, הגלגול („יבנה”, א', 137—153), 1939; ג. שלום, לחקר תורת הגלגול בקבלה במאה ה"ג (חרכיץ, ט"ו, 135—150), 1945; ש. א. הורדצקי, תורת הקבלה של האר"י ורמ"ו, 245—252, 1947; S. Poznanski, *Aus Qirgisani's Kitāb al-'anwār* (Semitic Studies in Memory of... A. Kohut, 435—456), 1897; N. E. David, *Karma and Reincarnation in Israelitism*, 1928.

ג. ש.

גלגול, קו"ר (ק"), בגאומטריה — עקומים. המתוארים ע"י נקודה (P) של עקום, שמתגלגל על עקום שני (S) — קבוע — ללא החלקה. שני העקומים נוגעים זה בזה בנקודה אחת, ז. א. יש להם משיק משותף בנקודה זאת.

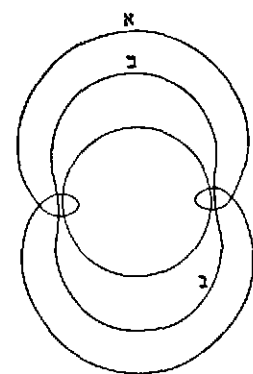

ציור 1

חשיבות מיוחדת נודעת למק-רים שבהם שני העקומים, הקבוע והנע, הם מעגלים. כשהמעגל הנע נוגע במעגל הקבוע מרפנים, ק' הוא היפוציקלואיד, וכשהמעגל הוא מבחוץ — הוא אפיציקלואיד. לפי מצבה של הנקודה היוצרת P מבחינים בין שלושה סוגים של קווים כאלה: האפיציקלואיד או ההיפוציקלואיד הוא מוארד, כאשר P בפנים המעגל הנע (ציור 1, ב); הוא משולב, כאשר P

מתוך למעגל הנע (ציור 1, א); הוא רגיל, כאשר P על המעגל הנע. אם R הוא ראדיוס המעגל הקבוע, r — ראדיוס המעגל הנע, a — רוחק הנקודה P ממרכז המעגל הנע, נמצאות המשוואות הפאראמטריות בקואורדינטות קארטסיות, שמרכז המעגל הקבוע נמצא בראשיתן:

$$x = (R + r) \cos \varphi - a \cos \left(\frac{R+r}{r} \varphi \right)$$

$$y = (R + r) \sin \varphi - a \sin \left(\frac{R+r}{r} \varphi \right)$$

בשביל ההיפוציקלואיד (בתנאי $r < R$)

$$x = (R - r) \cos \varphi + a \cos \left(\frac{R-r}{r} \varphi \right)$$

$$y = (R - r) \sin \varphi - a \sin \left(\frac{R-r}{r} \varphi \right)$$

במקרה של יחס $r : R$ ראציונאלי — הקווים הם אלגבריים וסגורים, והמעגל הנע חוזר למצבו ההתחלתי אחרי מספר סופי של סיבובים שלמים (ציור 1). במקרה של יחס אי-ראציונאלי — מתקבלים קווים טראנסצנדנטיים. היפוציקלר-איד רגיל, שבו $R = 2r$, הוא קטרו של המעגל הקבוע; להיפוציקלואיד רגיל, שבו $R = nr$ (n — מספר טבעי גדול מ-2), יש n חודים על המעגל הקבוע.

אם a הוא קו ישר והעקום הנע הוא מעגל, ק' הוא ציקלואיד. משוואותיו הן:

$$x = r\varphi - a \sin \varphi$$

$$y = r - a \cos \varphi$$

הציקלואיד נקרא רגיל, אם $a = r$ (ציור 2), מוארך — אם

הבעיה הסיסטמאטית והפילוגנטית של הג' נדונה הרבה בזואולוגיה. מבחינת הפרוטונופרידיות דומות הג' לתולעים השטוחות (ע"ע), אך האחרונות הן בעלות פרנקימה, ואילו הג' — בעלות חלל-גוף. קביעות מספר התאים המרכיבים את גוף היחיד היא תכונה משותפת לג' ולתולעים העגולות (ע"ע). אולם האיבר האפייני ביותר לג', הגלגיל, מקרב אותן לצורת הטרוכופורה של קבוצת תולעי הטבעות (ע"ע). ת. ש.

גַלְגַל (או אופֶן), דיסקוס מסתובב על ציר, או מסגרת עגולה מחוברת בחישורים לסבור שדרכו עובר ציר;

ממיתקני-היסוד של הטכניקה.

היסטוריה. השימוש בג' היה ידוע באסיה ובאירופה כבר בתקופת-האבן; לדעת וונט מקורו בפולחן השמש (ר' להלן). עגלת-הג' הקדומה ביותר (מן האלף ה-4 או ה-3 לפסה"ג) נמצאה בתפירות במאהנג'ו-דאר' בהודו. תחילה היו הג' עשויים בצורת דיסקוסים חתוכים מעץ או מורכבים מנסרים בעלי צורה מעוגלת, והיו מסתובבים יחד עם הציר; טיפוס זה מצוי אף היום בארצות אסיה המרכזית ובהודו-סין, באנטוליה ואף באירופה הדרומית. בתקופת הברונזה קם טיפוס של גלגלי-חישורים בסין ובמסופוטאמיה, שמשם נת-פשט אחר 2300 לפסה"ג לארצות הים התיכון, ובאירופה המרכזית והצפונית, ששם קדם, כנראה, לפילוג של משפחת-הלשונות ההודו-אירופית לפלגים שונים. בדרך-כלל נמשכים החישורים מטבורו של הג' אל הקפו, אולם ידועה גם עריכתם בצורת צלב כפול (אצל הסינים והבאסקים). לכלל שיכלולם הגיעו הג' עם המצאת תישוקי-הברזל. — באמריקה לא היה הג' ידוע עד לכיבוש הספרדי.

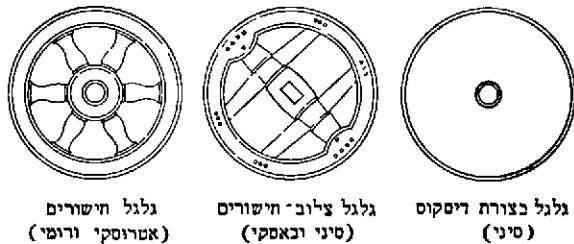

גלגל חישורים (אטרוסקי רומי) גלגל ציבוב-חישורים (סיני ובאסקי) גלגל בצורת דיסקוס (סיני)

על הג' בכלי-הרכב השונים ע"ע רכב, כלי; על ג', ג' — שיניים וג' — תנופה בטכניקה ע"ע מכונות; על ג' — ההשקאה, ע"ע השקאה.

G Forestier, *La roue, Étude paléo-technologique*, 1900; Lefèvre des Noettes, *La force motrice animale à travers les âges*, 1924, Wahle, *Reallexikon d. Vorgeschichte XI*, 1927/8, s. v. Rad, E. Unger, *ibid.* XIV, 1929, s. v. Wagen.

הג' כסמל דתי, אמנותי ומאגי. כבר בתקופה קדומה שימש הג', בצד הדיסקוס, הכדור והעיגול, סמל לשמש („ג-החמה" של התלמוד והמדרש). עדויות לכך מצויות בריג'ודה, באָדה, וכן בדתות הקלטים והלאטינים (וע"ע אש, עמ' 334 [תמונה]); בסדרת „אוצרות-הקודש" שבקאנון-פאלי הבודהיסטי (שמקורה, כנראה, באשור) תופס „הג' המאיר" כסמל השמש את המקום הראשון (אמנם, בכתבים הבראה-מאניים ואף הבודהיסטיים המאוחרים מסמל הוא את ג' — הלבנה). מלבד זה מסמל הג' בבראהמאניזם את מעשי-האדם (קארמה) הקובעים את גורל נשמתו לאחר המוות („גילגול-נשמות"); בכודהיזם מסמל הוא את השתלשלות הסיבות והמסובבים בכלל ואף את תורתו של בודהא; דמות-הג'

להבדיל ביניהן ובין הריסוניות (ע"ע), שחג' דומות להן בריסיהן ובאופן-תנועתן. הריסים בג' מסודרים בשני זרים בקדמת הגוף; רצועה אחת לפני הפה ואחת אחריו. יחד הן מצטרפות לגלגיל, שהוא האיבר האפייני לקבוצה כולה, והוא משמש לתנועה ומסייע להזנה. מערבולת-המים שהוא יוצר מזרימה אל תוך פיה-הג' אצות, חד-תאיים וחיידקים מן הננפולנקטון. כל אלה נשחקים בין לוחות קשים ומשוננים, אשר הקיבה הטוחנת מפעילתם בשריריה החזקים; בלוטות-עיכול מסייעות בפירוק-המזון, שפסלתו מוצאת דרך פיה

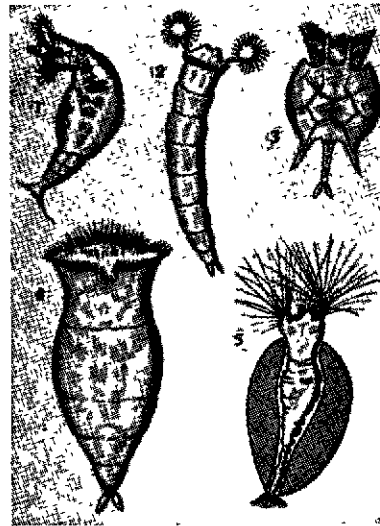

גלגליות

1. גלגלית צוערת; 2. גלגליות שטוח; 3. גלגלית קבועת-טקום, בנתיק עשוי מהפרשה דביקה

הטבעת. מעבר לפתח-גוף זה נמצא איבר-אחיזה בעל קצה ממוזג — ה„רגל"; בלוטות-מלט שבפנים הרגל מסייעות בהפרשתן לג' להידבק בעצמים שבסביבתן. מערכת של תאי-שלהבת (פרוטונופרידיות), הקשורים לשני צינורות-מוצא, משמשת כאיבר-הפרשה; הצינורות נפתחים אל תוך שלפוחית המתרוקנת אל תוך המעי הסופי. גם איברי-המין מובילים את תוצרתם דרך פתח המעי החוצה. מערכת-העצבים היא פרימיטיבית: אין אלא גנגליון יחיד בקרבת הפה בצד הגבי, והוא מחובר בעצב מיוחד למששן; למינים אחרים יש גם איבר של תחושת-אור. שרירי-הגוף מסודרים רצועות-רצועות, החוצות את חלל-הגוף, שהוא מייצג, כנראה, את הפלסטוקל. בהתאם לממדים הקטנטנים של הגוף הוא חסר איברי-נשימה ומחזור-דם. כל הגוף הדיסימטרי של הג' עטוף קרום-כיסין שקוף. — אופן-הרבייה של הג' מותאם לחילופי תנאי-החיים בסביבתו הטבעית. בתנאים רגילים אין למצוא במים אלא נקבות בלבד, שדרך-רבייתן היא פְּרִתְנוֹגֵנְטִית (ע"ע). אך בעונה של יובש או קור מטילות הנקבות ביצים קטנות יותר, שמהן בוקעים הזכרים, שהם קטנים בהרבה מן הנקבות. עפ"ר מנוונים במבנם וקצרי-ימים. הביצים המופרות מצטיינות בקליפה עבה וקשה, המכשירה אותן לעמוד בתנאי-החיים הקשים. מביצים „מתמידות" אלו שוב מתפתחות נקבות, ומהן מתחילה שרשרת-דורות חדשה, כשתנאי-הקיום משתפרים. בתנאי העדר-מים לפעמים אף חיות מבוגרות מתכדרות ומסתגרות, והן חוזרות ומתעוררות במים. יש מינים של ג' שיוצרים מושבות ויושבים ישיבת-קבע על צמחים וכיו"ב.

של עגלה או קמיע בצורת ג' משמשים סגולה לשדים ולרוי חות. בעזרת ג' מגלים גנבים. כן נהגו כמה עמים בשטח התרבות הקלטית-הטוטוניה להדליק בעזרתו אש כעתות צרה. — בתקופה הקלאסית וביה"ב באירופה שימש הג' המס' תובב מכשיר-עינייים, שעליו נמתחו המעוננים (וע"ע אינק-רויציה); אין ספק שמקורו באגדה על יסורי איכסיון (ע"ע). — על הג' כאות-קלון ליהודים ע"ע אות-קלון.

T. Gordon, Cummins, *The Wheel as a Symbol in Religion* (Scribner's Monthly, XXII, 731 ff.), 1881, A. Gaidoz, *Le Dieu gaulois du soleil et le symbolisme de la roue* (Rev archéol., III, 5), 1885; W. Simpson, *The Buddhist Praying Wheels*, 1896; Montelius, *Das Rad als religiöses Sinnbild in vorchristl. und christl. Zeit* (Prometheus, 16), 1905, G. Lafaye (Darenberg-Saglio, *Dict des Antiquités*, XIV², p 896-7, 1908-11), id., *Das Sonnenrad u. d. christl. Kreuz* (Mannus.I), 1909; L. Muhle, *Das Sonnenrad u. d. christl. Heilszeichen* (Ztschr. f. Denkmalpflege, 24), 1922, Doren, *Fortuna im Mittelalter u. in d. Renaissance* (Vortrage d. Bibliothek Warburg 1922/3), 1925, Wahle, *Reallexikon der Vorgeschichte*, 11, 1927/28, s. v Rad, F. A. von Scheltema, *ibid*, s. v. *Radoinament*, J. G. Frazer, *The Golden Bough*, 1913-15; id., *Aftermath*, 1936; id., *Myths of the Origin of the Fire*, 1930; Goblet d'Alvilla, *Moulins à Prières* (Rev. de l'Univers. de Bruxelles, 1897), id., *Les Roues symboliques de l'Antienne Egypte* (Bull. de l'Acad. Royale Bruxelles, 1899); id., *Enc of Rel. and Ethics*, X, 1951, s. v *Prayer Wheel*; L. A. Waddell, *ibid.*, VII, s. v. *Jewel* (Buddhist).

מ.

גִּלְגָּל. אתר מקודש. שבו הקימו הקדמונים מעגל אבנים גדולות; הקמת ג' כאלה היתה נהוגה בכנען מימים קדומים ביותר. ע"ש הג' שבסביבתם נקראו כמה מקומות הנזכרים במקרא.

הג' הנודע ביותר הוא מקום מחנה-ישראל אחרי מעבר-הירדן. בקצה מזרח יריחו: שם הקים יהושע את י"ב האבנים אשר לקחו בני ישראל מן הירדן (יהו' ד, יט—כ); שם עשו בני-ישראל את הפסח ושם נימולו ילדי המדבר (היום גלותי את חרפת מצרים מעליכם" [שם ה, ז—י] — הסברת הכתוב לשם המקום). מחנה-ג' שימש כבסיס לפעולות ישראל (יהו' ט, ו; י, ו—ט; יד, ו). האתר נשאר מקודש בעיני העם: בשעת משבר לאומי העלו שם עולה (שמ"א י, ח); שמואל שפט שם את ישראל (שם ז, טז); שם הומלך שאול למלך על ישראל (שם יא, יד—טו). המשך הפולחן הכנעני באתר עורר את זעם הנביאים (הושע ד, טו; עמוס ד, ד; שם ה, ה). בימי הבית השני נקרא המקום בית-הגלגל; שם ישבו לויים בני המשוררים (נחמ' יב, כט). י"ב האבנים בג' נזכרות בתלמוד (סוטה מ"ד, ע"א). אֲזוּבָיוֹס (אֲזוּבָסְטִיקוֹן 25, 64) קובע את מקום ג' מזרחה ליריחו; במפת-מידבא נראית הכנסייה, שאליה צורפו האבנים, מזרחית לתל-יריחו. הויהוי המקובל עם ח' אנתלה אינו מתאים לגחונים אלה.

(2) ג' אחרת נזכרת. בערבה מול הג' אצל אלוני מרה" (דב' יא, ל); מקומה אינו ברור. (3) ג' אשר ממנה "ירדו בית-אל", קשורה במעשי אלישע (מל"ב ב, א—ב; שם ד, לח—מד); אתר זה מזהים עם ג'לג'וליה, צפונית לבירה, ליד רמאלה. (4) ג' הנזכרת בתיאור גבול יהודה בקרבת מעלה-אדומים (יהו' טו, ז), ו(5) ג' אשר מלפני נוצח ע"י יהושע (שם יב, כג; בתרגום-השבעים — גליל") אינן ידועות.

ב. מייזלר, *חידות החברה לחקירת א"י*, י"א, 41-34, תש"ה; E. Sellin, *Gilgal*, 1917; BASOR חש"ו, 1917; 11, 8, 1923; L. T. M. Noth, *Das Buch Josua*, 5, 1938; F. M. Abel, *Geogr* II, 336-8, 1938; J. L. Kelso, *BASOR* 121, 6, 1951.

מ. א. י.

הופיעה בפסלי-הקדש ובמזבחות עוד לפני פסלי בודהא עצמו. — ברומא העתיקה שימש דיסקוס של נחושת או ברזל בצורת ג' סמל הברית, בנצרות העתיקה — סמל הנצחי והאינסופי והיה מצוי במצבות ובמטות של תהלוכות דתיות. הג' המסתובב מסמל כבר בתקופה הקלאסית את התפוחות הגורל (השווה את מאמר-חז"ל: „גלגל הוא שהזור בעולם", שב' קנ"א; וע"ע פ"ס). ג'־הכנפיים, שהיה מסמל לפני את מקהלת-המלאכים, משמש היום כסמל למפעלי-החבורה (כגון מסילות-ברזל).

הבראהמאנים היו מסובכים ג' במסגרת פולחן אל-השמש (סאוויטרי); מנהג דומה היו נוהגים אף הסקיתים. כמו כן

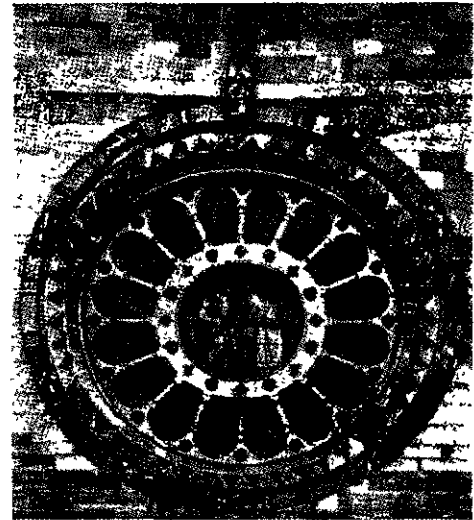

גלגל-המול בסאתראלה של באזל (סיננון רומאני סאוחר) אלת-המול מסובכת את הגלגל, שבו תלויות דמויות אדם

היו ג' מצויים במקדשי-מצרים לסמל את חליפת היקום (לדעת פלוטארקוס) או לטיהור (כרעת הרון); דיוניסיוס תראפס מעיר על מנהג דומה במקדשי היוונים; ג' נתלים בבתי-התפילה (בברטאן, ביאפאן) עוד היום, והמאמינים מסובכים אותם ביד או בחבל תמורת נדבת-כסף. — בעיקר משמשים גלגלי-התפילה (בצורת גלילי כסף או עץ) בפולחן הבודהיסטי בארצות הימאלאיה; ג' אלו מונעים בידי הכמרים או בכוח המים („טחנות-תפילה"). — המונגולים משתמשים בג' עשוי נייר, הנתלה מעל לאח שבאוהל ומונע ע"י זרם האויר החם. בכל צורות הפולחן הללו נעשה סיבוב הג' בכיוון השמש. קישוטים בצורת-ג' (שממנה נתפתחו גם צלב-הקרוס והצלב הנצרי) מצויים כבר בקברות של תקופת-האבן המאוחרת; בתקופות מאוחרות יותר מופיע הג' בצירוי-סלעים, בכותרות-פסלים, בידות-כלים, ואף בכלי-זהב (מתקופת הברונזה). כן משמש הוא עד היום דוגמה באמנות העממית (ברקמה, בתכשיטים ובכלי-תשמיש שונים). בכמה כנסיות נוצריות הוא מצוי מעל לשער הכניסה (כגון בקאתדראלה של רֶנֶס, ע"ע אמנות, עמ' 47/8, התמונה), ובבתי-איכרים בארצות אירופה הצפונית — אף כקישוט של גג.

מקום נכבד תופס הג' אף במאגיה. ביחוד בקרב העמים ההודיים והטוטוניים נשתמרה עד היום האמונה ב„ג'־האש"; בחגיגות השמש האביב (כגון הקארניוואל) מגלגלים ג' בוערים ממדרונות ההרים, או זורקים דיסקוסים של עץ באויר. בכמה מארצות אירופה אין מסובכים שום ג' בבתיים בימים שבוין הג המולד (25 בדצמבר) ותג שלושת המלכים (6 ביאנואר). כן חולים עמים רבים אמונות שונות בג' ג'

שלד-הלוע או שלד-הזימים עשוי — בדרגה העוברית של כל החולייתיים, ואף במצב הסופי של הקבוצות הירודות שבהם — 5—6 קשתות סחוסיות, החובקות את החלק הקדמי של צינור-העיכול ותומכות את הלסתות (פרט לקבוצה הירודה של חסרי-הלסתות); כל קשת נמצאת בין שני פתחי זימים. בהמשך ההתפתחות של הקבוצות שמן דגיה-עצם ומעלה חלה גם בקשתות אלו התגרמות.

רובה של הג' מוצאו מסקלרוטומים (ע"ע אמבריולוגיה) של סגמנטי-הראש, שהם אנטו-מסודרמאליים; זוג כפיסי-הג' מקורו אקטו-מסודרמאלי, והוא — אולי — הזוג הקדמי ביותר של קשתות-הזימים. בעיית המבנה הסגמנטאלי של הג' כהמשכו של שלד-החוליות העסיקה את האנטומיה המשוה (ע"ע) הרבה. כל החלק של הג' המשתרע מאחור לקופסיות-השמע הוא בעל סידור סגמנטאלי מובהק, הוא בנוי ממספר חוליות שהתלכדו מתחילת ההתפתחות עם הג' הראשונות. גם זו האחרונה נתפסה ע"י אוקן (ע"ע) וגתה (ע"ע) כתולדה מהתמוגותן של 3—4 חוליות. אולם המחקר האנטומי-השוואתי והאמבריולוגי הוכיח, שתפיסה זו מוטעית ושבחלק הקדמי של הג' לא ניכר מלכתחילה כל סידור סגמנטאלי.

האוסטרקודרמים (ע"ע) המאובנים מצטיינים בשריון כבד של הג'; השריון מורכב כלפי חוץ עצמות-כיסוי בלבד. המחקר החדש נוטה לדעה, שהצורות המשוריינות הן הצורות הראשוניות של החולייתיים, ואילו הצורות הסהר-סיות הן צורות משניות, שנתהו מהתנוונות השריון הגרמי. המעבר מעגוליהפה, שהם חסרי-לסתות (Agnatha), לדגיה-הסחוס קשור בהפיכת קשת-הזימים הראשונה (שחלקיה הם palato-quadratum והmandibulare (הסחוס של מקל)) ללסת העליונה והתחתונה, שביניהן נמצא הפה — פתח צינור-העיכול; הלסתות מחוברות בשני הצדדים לג' ע"י hyomandibulare, שהוא חלק מקשת-הזימים השניה (ציור 1). בכל הקבוצות מחוץ לדגיה-הסחוס מצופות הלסתות הראשונות עצמות-כיסוי שהן נושאות שיניים ותופסות את מקומן של הלסתות הראשונות. החיבור בין שתי הלסתות נשאר המפרק המקורי שבין הפאלאטו-קוואדראטום וסחוס-מקל — פרט ליתונקים, שבהם הלסתות הן עצמות-כיסוי מלכתחילה ובהם מתפתח מפרק חדש בין הלסתות, שהתהוותו היא אחד הסימנים המובהקים למעבר מן הזוחלים אל היונקים (ע"ע) אנטומיה משוה, עמ' 414 ותמונה עמ' 415/6). שרידי הלסתות הראשונות מיוצגים ביונקים ע"י שתי עצמות-השמע — הפטיש והסדן — וע"י חלק הנבלע בעצם-היתד; מוצא עצם-השמע השלישית, הארכוף, הוא מן החלק העליון של קשת-הזימים השניה. עם המעבר מחיים במים לחיים ביבשה

גלגלת (cranium), באנטומיה של רובם המכריע של החולייתיים — החלק הקדמי של השלד, המשמש משען מוצק לראש, ז. א.: בית-קיבול למוח, לאיברי החושים העילאיים, לפתחה ולחלקה הקדמי של מערכת-ההזנה, וכן לפתחה ולחלקה הקדמי של מערכת-הנשימה (או למערכת זו בשלמותה). בהתאם לכך מתחלקת הג' לשני חלקים עיקריים: (1) קדרת-המוח (neurocranium); (2) שלד-הלוע (splanchnocranium). פרט למינים הבודדים של האזמלון (ע"ע) ודומיו, שהם חסרי-ג' (Acrania), כל שאר מחלקות החולייתיים (ע"ע) מאופיינות כבעלי-ג' (Craniata).

הג' עשויה חלקים מקליים או לוחיים, סחוסיים או גרמיים, שהם מחוברים זה לזה ע"י שלבים או מפרקים ומצטרפים יחד לסריג או שריון. מבחינת התהוותה אין הג' אחידה, אלא היא מורכבת מעיקרה משלושה חלקים הבאים ממוצאים שונים: (1) הג' הראשונה; (2) מערכת-עצמות-הכיסוי; (3) שלד-הזימים. חלקים אלה מופיעים בנפרד בדרגות העובריות הקדומות בכל החולייתיים; בקבוצות הירודות הם מתקיימים זה בצד זה, ואילו בקבוצות העילאיות הם משתלבים זה בזה במשך ההתפתחות וניתנים לשינויים. המיוחדים לכל קבוצה וקבוצה והמטשטשים את התכנית המקורית של הג'.

התפתחותה של קדרת-המוח מתחילה בהופעת 2 זוגות של מקלות סחוסיים: זוג קדמי של כפיסיה-הג' (trabeculae of cranii) וזוג אחורי משני צידי מיתר-הגב; מסביב לאיברי הראות, השמע וההרחה, המתבלטים מן המוח, נוצרות קופסיות סחוסיות. המקלות הסחוסיים מתלכדים לקדרת-המוח, שאל כתליה מתחברות מבחוץ קופסיות איברי-החושים. זהו המצב הקיים בג' של קבוצת עגוליהפה. בכל הקבוצות האחרות של החולייתיים, מדגיה-הסחוס ומעלה, ג' ראשונה זו היא מבנה סחוסי שטוח, עשוי קרקעית ודפנות צדדיות; על לוח זה מונח המוח, שהוא מכוסה מלמעלה מכסה קרומי של רקמת-חיבור. בהמשך ההתפתחות של כל הקבוצות שמן דגיה-עצם ולמעלה הופך מבנה זה — בחלקו או כמעט בשלמותו — גרמי על-ידי שני תהליכים נפרדים מקבילים: בג' הראשונה, מתחת לקרום-הסחוס, מתהוות שכבות-עצם, העוטפות את הסחוס המרכזי, המתגרם אף הוא בהדרגה; בשכבת רקמת-החיבור של קרום-הכיסוי חלה התגרמות ישירה, בלי שלבי-ביניים של מצב סחוס, תהליך המתחיל במרכזי-התגרמות מסויימים ומתפשט מהם לצדדים, עד לתת-הווח מספר עצמות, שהן מתאחות זו עם זו או עם עצמות-הסחוס איהוי חלקי או שלם ומצטרפות לכיסוי מעל לאיזורים הפתוחים של הג' הראשונה.

- olf — קופסית-ההרחה;
- or — ארובת-העיני;
- aud — קופסית-השמע;
- ll — נקב עצי-הראות;
- v — נקב העצב המשוש ועצב-הפנים;
- p q. — פאלאטו-קוואדראטום (לסת עליונה);
- m — החוס-מקל (לסת תחתונה);
- lg — רצועות;
- hy m — סחוס לשוני-צמתי (hyomandibulare)
- r. br (5—1) — קשתות-זימים

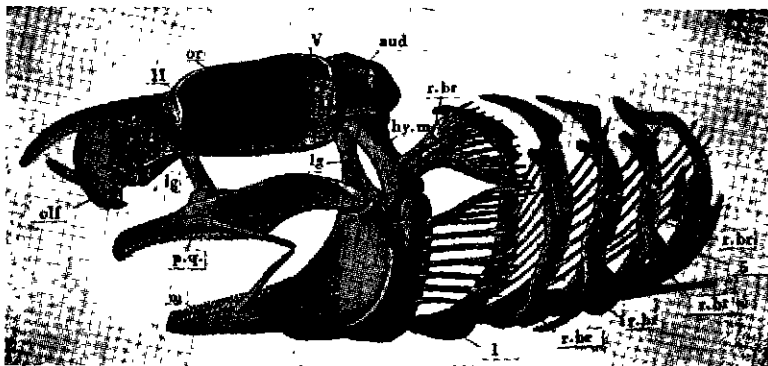

ציור 1. גולגולת-המריש



ציור 2: גלגלת של חולייתיים
 1. דרוח (צפרדע); 2. זוחל (לסאה); 3. ציפור (יונה); 4. יונק (שמו); 5. סוף רמיוארם (שימפאנוז)

בתיבת-המוח מהוות עצמות-הקרקוד יחד עם חלקים מעצם-העורף ועצם-המצח את הפיפה הקמורה של גג-הג'; חלקים אחרים של (9) ו(10) יחד עם עצמות הצדע, היתד (ציור 4) והכברה, בצירוף חלקים מעצמות הלסת העליונה החך, מהווים את בסיס-הג'. מראה הג' מחוץ. מלמעלה: מלפנים — עצם-המצח.

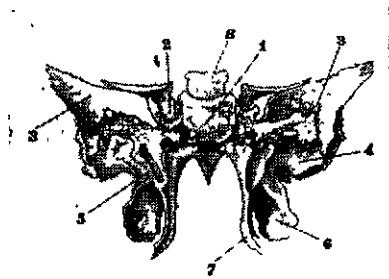

ציור 4: עצם-היתד (מאחור)
 1. נוחי-העצם; 2. כנה קטנה; 3-4 כנה גדולה;
 5. ויז-הכנפה; 6-7. הלוח התיצו; והפנימי של (8); 8. גב האוכף התורבי

מאחוריה ומהדקות בה בשלבי-הכתר — שתי עצמות-הקרקוד. שהן מחוברות בשלבי-החך, ומאחוריהן — עצם-העורף. מאחור: שלב בצורת זווית („שלב-למדא“), שקרקדה פונה לפניו, מבדיל בין עצם-העורף ובין עצמות-הקרקוד. מהצד: קשת-העול (arcus zygomaticus) מורכבת

משתנה שלד-הזוימים והופך בחלקו לסחור- סים תומכיה-הלשון ובחלקו לשלד-התמיכה של הגרון (ע"ע).

בדגיה-עצם הקדמונים מכילה הג' הקרוד מית, הנעשית גג-הג', מרכזי-התגרמות קטנים מרובים. בהתפתחות הפילוגנטית בולטת הנטייה להגדלת מרכיבים אלה ולהפחתת מספרם. בדו-חיים ניכרת הפי- חתה זו ביותר, וגולגלתם נראית פשוטה יותר. כיוון זה של ההתפתחות נמשך גם בזוחלים, שלגולגלותיהם אפיינית הוסעת שני חלונות רקתיים גדולים, והוא הדין בציפורים. ביונקים מגיע האיבוד של עצמות באיזור גג-הג' לשיאו. כתחליף לדשנות-הצדדים מתפתחות מעצמות-הכרי סוגי של הגג שלוחות גרמיות במישור פנימי, שהן מקיפות את המוח ונעשות

עיקר הג' ביונקים ובציפורים (ציור 2).

M. Kostler, *Der Bau d. knöchernen Kopfes d. Wirbeluere*, 1844; K. Gegenbaur, *Vergl. Anat. d. Wirbeltiere*, I, 1898; O. Bütschli, *Vorlesungen ub. vergl. Anat.*, I, 1921; A. Goodrich, *Studies on the Structure and Development of Vertebrates*, 1930; K. Goldhammer, *Normale Anatomie d. Kopfes*, I-II, 1930/31; G. R. de Beer, *The Development of the Vertebrates Skull*, 1937; A. S. Romer, *Vertebral Palaeontology*, 1945; id., *The Vertebrate Body*, 1950.
 ח. ב. א.

גולגלת-האדם. הג' בנויה מ-22 עצמות, מהן 8 זוגיות ו-6 יחידות.

עצמות זוגיות: (1) עצם-הקרקוד (parietale); (2) עצם- הצדע (temporale); (3) עצם-האף (nasale); (4) עצם הלסת העליונה (maxilla); (5) עצם-הדמעות (lacrimale); (6) עצם-העול (zygomaticum); (7) עצם-החך (palati- num); (8) הקונכיית התחתונה (concha inferior). עצמות יחידות: (9) עצם-העורף (occipitale); (10) עצם- המצח (frontale); (11) עצם-היתד (sphenoidale); (12) עצם-הכברה (ethmoidale); (13) עצם-המחרשה (mer- mandibula); (14) הלסת התחתונה. 8 עצמות — (1)-(2) ו(9)-(12) — מצטרפות לתיבת- המוח; 14 עצמות — (3)-(8) ו(13)-(14) — מהוות את שלד-הפנים (ציור 3).

בעצמות (4), (10), (11) ו(12) יש חללי-אוויר (sinus) הקשורים עם חללי-האף; וכן נמצאים בחלק הסלעי של (2) הלל (מערת-התוף) וגוש של תאים חלולים (התאים הפס- מתיים), שהם קשורים לבית-הבליעה ולדרכי-השמע (ע"ע און). — בג' המושלמת כל העצמות (1)-(13) מחוברות יחד על-ידי שלבים ומהוות מבנה אחד מעשה-מקשה. שהוא הג' במובן המצומצם; אליה קשורה הלסת התחתונה (14) במפרק המאפשר תנועה חפשית. עצם זו יש בה חלק מאוזן — גוף- הלסת —, הנושא את השיניים, וחלק זוגי מאונך — ענף- הלסת —, שממנו בולטים שני זיזים; הויו האחורי מסתיים בגליל. המונח בתוך גומה בשטח התחתון של (2) ויוצר עמה את מפרק-הלסתות, שבו נעשות תנועות הלעיסה.

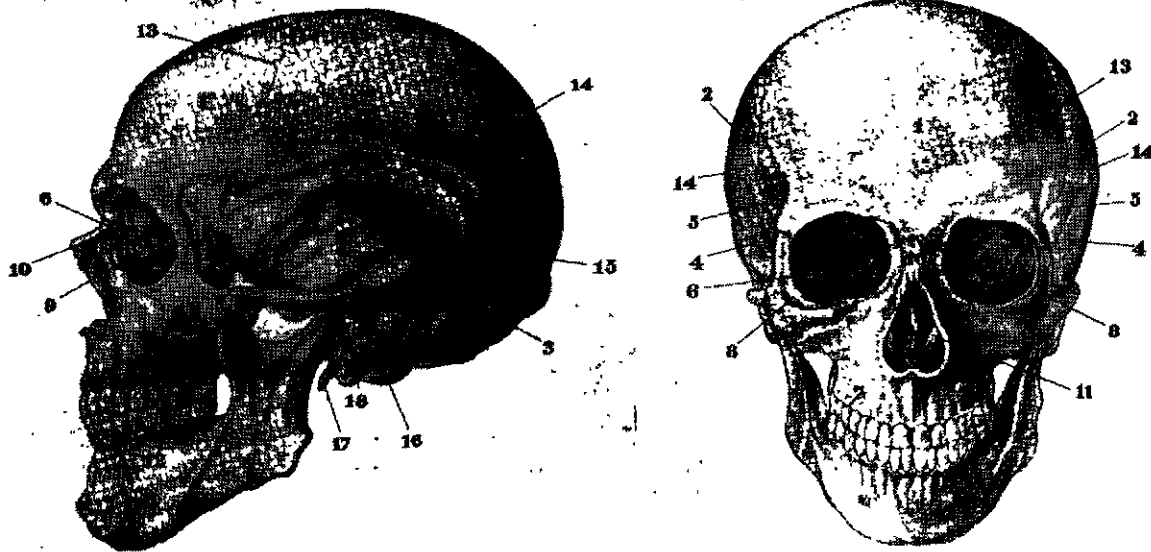

ציור 8 גולגולת האדם (מלפנים וסן הצד)
 1 עצם המצח, 2 עצם הקודקוד, 3 עצם העורף; 4 עצם הצדע; 5 עצם היתד; 6 עצם הככרה, 7 עצם הלסת העליונה, 8 עצם העול, 9 עצם הרסעות; 10 עצם האף, 11 קונכיית החתונה; 12 לסת תחתונה; 13 שלבי הכתר; 14 שלבי הקשקשת, 15 שלבי לסדא, 16 הזיו הססתי, 17 הזיו החרט, 18 תורה שטיעה הניצון

מזיזה העול, היוצא מעצם הצדע, ומזיו הנמשך אחורה מעצם העול; מתחת לשורש של זיו העול בולט כלפי מטה הזיו הפטמתי (processus mastoideus).

מלפנים: את החלק העליון של הפנים מהווה עצם המצח; החלק התחתון בנוי מעצמות הפנים. מתחת לעצמות האף ובין עצמות הלסת העליונה נמצא הפתח הקדמי של האף; אל השוליים הצדדיים החדים של הפתח הגרמי מתייחדים חברים סחוסי הקיר הצדדי של האף. בחלק התחתון של עצם הלסת העליונה בולטות כלפי מטה השיניים העליונות.

ארובת העין (orbita): חלל בצורת פיראמידה מרובעת, שבסיסה פונה קדימה והצדה וקדקדה פונה אחורה ותיכונית. גגה — עצמות המצח והיתד; רצפתה — עצמות הלסת העליונה והעול וזיו העולה מעצם החך. הקיר התיכון — עצמות הלסת העליונה, הדמעות, הכברה והיתד; מלפנים נמצאת בו גומת שק הדמעות (ע"ע עין), שהיא נמשכת כלפי מטה כצינור הדמעות שבאף, הנפתח לחלל האף. הקיר הצדדי — עצמות העול והיתד.

מבט מלמטה: בסיס הג' בנוי מעצמות הלסת העליונה, החך, המחרשה, היתד, הצדע העורף. החלק הקדמי הוא החך הקשה, המוגבל מלפנים ומהצד ע"י קשת השיניים העליונות. מעל החך הקשה ומאחוריו נמצאים המשפכים (choanae), המחברים את חלל האף עם חלל הלוע. מעצם היתד בולטים כלפי מטה שני זיזי הכנפה (processus pterygoidei). מן השטח התחתון של עצם הצדע בולט כלפי מטה זיו החרט (processus styloideus).

בסיס הג' מבפנים נראה קעור מחמת שלושה גמצים (fossae) שבו: הקדמי, האמצעי והאחורי (ציור 5).

הגומץ הקדמי: חלקיו הצדדיים מהווים את תקרת הארובה, ועליהם נחות האונות המצחיות של המוח; החלק התיכוני מהווה את תקרת חלל האף; בקו התיכון — בליטה גבוהה, הכרבולת (crista galli), ומשני צדיה לוחות אפקיים נקובים ככברה — הלוחות המכבריים. הגומץ האמצעי עמוק מן הקדמי; באמצעו נמצא שקע עמוק — האוכף התורכי

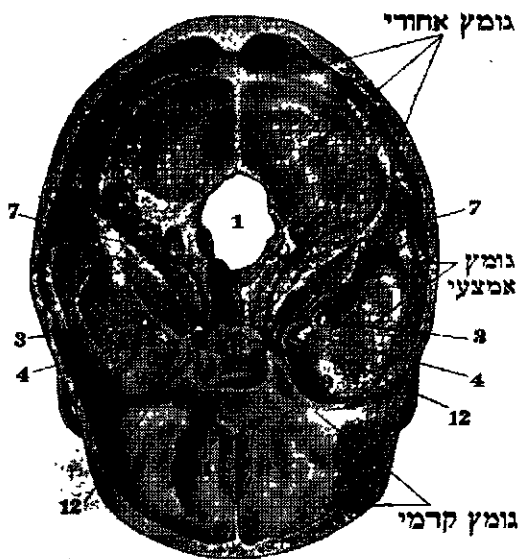

ציור 5 כסיס הגולגולת מבפנים
 1 חנקת הערפי הנרול; 2 סלע עצם הצדע; 3 נקב סגול; 4 נקבי חסוק; 5 נקב ענול; 6 כנף נרולה של עצם היתד; 7 נקבי העול; 8 האוכף התורכי; 9 כנף קטנה של עצם היתד; 10 הכרבולת; 11 לוח מכברי; 12 נקבי הפרע

החלקים הבסיסיים של עצמות העורף והצדע ואת עצמות היתד והכברה. שאר עצמות-הג' — החלקים העליונים של עצמות העורף והצדע, עצמות-הקדקוד, המצח, ועצמות-הפנים — מתהווים ע"י התגרמות ישירה במסדרם של הג' הקרומית, בלא לעבור שלב-ביניים של מצב סחוס.

הלסת התחתונה מתפתחת מקשת-הזוימים הראשונה (ע"ע אמברולוגיה): מהתגרמותו של הסחוס שע"ש מקל נוצרים עצמות-השמיעה והחלק של הלסת התחתונה המכיל את השיניים החותכות; שאר חלקי הלסת נוצרים מהתגרמות הרקמה החיבורית המקיפה את הסחוס שע"ש מקל.

התפתחות הג' אינה מגיעה להשלמתה בתקופה העוברית. בילוד עדיין לא התמוגגו תהליכי-ההתגרמות המתחילים במר-כיום שונים; למשל: עצם-המצח עדיין היא זוגית, ושני החלקים מתאחים בקו התיכון (בהמשכו של שלב-החץ) רק בתקופת ההתבגרות. השלבים בין עצמות-הג' בילוד עדיין לא נסגרו, העצמות הבודדות מחוברות ביניהן ע"י פסים צרים של רקמת-חיבור ויכולות לנוע זו מול זו. במקומות הצטלבות הפסים נמצאים שטחים רחבים יותר של קרום שלא התגרם — מרפסים (fonticuli) — שבהם מורגש במישוש הדופק של המוח הרופס. המרפס הגדול או הקרמי

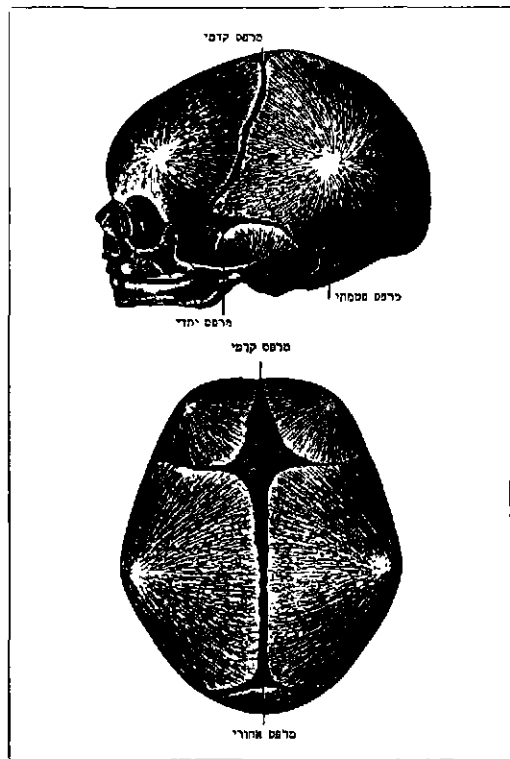

ציור 8. גולגולת-הילוד (סלמפלה וסו חצר)

המרובע נמצא בהצטלבות שלב-הכתר עם שלב-החץ, בין עצמות-המצח ועצמות-הקדקוד; המרפס הקטן או האחורי המשולש — בפגישת שלב-החץ ושלב-למרא. בין עצמות-הקדקוד ועצם-העורף; וכן קיימים מרפסים קטנים בצדי הג' (ציור 6). המרפסים נסגרים כרגיל במשך השנה הראשונה לחיי התינוק; פיגור ניכר בתהליך זה הוא מסימניה של מחלת הרפכת (ע"ע).

מצב זה של גולגולתו של הילוד חשוב מבחינת מכאניום הלידה. הלחות הגרמיים של העצמות מגינים על המוח מפני הלחץ המופעל על הראש בעברו את מיצר פיהרם, ואילו

האף — בנוי בעיקר ע"י עצם-המחרשה ומלוח מאונך של עצם-הכברה, שהמשכו כלפי מעלה מהווה את הכרבלת; המשכו קדימה הוא החלק הסחוסי של המחיצה. הקיר הצדדי בנוי ע"י עצמות הדמעות, הכברה, הלסת העליונה, הקונכית התחתונה, טבלה מאונכת של עצם-החך והטבלה התיכונה של זיו-הכנפה; מעצם-הכברה בולטות לתוך תל-האף שתי קונכיות (conchae) — עליונה ואמצעית; מתחת לאמצעית מתחברת הקונכית התחתונה, שהיא עצם נפרדת.

מבחינת הקשר שבין הראש ובין שאר חלקי הגוף נודעת חשיבות מברעת למפרק שבין הג' ועמוד-השדרה שבו מבוצר עות תנועות-הג', ולנקבים המרובים שבבסיס-הג' ובשלד-הפנים, המשמשים מעברים למסלולים עצביים ולצינורות-דם. בהתאם לעמידתו הזקופה של האדם מרוז שטח-המשען של הג' על ראש עמוד-השדרה קדימה בהשוואה לשטח-המשען של גולגולתיהם של בע"ח הולכי-על-ארבע. המפרק עשוי שני שטחים מפרקיים בבסיס עצם-העורף (condyli occipitales), שהם מונחים על הקעירות המפרקיות שבשטח הגולגלתי של האטלס (ע"ע); הוא מאפשר תנועות בשני כיוונים: לצדדים ומלפנים לאחור, ביניהם ומאחוריהם. בין החלק הקמור של (9), המהווה את הדופן האחורית של הג', ובין חלקה הבסיסי, המשתיך לבסיס-הג', נמצא הנקב הערפי הגדול (foramen occipitale magnum), שבו עוברים המוח המאריך וראשית חוט-השדרה עם שרשי עצבי-הצוואר הראשונים, העצבים הנוספים (XI) והעורקים החולתיים.

דרך הלוחות המכבריים שבגומץ הקדמי של בסיס-הג' עוברים סיבי עצב-ההרחה (I) אל האף. מן הגומץ האמצעי נפתח נקב-הראיה (for. opticum) אל קרקוד-האירובה; בו עוברים עצב-הראיה (II) ועורק-העין. בכנף הגדולה של עצם-היתד נמצאים הנקב העגול (for. rotundum) בשביל הסעיף 2 של העצב המשולש (V₂), הנכנס לארובה דרך הסדק התחתון (fissura orbitalis inf.), הנקב הסגלגל (for. ovale) בשביל סעיף 3 (V₃), ונקב-הקוף (for. spinosum) בשביל עצב המסתעף מ V₃ ובשביל עורק. בין הכנף הגדולה והכנף הקטנה נפתח הסדק העליון של הארובה (fiss. orbit. sup.), שדרכו מגיעים לעין העצבים מניע-העין (III, IV, VI), הסעיף 1 של III ועורק. בין עצם-היתד והסלע של עצם-הצדע נמצא נקב-הקרע (for. lacerum) בשביל עורק-הראש הפנימי, חצוצרת-השמע וכמה עצבים. בגומץ האחורי, בחלק הצדדי של עצם-העורף, נמצאים: נקב-העול (for. jugulare), שדרכו עוברים כל-ידם ועצבי-המוח IX, X, XI, ותעלה (canalis hypoglossi) למעבר העצב XII. בסלע של עצם-הצדע נמצא מבוא-השמע הפנימי (meatus acusticus int.), שאילו נכנסים עצבי הפנים (VII) והשמע (VIII); ממערת-התוף יוצא מבוא-השמע החיצון (meatus acust. ext.), שנפתח כלפי חוץ מתחת לשורש של זיו-העול ונמשך בחלק סחוס (ע"ע און); וכן חודרת את הסלע תעלה למעבר עורק-הראש הפנימי. — כל הנקבים האלה, פרט לנקב הערפי הגדול — וכן כמה נקבים קטנים אחרים, הם זוגיים.

התפתחות הג'. הסימנים הראשונים של הג' הקרומית בעובר מופיעים בחלקים הבסיסיים, העתידים להיות עצמות העורף היתד, ובאזורים קופסיות-האזניים. משם מתפשט הקרום ומקיף את כל המוח. התהוות הסחוס מתחילה גם היא באיזורים אלה. בסחוס מופיעים מרכזי-התגרמות, היוצרים את

Grundzüge einer systematischen Kraniometrie (יטודות קראניומטריה שיטתית, 1890) — נדרשו לתיאור ממצה של ג' אחת כ-5,000 מדידות וכ-2,000 חישובים של ציונים! לסיכך הטיל הקונגרס הבינלאומי לאנתרופולוגיה וארכאולוגיה פרהיסטורית במונאקו ב-1906 על ועדה המורכבת מחוקרי ארצות שונות להכין תכנית פשוטה יותר למספר מצומצם יותר של מדידות מוסכמות על פני הג'. הסכמת-מונאקו זו היתה מבוססת בעיקרה על כלליו של ברוקה, אך לא נתקבלה על דעתם של כמה מחשובי אנשי-המקצוע. שיטה אחרת פותחה על-ידי הגרמני רודולף מארטין בספרו החשוב Lehrbuch der Anthropologie (ספר-לימוד באת-רופולוגיה), שמהדורתו הראשונה הופיעה ב-1914. השניה (3 כרכים) — ב-1928, והשלישית עומדת להופיע עכשיו. בראשית המאה ה-20 יסד ק. פירסון (ע"פ) את העיתון „ביומטריקה“ (Biometrika), צבר אוסף של 10,000 ג' (כעת בקימברידג'), והציע תכנית מקיפה של מחקר קראניומטרי. המושגות על מדידות בשורות גדולות של ג' מטיפוס אחד או ממוצא אחד, במתודה הקרובה לזו של ההסכמה הפראנקפורטית. אולם בתיקונים ושיפורים מסוימים. הסכמה של „ביומטריקה“ פותחה ב-1902 ע"י הגב' ס. ד. פוסט (Cecily D. Fawcett) ומ-1923 עד 1936 ע"י ג. מ. מוראנט (G. M. Morant) ועורריו. מן התרומות החשובות לקראניומטריה בדור האחרון יש לציין את מחקריו של מוראנט על האדם הפאלאולית (1926—1930) ואת מידותיו של ד. ל. ריזן (D. L. Ridsen) ב-700 ג' מן החפירות בלכיש שבא"י (1939). הבטאונים החשובים ביותר של המחקר הקראניומטרי בדורנו הם „ביומטריקה“ ו-Annals of Eugenics (Annals of Human Genetics — 1954).

שיטה חדשה לקביעת קיבולת-הג' פותחה ב-1936 ע"י א. ברייסינגר; היא מבוססת על מילוי הג' בורע-חרדל בהנאים סטאנדארדיים וקביעת נפח החומר במקום שקילתו. היא מאפשרת מדידה מדוייקת של נפח-הג' תוך כדי 10 דקות. מוסכם היום למיין את הג' מבחינת קיבולת לפי שלוש מחלקות:

נשים	גברים
קטנות (oligencephalic) עד 1,300 סמ"ע	עד 1,150 סמ"ע
בינוניות (eucephalic) 1,300-1,450 סמ"ע	עד 1,300-1,450 סמ"ע
גדולות (aristencephalic) מ-1,450 סמ"ע ומעלה	מ-1,300 סמ"ע ומעלה

מבחינת הנומנקלאטורה, מוסכם היום לכנות בשם skull (ג' במובן הרחב) את השלד הגרמי של הראש בשלמותו, כולל הלסת התחתונה. הג' בלי הלסת התחתונה היא cranium; אחרי נטילת עצמות-הפנים הוא calvaria (תיבת-המוח); calvaria בלי הבסיס היא calotte (כיפה).

התנאי הראשון לתיאור קראניומטרי שיטתי של הג' הוא הגדרת מישורים יסודיים, המשמשים מערכת-ייחוס לשיעורים ולווריות. המישור האפקסי הסטאנדארדי (לפי ההסכמה הפראנקפורטית) עובר דרך השוליים העליונים של מבואי-השמע החיצונים ודרך הנקודה הנמוכה ביותר בשוליים התחתונים של הארובה השמאלית. המישור האנכי הסטאנדארדי עובר גם הוא דרך השוליים העליונים של פתחי-השמע והוא ניצב למישור האפקסי הסטאנדארדי. המישור התיצי (סאגיטאלי) האמצעי עובר דרך הנקודה האמצעית של השלב שבין עצם-המצח ועצם-האף ודרך שני הקצוות של שלב-החץ. לא

השלים הפתחים מקנים לג' פלאסטיות, המאפשרת לראש להתאים את צורתו לצורת המיצר הנו.

קראניומטריה (craniometry), ענף של האנתרופולוגיה מטרית (ע"פ אנתרופולוגיה, עמ' 709—710), העוסק במדידת הג' לשם הגדרה כמותית-מספרית מדוייקת של צורתה; מקצוע-עזר חשוב למיין האנתרופולוגי של המין האנושי, למחקר-הגזע, לאנתרופולוגיה ולתורת-התורשה, וכן לפאלאונטולוגיה, לפרהיסטוריה ולהיסטוריה.

הנסיגות הראשונות למיין ג' אנושיות על סמך היחסים של מרחקים בין נקודות מסוימות וקבועות שבהן געשו ע"י האנאטום הפלאמי אדריאן ואן דן שפיגל ב-1600. 1000 שנים אח"כ, ב-1699, עשה האנגלי אדורד טיוון (E. Tyson) מדידות בג' של שימפאנזה. עוזרו של ביסון (ע"פ), ל. ז'. מ. דיבנטון השווה ב-1764 את מקומותיהם של הנקב הערפי הגדול בג' של בני-אדם ושל יונקים שונים. פטרוס קאמפרי, האמן ואיש-המדע ההולנדי, חיבר ב-1770 מחקר באנטומיה משהו (ע"פ) על ג' של בני-אדם בגילים שונים ומגזעים שונים ושל בע"ח שונים מבחינת „זוויות-הפנים“ שלהם, אך מחקרו לא יצא לאור אלא ב-1791. י. פ. בלומנברג (ע"פ) עסק הרבה בתיאור משהו של ג' שונות, כפי שהן נראות מלמעלה (מבט אנכי), אך בלא קביעת ערכי-מדידה מדוייקים; בעקבותיו יצאו ג'. ק. פריצ'ארד לגבי המבט מלפנים וסר ריצ'רד אואן (ע"פ) לגבי המבט מלמטה (מבט בסיסי). כל אלה היו מחקרים קראניוסקופיים, אך לא היו בגדר קראניומטריה.

מקויה (ע"פ; 1795) עד מ. ה. דשאן (M. H. Deschamps; 1859) עסקה הקראניומטריה בעיקר במשמעות הוואולוגית והגזעית של זוויות שונות בג', ואף הושפעה במידת-מה מן הפרנולוגיה (ע"פ). אולם בינתיים הושגו גם תוצאות כמותיות חשובות. פותחו שיטות למדידה ישירה של קיבולת-הג' ע"י מים (1798), חול (1831) או זרע-ידחון (1836) ולחישוב משקל-המוח על-סמך כמותו של חומר-המילוי ומשקלו הסגולי של חומר-המוח. ב-1840 יצר השוודי א. רציוס את מושג „ציוני-הג'“ (indices), המבטאים (באחוזים) את יחס רוחב-הג' לארכו, וטבע את המונחים „דוליכוקפאלי“ (ארוך-הג') ו„בראכיכפאלי“ (קצר-הג'). ב-1859 הוסיף ק. א. פון בר (ע"פ) על תיאורי-הג' את המראה מאחור — המבט הערפי — ויצר ציון מורכב, שבו כלולים האורך, הרחב והגובה של הג', 1839 עד 1859 הופיעו דו"חים מסורטים על מדידות-ג' המוניות שנעשו באנגליה, אמריקה, רוסיה, אירלנד ומצרים.

אולם ביסוס שיטתי לעבודה קראניומטרית לא ניתן אלא ב-1875 ע"י פ. פ. ברוקה (ע"פ), שכלליו נתקבלו ע"י כל האנתרופולוגים הצרפתיים ורובם של החוקרים בבלגיה, אנ-גליה, איטליה וספרד וקצת השווייציים, ועדיין הם חשובים לחקירת-הג' עד ימינו. ב-1882 קבעה החברה האנתרופולוגית הגרמנית בכינוסה בפראנקפורט כללים למדידות סטאנדארד-דיות בג' בין נקודות מסוימות, והסכמה פראנקפורטית (Frankfurter Verständigung = F. V.) זו נתקבלה בכל הארצות דוברות-גרמנית, אע"פ שנמתחה עליה ביקורת מצד כמה חוקרים.

במחקר הקראניומטרי המקיף ביותר במאה ה-19 הוא ספרו של ההונגארי א. פון טרוק (Aurel von Török)

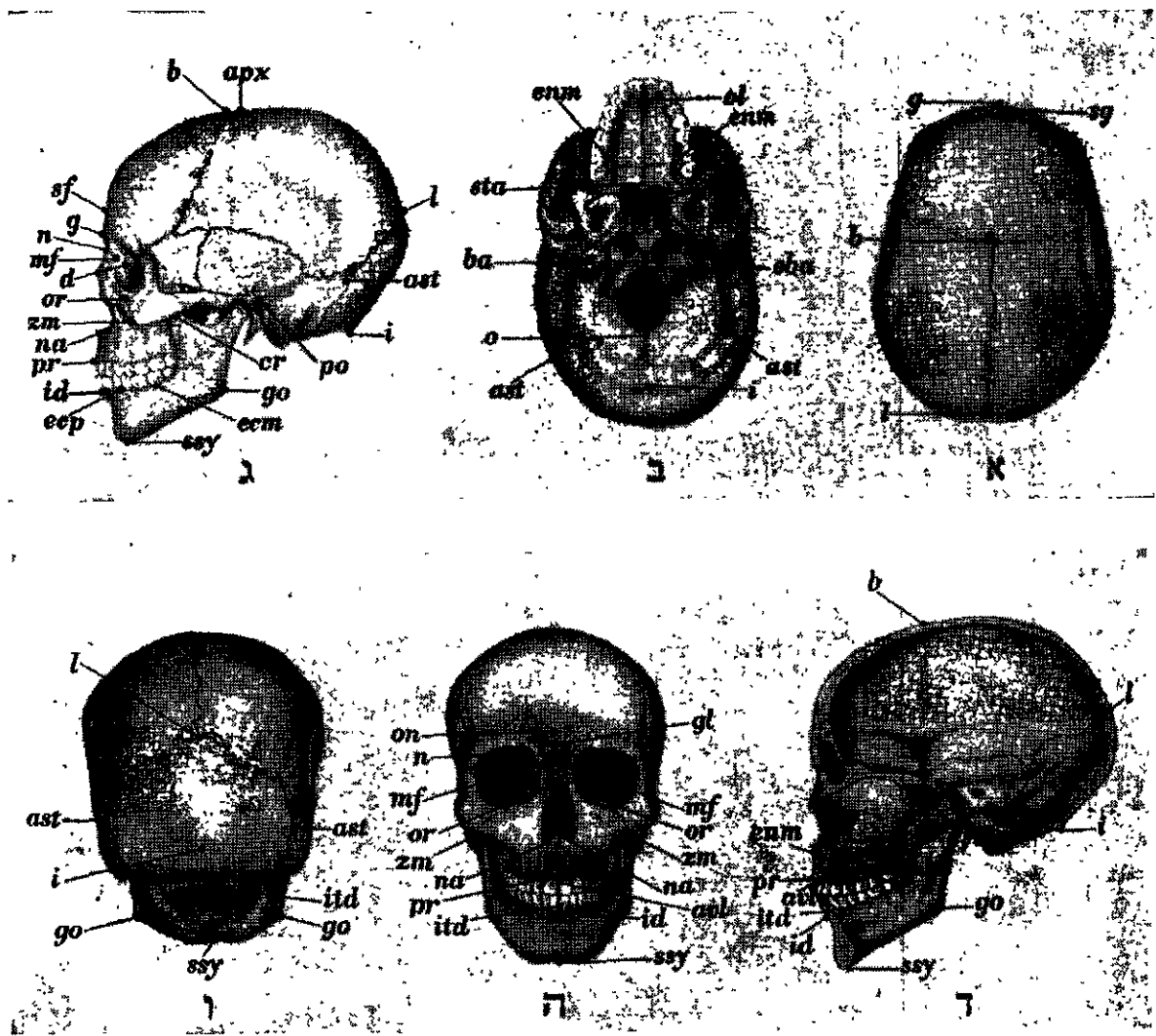

ציור 7: נקודות היסוד למדידות קראניומטריות

א = הג' במבט אנכי מלמעלה (norma verticalis Blumenbachii) ד = הג' כחתך ביניים
 ב = הג' במבט אנכי מצד הבסיס (norma basilaris Owenii) ה = הג' במבט מלפנים
 ג = הג' במבט אפקי מן הצד (norma lateralis Virchowii) ו = הג' במבט מן העורף (norma occipitalis von Baerni)

השמות הבינלאומיים המוסכמים

Alveolare	avl	Ectopraemolare	ecp	Lambda	l	Orbitale	or
Apex	apx	Endobasion	eba	Maxillofrontale	mf	Porion	po
Asterion	ast	Endomolare	enm	Nariale	na	Prosthion	pr
Basion	ba	Glabella	g	Nasion	n	Staphyphon	sta
Bregma	b	Gonion	go	Ophryon	on	Subsymphyseale	ssy
Coromion	cr	Infradentale	id	Opisthion	o	Supraglabelare	sg
Dacryon	d	Inion	i	Orale	ol	Zygomaxillare	zm
Ectomolare	ecm	Intradentale	itd				

לפי שיטה זו מדידה 29 שיעורים, שהחשובים שבהם הם:
 L = האורך המאכסימאלי מ g במישור החצי האמצעי;
 B = הרחק הבינרקיטי המאכסימאלי, ניצב למישור החצי האמצעי; $B = FB$; $o-ba = FL$; $b-ba = H'$; $FL = G'H$; גובה הפנים העליון, $avl-n = GB$; $zm-zm = NH$; גובה האף, $na-n = NB$; רוחב הארובה המאכסימאלי מ mf, $O_2 = G_1$; גובה הארובה, ניצב ל $O_1 = G_2$; אורך החך, $sta-ol = G_2$; רוחב החך, $emn-enm = GL$; המרחק בסיס-קשת השיניים, $avl-ba$; הציונים העיקריים הם:

פחות מ 4 מישורים דרושים להגדרת הציונים היסודיים בלסת התחתונה המנותקת ממפרקה.
 נקודות היסוד, שהן קצות המרחקים הנמדדים לפי המתודה המקובלת היום בקימברג, מסומנות בציור 7.
 ערכי המרחקים השונים על פני שטח הג' או בתוכה נמדדים עד לדיוק של מילימטר שלם לגבי השיעורים הגדולים, של 0.5 מ"מ לגבי השיעורים הבינוניים, ושל 0.1 מ"מ לגבי השיעורים הקטנים (כגון קטרי הנקב הגדול, האף הארוכה וכד'). הציונים והזוויות מחושבים עד למקום אחד אחרי הפסיק; כל חישוב נוסף אינו אלא דיוק מדומה. נוסף על קביעת הנפח (c) דורש התיאור הקראניומטרי

הקראניומטרי השלם של הלסת התחתונה מצריך 15 מדידות של מרחקים וזוויות.

כל מחקר קראניומטרי בקבוצה של ג' או לסתות תחת-נות טעון בדיקה מוקדמת של העצמים הנחקרים לשם הרחקת כל המקרים הפאתולוגיים או השייכים לבני-אדם שטרם התבגרו. את העצמים התקינים המתאימים יש למיין תחילה לפי זכרות ונקבות על סמך סימניהם האנאטומיים, ואח"כ יש לבדוק כל קבוצה לחד. יש לקבוע את המין של כל הג', ואסוד לברור מתוך החומר את הג' בעלות האופי הגברי או הנשי הבולט. עודף ניכר של ג' נשים באוסף מקרי של ג' הוא חשוד תמיד, מאחר שבדרך-כלל סיכויי-השימור לג' נשים, שהן דקות ושכורות יותר, הם קטנים מסיכויי-השימור לג' גברים.

P Broca, *Instructions cranologiques et craniométriques*, 1875; A. v. Török, *Grundzuge e. system. Krianiometrie*, 1890; L. Wilsen, *Geschichte u. Bedeutung d. Schadel-messung*, 1901; G. M. Morant et al., *Biometrika* 14, 1923, 28, 1936; id., *The Essential Cranological Technique*, 1, 1933; R. Martin, *Lehrbuch d. Anthropologie*, I-II, 1928; D. L. Ridsen, *A Study of the Cranial and other Human Remains from Palestine* (*Biometrika* 31), 1939.

ג. ט.

גִּלְגָּמֶשׁ, עֲלִילֹת, עלילות-גיבורים בבליה, היצירה האפית העתיקה ביותר בספרות-העולם הידועה לנו. נמצאה ב-1872 בחפירות של חורבות ניוה, חרותה בכתב-היתדות על 12 לוחות מספרייתו של אשורבניפל. האפוס נקרא ע"ש גיבורו הראשי, שהיה, כנראה, אישיות היסטורית: הוא מופיע ברשימת מלכי שומר של השושלת הראשונה בעיר אַרְךְ (אַרְךְ).

עלילות-ג' היא יצירה טראגית, שהיא מתארת את מאבקו הגואש וחסר-התקווה של האדם — אף של הראשון בגיבו-רים — נגד הגורל שאין מפלט ממנו, הוא המוות. ג' מתואר



חוטם בבלי: גלגמש לוחם באריה

כגיבור, ששלישיתו אדם ושתי-שלישיותו בו אל. הוא שולט בעריצות באַרְךְ ומעביד את אנשיה בסרך. האלים עונים לצעקתם ושולחים לעזרתם את אַנְגִּידו, אדם פרא ואיש-טבע, שנמשך בתחבולות-ערמה אל אַרְךְ, כדי להתחרות בג' ולנצחו. אולם הקרב העז בין שני היריבים מסתיים בהת-דדוּתם. שניהם עוזבים את העיר ההלכים לחפש ולהרוג את המפלצת האיזמה חַמְבַּבָּה, נוטר יערה-ארזים, שהטיל את אימתו על כל אנשי-העיר. אחרי הרפתקאות מסוכנות מצליחים שני הידידים להרוג את חַמְבַּבָּה, כורתים את ראשו ומשליכים את גופתו למאכל לחיות-השדה. האֵלָה אֶשְׁתֵּר מתפעלת מיפיו ומגבורתו של ג' ומציעה לו את אהבתה. אך הוא דוחה אותה בלעג ובבוז. אשתר תובעת את עלבונה מאת אַנְגִּידו, אל-השמים, והוא יוצר את שור-השמים. כדי להשמיד את ג', אך שני

(1) ציון אורך-רוחב או ציון-הראש = 100 B/L

גבולות	
עד 74.9	dolichocephalic
79.9-75.0	mesocephalic
מ 80.0 ומעלה	brachycephalic

(2) ציון אורך-גובה או ציון-הגובה = 100 H'/L

גבולות	
עד 69.9	chamaecephalic
74.9-70.0	orthocephalic
מ 75.0 ומעלה	hypsicephalic

(3) ציון רוחב-גובה או ציון-הגובה הרחבי = 100 H'/B

גבולות	
עד 91.9	tapeinocephalic
97.9-92.0	metrioccephalic
מ 97.9 ומעלה	acrocephalic

(4) ציון-הנקב = 100 FB/FL

גבולות	
עד 81.9	leptotrematous
85.9-82.0	mesotrematous
מ 85.9 ומעלה	brachytrematous

(5) ציון-הפנים העליון של הלסת = 100 G'H/GB

גבולות	
עד 67.9	curvoprosopic
77.9-68.0	mesoprosopic
מ 78.0 ומעלה	leptoprosopic

(6) ציון-האף = 100 NB/NH

גבולות	
עד 46.9	leptorrhine
50.9-47.0	mesorrhine
מ 51.0 ומעלה	platyrrhine

(7) ציון-הארוכה = 100 G₂/G₁'

גבולות	
עד 75.9	chamaeconchic
84.9-76.0	mesoconchic
מ 85.0 ומעלה	hypsiconchic

(8) ציון-החך = 100 O₂/O₁

גבולות	
עד 79.9	leptostaphyline
84.9-80.0	mesostaphyline
מ 85.0 ומעלה	brachystaphyline

מן הזוויות השונות הנמדדות בג' נודעת חשיבות מיוחדת לזווית המגדירה את התבלטות הלסתות — הפרוֹגְנָתִיזְם. היא נקבעת לפי זווית-האף (<NL) של המשולש avl-n-ba, הפתוחה כנגד הקו GL. המיין של זווית-האף הוא:

גבולות	
עד 64.9°	prognathous
67.9°-65.0°	mesognathous
מ 68.0° ומעלה	orthognathous

מדידות חישובי-ערכים בלסת התחתונה כרוכים בקשיים גדולים יותר מאשר אלה שב cranium. לפיכך הונחה עצם זו במידה רבה בעבודה הקראניומטרית. אולם מחקריהם של ג. מ. מוראנט ועוזוריו (1923-1937) גילו, שיש גם ללסת התחתונה חשיבות רבה למיין אנתרופולוגי ולהגדרת הגזע. הם פיתחו טכניקה מתאימה גם למדידות בלסת התחתונה ע"י קביעת נקודות-יסוד לשיעורים וזוויות יסודיים. התיאור



קטע מעלילות-ג' בלשון אכדית, שבר של סבלת-חרם, נמצא בסנידו שבא"י בראשית 1955

[ברשות האריבה של מהלכת-העתיקות, משרד החינוך והתרבות]

התרבות הבבלית על המזרח הקרוב כולו, ובכלל זה גם על העברים. אולם, יותר משיפור-התורה קרוב לסיפור שבמקור רות השומריים או לנוסח של אשורבניפל, הוא קרוב לשריד החורי, שבו שם הגיבור אינו ג' אלא נחמוליאל, הקרוב לשם נח שבתורה (...נח לאמר זה ינחמנו... בר' ה, כט), מבחינת השקפת-העולם ניכר הבדל עקרוני בין היצירה השומרית-הבבלית ובין התורה: מצד אחד תפיסה אלילית, המתבטאת בלשון גסה ובתיאורים גשמיים ואנתרופומורפיים, ומצד שני מונותאיזם צרוף, המתבטא בלשון נקייה ועדינה.

עלילות גלגמש, תירגם ש. טרניובסקי, הרפ"ד: א. ד. קאסטר, מארם עד נה תש"ד; S. Langdon, *The Epic of Gilgamesh*, 1917; Jastrow and Clay, *An Old Babylonian Version of the Gilgamesh Epic*, 1920; P. Jensen, *G.-Epos, judaische National sagen, Ilias und Odyssee*, 1924; id., *Das Gilgamesh-Epos in d Weltliteratur*, I-II, 1906-1929, B. Meissner, G. (Handbuch der Literaturwissenschaft, I), 1928; R. C. Thompson, *The Epic of Gilgamesh*, 1930; G. Contenau, *L'epopee de Gilgamesh, poeme babylonien*, 1939, S. N. Kramer, *JAOS* 64, 1944, 67, 1947; *BASOR* 94, 1944; J. B. Pritchard, *Ancient Near-Eastern Texts Relating to the Old Testament*, 1950.

מ. ב.

גלדיטורים (gladiatores, מ gladius, חרב), לוחמי-זירה ברומא העתיקה. ראשיתם של קרבות-הזירה היתה בטכסי-הקבורה של האטרוסקים (ע"ע); ברומא נערכו לרא-שונה קרבות-ג' ב-264 לפסה"ג. במאה האחרונה לרפובליקה הרומאית כבר היו קרבות-ג' צורת-השעשוע האהובה ביותר על המוני-העם הרומאי. המועמדים לתפקידי-מדינה היו משתדלים לרכוש את תמיכת הבוחרים ע"י עריכת הצגות-ג' מפוארות. גם הקיסרים ערכו קרבות המוניים של ג'; למשל, אוגוסטוס ערך 8 הצגות, שבהן השתתפו 10,000 ג'; טראיאנוס, ב-107, ערך הצגות במשך 123 יום בהשתתפות 10,000 לוחמים. כג' הרעסקו: (א) פושעים שנידונו למיתה או לעבודת-כפיה; (ב) שבויי-מלחמה (כך נידונו שבוים יהודים רבים להילחם בזירה אחרי שנת 70 לסה"ג); (ג) עבדים שנמסרו ע"י בעליהם לשירות זה; (ד) מתנדבים בני-חורין שבהרו במקצוע זה; אלה היו חייבים להירשם אצל הרשות, וע"כ היו מפסידים את זכות-האזרחות, אם כי יכלו להשתחרר שוב מן השירות כג' ע"י תשלום מיוחד. במזרח ההלניסטי היו רוב

הגיבורים מצליחים להתגבר גם עליו וחוזרים לעירם כגואלים ומשיעים. כאן נופל אנגידו למשכב ומת אחרי הלומות גומאים ומוצועים, מותו של ידדו משרה על ג' דיכאון ופחד, פן יהיה גם סופו כשל אנגידו; הוא עוזב את עירו ויוצא להפש את סטיהחיים. אחרי הרפתקות מרובות ונוראות הוא מגיע אל אתנפשתם, אחד מאבות-אבותיו הנמצא עדיין בחיים, ושאלו כיצד זכה - יחיד בתבל - בחיי-עולם, וכיצד יוכל גם הוא להשיגם. אתנפשתם מספר לג' מעין סיפור המבול: האלים החליטו להכחיד את כל בני-האדם מעל פני-האדמה, אך איך - פטרוננו של אתנפשתם - יעץ לו לבנות ספינה וללט עצמו בתוכה ביחד עם אשתו וכל זרע החיים למיניהם. אי"כ בא המבול, שמחה תוך שבעה ימים כל זכר לחיים, כשוד המבול, שלח אתנפשתם את היונה והסנונית לראות הקלו המים מעל פני האדמה, אולם שתייהן חזרו אל הספינה, כי לא מצאו מנוח לכף-רגלן. אחרי זמן-מה שלח את העורב, וירא כי קלו המים, ויאכל ויחטט בארץ, ויצרחה, ולא יסף לשוב. הספינה נעצרה על קצה הר-ניציר, ואתנפשתם יצא להבוח וזכחים לאלים ולהודות להם על כל הטובה שעשו עמו, ואגלל שלח אותו למקום רחוק, אל "תוצאות-הנהרות", וצניק לו חיי-נצח. אתנפשתם מגלה לג' את מקום-המצוא שן הצמח המכיל בקרבו את סטיהחיים, אך לאחר שג' מוצאו



גלגמש נצייר תכליסיאלאבאסטר מארסונו של סרינו השני

אין הוא מצליח לשמור עליו, והחש גונבו ממנו. אחרי צרות ויטורים נוספים חוזר ג' לעירו; כאן הוא מעלה את רוחו של ידדו המת; אנגידו מתאר לפניו את החיים שלאחר המוות וסראה לו שגם בהם אין תקווה רבה לאדם.

אין עתה כל ספק, שאפוס זה בצורתו האחרונה, כפי שהגיע לידינו, מורכב מכמה וכמה יצירות שומריות קדומות ביותר, שבהן היה ג' הגיבור הראשי. סיפורים אלה צורפו יחד כבר בראשית האלף ה-2 לפסה"ג לאפופיה גדולה אחת בידי הבבלים והאשורים. במשך הזמן נתוספו עליה תוספות רבות, ביניהן גם סיפורים, שמלכתחילה לא היתה להם כל שייכות לעצם הרפתקותיהם

של ג' ואנגידו, וייתכן שאף שמות גיבוריהם שוננו במתכוון, כדי לתת לאפוס הגדול צורה אחידה ושלמה. בעת האחרונה נמצאו שרידים רבים של האפוס הזה בארכיון המלכותי של הניתיים בבוגאזקוי גם בתרגום לשונות החיתית והחורית, וכן נמצא בראשית 1955 קטע מעלילות-ג' על פני שבר של חרס על-יד התל של מגידו בעמק-יזרעאל. מכאן, שתחום-השפעתה של יצירה זו היה נרחב; הדיה ניפרים אף במיתוס היווני. הקבלה וקירבה גדולה ביותר נראות בין סיפוריו של אתנפשתם על המבול (לוח 11) ובין סיפור-המבול שבתורה, היזמה לו בפרטים רבים. יש מייחסים הקבלה זו לקירבה זריבה של הספרות הבבלית בכלל, ושל האפוס הזה בפרט, אל ספרות-המקרא - כביטוי למקור הגזעי המשותף של העב-רים והבבלים; ויש רואים בה ביטוי להשפעתה החזקה של

כמעט לא נמצא מי שעירער על מלחקי דם ומוות אלה, ואילו מן הסופרים היווניים היו מי שראו בהם עדות שהרומאים מש- תייכים לבארבארים. כדאי לציין, שהעיר רודוס סירבה לחלוטין לערוך קרבות-ג' בתחומה.

הג' נתחלקו לסוגים שונים לפי זיונם ושיטות-מלחמתם: ה-"סקוטור" (Secutor) נשא חרב, מצחה וכובע-ברזל; ה-"תראקי" (Thrax) היה מזויין במגן עגול, חרב עקומה, כובע-ברזל ומצחה; ה-"מירמילר" (Myrmillo) היה מזויין לפי הדוגמה הגא- לית; ה-"רטיאריוס" (Retiarius) נשא קלשון, צינה על הכתף, חרב או פגיון ורשת של חוטי-ברזל, שבה ניסה ללפוד את יריבו ה-"סקוטור" או ה-"מירמילר".

המקום הרגיל לקרבות היה באמפי- תיאטרון; גם למחנות-הצבא היו אמפי- תיאטראות משלהם. ההצגה נפתחה בתהלו- כת המשתתפים; אח"כ נערכו קרבות מדו- מים בכלי-זיון של עץ; לאחר מכן באו קרבות-ג' או קרבות פושעים עם חיות-טרף. אחרי הצהריים נערכו הקרבות העיקריים, שנקבעו לפעמים כקרבות לחיים ולמוות, אולם בדרך-כלל יכול היה המנוצח לבקש חנינה, וההכרעה היתה בידי עורך (edi- tor) התחרויות, שקיבל כרגיל את דעת הקהל. עפ"ר נלחמו הג' זוגות-זוגות, אם כי נערכו לפעמים גם קרבות של קבוצות.

הג' המצלחיים זכו להערצת הקהל ולפופולאריות עצומה, בדומה ללוחמי

שורים בספרד או לכוכבי-קולנוע ולאולפיי-ספורט בימינו. על מעריצי קרבות-הג' נמנו קיסרים (כגון טיטוס, אדריאנוס; הקיסר קומודוס השתתף אישית בקרבות-הזירה), אנשי האצולה, ואף נשים.

הידיעות על קרבות-ג' במזרח השמי של הקיסרות הן מועטות. ההצגות נערכו ע"י הרשויות בערים בעלות תרבות הלניסטית; ביהודה, למשל, ע"י הורדוס בקיסרי. יש במקורות יהודיים עדויות על קשריהם של יהודים למשחקי-הג'; העם ידע שהג' נקנים "בדמין יקרין" (ירר גיט' ד, ט'); בעלי- ההלכה התנגדו לפדיונו של אדם שמכר את עצמו לג', אע"פ שהיו גם חכמים, שראו חובה לפדות את מי "דובין נפשיה ללודארי", משום "דהכא איכא קטלא" (= שכאן יש סכנת הריגה [בבלי גיט' מ"ו-מ"ז]); מקובל היה ש"בנוהג שבועלים אין לודר עושה דייתיקי (= צוואה), שאינו יודע אימתי הוא נהרג" (בראשית רבה, שיטה חדשה, תיאודור-אלפק, 1200). בין היהודים שמכרו את עצמם ללודאים היו אוכלי טרי- פות להכעיס ונוהגים כמנהגי הרומאים, אבל היו כאלה שמכרו את עצמם מאונס ("מפני חייו עשה" כך - ירושלמי שם, שם). "מאכל-לודים" נחשב לביטוי לאכילה בשעה מוק- דמת ובמתכונת עשירה (בבלי פסחים י"ב, ע"ב; שבת, ר', ע"א). בעם נפוצו סיפורים על ר' שמעון בן לקיש החכם הגיבור, שמכר עצמו ללודאים והרג את כולם בדרך של גבורה וערמה (גיטין מ"ז, ע"א). את השקפת החכמים על משחקי-הג' יש למצוא בצירוף שבמדרש "בקובה, בקוביאי,

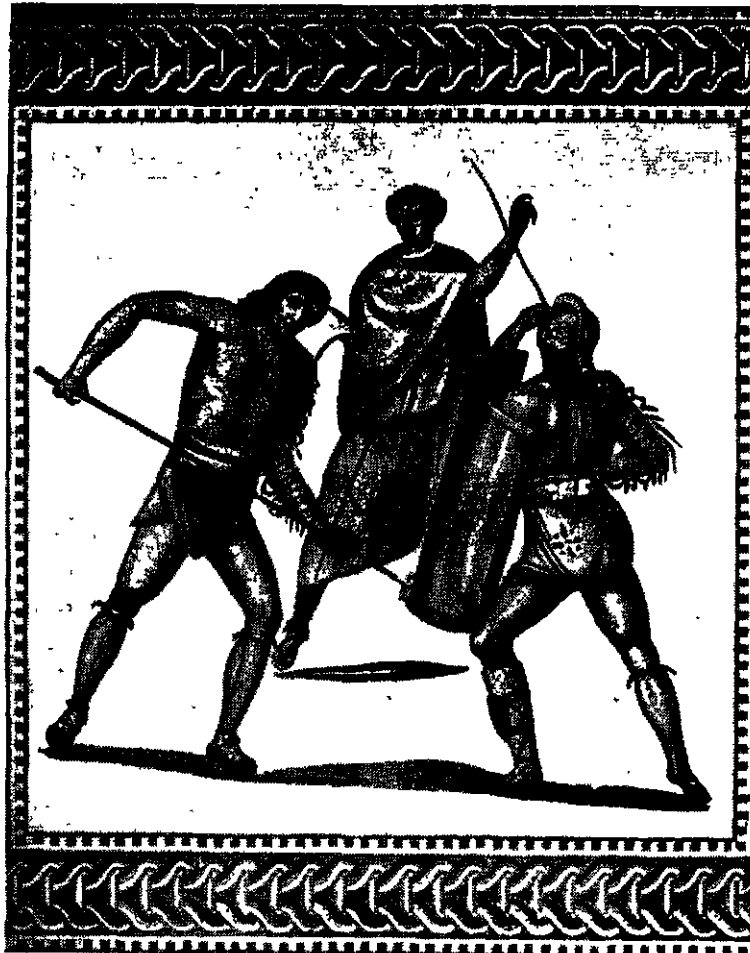

איטון-גלאדיאטורים
פיספס רופאי מווילהנינג שעליד סריר (המאה ה-4 לסת"נ) מיטין - סקוטור,
משמאל - רטיאריוס (הלוחם כאו בלי רשת), עליהם עוסד הלאניסט

הג' בני-חורין; במערב-הקיסרות היו הרוב עבדים. בתקופת הרפובליקה באו הג' בעיקר מגאליה ומתראקיה; בימי הקיס- רות - מכל הארצות הבארבארות, בפרט מגרמניה.

בתקופת שקיעת הרפובליקה היו עסקנים מדיניים ומנהיגי- מפלגות שוכרים להם קבוצות של שומר-ראש או מרצחים מקצועיים מבין הג', וכן נשקפה אז תכופות סכנה למדינה ממרידות ג' מרינפש (ע"ע ספרטקוס); בתקופת הקיסרות מנע פיקוח חמור סכנה זו.

המחנה הראשון לאימון ג' (ludus; מכאן "לודר" או "לודאי" בארמית התלמודית) הוקם במאה ה-2 לפסה"ג בקא- פואה; ידועים לנו גם מוסדות לאימוני-ג' בפומפיי וברומא עצמה. בימי הקיסרים היו ברומא ארבעה מחנות-ג', וכן נמי צאו מחנות-אימונים ברחבי האימפריה, וקרבות-ג' נערכו מטעם השלטונות המרכזיים או המקומיים גם בכמה ערים גדולות בפרובינציות. להיטותו של ההמון הרומאי אחרי הספורט האכזרי הזה היתה עצומה, ועריכת קרבות-ג' היתה מן התפקידים המוכרים והקבועים של השלטונות. מקצת להקות-ג' הוחזקו ע"י הרשות הקיסרית, ומקצתן היו נתונות בידי קבלנים פרטיים (lanistae), אשר השכירו את חניכיהם לעורכי התחרויות. תנאי-החיים במחנות-הג' היו קשים; המשמעת היתה חמורה והוטלה בשוטים ובעינויים. כנגד זה זכו הג' למוזן טוב בשפע ולטיפול רפואי, ולחמים מצטיינים אף מונקו ע"י בעליהם ומעבידיהם ומעריציהם מבין קהל חובבי הספורט הזה. מבין הוגי-הדעות ואנשי-המוסר הרומאים

בלדים ובקסמים" (תחומא. הוצאת באבער, כ' עמ' 48). הנצרות ראתה את משחקיהג' כאחת מתועבות האלילות. אך הכנסייה לא עשתה פעולה נמרצת לביטולם. אמנם ידוע על צו משנת 326 מטעם קונסטאנטינוס המגביל משחקים אלה, אך מסתבר שאיסור מוחלט על משחקיג' לא הוטל אלא בלכותו של הונוריוס (מת 423).

G. Lafaye, *Daremberg-Saglio, Dictionnaire des Antiquités*, II, 2, 1563, 1896; L. Friedländer, *Sittengeschichte Roms*, 1923¹⁰, II, 50-112, IV, 205-275; L. Robert, *Les Gladiateurs dans l'Orient Grec*, 1940.
ש. א. ט. ה. ב"ש

גלדיסטרסון, ויליאם יוארט - William Ewart Gladstone - (1809, ליוורפול - 1898, הווארדן), מדינאי אנגלי;

4 פעמים ראש-ממשלה בין שנות 60 ושנות 90 של המאה ה-19. ג' היה בנו הרביעי של סר ג'ון ג', סוחר עשיר ממוצא סקוטי, שהיה חבר הפארלאמנט הבריטי ואחד מתומכיו של קרינג. ג' הצעיר קיבל את השכלתו באוקספורד; שם התמסר במיוחד ללימוד התרבות הקלאסית והתאולוגיה, ובמקצועות

אלה עסק עד שנות חינו האחרונות. ביהוד בשפסקות בין כהונה משלתית אחת לשי-ג'יה. 1832 נכנס ג' לנית-הנבחרים מטעם מלגת הטורים ונמנה עם המתנגדים לתנר עם התיקונים. מראי שות פעולתו בפארי לצמנט רכש לו ג' עמדה מכובדה בידיי עתיו המרובות, בשכ-ל הפהיר ובכשרונו-תו הןטוריים הגדו-לם. 1834 מינה או-ת פיל (ע"ע) למשרה



1 גלדיסטרסון

במשרד-האוצר וב-1835 לסגן שרי-המושבות. לאחר שחזר פיל לשלטון ב-1841, מינה אותו לסגן גשיא מועצת-המסחר וב-1843 נכנס ג' לקבינט כנשיא המועצה (ז. א. כשר-המסחר). במאבק על ביטול „חוקי-הדגן" (ז. א. המכס על תבואה) היה ג' מתומכיו של פיל. נטייתו לחופש-המסחר, וכן ביקורו ב-1850 באיטליה והתבוננותו בדרכי השלטון האבסולוטי של הפור-פנים בנאפולי, הגבירו בו נטיות ליברליות. אחרי שסייע ב-1852 להכשיל את הצעת התקציב של דיישראלי (ע"ע), נזמנה ע"י אברדין לשר-האוצר וכיהן בתפקיד זה בשנים 1852-1855 ו-1859-1866. ככהונה זו הצטיין ג' בכשרונותיו המינאנטיים הגדולים ובבקיאותו הרבה ונמנה עם גדולי שרי-האוצר הבריטיים. הוא המשיך במדיניותו של פיל בכיוון ליבראליזציה של המשק, ואעפ"י שביטל את המכס על יבוא סחורות רבות השכיל גם להוריד את שיעורם של ססים אחרים. ב-1855 אילצה מורת-רוחו של העם על ניהול מלחמת-קרים את ממשלת אברדין להתפטר. בהיותו מחוץ לממשלה הסתייג ג' ממדיניות-החוץ של פלמרסטון (ע"ע) באירופה ובסין; אעפ"כ נכנס ב-1859 לממשלתו. בזה התקרבו צעד נוסף אל הליבראליזם, ומכאן ואילך אף נתן ביטוי ברור לדעותיו הליבראליות. הוא הטיף להשלטת יחסי שלום וחוק בין העמים, לביטול זכויות-יתר במדינה ולחופש בחיים

הכלכליים. בהשפעתו עשה קובדן (ע"ע) את חזוה-המסחר עם נאפוליון III; ג' ביטל - על אף התנגדותו של בית-הלורדים - את המכס על נייר וע"כ הזיל את מחירי הספרים והעיתונים. כן תבע את הרחבת זכות-הבחירה. בשנים ההן ביקר באיים הינניים, ובהשפעתו החזירו איים אלה ב-1864 ליוון. בימי מלחמת-האזרחים באה"ב תמך ג' בדרום, למרות משטרה-העבדות שבו, מאחר שראה במאבק הדרום תנועה לעצמאות לאומית. בתקופה מאוחרת יותר הודה ג' בעצמו, שבעמדתו זו היה משום „משגה גס". בשל נטיותיו הליבראליות אבד לג' ב-1865 המאנדאט מטעם השמ-רנים באיזור אוכספורד, ואז הצטרף אל הליבראליים, ועם מותו של פאלמרסטון היה למנהיגם המוכר. אחרי נצחונם המכריע של הליבראליים בבחירות לפארלאמנט ב-1868 היה ג' לראש-הממשלה. שש שנות-שלטונו מ-1868 עד 1874 היו שיא פעולתו המדינית. בשנת 1870 נתקבל חוק החינוך היסודי, שהבטיח מתן חינוך יסודי לגילי 5-13. ב-1872 נקבעה חשאיות הבחירות, בוטל הנהוג של קניית משרות-קצונה בצבא וצומצם זמן השירות הפעיל. אולם את עיקר תפקידו ראה ג' בפתרון הבעיה האירית, שהלכה והחמירה והחריפה מבהינה לאומית וסוציאלית גם יחד. ב-1869 בוטל מעמדה הרשמי של הכנסייה האנגליקאנית באירלנד, וב-1870 נתקבל חוק להגנת החוכרים האירים מפני נישול מאדמותיהם ע"י בעלי האחוות. שרבים מהם היו אנשי האצולה האנגלית מצאצאי כובשי אירלנד.

עם נצחון השמרנים בבחירות של 1874 עבר ג' לאופר-זיזיה, ואף התפטר מהנהלת המפלגה הליבראלית. בתקופת שלטונו של דיישראלי תקף ג' את הממשלה קשות - בהנ-מקה נוצרית-מוסרית - על תמיכתה בתורפיה ועל שתיקתה לגבי רדיפות הבולגארים עליידי התורכים, ודרש להוציא את התורכים מאירופה ע"י מסע-מלחמה. כן התקיף את מדיניותה האימפריאליסטית של ממשלת-דיישראלי בדרום-אפריקה ובאפגאניסטן. את תכניותיו הפוליטיות גולל במיוחד בנאומים מזהירים בימי מלחמת-הבחירות ב-1879/80 במחוז מידלזתיאן שבסקוטלנד, שסייעו לא מעט לנצחון הליברא-לים. ב-1880 חזר ג' לשלטון, על אף יחסה העויין של המלכה ויקטוריה אליו. מיד חיסל את הסיכסוך עם טראנסוואל והחזיר לה את מלוא עצמאותה כמעט. כן הסתייג ג' מפעולת בריטניה במצרים, אם כי כיבושה ברצע בימי שלטונו. כאשר נשלח גורדון (ע"ע) בלחץ דעת-הקהל לסדאן, הטיל עליו ג' רק את התפקיד של פינאי הבריטים מחירטום ולא מיהר לשלוח לו עזרה צבאית. מותו של גורדון ומדיניותו הוותר-נית של ג' באפריקה הדרומית עוררו נגדו את חסידי האימ-פריה ואת עסקני המדיניות הקולוניאלית. אולם ביחוד גברה ההתנגדות למדיניותו האירית, שנראתה בעיני רבים כמער-צרת את עצם קיומה של הממלכה המאוחדת. התיקונים של 1870 לא פתרו את הבעיה האירית, והתנועה הלאומנית לבשה בשנות 80 צורה תוקפנית. ג' ניסה לדכא את הטרור המתפשט בכוח-הזרוע, אבל יחד עם זה הכיר בצורך לתת סיפוק לשאיפות הלאומיות-פוליטיות של האירים ע"י הענקת אוטונומיה (Home Rule, „שלטון-בית") לאירלנד. מגמתו זו הביאה לידי מפלת הליבראליים בבחירות של 1885. אולם כבר ב-1886 חזר ג' לשלטון בשלישית ועשה את „שלטון-הבית" האירי מרכז תכניתו הממשלתית. הוא נתקל בהת-נגדות נמרצת לא רק מצד השמרנים אלא אף מצד האגף ה-יניוניסטי של מפלגתו. המפלגה הליבראלית נתפלגה

העובדים בו. "מלט" תורגם ל-23 שפות מן המתלכות בברית-המועצות ואף לכמה שפות מערביות; עברית: "המלט", תרג' ב. פרדקין, 1929.

גֶלְדֶר (קרי: קֶלְדֶר), אֶרְנֶט (אָרְט) דֶה — Arent (Aert) de Gelder — (1645, דורדרכט — 1727, שם). צייר הולנדי. ג', שמוצאו היה ממשפחת בורגנים אמידים, היה תחילה תלמידו של סמואל ון הוסטרטן ואח"כ (1661) של רמברנט (ע"צ) הזקן; לסיגנונו של רמברנט שמר אמור נים אף במאה ה-18, כשנתקבלו כבר מוזמן סיגנונות אחרים בציור. ג' לא נשא אשה מימיו ולא צבר הון לעצמו, אע"פ שהמשיך בעבודתו עד לימי זקנתו.

בראשית פעולתו צייר ג' בסיגנון המטושטש, המציין את יצירותיו האחרונות של רמברנט, ולפנים נחשבו רבות מתמונותיו ליצירות של רבו. בתמונות מתקופת צעירותו עד שנות ה-80 של המאה ה-17, כגון: "אברהם ושלוש המלאכים" (רוטרדם), "Ecce Homo" (1671, דרודן), "אסתר ומר-דכי" (1685, מינכן), מצויירות דמויות גדולות על רקע כהה; רק גונים מועטים, כגון ירוק, תרוג או צהוב, מובלטים, והם מזהירים בזהר של חמימות. אח"כ פנה ג' יותר למראות-הנוף; הנוף שבתמונותיו נמשך לעומק, תוך שימוש ברשמיי-אור עזים, הדמויות נעשות קטנות יותר, הקומפוזיציות שקו-לות פחות, הגיון נעשה מושווה ועמום כלשהו; תמונת הנוף ההררי (הנמצאת בדרודן) היא מעשה אמן של הבעת רגש-הטבע שנתעורר במאה ה-18. מיצירותיו החשובות של ג': "הכלה היהודית" (מינכן); "דיוקנו של פסל" (1690, דורדרכט); סידרת מראות של "יסורי ישו" (1715, אמסטרדם ואשאפני-בורג); "דיוקנות ד"ר בורהאפה ובני-ביתו" (1722).

K. Lihnefeld. *A. de G., Sein Leben und seine Kunst*, 1914.

גֶלְדֶרְלַנְד (Gelderland), גליל (פרובינציה) במרכזה של הולאנד. בין הפולדרים של ים-אייסל ובין גבולי-גרמניה. 5,023 קמ"ר, 1,140,000 תושבים (1952). החלק הצפוני-מערבי של ג' הוא איזור גבעות מכוסות חול וחצץ, שצמחייתו יער וערבה; החלק המזרחי — מישור המכוסה בחלקו יערות; החלק הדרומי, המשתרע בין הנאל והרין — מישור מכוסה אדמות אלוזיאליות פוריות של עמקי הנחלים. ציפיות האוכלוסיה בג': 225 נפשות לקמ"ר; בגליל שתי ערים שמספר תושביהן עולה על 100,000: נימגן ואַרְנְהַם (העיר הראשית). — הכלכלה: ג' היא בעיקרה איזור חקלאי; 18% מהכנסת האוכלוסיה באים מחקלאות וגידול ירקות ופירות, ומקום גדול תופס גידול בקר, חזירים ועופות. כשליש מן ההכנסה בא מן התעשייה, שאף היא מושתתת בעיקר על עיבוד מוצרי החקלאות: מחלבות, בתי-מטבחים, בתי-חרושת לריבות ושימורי-פירות, וכן מלבנות, מפעלי טכסטיל ונעליים. היסטוריה. בג' נמצאו שרידי ישוב מתקופת-האבן המאוחרת וכלי-חרס המיוחסים למחצית הראשונה של האלף ה-2 לפסה"ג. במאה ה-1 לסה"ג הוכנעו שם שבטים טוטוניים שונים בידי הרומאים; ישובים רומאיים הוקמו על-ידי הרינגוס. בתקופת נדחיי-העמים נכנסו לשם הפראנקים והסאקסונים. כבר קארל מארטל ופיפין הקצר סיפחו את ג' לתחום מלכותם, אלא שגליל זה לא נתקיים בידם לאורך ימים, עד שהצליח קארל הגדול לספחו לסופית. במאה ה-12 ולאחר מכן נקרא החבל בשם רוזנות גֶלְדֶה, שהיתה תחילה כפופה להגמון של אוטרקט. בערך ב-1220 השתחררו הרוזנים מתלות זו והחלו

נחלה תבוסה בכחירות, וג' נאלץ להתפטר אחרי שלטון של 7 חדשים בלבד.

הוא חזר לשלטון ברביעית ב-1892 בגיל של 83 וחידש את הצעתו בדבר "שלטון-בית" לאירלנד. הצעתו קיבלה רוב בבית-הנבחרים, אבל נדחתה בבית-הלורדים. ג' נשאר במי-עוט גם בין חברי-הקאבינט בהתנגדותו להגדלת הקציב הצי-המלחמתי והתפטר ב-1894. את שנותיו האחרונות בילה בביתו בהוארדן (Hawarden) המשיך לכתוב ספרים ומאמרים עד יום מותו. הוא נקבר בכנסיית וסטמינסטר.

אישיותו של ג' ופעלו המדיני טבועות בחותם דתיותו הנוצרית והשכלתו הקלאסית. הוא השתדל להחדיר את עק-רונות השקפת-עולמו לחיים המדיניים, אולם — אע"פ שהיה תקיף בדעותיו ובעמדתו ופעל לפי מצפנו ולא שעה לדעת-הקהל — לא הצליח תמיד להמלט מסתירות בין עקרונותיו ובין מדיניות של סיפוק אינטרסים וצרכי-שעה; לפיכך נמצאו מי שהאשימוהו בעמדת-פנים, ביחד לאור מעברו ממחנה הטורים דרך קבוצת-פיל אל הליברלים. ג' היה מגדולי הנואמים בדורו, הן בוויכוח הפארלאמנטארי והן באספות-עם. כמנהיג מדיני זכה להערצה ללא-מצרים מצד חסידיו, ובסוף ימיו היה מוכר כ-"זקן גדולי המדינה" (the Grand Old Man). במשך דור שלם עמדה המדיניות האנגלית בסימן ההתמודדות בין ג' ובין ד"ש-ראלי, הם התחלפו פעמיים בשלטון, וניגודם הפוליטי הפך לאיבה אישית. בעיני ג' לא היה ד"ש-ראלי אלא הרפתקן מסוכן ופוחז, חסר מצפון וחסר אחריות, ואילו ד"ש-ראלי ראה בפאתוס המוסרי של ג' ובנימה הדתית שבדבריו צביעות והסוואה. — ג' גרס קשר הדוק בין המדינה והכנסיה, ואת השקפותיו בעניין זה הביע בספרו *The State in its Relations with the Church* ("המדינה ביחסיה לכנסיה", 1838). בצד פעילותו המדי-נית עסק הרבה בשאלות תרבות וספרות. ביחד בתרבות הקלאסית, וחיבר מחקרים בהומרוס ופירושים לו, וכן תירגם את הוראטיוס לאנגלית.

ג' נשא לאשה ב-1839 את קתרין גלין (Catherine Glynn). חייו המשפחתיים היו מאושרים, וביתו בהוארדן היה בית-ועד לחכמים ומעין מרכז רחני לחסידיו.

J. Morley, *Life of G.*, 1903; P. Mirabaud, *Politique financière de G.*, 1911; A. T. Basset, *G.'s Selected Speeches*, 1916; D. C. Somervell, *Disraeli and G.*, 1925; P. Knaplund, *G. and Great Britain's Imperial Policy*, 1927; Ph. Guédalla, *G. and Palmerstone*, 1928; Viscount Gladstone, *After Thirty Years*, 1928; R. Craemer, *G. als christlicher Staatsmann*, 1930; E. Eyck, *G.*, 1930; R. W. Seton-Watson, *Disraeli, G. and the Eastern Question*, 1935; R. C. K. Ensor, *England 1870-1914*, 1936; J. L. Hammond, *G. and the Irish Nation*, 1938; J. L. Hammond and M. R. D. Foot, *G. and Liberalism*, 1952; Ph. Magnus, *G.*, 1954.

ג. זי.

גֶלְדֶרְלַנְד, פִּיזְדוֹר וְסִלְיֻוִיץ' — Ф. В. Гладков — (1883—1940), סופר רוסי; בן-איכרים. מקומו של

ג' בספרות נקבע ע"י ספר אחד בלבד — Цемент ("מלט"), 1924. זוהי יצירה טיפוסית של הספרות הרוסית הסובייטית, ושימשה דוגמה ומופת למספר עצום של רומאנים וסיפורים, שנכתבו ברוחה ובסיגנונה; אולם פירוטמה הרב לא התאים לערכה האמנותי המוגבל. הרומאן נותן ביטוי למפעל הבניין הסובייטי, עם תום תקופת-הגבורה של מלחמת-האזרחים וראשיתם של ימי-קטנות. במרכז העלילה עומדים שיקומו של בית-חרושת הרוס וגיבושו של אורח-חיים חדש בחברת

בדתם לפולחן הרוחות, לקרבנות ולעליות-רגל. מעריכים. שכ 10% מבני-ג' נתבוללו לגמרי בחברה החבשית וקיבלו את הדת הנוצרית-המנופויסיטית, ואילו כ 40% קיבלו את האיסלאם; אולם בכלם ניכרים שרידי הרקע הדתי הקודם. לשון ג' שייכת לקבוצת הלשונות הכושיות (ע"ע), המת-ייחסות לכלל-הלשונות השמיות-חמיות. לשון זו נחלקת לקבוצה דרומית ולקבוצה צפונית, אולם אין ההבדלים בין הניבים השונים מונעים את דובריהם מלהבין אלו את אלו. רבים מבני-ג' מדברים אף אמהאריית, שהיא לשונה הרשמית של חבש.

Ph. Paulitschke, *Ethnographie Nordost-Africas*, 1896. E. Cerulli, *The Folk-Literature of the G. of Southern Abyssinia* (Harvard African Studies, III), 1922, id., *Etiopia occidentale: Dallo Scioa alla frontiera del Sudan*, I-II, 1933; A. E. Jensen, *Im Lande des Gada: Wanderungen zwischen Volkstrummern Sudabessiniens*, 1936; M. M. Moreno, *Grammatica teorico-pratica della lingua g.*, 1939. P. G. da Thiene, *Dizionario della lingua g.*, 1939; M. Nordfeldt, *A G. Grammar* (Le Monde oriental, 23-25), 1939-41. J. P. Michels, *De godsdiens der G.*, I, 1941; A. H. J. Prins, *East-African Age-class Systems*, 1953 (כולל ביבליוגרפיה).

י. ט.

ג'לה (Gela), עיר על החוף הדרומי של סיציליה; 43,000 תושבים (1951). נמלידיג ומרכז לאיזור מטעי הכותנה שבסביבתה.

ג' היא ג'לה (Γέλα) היוונית העתיקה, שנוסדה בתחילת המאה ה-7 לפסה"נ ע"י מהגרים מרודוס ומכרתים. בראשית המאה ה-5 היתה ג', בשלטונם של סיראנים, התקיפה שבערי סיציליה היוונית. תחום שלטונם של היפוקראטס (492-485 לפסה"נ) השתרע עד סיראקוסי. אולם ג'לון (ע"ע) בחר את העיר האחרונה למרכז תחום-שלטונו בסיציליה והעביר לשם חלק גדול מאוכלוסייתה של ג'. ב-466 שבו הגולים וחיקו את העיר מתוש. במלחמה הפלופונסית עמדה ג' לימין סיראקוסי נגד אחונה (415 לפסה"נ). ב-405 כבש צבא קרת-חדשת את ג' ובזזה. היא בוצרה שוב ע"י סימולאון (ע"ע) ב-340. ב-281 נהרסה העיר כליל ע"י הממרטנינים (ע"ע) ותושביה הועברו לעיר החדשה פיניסיאס ע"י הטיראן של עיר זו. — מבנייני ג' העתיקה נשתיירו שרידי-חרבות מעטים בלבד.

ב-1230 הקים פרידריך II על חרבות העיר העתיקה את העיר טרנובה, ששמה שונה ב-1927 לג'. ב-1943, בשעת נחיתת האנגלים האמריקנים בסיציליה, ניזוקה העיר קשה.

ג'לה, יוהן גוטפריד — Johann Gottfried Galle — (1812-1910), אסטרונום גרמני. מ-1835 עד 1851

פעל במצפה-הכוכבים של ברלין. שם גילה ב-1839/40 שלושה שביטים חדשים. ג' נגיע לפירסום עולמי ע"י גילוי כוכב-הלכת נפטון (ע"ע) ב-1846 על סמך חישוביו של לוריה (ע"ע), בו ביום שקיבל את הנתונים החישוביים מידי האחרון. ג' מצא גם דרך חדשה למדידת הפאראלאכסה של השמש, ע"פ הסתכלות באסטרוואידים (ע"ע). בשנות 1851-1897 היה מנהל מצפה-הכוכבים בברסלאו.

ג'לה פלקידיה — Galla Placidia — (388[?]—450), קיסרית רומאית, בת הקיסר תאודוסיוס I. ב-410, בלכוד הוויזיגותים את רומא, נלקחה ג' בשבי, ואחרי מותו של אלאריך הוצאה לגאליה ע"י יורשו אטולף, אשר נשא אותה לאשה (414). אחרי מותו של אטולף בספרד, הוחזרה ג'

להתייב את תחום שלטונם, שנבולותיו נתייצבו סופית ב-1300 בערך. בתחילת מלחמת 80 השנים (1568-1648) עמדה ג', שתושביה כבר קיבלו את הדת הרפורמית, לצדם של המו-רדים, אולם חזרה ונכבשה על-ידי הספרדים, שמהם לא נשתחררה אלא בין 1591 ו-1637 (חוץ מחלקה הדרומי). במל-חמת לואי XIV בהולאנד ב-1672 כבשו הצרפתים ובעלי-בריתם את מרבית שטחה של ג', אולם כעבור שנתיים נאלצו חילות האויבים לצאת מן הארץ. מאז היתה קיימת בג' נציבות תורשתית של הנסיכים לבית אוראניה, אחרי תקופת נאפוליון הוקמה פרובינציית ג' ב-1814, ואחרי תחימת הגבולות בין הולאנד ופרוסיה ב-1873 לא חל שינוי בשטחה ובמעמדה. היהודים בג', במאה ה-16 כבר ישבו יהודים במקומות רבים בג', ביחד בנימגן, בורן ונירק. באמצע המאה ה-18 היו קהילות יהודיות כמעט בכל העיירות שהיו בהן שווקים. היהודים עסקו בעיקר במסחר-בהמות וכתעשיה (טכסטיל, סיגרות). מ-1820 בקירוב היתה נימגן „קהלה הראשית“ של ג', ומושב לרב הראשי של המחוז, שבו היו עוד כ-10 קהלות קטנות. מ-1881 היתה ארנהם „קהלה הראשית“ של ג'. ב-1920 ישבו בג' 4,500 יהודים (מהם 1,400 בארנהם) ב-28 קהילות. לאחר מלחמת-העולם II נשארו בג' יהודים מעטים בלבד.

I Vredenburg, *De Joden in G* ("Gelderland", 1920).

מ. רו.

ג'לה (Galla), השם החבשי של שבט אפריקני, הקירא לעצמו וללשונו בשם אורומ. רובו הגדול של שבט זה, שעדיין לא נחקר כל צרכו, יושב בתחומי חבש, בעיקר בגלילותיה הדרומיים. מספרם של בנייג' לא נקבע בדיוק;



טיפוס של בנייג'לה

האומנות רוחנים בין 2½ 31 מיליון נפש. כ-35 אלף מבנייג' יושבים בקניה, בעיקר בעמק הטאנה התלונה, וקבוצה קטנה בחלקה הדרומי של סו-מאלי האיטלקית.

מנחינה אנתרופולוגית שייכים בנייג' לגזע ה-„חבשי“, שלא הוחלט עדיין אם מקורו בתערו-בת של קבוצה שחורה וקבוצה לבנה שבאה מ-אסיה, או בטיפוס מקומי

שהוא קרוב לטיפוס השחור; בנייג' הם בעלי עור כהה ושפתיים עבות, אולם חסרי פרוגנאטיוס ומצטיינים כחוטם ישר רבשיער שאינו מסולסל אלא מעט.

בנייג' שבאיוורים המדבריים-למחצה רובם מגדלי-בקר נודדים, שעיקר מזונם בשר וחלב; תושבי הרמות המושקות היטב מתפרנסים מחקלאות וממטעים (דוחן, תירס, באנאנות מדומות, קפה, טבק); קבוצות אחדות עוסקות בחקלאות ובגידול-בקר כאחד.

המבנה המסרתי של החברה בשבט-ג' מושתת על חלוקה לסוגי-גילים (גאדא), המקיימת תמיד את השלטון בידי משפחות-ראשים מסוימות. מבין מנהגיהם ראויים לציון מילת הבנים והבנות ומוסד ה„פטרונות“ לחסות הזרים. אלהונם הראשית היא אליהשמים, ואקא; ערך רב נודע

ג'לוואה, אַוּרִיפֶסְט — Évariste Galois — (1811—1832), מאתמאטיקן צרפתי, מגדולי המתמאטיקה של כל התקופות, גאון מדעי שנספה בדמי-ימיו מחמת פגעי מול רע ואי-הבנת בני-דורו, ג' נולד בכפר בסביבת פאריס ולמד בבית-ספר גרוע, בו הכריחוהו לעסוק בעניינים ששעממוהו, וגיננו כתעותעים את נטייתו למאתמאטיקה. ספרו של לִי־וֵי־נֶדֶר (ע"ע) על גאומטריה, שנודמן לידיו ב-1824, פתח לפניו אופק חדש וקבע את אורח-חייו. ללא הדרכה התחיל לקרוא את המחקרים הצרפתיים באלגברה ובאנאליזה, עד שב-1828 מצא מורה (ל. פ. א. רישאר [L. P. E. Richard]), שהכיר בכשרוֹ-נותרו הגאוניים של תלמידו, אך לא הצליח להשיג למענו את עזרת שלטונות-החינוך.

כבן 17 שלח ג' לאקאדמיית-המדעים בפאריס מאמר המכיל תמצית תגליותיו, אך המאמר נשאר זמן רב ללא



אווּרִיפֶסְט ג'לוואה

טיפול ולסוף הלך לאיבוד בידי קושי (ע"ע); מאמר שני מקיף יותר, שנשלח אל האקאדמיה שנתיים אח"כ, נעלם בין התיקים מחמת מות מזכיר האקאדמיה (פוריה) שקיבל עליו לבדוק; מאמר שלישי קיבל מידי פואסון את הציון „לא ניתן להבינה“ כן נכשל ג' פעמיים בבחינת-הקבלה לביה"ס הפוליטכני, מפני שבחניו לא יכ-

לו להבין את מעופו של הנבחן; הבחינה השניה נגמרה בכך שג' זרק מוחק בפני בוחנר-מענו.

עם פרוץ מהפכת 1830 פנה ג' לפוליטיקה, היה פעיל בתנועה הרפובליקנית, נאסר פעמיים וניצל בקושי מפסק-דין קשה. בנסיבות שלא נתבררו עד היום והקשורות עכ"פ בפוליטיקה מזה ובענייני אשה זונה מזה, ראה את עצמו נאלץ להסכים ב-29 במאי 1832 לדו-קרב באקדחים, שיערך למחרת. הוא צפה מראש שייהרג, ובלילה כתב בחיפזון מעוצבן את צוואתו המדעית הקצרה וגדושת-התוכן, שבה חוזרת ונשנית ההערה: „אינ לי זמן, אינ לי זמן“. הוא נפצע קשה ומת כעבור יום, ב-31.5.1832. בקשתו, שצוואתו יחד עם כמה כתבי-יד שהכין בשביל האקאדמיה יימסרו לגאוס (ע"ע) או ליעקבי (ע"ע), לא נתמלאה, והוא נשכח לגמרי. עד שחלק מן החומר האבוד, שנמצא בינתיים בתיקי האקאדמיה, נתפרסם ב-1846 ע"י ליוביל (J. Liouville).

ג' חי רק עשרים שנה, וכל כתביו שנשמרו אינם אלא כ-60 עמודים, אולם הללו מכילים — מלבד כמה תגליות בתורת-המספרים ובתורת האינטגרלים — את התורה האלגברית הנקראת עד היום על שמו, ושרעיונותיה העסיקו את המחקר האלגברי במשך מאה שנה; ועדיין לא מוצה כל החומר שנכלל ברומי צוואתו המדעית. אחדים מגדולי המתמאטיקה במחצית השניה של המאה ה-19 אמרו על חיבוריהם בתורת-המשוואות שאינם אלא „פירוש לכתבי ג'“.

בניגוד לדעה שרווחה במאתמאטיקה עד ימיו, הוכיח ג' —

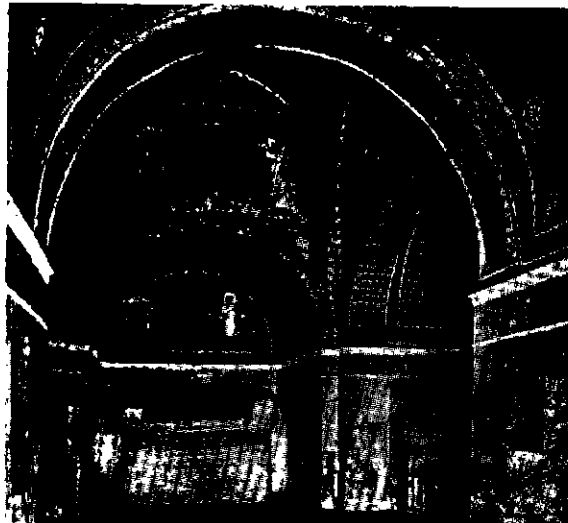

פּאוסוליאנון של ג'לה פלקידיה בראוונה

לאחיה הקיסר הונוריוס. ב-417 נישאה ג' לשרי-הצבא קונסטנטין טיניוס. שנעשה ב-421 שותף לקיסרות, אולם מת כעבור זמן קצר. בין ג' והונוריוס פרץ ריב, היא הוגלתה לקושטא. משם חזרה בעזרת בן-אחיה קיסר-המזרח תאודוסיוס II, במגמה לכבוש את השלטון; בינתיים מת הונוריוס, ויוהאנס — אשר חפס את כסא-המערב — נוצח. ואלנטיניאנוס, בנם הקטן של קונסטאנטיניוס וג', הוכרז כאוגוסטוס (425), וג' משלה בכשרון כאפיטרופוסיהו; אולם ממשלתה נתערערה ע"י מריבות שריה אַטיסוס (ע"ע) ובניפקיוס על השלטון, מאבק שנסיימים בנצחון אַטיסוס (434) ובאבדן מרבית אפריקה (439).



ג'לוואה על ג'לה פלקידיה (420 לסה"נ)

אשר נפלה בידי הוואנדאלי גיטריך (ע"ע) ונתחלקה לפי הסכם בינו ובין רומא (442). ג', שמתה ברומא, הובאה לקבורה ברוונה (ע"ע), בקאפלה שהוקמה על-ידיה וקיימת עד היום; בניין זה — יחד עם כנסיות אחרות מיסודה של ג' בראוונה — הוא מן המצבות הנהדרות ביותר של האמנות הנוצרית הקדומה.

E. Gibbon, *Decline and Fall of the Roman Empire* (ed. Bury), III, 353, 421, 1909; C. Ricci, *Il mausoleo di G. P.*, 1914; id., *Guida di Ravenna*, 1923; J. B. Bury, *History of the Later Roman Empire*, I, 1923; E. Stein, *Geschichte des spätromischen Reiches*, I, 386, 1928.

ש. א. א.

יח עם בן-דורו הנורווגי נ. ת. אַבֶּל (ע"ע), שמחקריו האל-גבוהים מראים קוריהקבלה רבים עם מחקרי ג', — שאי אפשר לתת למשוואה הכללית מן המעלה החמישית ומעלה פתרון אלגברי, ז. א. לפתור אותה בעזרת הוצאת-שרשים. נוסף על 4 פעולות-החשבון, במספר סופי של צעדים (ע"ע אלגברה). לשם קביעת המחלקות של משוואות שאפשר לפתור באופן אלגברי ולשם חקירת תכונותיהן, הבלטי ג' את מולג הבורה (ע"ע; הוא גם טבע שם זה [groupe]) ופיתח את תורת-החבורות האלגברית בהקף רחב מאד; היא נקטתה במאחמאטיקה רק כמה עשרות-שנים אחרי מותו. בין הבניות שפתר אותן ג' יצוינו: להתאים לכל משוואה חבורה של תמורות שהיא אפיינית לתכונת-המשוואה; למיין את התמורות לפי בחינות שונות; המצאת ה"שדות" הנקראים היום על שמו.

תורת-ג' היתה מכוונת תחילה לאלגברה, "הקלאסית", שבה מקדמי המשוואה הם מספרים; עם יצירת האלגברה "המופשטת" (ע"ע) התפשטה תורת-ג' גם על שדות מופש-טים ואח"כ גם על חוגים. — כל כתביו: Oeuvres mathématiques d'É. G., 1857.

G. Verriest, É. G. et le théorie des équations algébriques, 1934; G. Sarton-G. Birkhoff, É. G. (Osiris, 3), 1937, F. Koilvos, É. G., 1949

א. ה. פ.

גלובולין, ע"ע חלבון.

גלובוס (לאט' globus, כדור), חיקוי צורת הארץ או הרקיע המדומה ע"י כדור מעץ, קארטון, מתכת, זכוכית (ג' מאר) וכד', שקטרו בין סנטימטרים אחדים ובין 2 מ' ויותר. מבנינים בין ג' פסיקאליים, פוליטיים, אינדוקציוניים (שליהם רשומה רק רשת קווי האורך והרוחב) וג' מיוחדים לעני-מדע שונים.

כדי לאפשר את הדפסת פניו של הג', מרכיבים אותו מ-14 חלקים מישוריים: שניים מהם מתארים את הכיפות הקטביות עד קווי-הרוחב 70°, 120 מתארים כל אחד שטח המוגבל באותם קווי-רוחב וב-2 קווי-אורך המרוחקים זה מזה 30°.

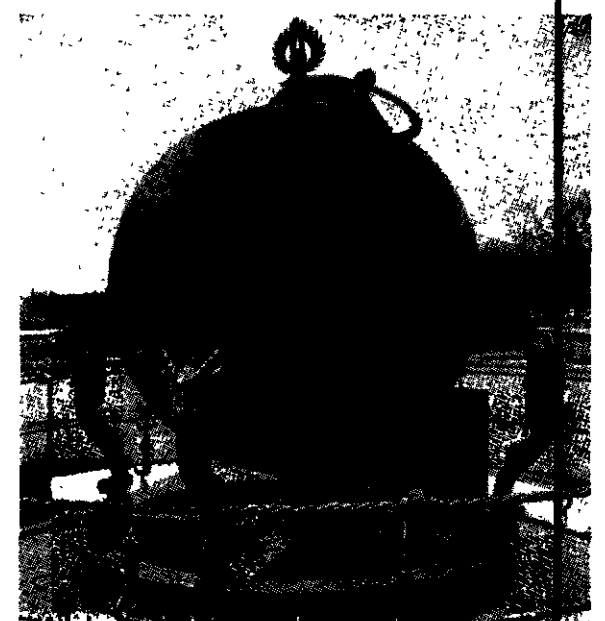

גלובוס שמימי, שנכנה ע"י ורביסט (Verbiest) ב-1678 כ-2 מ' על פני הכדור מסומנים רשת הקואורדינאטות השמימיות, כל הכוכבים הנראים לעין ושבי-החלב

השגיאה המתקבלת ע"י עיקום החלקים המישוריים מצטמצמת ע"כ עד למינימום.

מוצא הג' אינו ידוע. יתכן שכבר היה בשימוש בידי הגאוגראפים ההלניסטיים באלכסנדריה. מהג' העתיקים ביותר, המתארים את הרקיע, קיימים עוד חמישה — ממוצא ערבי — מהמאה ה-11 וה-13. בתקופת התגליות הגדולות שימש הג' כמכשיר לנווטות, וקולומבוס ומאגליאן השתמשו בג' בנסיעותיהם. הג' העתיק ביותר של כדור-הארץ שנשמר הוא "התפתח הארצי" של מרטין בהים (גירנברג 1492). תקופת-השיא של הערכת הג' כמכשיר מדעי חלה בראשית המאה ה-16, כשאיישי המדע והאמנות — למשל דירר (ע"ע) — התעסקו בבעיות יצירת ג'. בסוף המאה ה-17 בנה האב קורנלי (Coronelli) ג' ענקי (קטרו כ-4 מ') בשביל לאי XIV ומספר גדול של ג' קטנים יותר בשביל האקאדמיה הקוסמו-גראפית. מג' אלה קיימים עוד 75. בימינו משמש הג' כלי-לימוד לבתי-ספר ולבית. במלחמת-העולם II נעשו נסיונות מוצלחים באה"כ להחיות את הג' ולהשתמש בג' חלקיים ושלמים בקוטר שעד 2 מ' לשם תיאור בעיות גאוגראפיות מיוחדות, בתערוכות ובבתי-ינכות. — בורנה נוסדה אגודה עולמית של "ידידי הג'" (Coronelli-Weltbund der Glo-busfreunde), וכן קיים בוואשינגטון National Research Council Committee on Globes.

ג. ה.

גלובינרינה, ע"ע חריציות.

גלובצקי, אלקסנדר, ע"ע פרום, בולסלו.

גלוגוב (Glogów; גרמ' Glogau או Gross-Glogau), עיר בפולין המערבית על נהר אודר, לפנים — בשלויה תחתית הגרמנית. העיר יושבת בתוך עמק פורה, על דרך-המסחר העתיקה בין גרמניה (גרליץ) ובין פולין (פוזנאן). הודות למושבה זה התפתחה כעיר-מסחר ביה"ב, ובתקופה החדשה היתה מרכז לתעשייה קלה. לפני מלחמת-העולם II היו בה כ-35,000 תושבים. העיר נחרבה כמעט כולה במלחמה ונמסרה ב-1945 לפולנים, שגירשו ממנה את כל אוכלוסייתה הגרמנית. ב-1948 ישבו בה כ-15,000 מתיישבים פולנים חד-שים. העיר שוקמה רק בחלקה.

ג' נוסדה ב-1010 בערך, בתחום שלטונם של הפיאסטים. במאות 12—13 יושבה ופותחה ע"י מהגרים גרמניים. במאה ה-13 הוענקה לה החוקה העירונית המאגדבורגית. מ-1329 היתה כפופה — עם כל שלויה-התחתית — לבוהמיה, וב-1536 עברה לשלטון בית-האבסבורג. ב-1742 טופחה עם כל שלויה לפרוסיה. — בעיר הכתיקה עמדו קאתדראלה מן המאות ה-12—13 ובניינים שונים מיה"ב, שכולם נחרבו ב-1944/45. יהודים כבר ישבו בג' במחצית השניה של המאה ה-11. ב-1299 ניתן להם כתב-זכויות מאת הנסיך הפיאסטי. הם ישבו ב"רחוב-היהודים" מחוץ לחומה ועסקו בסחר אריגים וברווה, נוסף להלוואות בריבית. במאות 14—15 עברו עליהם גזירות וגירושים מחמת עלילות הרעלת הבארות וחילול הלחם הקדוש. ב-1589 גורשו היהודים מג' בכלי גירוש-שלויה, אך אחרי זמן מועט הוקמה הקהילה מחדש. ב-1636 הסכימו העירונים להעברת "רחוב-היהודים" אל תוך העיר ולבניין בית-כנסת בתוכה. בעיר היו אז כ-300 משפחות קבוצות של יהודים. ב-1725 גדל מספרם עד 1,600 נפשות יב-1791 עד 2,000. באותה תקופה היתה ג' אחת הקהילות

החשובות במערב-אירופה, ולאירגונה ולבית-דינה יצא שם טוב. במאה ה-19 פחת מספר היהודים בג', ולפני השואה ישבו בה 6000 יהודים בלבד. — מג' יצאו חכמים רבים: שלמה ואדוארד מונק, מיכאל זקש, דוד קאסל, יוסף צדנר ועוד; שלמה מימון קבור בה.

גְלוֹטָתְיוֹן (glutathione), אחד מחמרי-הפעולה של התא החי, גורם מסייע בחילוף-החמרים. הג' הוא טרי-פּפְטִיד (ע"ע אַמִּינִיּוֹת, חמצות), המורכב מחומצה גלוטאמית, ציסטאין וגליצין:

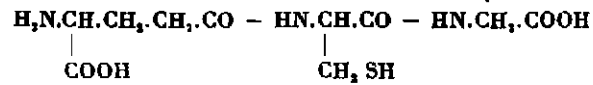

עיקרו — הקבוצה הסולפהידרילית (SH-) של הציסטאין, שהיא ניתנת לחימצון: חמרים קולטימימן נוטלים את המינים של קבוצות-SH של 2 מולקולות ג' ומקשרים את השיירים על-ידי קשר ציסטיני. חמרים פולטימימן גורמים להיפוכה של רֶאָקְצִיָה זו ע"י ניתוק הקשר הציסטיני והחזרת שני הסולפהידרילים לקדמותם. לפיכך פועל הג' כגורם חשוב בתהליכי האופסידורדוקציה (ע"ע) הביולוגיים, בהתאם לניסוח

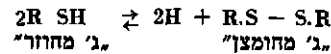

הג' בודד ע"י הופקינז (ע"ע) ב-1921 משמרים ומרקמות שרירים וכבד, ואח"כ נמצא גפוץ מאד בתאייהם של רקמות רבות אחרות מן החי ומן הצומת. ריכוזו גבוה ביותר בקליפת יתרת-הכליה, הוא מופיע כקואנזים או כגורם מסייע של אנזימים הפעילים בנשימה הפנימית ובפירוק החלבונים, בצמיחת הרקמה האפיתלית ובהגלדת פצעים.

גְלוֹטָמִית, חֲמָצָה, ע"ע אַמִּינִיּוֹת, חֲמָצוֹת.

גֵּלוֹן — Γέλον — (478—540 לפסה"ב), מנהיג יווני בסיציליה. ב-491 ואילך היה ג' טיראן של גֵּלָה (ע"ע גֵּלָה); ב-485 השתלט אף על סירקוסי (ע"ע), כשנקרא לשם לעזרת אחת המפלגות שנאבקו על השלטון בעיר. הוא עשה את סיראקוסי לבירתו ומרכז-שלטונו והעביר אליה חלק מן האוכלוסייה של עיר-מולדתו. הוא כרת ברית עם אַקְרַגְס (ע"ע אַגְרִיגֶנְטוֹ) שבשלטונו של הטיראן תירון והקים ע"כ את הכוח הצבאי הגדול ביותר בסיציליה בתקופה זו. ב-480 ביקשה יוון את עזרתו של ג' במלחמתה נגד פרס, אולם באותה שעה פלש גם צבא קרת-חדשת לסיציליה. ג' ובעל-בריתו תירון זכו לנצחון מכריע בקרב על-יד הימרה (480 לפסה"ב): צבא הפולשים הושמד, ומצביאו חמילקרת נהרג; שלל רב נפל בידי המנצחים, וקרת-חדשת נאלצה לשלם פיצויי-מלחמה גדולים. הודות לנצחון זה הפכה חצרו המפוארת של ג' בסיראקוסי למרכז הפוליטי החשוב ביותר במערב. יש יסוד להנחה, כי היה תיאום בין הפלישה הפרסית ליוון ובין ההתקפה של קרת-חדשת על סיציליה. לפיכך אפשר להעמיד את נצחונו של ג' על-יד הימרה בשורה אחת עם קרב-סאלאמיס שבאותה שנה כאחת מנקודות-המפנה בהיאבקות בין יוון ובין עמי-המזרח.

T. J. Dunbabin, *The Western Greeks*, 1948.

גְלוֹנוֹטְכְּנִיקָה, אומנות הייצור של שכבות-מתכת או שכבות-תחמוצת דקות ע"י אלקטרוליזה (ע"ע). מבחינים בין ציפוי גאלואאני, שהוא ציפוי גופים בשכבות נדבקות

(„גלונוטכניה“), ובין עיצוב גאלואאני, שהוא העתקת צורות מסיימות ע"י שיקוע שכבת-מתכת הניתנת להפרדה מן הגוף המקורי („גלונופלטיקה“). בתהליכי-הג' המשמשים ליצירת שכבות-מתכת מהווה הגוף הנועד לציפוי קאתודה בתמיסת מלח של מתכת-הציפוי. בתהליכי-הג' שמשמשים ליצירת שכבות-תחמוצת מגינות, מהווה הגוף הנועד לחימצון אגודה במיתקן האלקטרוליטי. שכבות-הציפוי הן בדרך-כלל דקות מאד, וקשה לעבדן עיבוד מכאני אחרי הגיליון; לפיכך הצעד הראשון להכנת הגופים לציפוי הוא עיבוד מכאני, ליטוש וכד' עד לדרגת החלקות הסופית הרצויה. לשם ייצוב הציפוי הגאלואאני נדרש ניקוי יסודי של השטחים שנועדו לציפוי, כדי לאפשר התחברות הדוקה של מתכת-הציפוי במתכת הנושאת: מלבד ניקוי מכאני — גם טבילה בחומצות (הממיינות תחמוצת-מתכת), שטיפה במיסיס אורגאניים (כגון טריכלור-אתילן) להרחקת שמנים וכד', ניקוי חשמלי (שימוש במתכת המנוקה כאלקטרודה — בדרך-כלל קאתודה — באלקטרוליזה של תמיסה אלקאלית), ושיטות אחרות.

אפשר לצפות גם גופים מחמרים לא-מתכתיים: עור, גבס, שעווה, חמרים פלאסטיים וכד'. לשם כך, אחרי עיבוד מכאני מתאים, מקנים לשטח-הפנים מוליכות ע"י מריחה בגרפיט (ע"ע) או ע"י שיקוע כימי של שכבה דקה מאד של מתכת. תהליך-הציפוי מבוצע במיכלים גדולים, העשויים מעץ מצופה עופרת או ביטומן, מפלדה מצופה גומי, מתרס וכד'. מעל המיכל — מוטות מוליכי חשמל; התפצים המצופים תלויים במוט השלילי בוים המשמשים גם לחיבור חשמלי, ואילו משני צדי המוט השלילי נמשכים מוטות-חיבור חיוביים, שבהם תלויות אגודות של מתכת-הציפוי. בדרך-כלל מש-תמשים בזרם ישר המסופק מגנרטורים במתח של 6 או 12 וולט. האגודה מתמוססת בה במידה שמתכת שוקעת מן התמיסה על פני הקאתודה (= החפצים המצופים), ומשום כך נשמר הרכב האלקטרוליט זמן רב (ע"ע אלקטרוליזה). הציפוי הגאלואאני הרצוי הוא שכמה רצופה וחזקה של גבישים קטנים בעובי שווה על-פני כל השטח. מראהו התיצוני יכול להיות מבריק או בלתי-מבריק. טיב-הציפוי תלוי בגורמיים מרובים, כגון: צפיפות-הזרם, ריכוז יוני-המתכת באלקטרוליט, ריכוז יוני-המימן, הטמפרטורה וכד'. גורמים אלה קובעים את בחירת מלח-המתכת ואת ההוספות האחרות לאלקטרוליט. בחישה של האלקטרוליט מאפשרת שימוש בצפיפויות-זרם גדולות יותר ועלידי כך האצה של תהליך-הגיליון.

ציפוי גאלואאני משמש למטרות שונות. ציפויים נעשים לשם קישוט או לשמירה על חפץ מפני פגיעה ע"י האויר או ע"י תהליכים כימיים בתעשיות שונות. מצפים במתכות קשות כדי להקנות לשטח מסויים עמידה בפני שחיקה (למשל, במכשירים למדידת-אורך או בלוחות-דפוס). שיטה מיוחדת לציפוי בשכבות עבות יותר פותחה לשם חזרת הממדים המקוריים לחלקי-מכונות שחוקים. ציפויים-כסף נעשים מאלקטרוליט המכיל ציאניד קומפלפסי של כסף, הם הוכנו לראשונה בשנות ה-30 של המאה ה-19, בגרמניה ובאנגליה, לשם ציפוי כלי-אוכל וכלי-שולחן. ציפויים-זהב נעשים בדרך-כלל רק לשם קישוט. עובי הציפויים בכלי-קישוט זולים הוא מ-1/20,000 עד 1/4,000 מ"מ. צובעים אותם בלֶכָה שקופה כדי להעניק להם עמידה כלשהי בשימוש. ציפויים עבים יותר נעשים בדרך-כלל בשיטה מכאנית ע"י עירגול. חפצי-פליז

גלונטכטער, ע"צ חשטליים, טכשירים.

גלונטי, לואיג'י — Luigi Galvani — (1737, בולוניה — 1798, שם), רופא וחוקר טבע איטלקי. מ 1762 עד מותו היה פרופסור לאנאטומיה וגיניקולוגיה בבולוניה.



לואיג'י גאלוואני

ג' נתפרסם בעיקר כאחד מתלוצי ההתפתחות של תורת החשמל, בעקבות תצפית מקרית שנודמנה לו במשך נסיונר תיו בפעולות הפיסיולוגיות של זרמי-חשמל, שבהם עסק שנים רבות. ב 20 לספטמבר 1786 הופתע ע"י התופעה של התכווצות שרירים בשוק-צפרדע, שהיתה תלויה בו עשוי נחושת על גדר-ברזל. בעזרת "קשת" בנויה משתי מתכות שונות מהודקות, שבה שילב את העצב השריר שבשוק, הצליח לחזור על התופעה. הוא פירסם את תגליתו ואת הסברו לה ב 1791. פירושו של ג' היה מוטעה מעיקרו: הוא סבר, שהקשת מחברת מטען שלילי חיצוני של השריר עם מטען חיובי פנימי, העובר דרך העצב; ההתכווצות היא הסימן הפיסיולוגי של ההתפרקות, שחלה ברגע של יצירת קשר בין שני המטענים ע"י הנגיעה בקשת, בדומה להופעה הניצוץ בצנצנת-לידן בשעת התפרקותה.

ולטה (ע"צ) הכיר, שההתכווצות היא פעולת חשמל, שמקורו איננו באיברים הנבדקים, אלא בצירוף שתי המתכות של הקשת, ואילו העצב והשריר אינם אלא מוליכים חשמליים. תצפיתו של ג', בצירוף הסברתו הנכונה של ולטה, נעשתה מצד אחד נקודת-מוצא להתפתחות האלקטרופיסיור-לוגיה, ומצד שני נקודת-מוצא להמצאת מקורות חדשים למתח חשמלי (תאים או אלמנטים וסוללות) ולפיתוח הענף הגדול בתורת החשמל והטכניקה, שנרש את שמו של ג'.

L. Galvani, De viribus electricitatis in motu musculari commentarius, 1791; id., Opere, 1841-1842; W. Ostwald, Elektrochemie, ihre Geschichte u. Lehre, 1896.

ג. ל.



ניסוייו של גאלוואני על תשעת חשמל-האספספירה וחשמל של מכונת-חשמול ושל צנצנת-לידן על שרירי-הצפרדע (ספטמבר של גאלוואני מ 1791)

מצפים גם בזהב בשכבה דקה מאד ללא זרם חשמלי חיצוני ע"י טבילה בתמיסה של ציאניד-הזהב. מרכיבי-הפלין (נחושת, אבץ) דוחים את הזהב מתמיסות-מלחיו (ע"צ אלקטרוד-טמיה). הוא שוקע על-פני החפץ עד לציפוי שלם. שיטה זו על ציפוי ע"י טבילה בלבד משמשת גם לציפוי המוני של הפצים קטנים וזלי-ערך במתכות אחרות מתאימות. לעומת זאת אין השם "ברזל מגולגן" לברזל מצופה אבץ (ע"צ) זולם את המציאות, מאחר שציפוי זה נעשה עפ"ר לא בשיטה אלקטרוליטית אלא ע"י טבילת הברזל באבץ. לציפוי קאד-טיום, הנעשים מתמיסות של ציאניד קומפלכסי, יש שימוש רב בתעשיית המכונות, לציפוי ברגים וחלקי-מכונות אחרים. ניקל הוא המתכת המקובלת ביותר בג' ציפוי-ניקל כוסף מתמיסת גפרת-הניקל, והוא אמצעי מצויין להגנת ברזל בפני קורוזיה בתעשיות המתכת והמכונות, וכן הוא משמש בלוחות-דפוס, ובשכבה עבה — לתיקון חלקי-מכונות שחוקים. גם ציפוי הכרום, הנפוצים מאד בעשרות השנים האחרונות, דורשים כבסיס ציפוי-ניקל בתור שכבה אנטי-קורוזיונית. הכרום מושקע מאמבט חמוץ של תלת-התחמוצת, שממנו מתפתח בשעת האלקטרוליזה גם מימן. לשם מניעת קבוביות עושים ציפוי ראשון של נחושת, שני של ניקל וצליהם כאחרון — את ציפוי-הכרום; שלוש שכבות-הציפוי מצטרפות יחד לעובי של 0.01—0.02 מ"מ.

חיצוני גלוי: מכסים אלומיניום בשכבת-תחמוצת ע"י הכנסת הפציאלומיניום כאנודה באלקטרוליט מתאים. שכבת-התחמוצת מגינה בפני קורוזיה ובפני שחיקה; שכבות-תחמוצת טריות ניתנות לחיבור עם צבעים אורגאניים פסוימיים. אלומיניום מחומצן בדרך זו הוא הבסיס של הקונ-נסאטורים האלקטרוליטיים באלקטרוניקה.

עיצוב גאלוואני: שכבות-מתכת בעובי המספיק לחוץ מכאני מושקעות על פני הגוף, שאת צורתו יש להעתיק, כדי לאפשר הפרדה בין הדפוס ובין ההעתק (הנגא-טיו) המושקע, מצפים את הבסיס בשכבה לא-מתכתית — אבל מוליכה זרם — דקה מאד, למשל באבקת-גראפיט או גלודיד-הכסף. אחד השימושים הנרחבים ביותר של שיטה זו הוא ייצור הדסוי-כבישה של תקליטים (ע"צ גרמפון). מצפים את תקליט-האב, העשוי שעווה או תערובת-שרפים, בשכבה מוליכה, ומשקיעים עליו שכבת-נחושת, הניתנת תח"כ להפרדה ממנו. לשם הכנת לחות-הדפסה בשיטה גאל-ואנית נעשה מן הלוח המסודר או התחריט המקורי נגאטיוו-שעווה או תרמופלסט, שעל פניו נמחת שכבה מוליכה, צליה מושקעים בשיטה הגאלוואנית נחושת, או ניקל ואח"כ נחושת, עד לעובי של 0.1—0.5 מ"מ; את המשקע הזה מחזקים עוד ע"י שכבה יצוקה של נתך קל-היתוך בעובי של 2—6 מ"מ, ולפעמים מקנים לשטח המדפוס

שניות נוספת ע"י גילוף דק בכרום אחרי הפרדת הפוזיטיוו מן הנגאטיוו.

שיטות עיצוב גאלוואני משמשות להעת-ות מטבעות עתיקות ופלאסטיקות אמנו-ניות, וכן לייצור צינורות דקים ללא תפר פחים דקים של נחושת וברזל טהורים. בזמן האחרון פותחו שיטות להפרשת משקע יא-צוף המתפורר ומשמש להכנת אב-ת-מ-ת-ח-ת (ע"צ מטלורגיה).

א. ג. י.

החשובים שבאוספיהג" מלומדים שפעלו גם בענפי-מדע אחרים. כגון מרקוס טרנטיוס ורו (במאה ה-1 לפסה"ג) ומר-קוס וריוס פלקוס (המאה ה-1 לפסה"ג — המאה ה-1 לסה"ג). — הג" שנסתמרו לאלפים. ערכן רב ביותר לא רק לגבי הלכטי קוגראפיה והדיקדוק, אלא אף לגבי ידיעת הספרות ההלשונות הקלאסיות בקנה-מידה מורחב, שכן מובאים בהן לרוב דברי סופרים קדומים, לעיתים קרובות בדיוק רב. אספיהג" נחלקים ליווניים-לאטיניים, לאטיניים-יווניים ולאטיניים בלבד. מהדוי רות חדשות של האחרונים הן: G. Goetz und G. Löwe, Corpus glossariorum latinorum, I—VII, 1888—1923; W. M. Lindsay, Glossaria latina, I—V, 1926—1932. קיימים גם קבצי-ג" לאטיניים-גרמניים מיה"ב.

מ. רן.

(2) במשפט — הערות ופירושים לקובץ המשפט האורחי הרומי (Corpus juris civilis) ביה"ב. תחילה פורשו דיני קובץ הצווים של המלכים הלאנגובארדיים בצפון-איטליה ע"י השופטים בבית-המשפט של חצר-המלך בפאוויה במאות ה-10—11, ושיטת פרשנותם ע"י ג" משפטיות בשולי הטכסט הועברה ע"י אירגניוס (המאות ה-11—12), שגילה את הטכסט המקורי של הדיגטטים (ע"ע), גם על הטיפול במשפט הרומי. אירגניוס יסד בבולוניה את האסכולה של הגלוסטורים, שהמשיכה בפעולתו. בין תלמידיו נצטיינו "ארבעת הדוקטורים" המפורסמים: מרטינוס, בולגרוס, יקובוס והוגו, שפעלו בימי פרידריך ברברוסה (1152—1190). במחצית הראשונה של המאה ה-13 היו נציגיה העיקריים של האסכולה הבולונייזית אצ'זו (Azo), אקורסיוס (Accursius) ואידופרדוס. בפירושיהם השתדלו הגלוסטורים להביא ככל האפשר מקומות מקבילים, ליישב סתירות ולנהוג לפי רוח החוק יותר מלפי לשונו. בערך ב-1250 חיבר אקורסיוס את ספרו Glossa Ordinaria, המסכם את כל עבודתם של הגלוסטורים. — פעולתם המדעית של הגלוסטורים היתה חשובה להלכה יותר מאשר למעשה. תחילה לא זו השיפוט, אף באיטליה עצמה, מן המסלול המקובל. אולם כבר בחיבורי הגלוסטורים המאוחרים ניכרת השאיפה להחיות את המשפט הרומי ולהקנות לו תוקף במציאות, תוך התחשבות בחוקי הקיסרים של יה"ב ובחוק הפאודאלי הלאנגובארדי. — יורשיהם וממשיכי-פעולתם של הגלוסטורים מאמצע המאה ה-13 ואילך היו הפוסטגלוסטורים (הגלוסטורים המאוחרים) או הקומנטטורים (הפרשנים), שהאסכולה שלהם שיגשגה במאה ה-14. נציגיה העיקריים היו צינוס, באר-טולוס ובאלדוס. הפרשנים, שפעלו בעיקר בפרוג'ה, פאדובה, פיזה ופאוזיה, לא הסתפקו — כקודמיהם — בג" קצרות, אלא חיברו פירושים מפורטים על ה"קורפוס יוריס", המבוססים על הבחנות אסכולטיות. לאמיתו של דבר לא נתכוונו לפרש את הקורפוס, אלא להסמיד לו — על היסודות שהניחו הגלוי-טאטורים — מערכת משפטית חיה ומקיפה, המתאימה לצרכי האומה האיטלקית החדשה, שהלכה ונתגבשה בתקופה היא מתערובת השבטים השונים באיטליה. הם גישרו בין המשפט למעשה ובין המשפט-הלכה ע"י קביעת יחסי-גומלין בין החוק הסטאטוטארי (העירוני) והחוק הקאנוני (הכנסייתי) של תקופתם מצד אחד ובין החוק הרומי מצד שני וע"י מיוזגם יחד ליחידה עליונה אחת. הפרשנים יצרו משפט איטלקי כללי, שנעשה, ע"י הכנסת מתודות האסכולטטיקה,

גלום, גיוס קורנליוס — G. Cornelius Gallus — (69—26 לפסה"ג), משורר, איש-צבא ומדינאי רומאי; ידידם האישי של אוגוסטוס קיסר וורגיליוס (ע"ע). אשר הקדיש לו את האקלוגה העשירית שלו. ג' השתייך לאסכולת המשוררים ה"צעירים" (neoterici), אשר מטרתם היתה לחדש את פני השירה הרומית ולהעשירה ע"י תרגום מיטב היצירות של השירה היוונית האלקסנדרונית וסיגול נושאה וצורותיה של זו. ג' היה ממציא האלגיה (ע"ע) הרומית. אולם ארבעת ספרי האלגיות שלו לא נשתמרו. הוא השפיע על המשוררים הצעירים ממנו: טיבולוס, פרופרטיוס ואווי-דיוס (ע"ע).

ג' השתתף במלחמה בין אוקטאוויאנוס ואנטוניוס והיה המושל הרומי הראשון של מצרים. בתפקיד זה ערך מסע צבאי בדרום-הארץ. ג' החזר ממצרים, הורשע לפני הסנאט במשפט שרקעו אינו ידוע לנו בבירור, ואיבד את עצמו לדעת.

גלום, מנואל — Manuel Gálvez — (נר' 1882), סופר ארגנטיני. ג' למד משפטים, אבל פנה עוד בנעוריו לספרות ופירסם שלושה מחזות, שני קבצי-שירים, כמה מסות וביוראפיות (בעיקר של אנשי-מדינה ארגנטיניים). החל מ-1913 כעשרים רומאנים, בסיגנון ריאליסטי שוטף, עממי מאד, שעשוהו לאחד הרומאניסטים הראשיים של ארצו. את פירומו רכשו לו הרומאנים La Maestra Normal (המורה), 1914, ו Nacha Regules, 1919 — תמונות נעוזות של המצב בבתי-הספר ושל חיי דלת-העם. בין שאר הרומאנים של בולטטים: El mal metafísico (המחלה המטאפיזית), 1916; La sombra del convento (צל המנזר), 1917; Historia de arrabal (מעשה בפרוור), 1922 (תורגם גם ליידיש); Miércoles santo (יום ד' הקדוש), 1930; וביחוד שני מחזורים של רומאנים על תולדות ארצו: Esce-nas de la guerra del Paraguay (תמונות ממלחמת פארא-גוואי), 1929, ו Escenas de la época de Rosas (תמונות מתקופתו של רוסאס), 1932.

M. G., Obras escogidas, con prólogo del autor y bibliogr., 1949.

גלוסקה (יור' γλωσσημα, לשון) או גלוסקמה (יור' γλωσσημα). (1) בפילולוגיה — תחילה ציון למלה של להג (דיאלקט) באחד הטכסטטים הקדומים; אח"כ — לכל מלה בלתי-שכיחה, שהיתה טעונה פירוש; לבסוף — לפירוש עצמו, שהיה נכתב בשולי הגליון או בין שורות הטכסט, ובמקרים לא מעטים הוכנס בטעות אף לגופו של הטכסט. העניין שעוררו המלים הזרות בטכסטים קדומים, ובעיקר הרעיון לאסוף מלים כאלה עם פירושיהן, מקורו בתקופה האלקסנדרונית, שבה גברה הנטייה לפילולוגיה ולאסוף חומר מספרים שונים. חוקרי-שירה, שהחשובים שבהם היו אריסטופאנס מביזאנטיון ואריסטארכוס מסאמוטראקי, ערכו קבצים של ג" (glossaria), שגרמו, יחד עם חיבורים לכסיקאליים אחרים, לפיתוחן של הלכסיקוגראפיה היוונית הכללית. עבודת-מחקר זו בלשון ובספרות היוונית חזרה וקמה לתחיה בתקופה הביזאנטית ע"י פעולתם של מלומדים (הסיכיוס, פטיסוס, סואידאס ואחרים) במאות ה-9—10, שקיבצו במלוניהם חומר רב מן התקופות הקדומות. ברומא היו

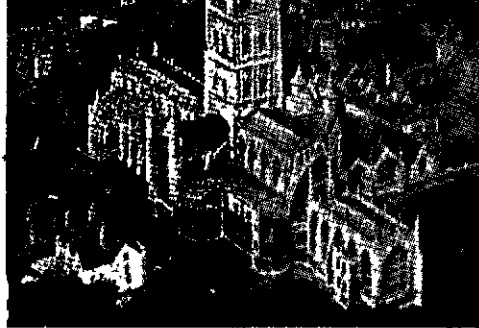

גלוסטר: הקתדרלה

ג' עומדת על מקומה של העיר הרומאית גלוום (Glevum). היא היתה עיר חשובה באנגליה של יח"ב. בניינה המפורסם ביותר הוא הקתדרלה הגותית המהוללה שנבנתה בין 1072 ו-1381.

H. Gee, *Gl. Cathedral*, 1939.

גְלוֹסְטֶר, הַמְפְּרִי דוֹכְס מַר — Humphrey Duke of Gloucester — (1391—1447), נסיך והומאניסט אנגלי, הצעיר בבני הנרי IV. לקח חלק במלחמותיו של אחיו הנרי V ונפצע בקרב אז'נקור (1415). בימי המלך-הינוקא הנרי VI שימש ג' „מגן המלכות“ — ז. א. עוצר-בפועל, כממלא-מקום אחיו, הדוכס מבדפורד, שפעל אז בצרפת. אולם ג' לא הצליח במילוי תפקידו ונסתכסך עם מועצת-המלך ועם דודו, הקארדינאל הנרי בופורט (Beaufort), וכן לא הצליח בפיקודו על צבאות אנגליה בפלאנדריה ב-1436. ב-1441 הועמדה אשתו (לשעבר פילגשו) אלאנורה קובהם למשפט באשמת מעשי-כשפים המכוונים נגד המלך; היא גידונה למאסר ועונריה הוצאו להורג. ג', שהמשיך בהתנגדותו ליועציה-המלך, נחשד אף הוא בעיני הנרי VI, וכשבא ב-1447 להשתתף במושב הפארלאמנט נאסר, וכעבור ארבעה ימים נמצא מת בכלא. — אע"פ שג' לא הצליח בעניינים מדיניים, היה אהוב על העם, שזכר אותו זמן רב בשם „המפרי הדוכס הטוב“. ג' היה פטרון לספרות ולמדע ברוח הרנסאנס האיטלקי, שהוא היה מן הראשונים להנהיגה באנגליה; אסף כתבי-יד הומאניסטיים, תמך בסופרים אנגלים ואיטלקים וייסד באוקספורד את גרעין הספרייה האוניברסיטאית (ע"ע בודליינה), שמדורה הקדום ביותר עדיין נקרא על שמו.

K. H. Vickers, *H. Duke of G.*, 1907.

גְלוֹסְטֶר, תוֹטְס דוֹכְס מַר — Thomas Duke of Gloucester — (1355—1397), המכונה תוֹטְס מוֹדְסְטוֹק (Woodstock) ע"ש מקום-מולדתו, הצעיר בבני אדוורד III. אחד האישים החשובים ביותר בממשלת אנגליה בימי צעירו-תו של ריצ'ארד II בן-אחיו. מ-1373 ואילך שימש קונסטבל של אנגליה; ב-1377 קיבל את תואר רוזן מבקינגהם ובשנת 1385 — תואר דוכס. השתתף במלחמות בצרפת ובדיכוי מרד האיכרים ב-1381. אח"כ עמד בראש סיעת-האצילים שהתנגדה לגדה ליועציה-המלך וניצח את אלה האחרונים בקרב ב-1387. אולם אח"כ נסתכסך עם המלך, נאסר, הואשם במרידה במלכות והוצא להורג בקלה.

I-VII, 1834-51; H. Fitting, *Die Anfänge der Rechtsschule zu Bologna*, 1888; Goltz, *Das Wiederaufleben d. rom. Rechts im XII. J.* (Archiv f. Kultur., X), 1913, E. Besta, *Storia del diritto italiano*, I-II., 1925, E. Seckel, *Die Anfänge d. europ. Jurisprudenz* (Zeitschr. f. Rechtsgesch., 1925); E. M. Meyers, *Les glossateurs et le droit féodal* (Tijdschr. vor rechtsgeschiedenis XIII), 1930; P. Kuschaker, *Europa u. d. rom. Recht*, 1947; R. Sohm, *Institutionen*, 1949; F. Wieacker, *Privatrechtsgesch. d. Neuzeit*, 1952.

ק. ח. ב.

גְלוֹסְטוֹן (Galveston), עיר-נמל בטקסאס שבאה"ב, על חוף מפרץ-מפסיקו. 66,500 תושבים, עם פרבריה — 113,000 (1950). העיר בנויה על אי שטוח ונמוך, המרוחק 3 ק"מ מן היבשת ומחובר אליה ע"י סוללת-עפר, שעליה עוברים קררבת וכביש. ערפה הכלכלי של ג' הוא האיזור החקלאי והתעשייתי של דרום-טקסאס, תחום גידול החיטה והכותנה ומקום מעיינות-נפט ומכרות-גפרית. היא נמל-היצוא הגדול בעולם לכותנה ולגפרית ואחד מגדולי נמלי-היצוא של אה"ב לתבואה. העיר עצמה היא מרכז התעשייה הכימית (מוצרי נפט, גפרית, גומי סינתטי), ובפרבריה טקסאס סיטי נמצא המפעל הגדול ביותר בעולם להפקת בדיל, המעבד בצרים המובאים מבוליוויה. ג' משמשת מעגן לצידיג גדול. — מקומה של העיר על חוף שטוח, אקלימה הסובטרופי הנוח והצמחה העשירה שבסביבתה עשוה למקום-נופש חשוב באה"ב. — ג' נמצאת בנתיב ההריקינים. ב-1900 נשטפה ע"י הים ונספו בה 5,000 נפשות. להגנתה הוקמה סוללה באורך של 12 ק"מ ובגובה של 5 מ'.

יהודים באו לג' לראשונה ב-1840. עדה רפורמית הוקמה ב-1868; שתי עדות אורתודוכסיות, שהוקמו ב-1894 ו-1905, נתמזגו ב-1931 לאחת. ב-1950 נאמד מספר היהודים בג' ב-1,200. — לג' נודע מקום מיוחד בתולדות ההגירה היהודית לאה"ב בשנים שלפני מלחמת-העולם I. ב-1907 קמה — ביזמתו ובמימונו של הנדיב י. שיף (ע"ע) ובתמיכתם של „אגודת המהגרים“ בקיוב, „חברת העזרה“ של יהודי גרמניה והסתדרות „יט"א“ — „תנועת-ג'“, שתכניתה היתה ליצור בג' נמל-כניסה חדש להגירה יהודית לשם הטייתה בחלקה למדינות הדרום ודרום-מזרח. התנועה פעלה עד פרוץ מלחמת-העולם, אך השגיה היו דלים — בס"ה ירדו לחוף-ג' ב-7 שנים אלה רק כ-10,000 יהודים.

M. D. Waldman, *The G. Movement* (JQR, No. 4, 1926); L. Shpall, *The G. Experiment* (Jew. Forum, June-August 1945); M. Wischnitzer, *To Dwell in Safety*, 127-130, 1949.

גְלוֹסְטֶר (Gloucester), עיר ונמל-פנים ובירת מחוז גלוסטר שבאנגליה. 67,000 תושבים (1951). העיר יושבת על הגדה השמאלית של נהר סוֹרֶן, 50 ק"מ צפונית-מזרחית לבריסטול. היא מחוברת על-ידי תעלת גלוסטר-ברקלי עם מיתקני נמל-שארפנס שעל חוף-הים; אניות עד לגובה של 1,000 טון יכולות להגיע לג' עם גליהגאות. העיר משמשת מרכז מסחרי לפחם (הנכרה באיזור ניד-קאסל) וברזל ומרכז תעשייתי למפעלים של בניית קרונות-רכבת ושל ייצור כימיקאליים, חבלים וגפרורים, וכן לבתי-יציקה ולמספנות.

55 היו היהודים ברובם המכריע תושביה של אסיה. כיבושי הערבים בין 632 ו-719 שינו את תמונת הג' ע"י איחוד תלכים גדולים של ג' הקיסרות הרומית עם כל הג'.

מחושבי שומרון 27,290 נפש, ויש להנחת, שמספר הגולים מהארץ כולה היה גם הוא ניכר. ג' זו העברה אל „חלת ותבור נהריגוזן וערי-מדני“ (מל"ב יז, ו; שם יח, יא). בתחומים על-תחומים נמצא מסגרת-העיר.

עצמות לשם ניקויה ומרכזים אותה בריק עד להתהוות סירוף סמך, הנקפא לגוש של גבישים. תכשירי-הג' הטכניים הנמכרים בשוק הם עפ"ר תערובות של ג' ודפסטרנים; ג' נקיה מתקבלת ע"י גיבושים חוזרים ונשנים. ייצור הג' באה"ב הגיע ב-1950/51 ל-250,000 טון סוכר גבישי ול-500,000 טון סירוף; מחירו של הסוכר הגבישי בשנת 1950 נמדד במחצית מה של

בכל הפירות המתוקים; בדבש; בורעים, שרשים ועלים; היא מרכיב קבוע וחיוני (בשיעור של 0.1%) של נסיוב-הדם, של הלימפה ושל הנוזל המוחי-שדרתי; אין היא מופיעה בשתן הנורמאלי אלא בזה של חולי-הסכרת בלבד. תולדותיה של הג' מצויות בטבע בכמויות עצומות: מולקולות הפוליסאכארידים עמילן (ע"ע), גליקוגן (ע"ע) ותאית (ע"ע) בנורות

אלא כדי שיתווספו עליהם גרים... כלום אדם זורע טאה אלא להכניס כמה כורין" (פסח' פ"ז, ע"ב). בעיני דרשנים בעלי הלך-רוח דומה נמשלה האומה ל"צלוחת של פוליטון", שיאה לה הטילטול כדי שיהא ריחה נודף; ואברהם שגיר גרים היה הראשון שנאמר לו, סימן לַבָּנים: "טלטל עצמך בעולם ושמן מתגדל בעולמי" (שהש"ר א', ד'). הערכה זו של התפוצה דומה להרגשותיהם של פילון ויוסף בן מתתיהו; ייתכן שאין האמוראים שונים אלא השקפות שרווחו זמן רב לפניהם, כאשר תנועת הגיור היתה בכל תקפה, עם התבססותה של הנצרות במלכות רומי ועם התמעטות הגיור נוסף מוכן בטחוני-חברתי לפיזוריה של האומה. כשהתפאר מין בוצרי "אנן מעלינן מינייכו" (אנו טובים מכם), שכן "כשניתן לכס רשות על אדום להכריחה לא שיירתם בתוכה אלא מעוברת בלבד", ו"אנן — איתניכו גבן כמה שני ולא קא עבדינן לכו מיד" (ואתם אצלנו כמה שנים ואין אנו עושים לכם כלום) — השיב לו ר' אושעיא, שלא רחמיהם של שליטי-הג' הם המקיימים את הגולים, אלא הסיטואציה המדינית-הישובית של הג' היא המונעת את ההשמדה: "דלא ידעיתון היכי תעבדון, תכלינן כולהו — ליתנייהו גבייכו" (שאינ אתם יודעים איך תעשו, תכלו את כולם — אינם אצלכם), "והרי הדברים בטלים בלא כלום". הפיזור מציל מהשמדה טוטאלית, ומכאן ש"צדקה עשה הקב"ה בישראל שפירון לבין הארץ מות" (פסח' פ"ז, ע"ב; ובשינויים — סדר אליהו רבא י"א). כחסד לעמו הגולה עושה ה' שלא תהיה מלכות אחת מושלת בכיפה: "חילק... את עולמו לשני גויים, לשתי ממלכות... כדי לשמור את ישראל" (שם כ'). בהבטחה הקדרי מה לאבות-האומה, שבניהם יהיו "כעפר הארץ", מצאו חכמים ביטוי סמלי למחשבתם על הג': "מה עפר הארץ מסוף העולם ועד סופו... מה עפר הארץ עשוי דייש, כך בניך עשויים דייש למלכות... מה עפר הארץ מבלה את כלי מתכות והוא קיים לעולם, כך ישראל קיימים ואומות-העולם בטלים" (ב"ר מ', ט"ז).

בהמשך לבעיות שעמדו לפני יחזקאל ובמטבעות לשונו ורוחו דנים גם חז"ל בשאלה של עבודת-ה' בג'. המציאות ללא קרבנות וללא בית-מקדש עשויה היתה לערער את יסודות הדת. נמצאו שטענו, שמכחינה דתית משולה האומה בג' לעבד שנמכר, ואין חוקי בית אדוניו הקדרם חלים עליו: "אף אנו כשהיינו בעירו ובביתו ובהיכלו עבדנוהו; עכשיו שגלינו לבין אומות-העולם — נעשה כמעשיהם" (סדר אליהו רבא, כ"ט; ספרא בחקתי ח'). הד פחדו של בעל ספר ברוך א' נשמע במאמר חז"ל, הרואה מסימני הג' שניטלה דעת מהן; דבר אחר... שיהו חסרים מתלמוד-תורה" (מכילתא, מס' דבחדש [האראוויטץ—רבין, ע' 204]). אולם אלה היו ועזועים ראשונים. האומה גברה עליהם והרגיעה עצמה בכוח תורת חכמיה. המצוות הפכו ערך בג' התורה נלמדה, ולא חסרה הדעת. ומשבא האורגא-ניום הלאומי לחפש אמצעי מגן וקיום לחייו הנבדלים כעדה בין זרים, התבוננו הנבונים, שאבד לאומה בג' כל סימן של ייחוד חברתי-לאומי, וכי מה נשתיר לה... כל מתנות טובות שניתנו להם ניטלו מהם;

ולהסתבך בצרות... ובמלכיות" (ירוש' תענ' ב', ד'; ב"ר ירא, ט"ו; מדרש הגדול וירא, כ"ב, י"ג). מעשה השבטים במדבר, שבכו בכיה של הינם, הוא שגרם, ש"מן אותה שעה נגזרה על בית-המקדש שתתחרב, כדי שיגלו ישראל לבין האומות" ובכיתתם יהא לה טעם (במד"ר שלה, ט"ז; תענ' כ"ט, ע"א). ר' אבהו, בסוף המאה ה-3, אף מקביל את גירושי העם ושילוחיו כעונש על הפרת הברית לגירושו ושילוחיו של אדם הראשון מגן-עדן אחרי שעבר על ציווי של אלהים (פסידור"כ ק"ט, ע"ב). הג' "ממדינה למדינה" נמנית כאחת מעשר הגזרות שנגזרו על אדם הראשון — (אדר"ג, גר"ב, ע"ב, ע' 116). להערכת הג' על הפיזור והעראיות שבה ניתן ע"י חז"ל ביטוי רב פנים ומשמעות: מידה קשה לישראל ראו בעובדה, שגם בג' אינם מרוכזים במקום אחד, אלא אלהים זרה אותם לבין כל האומות, כאדם שהוא זורה שעורים במזרה ואין אחת מהם דבקה לחברתה" (ספרא בחקותי, ר); בכל מקום אינם אלא "עראיים" (=נזר-דים); ה"דיורין" (התושבים) הם בני-עשו (דבר א', כ"ב). "קשה גלות ששקולה כנגד הכל" בייסורין (ספרי, דב' מ"ג); היא "דומה למיתה ולתהום" (מדר' שוחר טוב [באבער], ע"א, 323). ישראל הוא אביון בג' (שם ט', 90), גאווות ניטלה ממנו וניתנה לגויים (חג' ה' ע"ב; וכן שהש"ר כ"א, ע"א). אין לה לאומה הגולה דרך להתגוננות ולתגובה ראלית, שהרי "ישראל בין שבעים אומות חזקות, מה הם יכולים לעשות?" (פסיק"ר ט').

הג' פוגמת בנפש היהודית, "בה מתלכלכין בעוונות" (שהש"ר ה', י"ב), ולא נפש היחיד לבדה נפגמת: הג' פוגמת בשלמותה של מלכות-שמים (מדרש תהלים צ"ו, ע' 423), והשכינה "מנהמת כיונה" ו"הקב"ה שואג כאריה" על החורי-בן ועל הבנים... שהגליתים לבין האומות" (בר' ג', ע"א; וע"י חג' ה' ע"ב). מימי ר' עקיבא ואילך מקובלת הרעה, ש"בכל מקום שגלו ישראל גלתה שכינה עמהן" (מכילתא פסח' י"ד; מגילה כ"ט, ע"א; ירוש' תענ' א', א'; ועוד). רציון זה קשר את ג'ישראל בגורלו של העולם ועתידו והיה למקור עידוד ואמונה.

עם כל תחושת הסבל והמועקה שבג' איתנה אמונתם של חז"ל בכל התקופות, שאין פירושה של ג' כליון. ה' השביע את אומות-העולם, שלא ישתעבדו בהן בישראל יותר מדאי; הצרות הגדולות שבג' יש בהן משום הפרת שבועה זו, ועתי-דה היא להחיש את הקץ (כתוב' קי"א, ע"א; שהש"ר ב', ז'). אף בצדדים השלייליים שבג' גילו חז"ל טעמים לשבת. הסבל מבלית את נאמנותו של ישראל וגותן לו פתחון-פה לומר לאלהיו: "כמה שמדות וגזירות רעות גזרו עלינו, כדי לבטל מלכותך ואדנותך ממנו, ולא בטלנו" (מדר' שוחר טוב, ה', ע' 53). בתופעת הפיזור ראו חז"ל תנאי קודם לגאולה; בישיבתם של יהודים בכל קצווי מלכות-רומא ("אחד מכם גולה לברבריה ואחד מכם גולה לסמטריה [Sarmatia]"), ראו (במחצית השניה של המאה ה-2) מילוי תנאי זה (שהש"ר ב'; פסיק' דר"כ מ"ז—מ"ח; פסיק"ר ט"ו). אמנם, "על דעתיה דרב בשעה שישראל זוכין רובן [כא"י ומיעוטן בבבל, ובשעה שאין ישראל זוכין רובן] בבבל ומיעוטן בא"י" (ר"ר ויחי, ע"ח).

לה היהודי במחשבתו. הסובלים בג' "אדום" ו"ישמעאל" שינו במידה רבה את תכנם של הסמלים שבאו להם בירושה מימות המקרא. המשנה והתלמוד. כל תמורה בגורלם. במצבם המשפטי ובזכויותם המתמיד עם הנצרות והאיסלאם הצריכה את התאמת המערכת הרוחנית לדרישות החדשות.

במאות ה-5-6 נתגבשה שיטתה של הנצרות ככנסיה המתיימרת לשלוט בכיפה; שיטה זו השאירה ליהודים קיום כאומה וכדת המושפלות תמיד בהתאם למושגים שנוסחו בעוד הנצרות זוכרת את מחצבתה כמינות יהודית. הנצרות עתידה היתה גם לפרש לעצמה את קיומם של היהודים בג' הארוכה לא רק כקיום העדות לאמיתת תורתו של ישו, כי אם גם כקללה שנתקלה "היהודי הנצחי. הנווד" להיות חיי-קין לעולם.

לאחר שנהרסו מלכויות הגרמנים האריאנים במאה ה-7, היו גם הנצרות המזרחית, נוסח ביזאנטיון, וגם המערבית, נוסח רומי, זהות ביחסן אל היהודים. במערב התגבשה בין עמי הגרמנים גם תפיסה נוצרית עממית של היחס ליהודים, שראתה בהם — ככופרים היחידים שהיו בגלוי בין הנוצריים — בני-השטן פשוטו כמשמעו. תפיסה זו ינקה מציון היהודים כ"רוצחי-אלוהי". לאחר מסעיה-הצלב הוסיפה גם פרי-נסתם מהלוואות בריבית לציור דמותם כרשעים ומוצצי-דם מטבעם.

בימי תסיסה חברתית ודתית ברחבי המדינות או ברחו-בזות הערים הנוצריות, היתה ידה של הגישה העממית על העליונה בלבבות ההמונים, והיהודים היו חשים בג' של טבח ושמד, והיו עומדים לפני הניסיון של טבילה מאונס או של קדושה-שם ("ע"). בשנים כתיקונן היתה הגישה הכנסייתית הרשמית שלטת בדרכי המלכויות ובחוקיהן: היא מצאה את ביטוייה בתקנות מגבילות את חיי היחיד והחברה היהודיים ואת פרנסות היהודים, בהטפות ויכוחיות פוגעות של הכמרים והנוצרים, ובשיטות משפטיות-חברתיות של המלכות הנוצרית-גרמנית, כגון "עבודת-המלך" ("ע"). אמנם, הישובי תועלת כלכלית ומגמות של השלטת סדר בטחוני סיעו לקיום היהודי וריכזו את היחס אליו. היהודים היו "עבדים" רק בקאטגוריות של חשיבה משפטית וחברתית מסויימת, אך עפ"ר לא היו "מכודנין" למקומותיהם ולא חשו בעבודת-הגוף. הנצרות היתה נאבקה עם עצמה בשאלת עלילות הדם והלחם הקדוש — פעם מסכמת להן, ופעם מבטלת במאמר ראשיה, כפי שגברו רגשות האיבה או נחלשו. אבל בדרך-כלל היו היחידים וההמונות של עמי-אירופה — "אדום" — משפיר לים תדיר את היהודי, ונטו לפגוע תמיד בגופו וברכושו.

באיסלאם — "ישמעאל" — לא היו הפגיעות הגופניות והפרעות העיקר בתופעות-הג'. האונס הדתי היה נחלתם של קנאים מעטים, כגון "המייהדים" במאה ה-12 במגרב ובספרד, אך ההשפלה והפגיעה החברתית היו מחוק המדינה והחברה של האיסלאם והיו מורגשות ביותר בארצות אלו, שבהן לא האפילה עליהן אימת-המוות. — היו הבדלים במצב הג' ובהר-גשתו בין דור לדור, בין שכבה חברתית אחת (כגון זו של החצרנים בספרד) לבין שכבה אחרת (כגון זו של תלמידי-חכמים עניים שתורתם אומנותם), בין תפיסת הסבל המוחש ליחיד משרו לבין הערכת הג' כסבל כללי; היהודים עצמם הכירו אפשרויות השונות להערכת מצבם, אם השוואו לשל האצילים או לזה של המשועבדים. אין לשכוח, שבטחון החיים והרכוש בכלל היה מעורער במקומות ובזמנים שונים

כבר נסתמל ביעוד של "עפר-הארץ": "מה עפר הארץ אינו מתברך אלא במים, אף בניך אין מתברכין אלא בזכות תורה שמשולה במים" (ב"ר שם, ע"י לעיל). אף הבורא תמה על החזקת המעמד הדתי-הלאומי בג' הארוכה: "בני, תמיה אני, היאך המתנתם לי כל השנים הללו? — וישראל אומרים... אילולי ס"ת שכתבת לנו כבר היו אר"ה מאבדין אותנו ממך" (פסיקתא דרב כהנא ד'). התורה היא הכתובה שניתנה לאשה הנאמנה.

המאבק החברתי הפסיכי של האומה ושל כל יחיד לעמוד בפני פיתויי הטמיעה שבג' שימש במחשבתם של חז"ל גם כנותן טעם לצרות וליסורים שבעטיה. מחכמת החיים בג' הבינו, כי "אילו מצאו מנוח לא היו חוזרים" (ב"ר נה, ל"ג). מתוך העמקה ופירוש של רעיונות האמורים ע"י יחזקאל, ראו את הצרות החברתיות והיסוריים הפיסיים שבג' כאמצעים להוציא מלבם של הרוצים לעזוב את התורה: "על כרחכם, שלא בטובתכם ממליך אני מלכותי עליכם... לצד התשובה הן הדברים — שמיד הם מכניעים לזן בתשובה" (ספרא בחוקותי, ח'). וביתר חריפות נאמר, אולי מתוך צרות ורדיפות שהחריפו: "כשמשוברין עצמותיכם ומנוקרין עיניכם דם פנים בא לארץ, אתם ממליכים מלכותו עליכם" (סדר אליהו רבא, כ"ט [ל"א]). היסורים מצדם מוסיפים שכר ומובן מיוחדים לשמירת התורה ולימודה: "אחרונים עדיפי — אף על גב דאיכא שעבוד-מלכויות קא עסקי בתורה" (יומא ט', ע"ב).

הלבטים הרוחניים להסברה ולהצדקה דתית של הג' החרי-פו משעה שנאלצה היהדות, מן המאה ה-4 ואילך, להתפלמס עם הנצרות, שהציגה את גי-ישראל כעדות וכמופת שהבחירה האלהית ניטלה מישראל וניתנה לכנסיה ולמאמיניה. נימה פולמוסית זו נשמעה הרבה בדברי הפייטנים ובמדרשים מאז-חרים על הג' ("ע"ע אפולוגטיקה).

משנתמסכה הג', גברו החששות בתוך הלב פנימה. כש-ראו שגובר בג' שעבוד "במסים... ובגלגליות... נתירא יעקב... יכול לעולם?" האומה מצאה את נחמתה באמר-נתה ביעודים המשיחיים הקשורים כחיסולה של הג' ובקיבוץ כל מזויה — "מבבל... מגליא ומאספמיה וחברותיה" (פס' דר"כ ד'). כשגבר האוש עד כדי ביטוי השאלה: "עבד שרבו ממציא לו רעות וצרות — תקנה יש לו?", הוגדר כסם לרפיון-רוח זה שהצרות ה-הן הסימן של הבחירה הישראלית האמיתית (חג' ה', ע"א).

המחשבה על הג' וציורי הרגשות עליה, הכלולים במשנה, במדרשים ובתלמוד, יש בהם מכל הגילויים של ציבור הנאבק בצרתו ומוצא לעצמו דרך רעיונית להשלים עם סבלה ולצ-פות לפי דרכו לקצה. במחשבה זו נידונו מהותה של התופעה כולה, טעם הפיזור בעמים, המהות הדתית, החברתית והלא-רמית של אומה שאין לה שיוך רק התורה הזאת, וכן ניתן בה ביטוי למאבק עם הדת שיצאה למצוא בעצם מצב הג' סמוכין לתביעתה להעברת היהדות מהעולם ולזכותה היא לרשת את מקומה.

3) בעולם ימי-הביניים: ביה"ב נוצר מצב חדש של הג', בין במציאותה ובין בתיאורה. העצמה והחרי-פות של האירועים והתמורות, הכוח והלהט של הוויכוח המתמיד עם הגויים שמסביב ההפתולים שבלבו פנימה של היהודי בשאלת הג', שנראתה כמרכז ההכרעה בענייני אמונה וגורל-עולם, שינו את פני הג' ואת הדמות ששיווה

שני ועברו, ולא נשאר מהם דבר; והם תמכו את יתדות השקפתם על הג' הנצחית בפירושי כתובים (אמונות ודעות" לרס"ג, מאמר ח'). אף קרקסאני (ע"ע) הקראי מעיד, ש"בין הקראים שבחוראסאן ובגיבאל יש כאלה, האומרים, שהמשיח המובטח כבר בא ועבר, ושבת-המקדש הוא זה שנבנה ע"י זרובבל ולא ייבנה עוד אחר" (HUCA VII, 395, 1930), ויש אשר אמרו בצפותם לגאולה כדברים ששמע קראי ירושלמי את "הנבלים אשר ביש' מדברים זה לזה: אין עלינו לבוא לירושלם עד שיקבצנו כאשר השליכנו" (JQR, NS XII, 283, 1921/22); הם שללו את מאמץ העליה לציין כל עוד לא אירע הנס.

רוב העם לא הסכים להלכי-רוח אלה, ברבות הימים נעלמה מתודעתם של היהודים במלכות-האיסלאם הרגשת הרווחה שהיתה בהדוף האיסלאם את הנצרות. ביתר שאת הורגשו ההשפלות המתמידות; ובימי אי-השקט, כשהתפוררה החליפות העבאסית, גברה תחושת הצרה. כשטען ח'ויי הכלכי (ע"ע) שה' אינו טוב, "כי מולד ישמעאל שעבוד ישראל הכפיל", לא מצא רס"ג תשובה לו אלא זו, שבהעדר ישמעאל "ביד אחר היה אותם מפיל" (וכוח נגד ח'ויי). ג'ה-האיסלאם נראתה איומה ליושבים בה. רס"ג ביטא את הרגשת הנאמני, "כי משך עלינו השעבוד וארך עלינו עול-המלכות, והננו בכל יום הולכים ודלים, מעטים ברבות הזמנים" (תפלה לעת צרה, סדור רס"ג, ע' ע"ז—ע"ח, ור' שם ש"ג—שנ"א).

מתוך תפיסה זו של חומרת הג' נוסחו דעות הנותנות טעם שיטתי לג' שהיא זמנית בלבד, ופותרו השקפות על מובן יסוריה והדרכים לביטולה.

"אבלי-ציון" הקראיים נתכנסו לירושלים והיו מסתגפים ומתחננים בה לקץ הג'. הם ענו למצפים לגס מתוך ישיבה בג', ש"זה דבר המכעיסים ואוילים... הלא בתבונתנו נדע, כי על הנקצפים לבוא אל שער הקוצף להתחנן לו... ואף כי ציחה ה' לאנשי גלות לבוא אל ירושלם ולעמוד בתוכה תמיד לפניו באבל" (JQR, שם). כרוזיהם מלאים את תחושת הג', ושירתם מבטאת את הכאב על מצב "אמנו העניה", ש"נשאנו עינינו לראותה ולא הכרנוה מרע-מראיתה" (קובץ הוצ' שוקן לדברי ספרות, תש"א, 141—142); ומפולמוס גיתנה עוד תוספת-חריפות לבעיית הג': הם הפכו את צרתה וארכה לנימוק בוויכוח נגד הרבנות ("...היום בגלותנו עבדים לה' כמצות אנשים מלומדה ולא כתורת ה'... על כן... לא יושי ענני [JQR, שם]). הקראות היא הדרך לגאולה, הרבנות מאריכה את הג'.

נוכח ההשלמה עם הג' מצד אחד וכנגד האשמת הרבנות בהארכתה מצד שני קם רב סעדיה גאון (ע"ע) ופיתח שיטה משלו להסברת הג'. יש קץ לג' — כי יש לה כעונש זמני מובן פנימי ע"צ מ"י. הג' באה על אומתנו, קצתה לעונש וקצתה לנסיון (אמונות ודעות, שם), ויש בנסיון גם מערך הזיקוק: "לצרוף סיגנו... ולהתם את טומאתנו... הגליתנו ובגויים זריתנו, ובשאוון מיהמלכויות צוללנו, וכהיתוך כסף בתוך כור באשם... נתכנו" (סדור רס"ג, שם). ובשל שלושת המובנים הללו "אנחנו סובלים ומיחלים" (אמונות ודעות, שם). לפי תפיסה זו יש ערך ושכר להארכתה ולהכבדה שבג': ככל שתגבר אש היסורים כן תתמלא סאת העונש הראויה, כן ינוסה יותר הראוי לנסיון באומה, וכן תזוקק האומה מפסולתה. הסכלנות של האומה אינה באה פן ההגיון, כי

של יה"ב. — בתחום האיסלאם היה הבדל ניכר בין ארץ-ספר ותחום-מאבק עם הנצרות — כספרד, שבה ניכרים רישומי שתי השיטות של הג' ועקבות המאבק בין הדתות, — ובין ארצות מוסלמיות טהורות. כן היה שוני בין ממלכה שיעית לסוניית, בין ימי יציבות מדינית לימי מהומות. בארצות הנצרות ניכר אותו ההבדל בין ספרד לבין שאר ארצות מערב-אירופה וביניהן לבין אירופה המזרחית.

אך עם כל ההבדלים האלה קיימת היתה תמונה יסודית של הג', שלא ניטשטשה ע"י שינויים מקריים, מקומיים או זמניים. ביסודה היתה הג' של היהודים ביה"ב בכל מקום ובכל שעה מצב מדיני וחברתי, שהורות, ההשפלה והשעבוד הם סימניו המהותיים גם בעיני הגויים וגם בעיני היהודים; סכנת-נפשות ואפשרות הגירוש ליוו תמיד את חיי הג'. מצב זה הוא המעורר את המחשבות והציורים שעלו בדעת בני האומה העלובה על פני תבל כולה על הג' ומובנה.

אולם הג' היתה מעוררת את המחשבה גם מבחינת היותה דרך-יסורים המרוממת את הרוח הדתית, כמירוק-עוונות בעולם הזה והכנה לגאולה. מכוח המחשבה של יה"ב בכללה ומתוך המורשת הרוחנית הגדולה של עמ-ישראל כמו בקרב היהודים הוגי-דעות, אשר מיצו מצד אחד את תכונות הסבל של הג' ויחד עם זה ביטאו על יסודן רגשות גאון, גדולה ועידוד באוני בני-עמם ולנוכח הגויים.

דעתם של היהודים ביה"ב על הג' נודעת בעקיפין ממידת ההיענות של בני הדורות השונים למשיחי-השקר; ויש בתנועות משיחיות אלו גם ביטוי ישיר, אף אם תמים ביותר, לרצון לביטול הג'.

מנהגי האבל על ירושלים וסמלי זכר-החורבן, נכונותם של יהודים — יחידים או קבוצות — לחזור ולעלות לא"י, תמיכתם של בני הג' בעולים, הקריאה לתמיכה ולעליה שהיתה נשמעת מן הארץ ומשליחיה — הם ביטויים לתחושת-הנכר בג'. האגדות על מלכויות עשרת-השבטים הן ביקורת בלבוש אוטופיה אגדית על העדר מלכות ושלטון וביטוי הערגה להם.

יחד עם הביטויים העממיים האלה, שבהם ארוגים ג' וגאולה, פיתחו יחידים-סגולה במישורין ובעקיפין, בשיטות רעיוניות שלמות ובדברים מפורשים, את דעתם על הג', יסוריה ומובנה.

במאה ה-7, עם עליית האיסלאם, נדמה היה ליהודים, שיש במעשי התולדה האנושית בימיהם מעין גסם ושילם לשונאיהם של ישראל ומדרכי ההשגחה להקל את עול-הג' נצחונם של הערבים על הנוצרים נתפרש, ש"אדום... התחיל להכריעם ולהצר להם... מיד העבירה הקב"ה מלפניו... שאין הקב"ה מביא מלכות-ישמעאל אלא כדי להושיעכם מזאת הרשעה" (נסתרות דרשב"י). בארצות האיסלאם, שבהן רבתה התסיסה הדתית והרוחנית, נדונה אף הג' מתוך ערנות נפשית זו. במאה ה-8 מאשר ענן (ע"ע) את נוהגם של "פרושין שרבו" באבלות על ציון, ואוסר לאכול בשר ולשתות יין, כל עוד אין מקום להביא אליו מעשר שני (ס' המצוות לענן). אבלות יתרה זו לא נבעה מרצון גאולה מיד, ואינה אלא שיווי גון חמור לחיי הג'.

במאה ה-10, לאחר שנכשלו תנועות משיחיות רבות, רבו הלכירי-רוח ראציונאליסטיים וספקניים בקרב הציבור, ונעשו נסיונות לבנות יהדות שאינה מצפה לגאולה. נמצאו אנשים שנקראים יהודים, חושבים כי אלה... הנחמות היו כלם בבית

אם מנסיגה והיסטוריה ומאמונתה הדתית, ולא תוכל להיות בלב מי ש"לא נוסה כאשר נוסינו, ולא האמין כאשר האמננו" (שם, שם). לישראל הנמק ביסורי הג' עונה רס"ג מתוך קונפונטאציה של צדקתה ה' הודאית למאמין ושל כוחו הנור' דע בטבע עם חומרת הג' המוכרת בהוזה: "לא ייתכן שנעלה על לבנו שאיננו יודע מה שאנחנו בו ולא שאינו נפרע לנו, ולא שאיננו מרחם... ולא שמאסנו ועזבנו" (שם, שם). רס"ג אף פירש את מובן הג' לפי טיב האנשים הסובלים בה. יש, אמנם, חוזרים בתשובה, הראויים לקץ מיד, אך בג' "יהיה קצתנו עונשי וקצתנו מנוסי"... וזוהי דרך ההסברה הדתית הנכונה ל"כל רעה שתבא בכלל... ברעב... חרב... ודבר" (שם, שם), ואין הג' שונה מבחינה זו משאר הפורר עניות הטבעיות וההיסטוריות, שאינן מבחינות בין צדיק לרשע.

מהמאה ה-10 ידועים לנו דברים מקוטעים על משמעות הג' משל הוגה-דעות מעמיק אלמוני (HUCA XII—XIII, 435, 1937/38 ואילך). הג' היא סימן לבחירת האומה, והיא מתנה שניתנה לישראל; רק ישראל, הם המה המנופצים בכל העמים... וגם המה המקובצים מכל העמים; ליעקב ניתנה ברכה אחת בהדרגה שהיא "לך ולא לאחייך... ולא לזרע אחייך"... ברכת אברהם הנתונה ליעקב ולזרעו היא ברכת הג', המעידה בסבלה על הבחירה והמזפה בירושה הסופית, "להודיענו, כי הזרע הגר, המשעבד, המעונה הוא הזרע המובחר, הרצוי, היושר את הארץ". חכם זה סבור, ש"לא מפני רוע-מעלליהם הדיחם מעל אדמתם, ולא מכבוד עונותיהם זרם במזרה בשערי-הארץ", ואף לא אל הינם הפיצם על פני כל הארץ". אין הג' עונש על העבר אלא יעוד ואמצעי להשגת תכלית בעתיד. במידה שאפשר לעמוד על דעתו מקטעי דבריו, הרי נתפרשה בהם גם מטרת ההפצה בעמים: ישראל בג' עושים את מלאכת הכהן בעולם, המכפר על העמים ומדריך אותם בעול היסטורים שהוא טוען על גבו ובטענות שהוא משמיען תמיד באזני העמים. בטוח הוא המחבר האלמוני ש"כאשר בא והאמן הניפוץ כן יבא ויאמן הקיבוץ ולא יאחר".

בסוף המאה ה-10 גברו, כנראה, התקוות לגאולה קרובה בזמן "שהוא לקץ הימים שנים אלף לגלותינו" (לקח-טוב לאסתר, ספרי דאגדתא [באבער] מ"ד). אך כשנפתחה המאה ה-11 לא זו בלבד שרחקה הישועה, אלא גם לקו המאורות שהיו קודם: הישיבות בבבל הלכו ודלדלו, האיטלאם לא זו בלבד שלא בטל, אלא שנתוספה לו עצמת התורכים הפרימיטיוויים; המציאות המדינית היתה של עולם עוין של איטלאם ונצרות, המאורגן במדינות מפוררות. בעולם זה לא היה ברור מה טוב ליהודים מבחינה מדינית כללית, ונשתמרה תפלה לשלום במלכויות ובצדה הבקשה ש"יהי רצון מלפניך שתהי תגרה בין מלכות למלכות" (גנוי שכתר, 11, 158—159). מעולם זה העלה רב האי גאון (ע"ע) את תיאור העם ש"כמהו כאסקופה תחתונה, כל עובר ידושנה" (ברודי-הברמן, מבחר השירה העברית, ג"ט). גם הלכה למעשה תבע הגאון את האבלות המתמדת על החורבן ודרש שאפילו בשמחות "יעלה על דעתו חורבן בית המקדש, ויכניס עצבות ללבו, ולא ישמח" (גנוי קדם, ה' 59). מתחושה זו במצב הג' באו הטענות נגד ה', שהעם הוא "גבר כאיוב... נשכת... בדין, ולא נזכר ברחמים... המלך מאסני... ראני נטבח ונאכל, ולא גער באוכלי" (ברודי-הברמן, שם).

החל מהמאה ה-10 יש בידינו עדויות מרובות לתחושת הג' של יהודים באירופה הנוצרית. מדרומה של איטליה, מאיזור שהיה שדה-קרב בין הנצרות והאיטלאם, עולות במאה ה-9 הקריאה לה' — "כלה שער וחותר" (שפטיה בן אמתי: ח. שירמן, מבחר השירה העברית באיטליה, ע' א'), התלונה על אורך הג' ועל הנצרות ש"גמה לעורר נקמה" על שמירת התורה ע"י היהודים, והזכרת זכות האומה: "אהבתיך אהבה כלולה, כמה שנים בגולה בכל ענוי ותאלה" (שם, שם). באשכנז תיאר ר' שמעון "הגדול" (ע"ע) את הג' ותחושתה במאה ה-10. ליד הסבל הכלכלי הוא מדגיש בעיקר את הסכנה הרוחנית בטענות הנוצרים, שהג' ראייה היא לחטא הצליבה ועונש עליה, ולכן אין קץ לג' אלא בהמרה (פיוטי ר' שמעון הגדול, מהר' הברמן, מ'—מ"א). המציאות חמורה לא רק בסכנות רוחניות שבחובה: היהודים נהרגים למען ה', והשונאים מעלילים "עלילות ברשע, בלי עון ופשע" (שם, שם). אף ר' גרשם (ע"ע) מאור-הגולה חש במפנה המאות ה-10—11 ב"על-ברזל" של הג' ובמגמתו המיסיונרית: "שונא דוחק... עלף לפרוק... עצב נבזה אלה לקבל" (ברודי-הברמן, מבחר השירה העברית, ס"ט—ע"א). מצב הג' החמיר אחרי מסע-הצלב הראשון (1096). אז תמו אלף שנה לחורבן בית שני ולג', ונוסף תוקף לטענתם של הנוצרים, שג' של 1,000 שנה ומעלה ודאי שהיא ראייה לעויבת האומה ע"י ה', השחיתות ביהודי אשכנז וקידוש השם של החסידים הרבים שבהם העלו את אימת-המוות שבג'. הרקונקיסטה בספרד העבירה יהודים רבים מיד האיט-לאם תחת יד הנצרות, אורת מסע-הצלב הגבירה את נטיית הדתות להתגאות בנצחונות צבאיים והחמירה כזה את מצב היהדות מבחינה נפשית. חוסר הבטחון בדרכים ובמקומות-המושב ועליית הערים והעירוניים הנוצריים דחקו את היהודים בארצות-אשכנז מן המסחר אל ההלואה בריבית, מה שהוסיף טעם חברתי-כלכלי לשנאת ההמונים את היהודים. רש"י ראה בעיניו את המעבר הזה לרעה. הוא הכיר, שהנוצרים שונאים את ישראל, מפני שאין הוא "רודף אחר שקר שלהם לתפוס טעותם" (לתה' סט, ה); הוא חש בהכבדת "עול מלכות שער" ובהשפלת ישראל בעיני הגויים, האור-מרים: "ראו מה תארים חשוך משאר בני-אדם" ולועגים גם לאבלם של היהודים (לישע' נב, יד; לתה' סט, יא; לשם פח, ט). רש"י לא שכח את שורש הרע — שהעם "גולה... מארץ-ישראל" (לישע' נג, ח). בפלאסטיות יתרה עולה מפני רושיו (ביחוד לישע' נג) תחושת-הנצרות המיוחדת לג' של דור גזרות-תתנ"ו. את האמור על "עבדיה" הוא מפרש במונחי הרעה אשר מצאה את עמו באשכנז: "מסר את עצמו להקבר בכל אשר יגזרו עליו הריגה וקבורת חמורים במעי הכלבים... לדעת הרשעים נתרצה ליקבר ולא יכפור באלהים חיים... ולדעת המושל מסר עצמו בכל מיני מות שגור". יש טעם דתי מיוחד לקבלת יסורים אלה בדרך של קידוש-השם — קרבן-אשם הוא, אשר רש"י מקרבו אל השכל של בני דורו במושג משפטי הלקוח מערכאותיהם: "נפשו ניתנת ונמסרת לקדושתה להשיבה לי אשם על כל אשר מעל... כופר שנותן אדם למי שחטא לו, אמינדא (= amende) בלע"ז. אעפ"כ אין רש"י יכול להשלים עם שלות הגויים הרשעים, שהיא מרפה את ידי יראיה מעבודתו ומן התקווה בו (לתה' סט, ז; לשם פח, יא). בדבר יסורי הצדיקים בג' הולך רש"י בשיטתו של רס"ג. ש.מפסע עמי" בא ה"נגע"

הזה גם לצדיקים: הם מנוסים בג' ולא ענושים בה כרוב העם.

בוויכוח המתמיד עם הנצרות מכיר רש"י, שהסיבה לר"י דיפת-היהודים האכזרית בג' היא הקנאה שהגויים מקנאים בישראל על הבחירה האלהית, שהיא — למרות הכל — היתה ונשארה מנת-חלקו: „אם לא נשאנני תחילה לא היתה חרפתי רבה כל כך“ (לטה' קב, יא), ורק „הבל המה“ המחשבות על כתר-המלוכה שביד הנצרות, כי נלקח לתמיד מישראל (לשם צד, ט). וזהו הנוסחה שנקבעה בפי יהודים. במאה ה-12 העלה ר' אליעזר מכלגנצי (ע"ע) שבצורת פסיושו את הרגשת חסידי האומה שבג' אדום: ג' זו באה לשם צירוף (לזכר' א, ח). דברי הנוצרים כנגד היהודים נוצלו ע"י פרשן זה, כמעט כלשונם וכרוחם, כדי למצוא טעם לסבל בג' הנוצרית, אשר בה „לא אתן לכם לב לשרת עץ ואבן, שתהיו לעם אחד עמהם ולא ירעו לכם; אלא אקשה לכם כנגד אמונתם... וישנאו אתכם, ותהיו ביניהם נכשלים בחרב ובלהבה ובשבי ובבוז“ (ליחו' כ, לב—לג). בתפיסת הג' של חכם זה יש עדות לגון המלחמתי ששיוו בדעתם לקרבנם בג': הג' באדום שלאחר תנאו היא זירת-מלחמה, היהודים משתוקקים למות „במלחמה“, אך גם סבלם בחיים בג' זו הוא חירוף הנפש במערכותיה. חזון העצמות היבשות נתפרש אצלו על בית-ישראל שמתו בגלו-תם: „... שהרי אומרים בגלותם: אי לנו שנמות ברעה... שקיינו כל ימינו לראות במלחמה ונהרגנו על יחוד שמו, הבטחת תחיית-המתים לבני הג', זו נחמה גדולה היא לכל המתים ביחוד שמו, ואפילו לא ייהרגו, הואיל וכל ימיהם סבלו חרפות וקלון ומוכים ונהלמים על שאינם מאמינים בתרופתם ובכך מתו“ (לשם לו, ט—טו; ור' ספר חסידים, סי' רס"ג, תתשל"ד).

תחושת-הג' של בעלי-התוספות בוטאה במאמרים המפורסמים בכל הספרות שיצאה מביית-מדרשם. כמסכיחם לפי תומם הם מגלים יותר מטפח מהגותם המתמדת בג', ר' חיים מפא-ריס רואה את ישיבתם של היהודים בכל מקום בג' כעראית וכחסרת משמעות הלכתית של „ביתך“ (תוס' ע"ז, כ"א, ע"א, ד"ה „אף...“). תלמידו של ר' תם, ר' אליעזר ממיץ, מדגיש את מארת הג' מבחינה רוחנית ותולה אותה בהעדר עצמאות מדינית: „... אנחנו דעתנו מבלבלת, שאנחנו בשביה בלא מלך וארץ, ובני-אדם שאינם מיושבים אין להם לב דעת“ (סי' יראים השלם, סי' ל"א). ר' משה מקוצי מייחס לג' משי-מעות של מתן דוגמה ומופת של חיי-מוסר לכל באי-עולם, ויש בדבריו מעין החיאה של רעיון מגמת הגיור שבג': „... ועתה כי האריך הג' יותר מדי, יש לישראל להבדל מהבלי-העולם ולאחוז בחותמו של הקב"ה, שהוא אמת, ולא לשקר לא לישראל ולא לגויים ולא להטעותם בשום ענין, ולקדש עצמם אף במותר להם... וכשיבוא הקב"ה להושיעם, יאמרו הגויים: בדין עשה, כי הם אנשי-אמת ותורתם אמת בפיהם. אבל אם יתנהגו עם הגויים ברמאות יאמרו: ראו, מה עשה הקב"ה שבחר לחלקו גנבים ורמאים. ועוד כתוב: ורעתיה לי בארץ... כך זורע הקב"ה ישראל בארצות כדי שיתוספו עליהם גרים, וכל זמן שהם מתנהגים ברמאות מי ידבק בהם...“ (סמ"ג, עשין ע"ד). כדבריו על הגיור אין לו לר' משה חבר בין חכמי דורו, ואף דברים מעין דבריו על הקשר שבין חומרת הג' ובין התנהגות היהודים כלפי הסביבה הנכרית מתחילים להשמיע חכמי-ספרד רק כ-200

שנה אח"כ. בדרך-כלל נראית הג' בעיני בעלי-התוספות כמכלול קשיים חמריים הגוברים הולכים (קיד' מא, ע"א, ד"ה „אסור...“); אי-היציבות העדר הכתוח בענייני כלכלה מטילים את צלם על הקיום בג'. — במערכת המחשבה של חסידי אשכנז נתפסות הצרות המתחדשות כעונש „בשביל חילול-השם שבין הגויים“ (סי' חסידים, סי' קפ"ו, תתר"א), על מיעוט מעשי-צדקה, ביטול-תורה, ובשל שבועת-שקר למלכות על המסים (שם, כ"ג, רל"א); הם מזהירים שלא להשען על הכוח הפיסי (שם, קנ"ו, קס"ו—קס"ז, ר"ד—ר"א), אולם מעל לכול שלטת בחזושת-הג' של החסידים תופעת קידוש-השם, החודרת לכל רעיונותיהם על החיים. מדברי הוויכוחים עם הנוצרים במאות ה-12—13 עולה אימת הג' שבכל יום באשכנז (למשל: פי' ויכוחי לטה' סט, REJ, III, 1881, 36; נזיבאואר, פי' הגה ישכיל עבדי, סי' י"ח). יש בתיאורים אלה הבחנה ריאליסטית במצב המשפטי, בפגיעות של המון ושל שרים. היתה גם הבנה לפגימה הנפשית-השכלית הכרוכה במציאות הגלותית: בעל „חק התורה“ (ש. אסף, מקורות לתולדות החינוך, א, י"א) פוסק, שאין להטיל בג' על מלמד יותר מ-10 תלמידים, אע"פ שהתלמוד מונה 25 תלמידים למורה אחד: אז היתה לישראל „נפש החפשית“, ואילו בג' „נפש אשר משועבדת היא שפלה וחלשה ויבשה ואינה יכולה לקבל שכל ומדע על שהיא משועבדת לאדונים קשים ועזי-פנים... טרודה בהתמד עבודות קשות, ומפילין עליה אימה ופחד“ (חק ר'). וזהו הג', כפי שנראתה בימיה הקשים ביותר תחת הנצרות בצרפת ובגר-מניה (תיאור דומה של הג' שם אבלארדוס בפי היהודי [ציון ר', קנ"ב—קנ"ג]).

יהדות-ספרד היתה בזמן מסעי-הצלב על הספר בין כוחות הנצרות והאיסלאם, רואה מרחוק את הרעה המוצאת את אחיה, שומעת על גבורתם בקידוש-השם, דנה עם עצמה על מעמדה של דת בעולם, שבו המלחמה הקדושה היא סימן הכבוד הדתי, ומחשבת את חשבון עולמה של הג' מתוך הרגשת האסון שפגע בנפשם בלי שיפגע בגופם. ר' אברהם בר חיא הנשיא (ע"ע) מצדיק בס' „מגלת המגלה“ את חישוב הקץ שלו בצורך לעשות „כל דבר אשר... מחזיק טובה לישראל בגלות הזה“. הוא רואה את ההיסטוריה מקופלת בבריאה; לפיכך אף „הג' הקשה הזה שאנו עומדים בו היום גזירת-המלך היתה מששת ימי בראשית“, ועוונות האומה שגרמו לה במישרין אף הם צפויים היו באותה גזירה קדומה. תפיסה פרו-סטינאטורית-אסטרולוגית זו, שסמוכים לה בדברי בעלי-האגדה, מוציאה את שרשי הג' מתחום מושגי העונש ומקילה על הוויכוח בעניינה עם הנוצרים. ביטוי עז ללבטים של חיפוש אחרי טעם הג' ומובנה ניתן ע"י ר' יהודה הלוי בשירתו ובהגותו. „הכזררי“ נכתב „להגנת הדת המושפלת“. כחוט השני עוברת בו הידיעה, שהעולם הנוצרי והמוסלמי „מגנה אותנו בדלות ומסכנות“ (א, סי' קי"ג); הגויים סוברים, שאין לפנות ליהודים, כי אין ערך לדתם ולדעתם לפי „מה שהוא נראה משפלותם ומיעוטם, ושהכל מואסים אותם“ (שם, סי' ד'). ויש יסוד אוֹבֵיקטיווי במידת-מה לדעתם זו, שהרי אף את היהודי „יעבירו בלבולי... המתשב על לבו, אורך-הגלות ופיזור האומה... והדלות והמיעוט“ (שם ג, סי' י"א). ר' יהודה הלוי מאשר, שהאומה הפסידה בג' נכסים תרבותיים שהיו לה בארצה: המוסיקה היהודית „יירדה עם חשיבותה, כאשר ירדתם אתם עם

בנפש וברמות: "השבתות והמועדים מהגדול שבשבתות בהשאיר תארכם והדרכתם... ולולא הם לא היה אחד מכם לובש בגד נקי ולא היה לכם קיבוץ לזכרון תורתכם מפני שפלות נפשכם בהתמדת הגלות עליכם" (שם, ג', י').

ריה"ל מציע ליהודים מערכת שלמה ש: נחמות במצב הג': סבלה ממרק עוונות, וקבלת דינה של הג' מביאה לדבקות בעניין האלהי; את המיואש מ"גדול מה שנכחדנו מגוי ונשכח זכרנו" הוא מפנה ליציאת-מצרים, ולמועזע ממיעוט מספרה של האומה בג' הוא משיב, שאין הקיום הלאומי תלוי בכמות (שם, ג', י"א). בראייה ריאליסטית ביותר של תחושת הג' מבטיח הוא למקבל בשלמות את הניתומים את שלוות-הנפש הנחוצה כדי להתקיים קיום אנושי בג', כי "מי... שסובל הגלות מתקצף, כמעט שהוא מפסיד עולמו ואחריתו" (שם, שם, י"ב).

במחצית השניה של המאה ה-12 חדר היאוש גם ללב בני הג' שבארץ-האיסלאם. ב-1160 לערך, פנה ר' מימון (ע"ע) הדיין, בשעה שהיה בעצמו גולה ממקומו מאימת "המחידים" המוסלמיים, וכתב את "אגרת הנחמה" הערבית. דבריו נועדו "לנפשות הגלמודות בבדידות הג'... ללבבות העגומים שאוכל אותם הפחד העצום מפני האומות", "העגור מזה על ריחוק היעודים... שלא כראות לבחירה". הג' נראתה לו כמצב שבו "אנו נקלעים... מנוצחים לבין אויבנו ומת-חדשים עלינו מאורעות, ואין לנו לא מלך שינהיג אותנו... ולא צבא שנתגונן בו... ואפילו לא יכולת לדבר"; וזהו הרע שבמצבים, וביחוד קשה הוא, משום שמול ההשפלה והיאוש היהודיים עומדים "עוצם כבוד הגוים ואורך ימיהם ורוב מספרם ומה שהם אומרים ומה שהם מקורים". מפרטי הרעות שבג' הוא מתעכב על מיעוט המספר, קיצור הימים וקשיי הפרנסה ("אנחנו פורחים באויר, מכל צד אין לנו שום קיום ולא עמידה"). ביחוד הוא מדגיש את מצב האימה המתמירה ואת מורא-החיים שבהעדר-הבטחון.

לעידודן של הנפשות שבמצוקה זו מעצב ר' מימון שיטה של הגות שירית על טעמה של הג'. התורה היא מעין חבל-הצלה הנזרק לטובע בים הג', "וכל מי שידו אוחזת בו יש לו תקוה", "וע"י האחיזה מוסיף הלב... בטחון". אריכות הזמן של הג' היא רק לפי מידת האדם שימיו קצרים, ואילו ביומו בן האלף של ה' זמנה "מעט... והיא ארוכה לנו ולך היא קצרה". מן הציור האיום של נחשול-הים ורפיון האדם הנלכד בהם מעלה הוא תמונה של נחמה, ש"יש... שבעוד שהזרם הורס חומות וגורף סלעים בשאר הדבר הרופף עומד, כך הגלות... הקב"ה מציל את האומה הרפה...".

בנו, הרמב"ם, חשב, שהמצב בג' בימיו הוא חלק מנסיון מתמיד בהיסטוריה להעביר את עמ-ישראל על דתו. יט שניסו באלימות ויש שניסו בשכנוע; הנצרות חידשה רק בזה, שהרכיבה עניינה משני העניינים יחד, ר"ל, התגברות והטענות... וראתה שזה יותר חזק למחות זכר האומה והתור-רה" (אגרת תימן), והאיטלאם קיבל ממנה שיטה מקובצת זו. מצבו של ישראל בג' אדום וישמעאל מוגדר כ"תמידות השמדות ותגבורת ידי שונאינו וחולשת אומתנו" (שם). הרמב"ם ראה לפניו בעיקר את ג' ישמעאל ולא הכיר את חומרת המצב שבאדום; הוא חשב, ששיטת ההשפלה ע"י חוקים ופגיעות חברתיות ומילוליות וצרת השתיקה מאזנס בעת התגרות המוסלמים הן הדברים הקשים ביותר שקרו

חשיבותה. ההשפה העברית ירדה למטה מדרגת הערבית, משום ש"מצא אותה מה שמצא נושאה — נתדלדלה בדלור תם וצרה במיעוטם" (שם, ב', ס"ה, ס"ח).

כנגד הצוררים הטוענים שיש להסיק מן ההשפלה היהודית בג' ש"מעלתם בעולם הבא כמעלתם בעולם הזה היום" (שם, א', ס"י ק"ב), מעמיד ריה"ל את שיטתו על בחירתה הגועית של האומה הישראלית (ע"ע יהודה הלוי). ישראל סובל מכאובים בשל חטאי האומות הנחותות מטבען ממנו, "ישראל באומות כלב באיברים", ומחלותיו — השפלתו — אות הן למרכזיותו בהיסטוריה האנושית ולאצילות שבטבעו (שם, ב', כ"ט—מ"ד). שילובה של התורה על בחירת הגויע עם ההסברה הנתוראליסטית של בחירת הארץ מסייעת לו לריה"ל לבטל את גזן הירידה שבג': הניתוק מאדמת-הגידול הנבחרת מסביר את הירידה. יחד עם זאת מבליס ריה"ל את הערך הנודע בכל הדתות המונותאיסטיות למארטיריום ולהשפלה למען הדת: האומה היהודית רשאית להתנאות בענותה בג'. אמנם, מיעוט האומה בלבד מקבל את עול הג' מרצון ומאהבה, ואילו אצל הרוב הענות היא בהכרח, ודבר זה מסביר את אורך הג', שכן "אילו היה רבנו מקבל כניעה לאלהים ובעבור תורתו" היתה הגאולה באה במהרה (שם, ק"ד). אעפ"כ, זכות גדולה היא לכל יהודי הסובל בג', "שהוא נושא עול הגלות בין הכרח ורצון", "כי אילו היה רוצה היה חבר לנוגש אותו במלה שיאמר בלי טורח" (שם, א', ק"ב—קט"ו). ואם היהודים הפשוטים זה כוחם בותרם על אפשרות השוויון, עאכ"כ "בחשובים ממנו" — הכוונה, כנראה, להצרנים — שהיו יכולים באותה קבלה קלה של דת-הזרים להגיע לכך ש"חרום ידם על מעבדיהם" (שם, ד', כ"ג). הבחנה זו בין שכבות האומה והפיתוי השונה לגבי כל אחת וגודל השכר המגיע לשכבה מן השכבות, ראייה הן שריה"ל מתאר כאן את תחושת דורו. ריה"ל לא ויתר על האמונה האופטימית בנצחון סופי מתוך המציאות של הג', הוא מעמיק את המשל העתיק, שהאומה בג' משולה ל"גרגיר-הזרע אשר יפול בארץ": למתבונן בהווה החיצוני גית של הזרע וריעתו היא איבודו; אך למבין וליודע גהיר, שהזרעה "היא אשר תשנה הארץ והמים אל טבעה, ותעתיקם מדרגה אחר מדרגה עד שתדק היסודות ותשיבם אל דמות עצמה" (שם, ד', כ"ג). ריה"ל לא נמנע גם מלהודות, שהרצון של קבלת עול הג' אינו הסכמה פאסיווית בלבד: הגאולה מתממהה גם משום שיש בין היהודים ה"רוצים בגלות ובעבודה — שלא ייפרדו ממשכנותיהם וענייניהם", ואצלם אין התפילות על שיבה לציון וההש-תחויה מול ירושלים אלא "כצפוף הזוריר", "הנוף או מנהג מבלי כוונה" (שם, ב', כ"ג—כ"ד).

עצם קיומה של האומה המפוזרת והחולה בבחינת "גוף בלא ראש... עצמות מפוזרות..." בג' ארוכה זו סימן הוא כש-לעצמו ש"המחויק אותנו... בפיוזר והגלות — אל חי..." (שם, ב', ל"ב—ל"ג). הג' נמשכת, ואנחנו בצרה העולם כמנוחה, הצרות המוצאות אותנו סיבה לתקנת תורתנו ובר-הבר ממנו ויציאת הסיגים מתוכנו" (שם, שם, מ"ד). נמצאת הג' לא עונש בלבד, אלא גם מכשיר לברירה ולטהיור ע"י המבחנים הקשים שבה. מתוך חזירה למעמקי הנפש היהודית בג' דימיון כוח ההרס הרחני שבתופעת הג' — הבין ריה"ל ופירש, שהצרות האסתטיות, המתחייבות מכיבוד השבת והמועדים, הן-הן שהצילו את האדם היהודי מניוון

יהודה הלוי, אך בהקף ובעומק שהלז לא שיערם. לא הקשר עם סגולת הנבואה בלבד אלא הדת כולה נפגמה במהותה ע"י הג'.

צד שני של גישתו זו של הרמב"ן היא הנחתו — שבה הוא מוסיף מניסונו ההיסטורי על דברי הספרא (בחקתי י' ה') ורש"י (לויק' כו, לב) — ששממת-הארץ, היא בשורה טובה מבשרת בכל הגליות, שאין ארצנו מקבלת אויבינו... זו ראייה גדולה והבטחה לנו" (לויק' כו, טז). נחלת-ה' אינה קולטת זרים, ואם נותק הקשר השלם בינינו ובין ה', הרי לא הוקם קשר של „אדוני הנחלה“ עם שום עם אחר; אין הנחלה מעובדת ואין אדוניה נעבד מבחינתו האלהית האחת עד שלא ישובו בניו לארצו.

ההכרה המעמיקה של הרמב"ן באסון הג' מבחינה דתית לא האפילה על הערכתו הריאליסטית של המצב בג' של המאה ה-13. הוא מכיר באפשרויות הקיום הפיסי והרוחני של בני האומה שנותרו ושל קיום חלק מהקשר לה' „אלהי האלהים“ ולחלק ממצוותיו... „נשארונו מועטים בכל גוי וגוי... אבל בכללנו רבים אנחנו, שבה לאל“ (לדב' ד, כז; ובשינוי-לשון: „ספר הגאולה“, ד'). הרמב"ן ממצט גם בראיית הרעה הכלכלית שבג', בוודאי בהשפעת המצב של היהודים בארצו בימיו, ולדעתו לא נאמרו „המארה והמהומה והמג-ערת“ וקללת „העץ ופרי האדמה“ אלא כעששים בזמן הישיבה בארץ (לדב' כה, מב); גם „הזיו חייך תלואים לך מנגד“ לא נאמר על הג' בארצות הנוצרים, אלא „הנכון שהוא רמו לדורות ההם שהיו בזמן חורבן הבית השני, כי היו מתנכלים להם להאבדים לגמרי“ (לשם, שם), ואילו בימיו מפרש הוא קללה זו במובן „פחדותנו בגלות ביד העמים הגזורים עלינו גזירות תמיד“ בלא מנמת השמדה טוטאלית. בדומה לר' בחיי הדיין „חובות הלבבות“, שער הבחינה, ה' לפניו בימי הטובה בשלטון האיסלאם, אומר גם הרמב"ן, ש„אחרי היותנו בגלות בארצות אויבינו לא נתקלקל מעשי ידינו... אבל אנחנו בארצות כשאר העמים יושבי הארץ היא או בטוב מהם...“ (לדב' כה, מב).

הבחנות מעין אלו מסייעות לו לרמב"ן למצוא בג' צורת-קיום חלקית, הנותנת אף להשיג שלמות ביחס לה' ולמצוותיו שנותרו לאומה. מתוך תפיסה זו מוצא הרמב"ן תשובה מקורית לסענת הנוצרים על אורך הגלות כהוכחה לצדקת אמונתם. הרמב"ן מכיר שתי טענות, שבהן ייתכן לכאורה לנמק את הארכת הג' לנצח: „אם נסכים בלבנו, שפשעינו וחטאת אבותינו איבדו ממנו כל הנחמות“ — מעין הטענה הנוצרית המובהקת — „וכן אם נאמר שרצה האלהים לענותנו בעולם הזה לרצון או לתועלת“, ואעפ"כ „כל זה לא יזיק בעיקר התורה“ (ס' הגאולה). בדומה לריה"ל הוא מדגיש את הזכות שבסבל למען עבודת אלהים בג', ובגאווה רוחנית ודתית הוא מטיח בפני המלך הנוצרי: „כשאני עובד את בוראי ברשותך בג' ובעיניו ושעבוד וחרפת העמים... שכרי מרובה; אני עושה עולה לאלהים מגופי“ (ויכוח הרמב"ן). משמעותה של הגאולה העתידה היא השגת קרבה יתירה אל האלהים וקידוש-השם לעיני העמים („ס' הגאולה“).

בשיטתו זו של הרמב"ן יש משום מזיגה של תפיסה ריאליסטית של המציאות, שהיתה נוחה למדי בימיו, עם התחושה המיסטית של פגימת היחס לאלהות ועבודתה ע"י הג'. תחושה זו נשארה התפיסה היסודית של הקבלה (ע"ע).

ליהודים בג': „לא עמד כלל על ישראל אומה יותר מרעה“ מישמעאל (שם). אך הרמב"ם סומך על ההבטחה שניתנה לישראל, שלא יחדל „מהיות אומה חשובה“ (שם). הגאור-לה תבוא, „כשיחשבו האומות שזאת האומה לא יהיה לה מלכות לעולם... ולא תשועה מאשר הם בו... אז יפר השם מחשבותיהם“ (שם). מציור ההשפלה הוא מעלה, בדרך אביו ובהתאם לדרשת חז"ל, תמונה של עידוד „על צד המשל: שהעפר בסוף יעלה על דורכו וישאר אחריו“ (שם). כשהי-רמב"ם מטיל את האחריות ל„אבדן מלכותנו חורבן היכלנו“ על „אבותינו... שלא נתעסקו בלמידת מלחמה ולא בכיבוש ארצות“, בהאמינם בהבל של הגזרה הקדומה במערכות-הכוכבים (מתשובתו לחכמי מרסיליה), אין התסבר הריאלי-המדיני בעיניו אלא תיאור עונש טבעי הבא משקיעה בחטא מן החסאים. הג' היא גם אצלו עונש שיש לו מובן של מבחן נפשי וברירה רוחנית וגזעית וטעם של קרבן. כבן של דור שנתנסה בשמדות וראה מקרוב את האונס הדתי ונמלט ממנו, תפס את הג' ככור הבא לטהר ולנסות, „עד שלא יחזיק בדת... רק החסידים יראי-השם מזרע יעקב... הטהור והנקי“ (אגרת תימן). הג' ויסוריה „וכל מה שיארע להם הוא קרבן כליל על גבי המזבח“ (שם); והדברים אמורים בפירוט אקטואלי של הקרבן הנדרש מבני-דורו.

את תחושת-הג' של החיים בתציהאי הפירנאי בימי הרקונקיסטה, בהתחלפות המצבים והקוניזצטורות המדיניים ללא תמורה בגורלו של היהודי, ביטא ר' דוד קמחי (ע"ע) במשל החיות הנלכדות ביער ב„עגולה“ שהקיפה האריה בזנבו, „כן אנחנו בגלות בתוך העגולה, לא נוכל לצאת ממנה שלא נהיה ביד הטורפים: כי אם נצא מרשות היש-מעאלים נבוא ברשות הערלים... ואנחנו אוספים ידנו ורגלינו ופוחדים בפניהם“ (פי' הרד"ק לתה' כב, יז-יח). אף הוא זקף לזכותה של האומה את שעמדה בנסיון של פיתוי הגו-צרים המציעים שוויון ורווחה תמורת המרה (לישע' כו, יג), ואפילו לא הרהרה על אפשרות של בגידה: „בכל הצרות שיש לנו אם חשבנו בלבנו כי הגויים... אינם מאמינים באלהינו והם שלווים ושקטים ואנחנו שמאמינים בו בצרה—נשכחנו מלבנו... אלהים יודע תעלומות-לב, אה עלה שום הרהור בלבנו לכפור באמונתו בעבור זה“ (לתה' מד, כא).

במחצית המאה ה-13, תקופת התעצמותה של המחשבה המיסטית בישראל והתגברותה על המחשבה הראציונאליסטית, שיווה הרמב"ן משמעות דתית תהומית ונוקבת ביותר לג', ומחשבתו עתידה היתה להשפיע השפעה עצומה ביהדות בדורות מאוחרים יותר. הרמב"ן רואה את הג' כמשבר, כביכול, באלהות עצמה. הוא מפרש את מאמרי חז"ל על הקשר המיוחד לה' שיש ליושבים בא"י כרמו לאבחנה בין „השם הנכבד ית' אלהי האלהים בחוצה לארץ“ ובין „אלהי ארץ-ישראל שהיא נחלת ה'“ (פי' לויק' יח, כה); יש תוקף „בוסף“, כביכול, לה' בנחלתו יתר על זה שיש לו בשאר עולמו, והג' היא ניתוק הקשר עם „ההאצלה“ המיוחדת הזאת של האלהות. משבר זה באלהות גורר משבר דתי, „כי עיקר כל המצוות ליושבים בארץ ה'“ (שם). חלק מעונש הג' הוא הפסד המצוות שהן עבודת אדוני הנחלה. תפיסת הג' של הרמב"ן היא חלק של תורתו על מהות האלהות ויחסה לעמה. א"י והמקדש הארצי ומאורע הג' בעולם השפל נעשים סמלים למציאות ולאירועים בעולם העליון (שם, שם וכן דב' ד, כה, ושם יא, יח). יש בתורתו אלו ממגמתו של ר'

וכוחה של הקבלה שלאחר הגירוש אינן ניתנות להפרדה. מכוח תחושה זו היתה הקבלה לתורה לרבים, מכוח הקבלה נתחדשה תחושת-הג' עד לנסיך האדיר של תיקון-עולם וביטול הג' במלכות התורה והתשובה שבעדת צפת במאה ה-16, ועד למרד הגדול של משיחיות, תשובה ושמחה, שהת-פרץ בתנועת שבתי צבי (ע"צ).

הגבה על אסון הגירוש, שיש בה מהמשך השיטה המדרי-שית-ההלכית המתונה יותר, הנתנת ביטוי חשוף יותר של תחושת-הג', נמצאת בדבריהם של כמה חכמים מהדורות הקרובים לשואה.

ר' יוסף יעבץ מגולי ספרד חש שהסיטואציה החריפה של הג' בימיו נתנת תוקף ויכוהי לנוצרים. הרגשתו היא של אדם, "שקמו עליו עדי-שקר... ואינו יכול להכחיש העדים והוא חוזר ובוכה... אנו היודעים שאתנו האמת ואין לנו פה להשיב" (פירושו לתה' מב, ה'); הנכר מרבה חרפה, "כי שאר הגוים מחרפים אותנו בעבור שאנחנו דרים ביניהם" (שם, מד). הטעמים שהוא נותן ליסורין — "כי יהיה לו ית' פתח-ופה להעלותנו על כל האומות ביום-הדין, כי סבלנו גלותו והורגנו כל היום על קדושת שמו בסכר פנים יפות", ו"כי יתבררו זכיהלכב" (שם, צד, טו) — אינם אלא חזרה על דברי קדמונים.

מעין הסבר היסטורי להופעות השליליות שבג' ולגילויי הקיום שבה ניתן ע"י ר' יצחק עראמה (ע"צ), את הצרות והגזירות הוא תולה בישיבה, בעריהם ובמושבותם" (עקדת יצחק, דב', שער צ"ח). "עבדות המלך" נראית לו במקורה תוצאה של המצב שהיהודים הגיעו, לתכלית הבינוי והמי-אוס", אך תוצאתה טובה היא לישראל, כי היא גרמה "שלא... יוקבע עליהם העבדות העולמי, אלא שישארו ביד מלכי האדמה... שהיהודים בכל ארצות נפוצותם הם סגולת המל-כים והשרים אדוני הארצות, ברוך ה' אשר נתן כזאת בלבם" (שם, שם). בעבדות-למחצה וחסות-למחצה ניתן לעם להחזיק מעמד בג'.

ר' יצחק עראמה קובע בתמונת הג' שלו גם את פרשת האנוסים: "נמצאו בגלות הזה כמה אלפים ורבות מיש-ראל... שהמירו דתם לסיבת הגזרות... ואע"פ שנתערבו בגוים... לגמרי, לא ימצאו... מנוח לכף-רגלם; כי הם יחרפו ויבזו אותם תמיד ויחשבו עליהם... עלילות... ותמיד הם חשובים בעיניהם למתיהדים" (שם, שם). הווי-חיהם של האנוסים ג' הוא לכל מוראיה.

שאלת אורך הגלות, הארת הפנים לעולם הנוצרי והצ-לחתו, שנשאלה כבר בדורות הקודמים, העיקה ביתר שאת על דור הגירוש (שם, ויק', שער ס' ושער ע'). ור' יצחק משתדל להשיב כמה תשובות לדור. תולדות-ישראל עד לג' זו "היה עניינו אצלנו רק כאירוסין... אשר נתעוררו בהם כמה בילבולים"; הנישואין עוד לא היו. לפיכך אין מקום לדבר על גירושין כשלא נכרתה הברית האמיתית, ובזה יסתם פיהם של מערערים עלינו ועל חורבן-ארצנו" (שם, שמות, שער ב'). יתר על כן: הרי גם לשיטתם של הנוצרים ה' השהה את מתן-התורה במעמד הריסיני אלפי שנים לאחר הבריאה, ולא בא ישו לעולם לגאול את הנשמות מן החטא הקדמון אלא זמן רב לאחר מעמד זה. ה' מאריך את הקץ גם בדברים הנוגעים לתשועת הנפשות; ו"איד יטענו על עמיה' המחכה — בעבור הגוף או קצת הממון — בעודו על האדמה כאחד מהם" (שם, דב', שער

שראתה את הגאולה כצורך של "תיקון" העולם שנפגם בג'. ר' מנחם המאירי (ע"צ) בדור שאחרי הרמב"ן אמר, שקשה היא הג' מן המות, "כי במות יש צד חופש, שאינם מרגישים בצרות"; הוא חש ביחוד את הפגיעה בכבוד וברגשות (פירושו לתה': כ, לה, מד, סט, פ). הוא טוען נגד הנוצרים מבחינה מוסרית על שהם רודפים את היהודים למרות שהיהודים מתפללים בשלומה של מלכותו, ותפלתנו זכה ובנאמנות, ולא כמחשבתם; מי יתן ותפל תנו עליהם תשוב בחיקנו" (שם, ל"ה). איחולים עצמיים אלה בפירוש עברי מעידים על גוף חדש של תחושת הג': מרירות על הסבל בה מתוך הרגשת הליאליזם שבלב למל-כות הנוצרים.

גזרות קנ"א (1391) בספרד זיעזעו את מוסדות הקיום הפיסי הנוח של היהודים בארץ זו ופתחו תקופה חדשה של גילויים הרסניים לישובי הג'. השאלה הנוקבת: "מה זאת עשה אלהים לנו בכל דור ודור להכחידנו" הוצגה בכל חרי-פותה ע"י בן הדור ההוא, ר' שלמה אבן לחמיש-אלעמי ("אגרת מוסר"). הוא מוצא את התשובה בביקורת עצמית: כי "ראיתי וידעתי כי אנחנו חפרנו הגומץ אשר בו נפלנו". הביקורת כוללת גם את היחס לגויים: היהודים הלשינו בפניהם ו"עם היותנו עבדים נכנעים להם התלנו במ"; היה חילול-השם ע"י מעשי-רמאות של יהודים, "עד אשר מאסנו והחזיקונו כגנבים ורמאים, מנאפים... וכל המלאכה נמבזה... מכנים מלאכת-יהודים" (שם, ע' מ"ו—מ"ז). במסכת ביקורתו כלולות גם הטענות המפורסמות נגד התצרנים, העשירים והמשכילים שבין היהודים. השואה בג' גרמה לדעתו בשל חטאי היהודים כלפי בני-עמם וכלפי הנוצרים.

בסמוך לגירוש-ספרד נצטרפו יחד הביטחון המיסטי בכר זה של כנסת-ישראל הקשורה בכוראה, תחושת הג' המח-מירה והולכת וההשקפה המיסטית שהעיקר הוא בתיקון קוסמי, עד שר' יהודה חייט יכול היה לשאול: "כנסת-ישראל מה הפרש יש לה בהיותה בג' ובהיותה בת-חורין בזמן החולו" (תרביץ כ"ה, 204, תשט"ו); ור' יוסף קאשטיל ענה, שמהות הרעה שבג' לגבי האומה היא בכך, שלמרות היות השפעתה המיסטית קיימת היא משולה למלכה ש"היא בבית אויב המלך ובצרתה", שאע"פ שהיא שולטת ומפ-ר-נסת... "ראתה גוים באו מקדשה, והפנימיים נעשו חיצוניים והחיצוניים פנימיים, לפיכך התעוותו אנשי-חיל" (שם).

הזעזוע של גירוש-ספרד ב1492, האונס בפורטוגאל ב1497, והגירושים והנדודים שתכפו אחריהם, הפיצו מחדש אוריזוועות על פני הג'. לאורה של להבת-אימים זו נתנו המקובלים את דעתם על הג' ועל קצה. דברי הרמב"ן על העולם והאלהות הנפגמים ע"י הג' נעשו אקטואליים וחר-יים יותר בדעתם של בני הדורות שלאחר הגירוש. הג' העמדה ע"י המקובלים כאימת הקוסמוס השבור מתוכו, כזוועת עולם שבו נאבקים אור וחושך, טובאה וטהרה, ויש-ראל עם-האור נתון ביד בני-חושך, שהם בני-אדם, השנואים במערכת סמלים זו שנאת משנה. ניתן מובן דינאמי, מיסטי-אוניוורסאלי, למאמציהם של יודעי-ח"ץ לתקן במעשיהם, בדיעתם ובדוגמתם את העולם, "להעלות את הניצוצות" ולהביא את קץ הג'.

המקובלים הרחיבו והשלימו את המגמה ההיסטוריוסופית-הקוסמולוגית הנפתחת במדרש-התנאים, במחשבתו של ריה"ל ובחכתמ-הנסתר של הרמב"ן. תחושת הג' המחודשת

לחכמה? (שם). מתוך ניתוח המציאות בצירוף משאלות-לב העלה ׳ וירגא, שההמון הנוצרי הוא השניא את היהודים, ואילו „כלל המלכים... והשרים והיודעים וכל נכבדי-ארץ אזהבים היו אותם“, אף האפיפיור „אוהבי-היהודים“, כי הוא מרשה להם לשבת בארצו ולסחור בה. אך ר׳ שלמה יודע, כי לגבי היהודים רב כוחו של זעם-ההמון, ואם המלך יבטיחנו והעם יקומו איך נוכל לבטוח? (שם).

חלק גדול מהגותו הקדיש לשאלה: „מה השנאה הגדולה הזאת שהנוצרים שונאים ליהודים? הוא משיב עליה בצי-רוף של גורמים דתיים ונאטוראליסטיים: מצד אחד — קנאת הדת המכשירה לאמונה בעלילות; מצד שני תאנת השוד והתופעה הטבעית שכל ציבור „מבקש לשאוב חברו ולהפכו לעצמותו“, ואף האומות עושות כך לגבי ישראל המתעקש, שאינו רוצה להטמע בגויים. יש דבריו גם מהדי הגאוה העקשנית שבין הגולים, זו האומרת ל„רבוך-העולמים: הרבה אתה עושה שאעזוב דתי... על כרחם של יושבי-שמים יהודי אני... ואהיה“ (שם). במובן זה הוא נותן על השאלה התאו-לוגית הגדולה: „מה חרי האף הגדול הזה? לא עשה כן לכל גוי? — את התשובה האדירה של הנביא: „רק אתכם ידעתי מכל משפחות האדמה, על כן אפקד עליכם את כל-עונתיכם“ (עמוס ג, ב). אבל יחד עם זה נמשכת הג׳ בטבע מפני שנאת הדת ומחמת „קנאת-נשים, קנאת-ממון“ והאשמת הכלל היהודי על חטאי יחידים ש„אמרו להשתרר על הגויים תו-שבי-הארץ“. כשהוסרה החסות האלהית המיוחדת מעל היהודים, נשארו לא רק בורים בענייני-מלחמה, אלא גם חוקי החברה והמדינה הטבעיים החלו לפעול לרעתם.

שיטה גדולה עשויה יציקה אחת בעניין הג׳ בנה ר׳ יהודה ליווא מפראג (ע״ע) בראשית המאה ה-17. יש בה הן מרישומי הסיטואציה שלאחר גירוש ספרד ומן השלווה היחסית של הג׳ בארצו ובדורו, הן מיסודות הקבלה, והן מדרכו של בעל ההלכה והדרש הרבני הרגיל במאות ה-16—17. עיקר שיטתו בא לידי ביטוי בספרו „נצה ישראל“, ומקצתה — בגור אריה ו„אור חדש“. מהר״ל מעמיד את הג׳ המוחשית בימיו על הפיזור והפירוד, מאחר שהוא מחלק את ליל-הג׳ לשלוש „אשמורות“: הראשונה של עבודת קשה, השנייה של גזירות מיתה ושמד, ואילו השלישית — זו שהוא חי בה ושנאית לו האחרונה לפני עלות-השחר — עיקרה הגירושים התכור פים, בפחד הפיסי שישראל מפחדים מפני האומות ובחוסר היומה הפיסית אצלם ראה תכונה בלתי-טבעית, שבאה „כיון שהש״י הסגירם איך יבקשו לעשות גבורה ולהיות נעורים זה מזה... וזה פשוט נכון באין ספק“. כן הכאיבו לו במיותד אותות-הקלון, שהוטלו על היהודים במקום פארי-המצוות הראוי להם.

אף הוא סבור, כר׳ שלמה ׳ וירגא, שטוב להם לישראל חוק המלך מיזמת האזרחים הנוצריים, כי שאיפת המלכות למשטר של סדר נטבעה בה מה׳ הרוצה בשמירת ישראל, ואילו האזרח המתפרע רוצה לבלוע את החלשים והשנואים באין מוראה של מלכות עליו.

את המהות הדתית-הרוחנית-החברתית של הג׳ העמיד המהר״ל על מושגים, המפתיעים בקרבתם לתורות האור-מיות האורגאניסמית באירופה של המאה ה-19. „הג׳ הוא שינוי ויצאה מן הסדר: שהש״י סידר כל אומה במקומה הראוי לה... כי מקומם הראוי להם לפי סדר המציאות להיותם בארץ-ישראל ברשות עצמם... כמו כל דבר ודבר מן

פ״ח). להתעצמות הצרות נודע גם טעם של מירוק העונות וביטול יצירה-רע מן הלב (שם, בר׳, שער י״ד). לכן טובים „שטף התלאות ו... משברי... הצרות... אשר הם קשים ממבול“, כי הם יבטלו את יצירה-רע מלב היהודים (שם, בראשית, גה, שער י״ד).

ר׳ יצחק אברבנאל (ע״ע) מתאר בצורה פלאסטית את הניגוד בין גורל העמים הטוב ובין הרעה המוצאת את ישראל בני (הקדמה ל„מעייני הישועה“). הוא מבחין בין הגורם של שנאת הנוצרים — צליבת ישו, ובין הגורם של שנאת הישמעאלים — על „שלא באו להדות בפנינת דתם“ (פי׳ „הנה ישכיל עבדי“). בצירוף-הג׳ שלו נכללת גם העו-בדה, ש„הגולים... לא יהיו עובדי-האדמה... אבל יתעסקו במעט מהמשא-ומתן בסחרות...“ („ישועות משיחו“, עיון ב׳/א׳), אך הוא מונה דבר זה לשבח, כי היה סבור שקניית שדה בחו״ל ממעטת את הכיסופין לגאולה (שם, עיון א׳/א׳).

„שלוש זכויות גדולות... לישראל בגלות“ (פירושו ל„הנה ישכיל עבדי“): א. היסורין מביאים לתשובה; ב. הגאולה ושביעת-הרצון של ישראל „במה שהיה יודע מתורת האל-הות“; ג. הוא לא רק עמד בנסיון אלא גם נשא את דגל האמונה ברמה ובגלוי, ולא עזב את מערכות הוויכוח, ש„עם היותו בגלות בין האויבים לא היה שומר לפיו מחסום בענין הדת, ולא היה מודה לדבריהם כדי להחניפם“. הזכות השלי-שית נראית יפה על רקע תופעת האנוסים, שהשתיקו קולם; ויש בדבריו הטעמת זכותם של אלה שהפקירו בית ונכסים ויצאו בגאון לגולה למען היות יהודים בגלוי. אפילו בימי הרעה ההם לא פסה לגמרי התפיסה האופטימית המיסי-ונית של הג׳. אברבנאל מאמין שבכוחו הרוחני עוד יצלה ביד העם חפצו „בהכנסת האומות תחת כנפי-השכינה... בידעתו וחכמתו... יסירם מאמנותיהם הכוזבות“ (שם). במגמה מיסי-ונית זו יש גם משום כיבוש-היצר; ישראל הוא הגומל טובה למרעים לו והמלמד את מעניו, ו„לא יחדול מזה בעבור מה שהרעו האומות להם בגלות“ (שם).

בדבריהם של חכמים אלה נשתמרו הכוח והמקוריות של אנשים המתבוננים אל תוך עם דווה אך שלם ובריא ברוחו, של חכמים השואבים ממעיינות המסורת והרואים את העבר באור ההווה ואת ההווה לאור העבר. ואילו בדבריו של ר׳ שלמה ׳ וירגא (ע״ע), שכתב כ-30 שנה לאחר הגי-רוש, מבטאות מגמות הביקורת של ר׳ שלמה אבן לחמיש ושיטות-ההסברה של חכמי-האומה מימי-קדם מתוך חלך-רוח של אדם שאבדה לו המסגרת החברתית שאליה יטה את חוד התוכחה ולא יסמוך את משענת ההסברה. לדבריו יש גון תאורטי ערטילאי, הם נמסרים בסיגנון של סיפורים תלושים ממצאות קונקרטיים, גישתו אדוקה ומסרתית ביותר, אבל ניכרות בה השפעות זרות — השוואת הדתות והלך-רוח ראצי-נאליסטי, נימוקו הצדדי של הרמב״ם, שהיהודים נכ-שלו משום שלא למדו מלחמה בסמכם על האסטרולוגיה, משתנה בפי ׳ וירגא להגמקה רצופה, ש„היהודים בתחילה, כאשר נשאו חן בעיני האל, היה לזהם מלחמותם... ולכן לא למדו... מלחמה... וכאשר חטאו... כלי מלחמה לא היו יודעים, ורצון האל לא היה עמם... והיו נופלים כצאן בלי רועה“ („שבט יהודה“). המצב בג׳ גרם ליהודים לאבד את חכמתם; הוא מודה בגלות שכל-גו, אשר הוא משועבד לגלותו וצורך פרנסתו והמסים וחוקי-המליכה, ואיך ישאר פנוי

מדוע רוב ימי-עולם ישראל הם בצרה ובג' בעולם הזה? — משיב גם מהר"ל את תשובתו של עמוס הנביא: "ישראל הם יותר רחוקים מן החטא משאר אומה... ולפיכך החטא אצלם יותר נחשב יציאה מן הראוי... לכך הם נענשים" ביסורי הג' ובמניעת הנאה מן העולם הזה — יסורין שיש בהם משום כפרת עוונות. "אין חלק ישראל עולם הזה", וטוב להם להיות מורחקים מהנאתו. אעפ"כ אין אף מהר"ל יכול להשלים עם צרות הג', וביחוד עם הרגשת חילול-השם ע"י ההשפלה בג', והוא קורא לשמים: "מה לנו בעולמך להתחלל שם קדשיך ע"י בניך... הוציאנו מידי זרים".

תחשת-הג' בג' פולין, שנראתה קלה באופן יחסי במאות ה-16—17, משתקפת בפירושו של ר' שמואל בן אליעזר אידלש (ע"צ) לאגודת התלמוד. הוא הכיר טובה לתורכים על המקלט שמצאו המגורשים בארצם וראה את "מלכי-שמעאל" כ"מלכי-חסד" (חידושי-אגודת, ב"ב ע"ד, ע"ב). לעומתם היה בשבילו סמלה של אדום התניק, שהוא נחש הקדמוני שנקרא כן ע"ש אכזריותו עם ישראל" (שם, שם). כי "עשו וזרעו... הריעו עלינו בכל הדורות יותר מכל שאר האומות..." (שם, מג' י"א, ע"א). הנוצרים מתכוונים לשים ברדיפתם מכשול רחני בדרכו של עם-ישראל אל השלמות (שם, בכור, ח' ע"א). המהרש"א התנחם במציאות המדינית של ההתחרות בין "ב' מתנות ואמונות עד ביאת גואלנו בב"י, הם: מלכות הרשעה ומלכות-ישמעאל", והוא ציפה לנצחונת של מלכות-ישמעאל שתפסוק את ראשו של התניק (שם, שם).

המהרש"א קיבל את השקפתו של בעל "שבט יהודה" על ההבדל ביחס ליהודים בין השכבות השונות: "ודאי בעיני המלך והשרים לא יהיו שפלים ונבזים גם בגלות, אלא בעיני כלל העם והמון גוים" (שם, תענ' כ' ע"א). מצד שני, שנאת העם מצילה את היהודים ממינויים כפקידים לאומי-ניות מבזים מאד" (שם, שם). בדעה זו נתבטאה תחושתם של יהודי-פולין, המקורבים לאצילים ונעשים שלא בטובתם משמשיהם, והם מרגישים את שנאת ההמון אליהם. המהרש"א חש, שאין לסמוך ביותר על השלטון העצמי שבג', כי גם הנשיאים שיש להם קרן וממשלה קצת בגלות דומה לקרן-הצבי ואין בו כוח אלא ליופי" (שם, ר"ה, כ"ב, ע"ב).

עניין מיוחד יש בוויכוחו של המהרש"א עם הנוצרים בדבר החורבן, ביטול המקדש וגילוי-השכינה בו ואריכות הגלות כעדויות לנטילת רוח-הקודש מישראל. המהרש"א משיב, כי העדר הגשמה באלהות שולל כל איתור של ההשראה האלהית: "כי אין עולם מקומו אבל הוא מקומו של עולם, ואין לו גדר במקום, כי הוא אינו גשם; ובכל מקום שכינתו שרויה כמו במציעתו של עולם" (שם, בכור-שם). מהותה של האלהות מחייב קשר אתה בכל מקום, ואין בכך סתירה לדברי חז"ל על קדושת א"י. השכינה שרויה על מאמיניה בכל מקום; א"י היא, אמנם, מקום הקיום השלם של המצוות, אבל גם בג' "אנו עושים מלאכתנו — דהיינו שאנו לומדים כל התורה... אך... א"א עלינו לשאת עול המצוות כולם ביחד, שיש מהם שתלויים בארץ ובמקדש". עד בוא הגואל האומה משולה לכורת קנים ולאוסכם לאגודה אחת, ע"י הלימוד הבא במקום העשיה; המשיה יאפשר להניף את כל האגודה בשלמותה, במקום הנקבע לנו... בארץ ובמקדש" (שם, ערכ' י', ע"ב).

ר' אפרים איש לונצ'ץ (ע"צ) חש את הגלות כבעיה

הנמצאים הטבעיים אינם מחולקים לשנים... ומאשר האומה הישראלית אומה אחת, בלתי מחולקת ומופרדת יותר מכל האומות... הפיזור להם אינו טבעי... ועוד, כי לפי סדר המציאות אין ראוי שתהיה אומה משעבדת באחרת... כי הש"י ברא כל אומה ואומה לעצמה... ישראל אינם ראויים לפי סדר המציאות שיהיו תחת ממשלת אחרים". הג' היא מכמה בחינות אנומליה בסדר הטבעי, שהוא מוכרח להתמיד בקיומו ושכל סטיה ממנו אינה יכולה להיות אלא עראית וזמנית.

צירוף זה של מושגים טבעיים, השגחה אלהית מחוקקת ושיקול-דעת נכון הוא המבטיח את הגאולה מעצם אי-טבעיותה של הג'. שכן "כל הדברים אשר הם יוצאים ממקום הטבעי אין להם עמידה במקום הבלתי-טבעי להם... כי אם היו נשארים... היה הבלתי-טבעי נעשה טבעי, ודבר זה בלתי-אפשר... ולכך מן הגלות נוכל לעמוד על הגאולה".

ברם, בינתיים נמשכת הג' מרצון-ה' המיוחד (כי "הדבר אשר הוא... יוצא מגדר המציאות צריך שמירה וחיוק ביותר שיעמוד"), וממנו באה גם מניעת ההתבוללות בתוך הג'. כל עוד קיימת אנומליה זו יש לה חוקיות משלה, ויש לה שרשים ליניקה מסדרי-הבריאה: שלטון אדום בעולם הולם את מצבו הפגום של העולם הזה. יש ניגוד רחני מהותי, ולו גם בלתי-מודע בכל תהומיותו, בין אדום ועקב: "כמו מים ואש שאע"ג שאין דעת ורצון בהם הם מתנגדים מצד עצמם... כן יעקב ועשו"... הם יסודות המבטלים בכוחם האחד את מציאותו של השני. המאבק בין שניהם הוא על מכלול היקום, כי "כל אחד ואחד רוצה שיהיה לו כלל-המציאות שהוא עולם הזה... הבא, וידחה המתנגד ל". לעת-עתה במאבק זה, "עשו הגיע לחלקו מן המריבה, עולם שיש בו גנאי וחרפה... ואליו הוא קרוב; ויעקב רחוק ממנו, מצד שהוא מסולק מן הטינופת, ויצא אחרונה"; "אי-אפשר שיהיו שני העולמות ליעקב ועשו ביחד, כי א"כ היו שני הפכים בנושא אחד". אין לשאול לאריכות הג', שהיא תימשך כל עוד תיאות המלכות הרביעית למהות העולם הזה, "ולא יהיה ירידתם רק ע"י מלך המשיח, אשר... מדריגתו מן עולם העליון". אף הפיזור המאכסימאלי של ישראל בג' יש לו סיבה ומשמעות קוסמיות: "כי... הם עיקר העולם... ולכך נתפזרו בכל העולם, שכן... ראוי לאומה שהיא כל העולם". בגאווה הוא רואה את הג' כהתפשטות במרחב, שבו התפוצות מצפות לבוא עת-שלמותו של העולם והם יהיו השליטים בו.

מול פירודה הפיסי במציאות הגשמית יש באומה דבר רוחני המלכדה. רחל אס-האומה, הקבורה על אס-הדרך, היא הסמל של הערובה הזאת האימאננטית באומה. כשבני-האומה מגבירים את הליכוד ומתייחדים עם בוראם — הם מוציאים, כביכול, את הגאולה מן הכוח אל הפועל לאותה שעה ובאותו מקום: "כאשר יתקבץ העם אל הש"י כמו בתפלת הצבור... זה... כמו יציאה מן הפיזור... נחשב פדיון מבין האומות". במעשים טובים, כתפלה, תורה וגמ"ח, הם מתלכדיים לציבור, וזהו יציאה מן רשות האומות והתעלות מתוכם אל ה". הגברת האחדות היא ביטול הג', והמחלוקת היא הגברת הג'.

השכינה היא בג', כי בלעדי שיתופה היו האומות מאבידות את ישראל; אולם אין השכינה משועבדת בשעבוד ישראל. על השאלה: אם... שכינתו ית' עם ישראל... בג',

יכולים לקנות נכסי דלא-ניידי, וגם „אין הם רוצים לכבול את רכושם במקום אחד, משום שהם... נתונים לתמורות... וכל מקום שהם באים לגור... זקוקים הם לתעודות של רשות וחסד מטעם הנסיכים“, והמעבר קשה להם מהמשך הישיבה במקום שכבר קנו להם בו שביתה והגנה. הג' גם הכשיר את להיות אורחים רצויים לשלטון קפדני וריכוזי: „היהודים בכל הממשלות... לעולם יראים הם וצייתנים ונכבדים. התפוצה גורמת בהכרח, שאפיים של היהודים מושפע מהחבר רה שבמקומות פיזורים, אך יש קווי-אופי שונים לכל היהודים בשיתוף גורלם בג'“. „השעבוד והפיזור מציאים מלבם... את הגאווה“ וגורמים להעדר כל מגמה מיסיונרית ביהדות שבג', הכנעתם של היהודים והעדר רוח מיסיונרית ביהדות שבג' יש בהם כדי לבטל את חששות החברה הגוצרית מפני היהודים. לאחר שהרגיע את הגויים חוזר לוצאטו לשבח את נאמנותם האיתנה של היהודים לתורתם, את אומץ-לבם הנפלא לסבול ואת העדרן של עברות של אכזריות ורשע ביניהם: „פשעיהם יש בהם כמעט תמיד יותר מן השפל והמאוס“. — מסכת אפולוגטית זו, שנודעה לתקפים בעלי חישוב מדיני קר ונטיה מסחרית-חשובנית, יש בה ביטוי של ביקורת עצמית מתוך התבטלות לפני הקיום של הגויים. דברים הרבה, שנאמרו לפנים כשהם משובצים במסגרת יהודית של תפיסת הג', הוצאו כאן לרשות נכרית והוארו באור האכזרי והקר של החשבון הראליסטי.

במאה ה-17 פנה גם ר' מנשה בן ישראל (ע"ע) אל הגויים — אל אנשי הכיתות הפרוטסטנטיות שבאנגליה, שהיו מלאים להם דתי נוסף על חישוביהם הכלכליים. ר' מנשה ביטא לא רק את רצון הקיום, כי אם גם את מגמת ההתפשטות של הג' היהודית נוכח תופעת ההתרחבות של העולם המוכר וגילוי אפקים טריטוריאליים וחברתיים חדשים בתוכו. הרבה מנימוקי לקוחים מדברי לוצאטו, אך בפי ר' מנשה נעשה צלילם דתי יותר ופחות נכנע. הוא אינו נרתע מלומר לגויים בלשונם, כדרך המתווכחים הראשונים ביה"ב, שהצרות של „עבדה“ באו על עמיה ושהנצורים לארצות תיהם „הרגו אותם לא בעד הרשע, שלא עשוהו, כי אם בשל העושר שהיה להם“ (The Hope of Israel, sect. 29). אף בגירוסים רואה הוא את מגמת האכספאנסיה שבג', כי כששליט אחד מגרש אותם מקבלם השני באדיבות ובמתן „אלף זכויות“ (שם, sect. 33). לא זו בלבד שהמסחר מאפשר להם לחיות בעושר ונכסים, ועי"כ „ישאו חן בעיני אדוניהם“, אלא הוא גם גורם ש„יוזמו עיי אחרים לבוא ולשכון בארצותיהם“ („הצהרה בפני האומה האנגלית“), כי „לכל מקום שיגיעו שם יחל המסחר לפרוח“. הנחת המרכזית של ר' מנשה בעניין המשך הג' והתגברותה היא, שכל עוד שלא תקויים נבואתו של דניאל והגולים לא יפוזרו עד קצה העולם לא תבא הגאולה.

ההרגשה שיש מקום ליהודים להתפשטות במרחב ולעליה בחברה, המגמה האפולוגטית בפניה אל עולם הגויים ותחור שת התמורה הכללית גברו והלכו עם התמורות בחברה ובדעות של אירופה של המאה ה-18. בעת החדשה נשתנה אפיו של הדיון על הג' מתוך נסיונות חברתיים שנעשו עיי יהודים וגויים לביטול הג', החל מן המאה ה-18 העברו המושגים והבירור בעניין הג' לדרכים חדשות של ביטוי, חן בתנועות מאורגנות, שרצו לעצב את דמותה של היהדות, והן עיי הוגי-דעות בודדים (ע"ע אַמנציפציה; רפורמה;

חברתית, כהלק מבעיית הצדק בעולם. הוא סיכם את הרגשת המצב של הג' בפולין, ש„בגלות... הזה קטון יעקב... כי אין להם נחלת שדה וכרם, אין מלך ואין שר... וסיבת ההכנעה להביאנו בכור-הנסיך, כדי שנשים כל מחסנו בשם ה" (עוללות אפרים, ב/ עמ' ל"ה, מאמר רמ"ג). מול טענות הגויים הנסמכות על הג', הוא מעמיד את שאלת הצדק החברתי בישראל ובעמים לפי מושגי כל הדתות: הוא עושה מעין קונטרונטאציה כפולה, של עשירי ישראל עם מצב האומה ושל אומות העולם עם חלוקת הטובה הגשמית בתוכן, ומתוך השוואה זו „רוממות הניצוח על שפתי תמיד להשיב לאומות המביאים ראיה על דתם מהצלחתם... לסתור דעתם ולהרס פינתם: שהרי בכל דור... עינינו הראות שמסר הקב"ה כל טוב ההצלחות הזמניות לשאינו ראויים, והוא מעצתו ית' העמוקה והנפלאה — כדי שלא יתפאר הגרזן על התוצב ושלא יאמרו האומות ידינו רמה; שהרי גם המה מודים שנמצא בהם רשעים שאינו ראויים לשום הצלחה, ועם כל זאת הם רואין בתייהם מלאים כל טוב, וכפי רוע דרכם אינם כדאי שישפע הקב"ה עליהם מטובה, אלא שנכסי העולם הזה בשר טרוח ולחם מעופש המה המושלכים לכלבי-העולם (שם, א' עמ' ג/ מאמר ה'—ר'). לפנינו ניסוח חברתי אקטואלי של שיטת המהר"ל על הזרות של מהותו של ישראל למהותו של העולם הפגום.

ר' אפרים גם נאבק עם הרגשת רוחה רוחנית שהיתה לבני דורו וסביבתו, כי שמע את העם מסתמך על לימוד התורה, „סדר הדינין וסדר הצדקה“ שבידו ותמה שכל זה אינו מקרב את הגאולה. המוכיח משתדל לשכנע את בני-דורו, שבהכרח „אין תוכנו כברנו“; עליהם לזכור את ההצלה מן הרעות שבג', ואין לשכוח „כי גם במקומות שחושבים שבהכשלם יעזרו עזר מעט ויש להם קצת הנחה ושלווה, שם תמיד האומות חושבים עלינו בנכליהם“ („שפתי דעת“, ההקדמה, ב'). הוא מזהיר את „העוורים במחנה העברים“ שלא יסמכו על שלוותם ויזכרו גלויות שחרבו.

משנתבססה יהדות איטליה בהרכבה המחודש בתוך הערים-המדינות שלאחר תקופת הרנסאנס, היה צורך להסביר את הג' לעירונים, שלבם נטה לשיקולים ראצינאליסטיים ולחרי-שובים מסחריים. ב-1638 כתב ר' שמחה לוצאטו (ע"ע) מאמר, שבו הוא מנסה להפיץ על הג' את האור הנח ביותר לעיניהם של השליטים בוויניציאה תוך ניצול הלכירות והומאניסטיים ושיקולים מרקאנטיליסטיים. הוא מדגיש את הצרות שעברו על האומה, כדי לציין את „סבלנותה לשאת יסורים אלה בהתמדה“, ובלשון שיש בה מהדי הפירוש היהודי ל„הנה ישכיל עבדי“ וברוח הערצת העת העתיקה של הרנסאנס ממליץ הוא, ש„מן הדין... שהשריד של העם העתיק לא יהיה נתעב, אע"פ שהושחת תארו מחמת התל-אות... בגלותו הארוכה; שכן הכל יודעים, כי... בימי עברו המזהיר קיבל... מידי האומן... העליון את משטר מדינתו ואת תורת חייו“. הוא גאה גם על כך, שישראל הוא השריד החמרי האחרון של עמי העת העתיקה, כי „האומה היהודית לא חלו בה חליפות“, ובטוח הוא ש„האל... שמר עליה... למטרות הנגלות לפניו“. לפי מגמתו האפולוגטית מטעים הוא את התועלת שתצמח למדינה מן היהודים „להאדיר קרנו של האוצר הציבורי“. עיקר תרומתם היא במסחר, והג' עושה את היהודים לסוחרים זרים כדאיים ביותר לעיר: אין להם מולדת שאליה ירצו להעביר את רווחיהם; אין הם

שאר הדתות המונותאיסטיות בשאלה זו. הגאווה הרוחנית וההרגשה הדתית, יצרו מדור לדור דפוסים חדשים של הסברת הג' שאיפשרו לאדם מישראל לשאת את סבלו בלי לאבד את דמותו האנושית ובלי להתיאש מאלהיו ומן הצדק. מן הצרה של הג' נושעה רוחו של יעקב, כי תחושת-הג' היא אחד הגורמים העיקריים לרגישות המיוחדת לשאלות הצדק האלהי והחברתי של רוב בני-אומתנו. "מצד מציאות מה", כלשונו של המהר"ל, נעשתה אומתנו שונה משאר אומות-העולם ע"י הניסיון ההיסטורי ביסורים ובהשפלה ובתלישות דורות על דורות. ע"י התגובה הצרה והגאה שהגיבו מתוך נסיונם זה.

י. מ. גוטמן, מפתח התלמוד, ג, ע' ארץ-ישראל, ארבע סלכיות, תר"ץ; י. קופמן, גולה ונכר, א-ד, תרצ"ג; י. בער, התנועה המשיחית בספרד בתקופת הגירוש (ציון, ה' ס"א), תרצ"ג; הנ"ל, ארץ-ישראל וגלות בעיני הדורות של ימי-הביניים (שם, ו', קמ"ט), תרצ"ד; נ. רוטנשטריק, המחשבה היהודית בעת החדשה, א', 189—215, תש"ה; ג. שלום, רציון הגאולה בקבלה, תש"ן; אנציקלופדיה מקראית, ב', ע' "גלות", תשי"ד; A. Posnanski, *Schiloh*, 1904; G. Rosen, *Juden und Phönizier*, 1926; J. F. Baer, *Galut*, 1936; G. Scholem, *Major Trends in Jewish Mysticism* ("Exile", "Tikkun"), 1941.

ת. ה. ב"ש.

גְּלוֹנִי (Glasgow), עיר-תעשייה ונמל חשוב במחוז לְנֶרְק במערבה של סקוטלנד; הגדולה בערי-סקוטלנד והשנייה בגדלה אחרי לונדון בבריטניה הגדולה: 1,080,000 תושבים (1953). העיר יושבת על נהר קליד, קרוב לשפכו הרחב אל התעלה הצפונית שבין בריטניה הגדולה ואיר-לנד. ג' היא מהגדולים שבנמלי-בריטניה; מתקניו, רצ"י פיו ומזחיו נמשכים לאורך 20 ק"מ; המספנות מכסות שטח של 150 הקטאר, וג' היתה במאה ה-19 ועד מלחמת-העולם II המרכז הגדול ביותר בעולם לבניין-אניות. העיר היא גם מרכז מסחרי ומרכז לתעשיות כבדות וקלות שונות: בתי-יציקה לברזל ופלדה, מפעלי טכסטיל ועיבוד-עורות. בתי-חרושת לקטרים, מפעלים לייצור כימיקלים, צבעים, נייר, סבון, טבק וחמרי-מוזון; תעשיית הברזל והפלדה מעסיקה כ-150,000 פועלים.



נסל-גלוני

השפלה; סוציאליזם יהודי; חסידות; חבת-ציון; ציונות; אגדת ישראל; מ. מנדלסון; ש. ר. הירש; ל. פינסקר; אחד-העם; ש. דובנוב; מ. י. בן-גוריון; י. ת. ברנר; י. קלצקין; א. ד. גורדון; א. י. קוק; פ. רוזנצויג). תפיסת הג' של תנועות ושל אישים אלה אינה ניתנת להפרדה מעצם מהותם ושיטת-תיהם, ויש לדון בה בכלל הדיון עליהם; אף אלה שמחשבתם הלכה בדרכי-קדומים מייחסים בעת החדשה את דעותיהם למתחדש ע"י התנועות האלו. עד המחצית השנייה של המאה ה-19 היה נראה, כאילו גוברות במציאות ובמחשבה המגמות של ביטול הג' מתוך התקרבות לעמים, או של קיום מכובד בתוכה מתוך מציאת מובן לה — אם כעונש עליון ואם כתעודה דתית נעלה; ואילו מן המחצית השנייה של המאה ה-19 החריפה המציאות של הג' בעולמה של הלאומיות (ע"ע) העולה בהרגשת העמים, וגברה המגמה בין היהודים לתאר את הווייתם במונחים של זעם ויאוש, שאם גם נסבעו במטבעות-לשון מודרניות, הרי תכנון היה המושג העתיק של הג' של הדורות הקודמים ביהדות; ורבו המאמצים לקיים את האומה בייחודה וברציפותה ההיסטורית במסיבות המת-חדשות ומתחלפות.

כיום (1955) חזרו שתי התפיסות היסודיות של העת החדשה על הג' להיאבק ביתר-כוח: יש מצביעים על השואה באירופה ועל האכזריות של המשמידים והאדישות של רוב בני-העמים בעולם למראָה, כפי שנתגלו בשנים 1939—1945; על שנאת-ישראל שלא נעלמה מן האומות גם לאחר הזוועה של היטלר; על הטמיעה העצומה של יהודים במקומות המגע החברתי החפשי; על תקומת מדינת-ישראל בארצו ועל הקשיים שבקיום האחדות והקשרים בין עם בארצו לבין מיעוטים בכבר. תופעות אלו מתפרשות כאותות של הניוון והסכנה הכרוכים בקיום הג' וכראיות חותכות להכרח של חיסולה. ויש מצביעים על החירות המדינית והשוויון החברתי שניתנו לפי החוק ליהודים מישראל בכל ארצות-התבל, ועל הרשות לפעולה תרבותית וחברתית הניתנת לאירגונים יהודיים ברוב מדינות-העולם; על ההשגים האיר-גוניים, הרוחניים, הספרותיים והפילאנטרופיים של העדות

שבתפוצות; על הכוח המדיני החמרי הנוסף למדינת-ישראל ע"י תמיכת יהודי-התפוצות; על הדוגמה של ימי בית שני אצלנו, ועל הצלחת הגרמנים בעת החדשה ללכד את תפוצותיהם מסביב למדינתם. הללו סבר-רים — בזומה ליהודים בימי פילון ופלא-וויוס, בימי הגאונים ובמאה ה-19, — שיש טעם, זכות-קיום ותועלת לאומית בקיומן של התפוצות כפי האפשרויות החבויות בהן בהיותן מתפשטות על תבל כולה. במציאות נוטים רבים ממחוייבי הג' להעריך את המדינה כצורה טובה יותר של קיום יהודי, והם אוהדים את מפעל "קיבוץ-הגלויות" שהוחל בו. מצד שני מכיר הרוב בין שוללי הג' שאין כיום באופק אפשרות של חיסול התפוצות.

תחושת הג' היתה אחד הכוחות המתי-מידים והמפירים במחשבת היהודים. היא ביטאה את רצונם להגאל ולהשמר כעם גם בימים הקשים ביותר. הוויכוח בינם לבין



א. גלזר

נעוריו: שתי הסימפוניות הרא- שונות, הרביעיה הראשונה לכלי- מיתר ושתי פתיחות, על נושאים יווניים, שאת כולן חיבר בגיל שבין 16 ל-20 ושעוררו התלהבות. אחר-כך ערך סיבובי-קונצרטים בארצות-אירופה, שהקנו לו במ- הרה שם בינלאומי, אולם להתי- קלות מזהירות אלו לא היה המשך של ממש; מיצירותיו המאוחרות זכו להצלחה רבה רק

מעטות, כגון הפואמה הסימפונית „סטנקה ראזין“, הבאלט „רימנדה“, הסימפוניה הששית, שני קונצ'רטות לפסנתר וקונצ'רטו לצ'לו, וביחד הקונצ'רטו לכינור ולתזמורת. ג' חיבר 8 סימפוניות, 7 רביעיות לכלי-מיתר, חמישיה, קונצ'רטו לסאכסופון, חליל וכלי-מיתר, ורביעיה לסאכסופונים, סונא- תות וקטעי-סולו לפסנתר, ועוד.

B. Беляев, A. K. G. I—III, 1921—1922; Г. В. Асафьев (И. Глебов), Г., Опыт характеристики, 1924; G. Abraham, On Russian Music etc., 1939; Г. Федоров, A. K. G., 1947.

א. ג.ק.

גֶלְזֶנְקִירְכֵן (Gelsenkirchen), עיר-תעשייה בגרמניה המע- רבית, במחוז הרוזר, 318,000 תושבים (1950). יושבת על נהר אַמֶּשֶר, ותעלות המקשרות אותה לרוזר ולרינוס עשוה נמל-פנים גדול, שמחזורו הגיע ב-1952 ל-5/4 מיליון טון סחורות, בעיקר עפרות-ברזל, פחם, שמנים מינראליים, תבואה ועצי-בניין למכרות. בתחום העירוני עצמו ובסביבות העיר מרוכזים מכרות-פחם, שעליהם מושתתת תעשייתה הכבדה של ג'; בתי-יציקה, מפעלים למוצרי-פלדה וחומי-ברזל, לייצור נפט סינתטי ומוצרי-פחם כימיים אחרים, מכונות, כבלים ואביזרי-חשמל; ג' היא גם מרכז תעשיית הזכוכית הגרמנית.

באמצע המאה ה-19 עדיין היתה ג' עירה קטנה. התי- פתחותה המהירה לעיר-תעשייה אדירה חלה בתקופה שבין 1870 ומלחמת-העולם I. במלחמת-העולם II סבלה ג' הרס רב ע"י הפצצות מן האויר, כשליש ממפעליה החרשתיים וכמחצית בתי-מגוריה נחרבו. בשנים שאחרי המלחמה זכו העיר ומפעליה התעשייניים הגדולים לשיקום מהיר.

גֶלְזֶר, אֶדְוָאָרְד — Eduard Glaser — (1855, דויטש-רוסט [בוהמיה] — 1908, מינכן), אסטרונום וגאוגראף אוסטרייהודי, אחד מגדולי חוקרי ערב הדרומית. בן-עניים; למד בגימנסיה בפראג, כשהוא מפרנס את עצמו כמורה בביתו של גנרל אוסטרי. באוניברסיטה למד מאתמטיקה וגאודסיה וקיבל ב-1877 משרה במצפה-הכוכבים בווינה; שם התחיל להתכונן למסעותיו במזרח ואף למד ערבית. ב-1880 הלך ג' לתוניס כמורה-בית אצל הקונסול הכללי הצרפתי והיה עז-ראיה לכיבוש הארץ בידי הצרפתים. ב-1882 נסע למצרים בדרכו לערב, אולם נאלץ להתעכב שם ונעשה ע"כ עד לכיבוש הארץ בידי הבריטים. יצא למצרים העילית, כדי להשתתף בחקירת ליקוי-החמה שחל שם באותה שנה. משם הגיע לצנעא שבתימן, אולם נאלץ לחכות כשנה עד שהורשה להכנס לפנים-הארץ. תוך כדי כך הצליח ללמוד את הדיאלקט התימני עד כדי יכולת לדבר בו כאחד

מקומה הגאוגראפי של העיר בלב הלקה המערבי של השפלה הסקוטית הפוריה ובנקודת-הצטלבותן הטבעית של דרכים הכשיר אותה ליישוב מימיקדם; הפירות ארכאולו- גיות גילו ישוב רצוף כמעט החל בתקופת-האבן. ג' התפתחה לאיטה ביה"ב, בעיקר כמרכז כנסייתי, עד המאה ה-18 (כ-20,000 תושבים ב-1750). גידולה המהיר כנמל בא עם התפתחות המסחר עם אמריקה הצפונית. ביחד אחרי המ- צאת ספינת-הקיטור (77,000 תושבים ב-1801, 395,000 — ב-1861, 1 מיליון — ב-1920). הקליד העומק והורחב ונהפך עורק-שיט לספינות-אוקיינוס מכל הגדלים. מכרות-הפחם ועפרות-הברזל של לאנארקשיר נתנו דחיפה לפיתוחן של התעשייה הכבדה והתעשייה הכימית.

בעיר רבעי-מסחר ורבעי-מגורים הדורים, גם שיכוניי פועלים חדשים נרחבים, שהוקמו בדור האחרון. אולם בצדם עוד שרדו בה שכונות-עוני מן המאה ה-19, שהן מן הגרועות שבבריטניה. מבנייניה העתיקים של ג' — קאתדראלה מן המאה ה-12. ממוסדותיה ובנייניה החדשים — מוזיאונים לאמנות ועתיקות, האוניברסיטה (נוסדה ב-1450), בייס גבוה לטכניקה, בניין העיריה, ספריה ציבורית ענקית; כן ניטע בתוך העיר פארק נרחב. — ג' הופצצה וניזוקה קשה בימי מלחמת-העולם II (1941) ע"י חילי-האויר הנאצי.

A. MacGill, G.: Its Rise and Progress, 1938; W. Power, The Face of G., 1938; C. A. Oakley, The Second City, 1946.

א. פט.

יהודים בג' נזכרים בפעם הראשונה ב-1817, וב-1823 הוקם בה בית-כנסת. ב-1831 היו בעיר 47 יהודים בלבד. קצב הגידול של מספר היהודים בג' היה איטי ביותר עד סוף המאה ה-19. עם גל ההגירה הגדולה מרוסיה אחרי 1881 נמשכו לג' מתיישבים יהודיים רבים. היום נאמד הישוב היהודי בג' ב-13,400 נפש והוא הרביעי בגדלו בין ישובי היהודים בבריטניה הגדולה (אחרי לונדון, מנצ'סטר ולידון). המת- יישובים הראשונים עסקו בעיקר בחייטות, אך בינתיים נתרחב הבסיס הכלכלי של הקהילה. קיימים בג' מוסדות-קהילה ומוסדות-הצדקה הרגילים וכ-15 בתי-כנסת.

A. Levy, The Origins of G. Jewry, 1812-95, 1950.

גֶלְזֶנְזֶב, אֶלְכְּסַנְדֶּר קֹנְסְטַנְטִינֹבִיץ' — A. K. Глазын — (1865, פטרבורג — 1936, פאריס), מוסיקאי וקומפוזיטור רוסי. למד מוסיקה מפי באלאיקרב ורימסקי-קורסאקוב, אנשי האסכולה המוסיקאית הלאומית- הפולקלוריסטית, אולם אח"כ הושפע גם מן האסכולה ה"מת- מערבת" ומצ'ייקובסקי. ב-1900 נתמנה למורה בקונסרואטוריון של פטרבורג, ומ-1906 עד 1928 היה מנהלו. היתה לו השפעה ניכרת על סטראווינסקי הצעיר, על חאצ'אטוריאן ועל שוס- טאקוביץ'. ב-1928 עזב ג' את רוסיה ונשתקע בפאריס, ושם מת.

ג' לא נמשך לאופרה אלא עסק במוסיקה לכלים, והיה לו חוש מפותח למבנים צורתיים, להארמוניות נרחבות ולתיכ- נודך-מוטיוויים, ובגללו זכה לכינוי „בראמס הרוסי“. אולם ג' חסר היה את הדחף הנפשי העז, המציין את בראמס, ואף את הגוף המקומי האפייני למוסיקאים הרוסיים הלאומיים, וכן לא חדר לרוחה של הלשון המוסיקאלית של המאה ה-20; עד סוף ימיו ייצגו יצירותיו בעיקר את המוסיקה המסרתית של שלהי המאה ה-19. — רוב יצירותיו המוצלחות ביותר שייכות לתקופת

עוד להעלים את האמת, נאותה האלה לטו לבקשת ג' והסכה את הנערה לנער. אגדה זו נמסרה ע"י אנטונינוס ליבראליס (Transformationes 17).



פוליסטוס ונאלאטיה. פרסקו ב. בית-הליוויה" על הרפאלטינוס ברומא (על כתמו של פוליסטוס-פרוס)

גַלְטִיָה (Galatia), מדינה, ואח"כ פרובינציה רומית, במר-כזה של אסיה הקטנה (ע"ע) העתיקה. היא כללה את החלק התיכון של נהר-האליס ואת החלק העילי של נהר-סאנגאריוס. באיזור אגני-נהרות אלה הארץ היא אדמת-מישור פורייה; חבל-הארץ הצפוני הוא הררי ומיוער, הדרומי רמה חשופה יבשה ומלחה, אך טובה למרעה. ג' היתה תחילה חלק של פריגיה (ע"ע). ב-278 לפסה"נ, בעקבות פלישת הקלטים (ע"ע; וע"ע גליה) לבאלקאן, עברו שנים משבטיהם — הטקטוסאגים והטוליסטובויים — בהנהגת ברנוס לאסיה הקטנה. שירתו זמן-מה בצבאות מלכי ביתניה ופונטוס והתיישבו, כנראה בהסכמתם ובעזרתם.



הנאלי הגוסס. סלשיש מפרנאמון (המוזיאון הקאפיטוליני ברומא)

מילידיה-ארץ, ועסק בתצפיות אסטרונומיות, שאיפשרו לו לקבוע הראשון את מקומה הגאוגרפי המדויק של צנעא. ג' ביצע בס"ה ארבעה מסעות לתימן: 1883—1885, 1886—1897, 1898—1899. הוא היה צריך לממן אותם בעצמו ע"י מכירת הכתובות וכה"י שמצא שם. בין עוזריו היה ר' חיים חבשוש, שכבר היה מדריכו של יוסף הלוי (ע"ע); מטעמי בטחון העלים את יהדותו, עד שלא האמינו עוזריו היהודים שהוא יהודי. בס"ה הביא ג' לאירופה כ-1,800 כתובות, ביניהן לראשונה קתבאניות. למקומות שאליהם לא יכול היה להגיע בשל סכנת-הנפשות הכרוכה בכך, שלח ג' תימנים שלימד אותם את מלאכת עשיית תבליטים.

ג' היה מסור לממשלת תורכיה, שאיפשרה לו את מס-עותיו, ושאף לסייע בידה לקיים את שלטונה על ערב. הוא שהציע את בניית מסילת-הג'אז, ואחרי הקונגרס הציוני הראשון הציע התיישבות יהודית בתימן, מה שלדעתו היה רצוי ביותר לממשלת תורכיה. הרצל כתב נגדו את מאמרו "Zionismus" Berliner Tageblatt מיום 4.1.1898.

רוב החומר המעובד ע"י ג' עדיין לא ראה אור. עובדו נמצא באקאדמיה הוינאית וממנו יצא רק כרך אחד: "המסע למאריב" (Eduard Glasers Reise nach Mârib), 1913. החשובים במחקריו שנתפרסמו בחייו הם: Skizze der Geschichte Arabiens von den ältesten Zeiten bis zum Propheten Muhammed (קווי תולדות ערב מימיקדם עד לנביא מוחמד), 11—1, 1890—1889; Arabien und Afrika (החבשים בערב ובאפריקה), 1895; Zwei Inschriften über d. Dammbbruch v. Mârib Punt u. d. Süd-arabischen Reiche (פונט וממלכות דרום-ערב), 1899.

ש. ד. גויטיין, מי היה א. ג' (קובץ "שבות תימן"), תש"ד. S. Lichtenstädter, E. G. (Jahrb. jüd. Gesch. u. Lit., 1909); O. Weber, E. G.'s Forschungsreisen in Sudarabien, 1909, Habshush, Travels in Yemen (ed. S. D. Goitein), 1941. מ. מ.

גַלְזֵר, יְהוֹשֻׁעַ [יוליוס] (1885—1831), משפטן אוסטרי, יהודי מומר. עיקר פעולתו המדעית היה בחקירת המשפט הפלילי. מ-1860 היה פרופסור באוניברסיטת וינה, ב-1871—1879 — מיניסטר-המשפטים, ואח"כ תובע כללי בבית-המשפט העליון. ג' היה מחבר קובץ-החוקים של השיפוט הפלילי האוסטרי (1873).

גַלְטִיָה (Galatæia), שמן של שתי דמויות במיתולוגיה היוונית.

1) לפי אגדה סיצילית, היתה ג' היפה והלבנה (γάλα = חלב) בתם של ג'רוס ושל אחת מאלות-הים, ואף מרשבה היה בים. הקיקלופס פוליסמוס חשק בה, אך היא דחתה אותו ונמשכה אחרי אקיס, בנם של האל פֶן ושל אחת הנימפות. פעם הפתיע פוליסמוס את זוג המאהבים על שפת-הים (הרג את אקיס. ג' השיבה אותו למוצא אמו, בהפכה אותו לנחל של מים זכים, הנקרא מאז על שמו. מעשה ג' זה מסופר ע"י תאוקריטוס (ע"ע) וע"י אווידיוס (ע"ע, Metam. XIII, 750). 2) לפי אגדה כרתית, היתה ג' אשתו של לִמְפְרוֹס, אורח פיסטוס, וילדה לו בת. מאחר שבתקופת הריונה תבע ממנה בעלה ללדת בן ואיים עליה שלא יִהְיֶה בת, העלימה ג' מבעלה את מין הילודה וגידלה אותה כנער. כשלא יכלה

המיוזג עם הילידים; השלטון הרומאי הגביר את התפתחות הערים ע"י ייסוד מושבות חיילים-רומאיים משוחררים וע"י סלילת כבישים. לשבטי ג' הקלטיים ניתן אירגון חדש בצורת 3 קהילות בעלות חוקה יחידה רגילה, מאוחדות ע"י פולחן משותף של רומא ואוגוסטוס. במאה ה-2 כבר עבר הדגש מחיי-השבט לחיי-העיר בכל 3 האיורים, וכן נמשך תהליך ההתייוונות, אם כי הלשון הקלטית הוסיפה להיות שגורה כפי האיכרים עד המאה ה-5. חשיבוהה של ג' בתור ארץ-מעבר גדלה עם הפיכת ביזאנטיון לבירת המזרח בראשית המאה ה-4. עיקר עשרה של הארץ בא מגידול צאן ובקר; גם לתוצרת האריג והלבוש של ג' יצא שם בקיסרות הרומאית. הנצרות הקדומה לתדור לג', ובמאה ה-4 כבר היתה הדת השלטת בפרובינציה זו.

F. Stahlin, *Geschichte d. kleinasiatischen Galater*, 1907²;
A. H. M. Jones, *Cities of the Eastern Roman Provinces*,
ch. IV, 1937; M. Rostovtzeff, *Social and Economic History
of the Hellenistic World*, I, 578 sqq., 1941; D. Magie,
Roman Rule in Asia Minor, I, 453 sqq., 1950.

ש. א.ט.

היהודים. על המגע הראשון בין יהודים וגאלאטים מסופר בס' החשמונאים ב' (ח', ט"ז ואילך). במלחמתו של אנטיוכוס III במלון פחת מדי ב-200 לפסה"נ היו השכירים היהודיים בצבאו של המלך הגורם המכריע לנצחונם בקרב אפוליניאטיס על צבא מתנגדה שהיה מורכב בעיקרו משכירי רים גאלאטיים (ע"י פוליביוס, 53—54). אנטיוכוס, שבטח בנאמנותם של היהודים, ישב ב-216 אלפיים משפחות יהודיות מארס-נהריים במושבות צבאיות במחוזות פריגיה ולידיה, שהיו נתונים בסכנת מרידות, והקציב להם שדות וזרמים לפרנסתם (יוספוס, קדמ' XII, 147 ואילך). מכאן נתפשטו היהודים אף על פני ג', וקרוב לוודאי שבאו אליה גם ממחוזות אחרים שהיה יהודים עם ג', כפופים למרותם של מלכי אסיה הקטנה. פילון (המלאכות לגיוס, 36) מעיד על מציאותם כל היהודים בפונטוס, שחלק ממנה השתייך לג', פאולוס עבר בערי ג' במסעיו השני והשלישי (50—56) והטיף לתורתו בבתי-כנסיות (מעשייה-שליחים ט"ז, ר'; שם י"ח, כ"ג). הוא נפגש בג' לא רק ביהודים, אלא אף בהמון גרים-למחצה — "יראידים". אל הנוצרים שמבין היהודים והמתייהדים הללו מכוונת ה"איגרת אל הגאלאטים", שנשלחה בערך ב-56 מאפסוס.

על מציאות היהודים בג' במאה ה-1 לפסה"נ מעידים צו מטעם אוגוסטוס לטובת היהודים שבאנקיריה (קדמ' XVI, 6, 2—5) ודו"ח ששלח אגריפס לקיסר קאליגולה (פילון, המל-אכות לגיוס 33). על מציאות יהודים ובתי-כנסיות בג' במאה ה-2 מעיר אונביוס (Hist. Eccl. V, 16). נשתמרו כתובות-קברים מג', שבהן נזכרים — בצד שמות יווניים — שמות עבריים, כגון Ελακάβ (= יעקב), Εοθῆρα (= אסתר) וכד' (REJ, X, 77).

קרוב לוודאי, ש"גליא" שבה ביקר ר' עקיבא (ר"ה כ"ו, ע"א) אינה אלא ג', ואפשר שגם התנא מנחם (או נחום) איש גליא (תוס' עיר' י"א, ח'; כתוב' ס', ע"א; ב"ר מ"ט, ח') והאמורא ר' יודן דמן גליא (ב"ר ג"א, ט') היו בני ג'; האחרון אף מכוונה ר' יודן מקפודקיה (ב"ר כ"ח), שהיא שכנתה הקרובה של ג', בסינופי, שנחשבה על ערי ג' מימי אדריינוס, ישב עקילס הגר.

על מצבם המשפטי והכלכלי של היהודים בג' הרומית אין



ראש גאלאטי

מפסל גאלאטי הורג את אשתו ואת עצמו (מסל-לודוביובי).
העתק רוטי מן האורנינאל שבפונטוס (המוזיאון הלאומי של
הסידרוקלטיאנוס ברומא)

במרכז חצי-האי, ממערב להאליס, בערך ב-265. איזור הת-יישבותם נקרא מכאן ואילך ג' ע"ש הקלטים או הגאלים; הערים הראשיות בו היו אנקיריה, גורדיון ופסיגוס. לאחר זמן נצטרף להם שבט קלטי שלישי — הטרוקמים — שנתיישב ממזרח להאליס, מסביב לעיר טיווס. מדינת הגאלאטים היתה מדינת-ספר בין ביתניה, פונטוס ופראגמון מצפונה ומערבה ובין מלכות הסלוקיים מדרומה ומזרחה. עד למאה ה-2 נתקיים בה האופי הקלטי של האירגון המדיני, כל אחד משלושת השבטים היה מחולק לארבע עדות, ולכל עדת היה שליט משלה; המוסד היחיד המשותף לשלושת השבטים היתה כנסת בת 300 זקנים, שנועדה בחורשת-אילנות קדושה לשם שיפוט בדיני-נפשות. הגאלאטים הת-רחקו מחיי עיר, הוסיפו לנהוג חיי פשיטות וגזל, בעיקר נגד ערי מערב אסיה הקטנה, ובשעת-סכנה בחרו להם מפלט במצודות בראשי-הרים לפי הנוסח הקלטי. הכובשים נשארו מיעוט, והאיכרים הילידים הוסיפו לעבד את אדמותיהם ככפופים לאצילות הקלטית. רבים מהגאלאטים נדרו מארצם להיות חיילים שכירים למלכים ההלניסטיים.

הגאלאטים נצטרפו לאנטיוכוס III במלחמתו נגד רומא ונחלו יחד עמו מפלה ניצחת בקרב-מאגנסיה ב-190. מאז ירדה קרנם, והם נעשו תחילה כלי-שרת ביד רומא נגד פראגמון, ואחר-כך באו במרצתו של מתרדת (ע"ע) מלך פונטוס. עם כיבושי פומפיוס ב-63 לפסה"נ נעשתה ג' מדינה קלינית של רומא, וב-25 לפסה"נ הפכה לפרובינציה גבולותיה הור-חכו בהדרגה ע"י צירופם של השטחים שמסביבה, ובימי אספסינוס (ע"ע) הקיפה את כל אסיה הקטנה המזרחית, ובה חנו 2 לגיונות. טרניגוס (ע"ע) החזיר את הפרובינציה לגבולותיה של מדינת ג' שבעבר.

במאה ה-1 לפסה"נ גברו בין הקלטים תהליכי ההתייוונות

ב'דינו תעדות, שירות, אך מסתבר שלא היה שונה מן הידוי לנו על מצבם בחלקי אסיה הקטנה (ע"פ) הסמוכים לה. W. M. Ramsay, *Hist. Geogr. of Asia Minor*, 1890; id., *The Cities and Bishoprics of Phrygia*, I-II, 1895-1897; A. Steinmann, *Der Leserkreis d. Galaterbriefes*, 1908; J. Juster, *Les Juifs dans l'empire Romain*, I, 193 sqq., 1914; J. B. Frey, *Corpus Inscriptionum Jud.*, II, 1952. ק. ת. ב.

ג'לטינה, חלבון חסר צבע, טעם וריח, שהוא מתקבל על-ידי הידרוליזה מן הקולגן שבעצמות, עורות, חוסס או נפלי-בשר של בעלי-חיים. להכנתו מעבדים את החומר הגלמי — אחרי שטיפתו במים — תחילה בסיד ואח"כ בחומצה. בחימום ממושך באדימים עובר הקולגן לג' נוזלית, שהיא נקרשת בקור וניתנת לפיצול לעלים דקים שקופים.

הג' תופחת במים קרים, ניתכת בחימום ונמסה במים חמים. תמיסתה — אפילו בריכוז שאינו מגיע ליותר מ% 1 — נקרשת בקירור. בטמפרטורה שלמעלה מ° 70 מאבדת תמיסת הג' את כושר-ההקרשה מחמת פירוק הידרוליטי חלקי. הג' מתעפלת ע"י מיצי הקיבה והבלבל, וערכה הקאלורי הוא 346 קאלוריות ל100 ג'. היא יכולה לשמש מקור-הנקו, ואעפ"כ אין ערכה התזונתי רב, מאחר שהיא חלפון לא-מושלם, העשוי בעיקר שיירי גליצין וליזין וחסר כמה חומצות אמיניות (ע"פ) חשובות, כגון טירוזין, ציסטאין וטריפטוף. פאן. — משתמשים בג' במשקה-בית ובתעשיית-מזונות להכנת גלידות וממתקים וכו', להצללת יינות, בירה וחומץ. בתעשיית-טכסטיל, בצילום ובטכניקת-הרפודוקציה, להכנת קרקע-מזון בעבודה מיקרוביולוגית, וכן ברפואה לתחבשות. תרמילי-תרופות, להשתקת דמם ולריפוי פצעים בושט ובקרי בה. — השימוש בג' כחומר-עיבוי בריבות, קרישים ושימורי פירות נאסר ברוב הארצות. — מטעמי כשרות אסור השימוש בג' בכל המזונות, מחמת חשש למוצאה מבהמה טמאה או מבשר לא-כשר.

ג'לטינאין, יעקב (נר' 1896, לובלין), משורר, מבקר ומספר יידי, למד בחדר ובבית-המדרש ואח"כ אצל מורים פרטיים. ב1914 היגר לאה"ב ולמד משפטים בניו-יורק. סיפורו הראשון נדפס ב1914 ושיריו מתפרסמים מ1919. בשנות 20 היה מראשי הזרם האינטרוספקטיווי "אינזיכים". נחשב כאחד מגדולי המשוררים המודרניים ואמני-הלשון בידיית המובהק שבמבקרי השירה בספרות לשון זו.

שירתו של ג' היא שירה מודרנית במקצב הפשי. ג' הוא וירטואוז של חידוש-הלשון נעזים, בתקופתו הראשונה הפריז בשעשועי-הלשון גרוטסקיים, אולם אחר-כך היו יצירת המלה וההעמקה ברמזי-הלשון למכשיר עיקרי בסיגנונו המקורי. שהוא מלא פיקחות ואירוניה, שופע ניב עממי מסוגנן ו"מזג-אור יהודי".

ג' הרחיב את תחומי הליריקה על נושאים "פרוזאיים" של החיים, המדיניות והספרות וביטל את ההגבלות שב"מילון הפיוטי". — את המעבר מן השירה העירונית-האנונימאלית לתכנים יהודיים מסמל שירו "ליל מנוחה, העולם הגדול" (1938), המביע אכזבה מן הציוויליזציה המערבית ופניה לחיפוש הערכים האנושיים בהווה היהודית. בסדרות שיריו על ר' נחמן מברסלב הביע בעיות של האדם המודרני ומוטי-וויס ליריים כלל-אנושיים בלבוש היהודי ביותר. הספר "יהודים קורנים" מוקדש לשואה הגדולה, תוך קישור גסיסת העם עם גסיסת האלהים, שהוא סמל המהות היהודית ההיסטורית ("בלי יהודים לא יהיה אלהים יהודי"). בשירי א"י

הוא מבליט את ההמשכיות היהודית. ההעמקה והניתוח האינטלקטואלי, המציינים את שיריו, עושים אותם לעתים מעין מסות. ביקרתו של ג' על השירה היידיית, על משוררי-העולם ועל בעיות יהודיות בספרות מצטיינת בשגינות לשונית ובניתוח מעמיק על דרך הביקורת האמריקנית החדישה. ספריו: "יעקב גלאטשטיין" (1921); "פרייע פערון" (1926); "קרעדאס" (1929); "די פורים-גווארדיע" (1931); "יידישטייטשן" (1937); "ווען יאש איז געפארן" (1938); "עמיל און קארלי" (1940); "ווען יאש איז געקומען" (1940); "געדענקלידער" (1943); "יאסל לאַקש פון כעלם" (1944); "שטראלנדיקע יידן" (1946); "אין תוך גענומען" (1947).

י. ראפאפארט, יעקב גלאטשטיינס דיכטערישער וועג (טייטס און פערער, ב', 1949).

ג'לי, ג'מבטיסטה — Giambattista Gelli — (1498, פירנצה — 1563, שם), סופר ומוראליסט איטלקי. לפי אומנותו היה אורג-גרביים, אולם בנעוריו למד לאטינית וכל ימיו התעניין בספרות. השתתף בייסוד ה"אקאדמיה הפלורנטינית" השניה ובה הרצה משנת 1553 עד מותו על כתבי דאנטה ופטרארקה. בחוגי ההומאניסטים התפרסם ע"י תרגומו מלאטינית, אך ביחוד ע"י שני דיאלוגים בעלי אופי מוסרי-פילוסופי: 1) *I capricci di Giusto bottaio* ("הרהוריו של ג'וסטו עושה-החביות", 1548), עשר שיחות בין בעל-מלאכה תמים ונשמתו; נאסרו ב1562 ע"י הכנסייה; 2) *Circe* ("קירקי", 1549), ויכוח בין אודיסוס ועשרת חבריו, שהפכה אותם קירקי הקוסמת לחיות הם שמחים בחלקם. בשני דיאלוגים אלה רצה ג' להמחיש בצורה אלגורית את הניגוד בין היצרים ובין השכל ולהוכיח שמחובתו של האדם להשתלט על תאוותיו ולקבל את מרות השכל. הדיאלוגים זכו למעמד קלאסי בספרות האיטלקית ותורגמו בזמנם לכמה שפות. — כל כתביו: חוצ' א. סאנזי, 1952.

A. Ugolini, *Le Opere di G.B.G.*, 1898; N. Tarantini, *La 'Circe' e i 'Capricci del bottaio'*, 1917.

ג'ליאר, רינגולד מוריץ-ויץ — P. M. Gliær — (נר' 1875, קיוב), קומפוזיטור רוסי. ג' למד בקונסרוואטוריון של מוסקוה ומוריו היו איפוליטוב-איוואנוב וטאנייב. תחילה היה ממשיך במסורת האסכולה הלאומית והעממית הרוסית של מוסורגסקי וחבריו; ואח"כ הושפעה יצירתו גם מן האימפרסיוניסטים הצרפתיים (דביסי, ראול). מ1914 עד 1920 היה ג' מנהל הקונסרוואטוריון של קיוב ומ1920 עד 1941 פרופסור בקונסרוואטוריון של מוסקוה. ביצירתו ברבים היסודות העממיים-ההיסטוריים הדי ההווי של עמי ברית-המועצות. את השיא של תקופת יצירתו הראשונה, ה"אפית", השיג בסימפוזיה השלישית (1909/11), המתארת את עלילות הגיבור הרוסי האגדי איליה מורומץ. שירות סימפוניות ובאלטים סימפוניים שלו מוקדשים למוטוויים קוזאקיים ועממיים אחרים; ריקוד-המלחים מן הבאלט "הפג האדום" (1927) נתחבב על הקהל ביותר והפך ריקוד-עם ממש. לפי הזמנת השלטונות הסובייטיים חיבר ג' מוסיקה לפסטי וואלים ממלכתיים ולצבא האדום ואפרות על נושאים לאומיים ומהפכניים. מוסיקה שחיבר ל"אודיפוס" של סופוקלס (1921) ול"ליסיסטרטסה" של אריסטופאנס (1923) ובאלט-מימודרמה "קלאופטרה" מעידים על זיקתו לתרבות הקלאסית, ושירה סימפוזית ("חיקוי ליחזקאל", 1919) — גם על קירבתו לתנ"ך. — ג' חיבר גם יצירות רבות של מוסיקה קאמרית.

G. comata. במלבושם היו הגאים לובשי המכנסיים הארוכים נבדלים מן האיטליקים לובשי-התלוגה, ומכאן הכינוי G. braccata. בדת האלילית של הגאים היה מקום נכבד לפולחן המתים ולאמונה בארץ-המתים שבאחד "האיים המערביים" ענייני הדת, השירה והמסורת התרבותית היו בידי כת הכממים

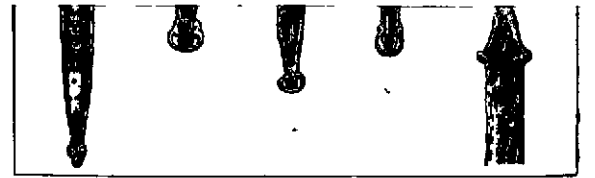

ג' תמוז 1786. זמן האחרון גדלה הצריכה מאד, והג' נעשתה ענף חשוב במשק-החלב העשיית-הג' באה"ב צרכה בשנים האחרונות 3—4 מיליארד ליטר חלב בממוצע השנתי, והצריכה השנתית של ג' הגיעה שם ל-20—25 ליטר לנפש. בגלל קליטת כמיות גדולות של חלב בחדשי-העודף, נקראת העשיית-הג' „גלגל-האיזון“ של

ג' תמוז, רומולו — Romulos — (נר 1884, קאראקאס), סוטר ומדינאי וזואלאני, אחד המספרים הגדולים של אמריקה הדרומית. תחילה עסק בענייני הינדוק, אח"כ הגיע לפעילות פוליטית ונבחר ב-1947 לנשיאה של וזואלה כנציג התנועה הדמוקראטית, אך נדחה ב-1948 מכהונתו ע"י מהפכה צבאית. — ספרו החשוב ביותר הוא



לוחם גאלי (מיסיו) ולוחם רומי (משמאל)
תכלים מיסיו יוליוס קיסר או אוגוסטוס (זנבר, פאריס)

שלום פנימי ובטחון בכל רחבי המדינה. הם כיסו את ג' ברשת של כבישים מצויינים, שרבים מהם נשארו בשימוש עד היום, פיתחו את הישובים העירוניים הקיימים ואף יסדו ערים חדשות רבות. השלטון הרומאי פייס את האצולה הגאלית ע"י שיתופה בשלטון המקומי; האצילים שמרו על אחוזותיהם ועל מרותם על האיכרים הכפופים להם, ומשורר-יהם הורכבו מועצות-הערים, אשר נעשו מרכזי 60 תחומי השבטים (civitates). כבר ב-40 לסה"נ הוענקה זכות-אזרחות רומית לאלופרוגים שבפרובינציה הנארבונית, וקלאודיוס קיסר הכניס אצילים גאליים לסנאט הרומאי. לכל בני-ג' נפתח פתח לרכישת זכויות-אזרח ע"י שירות בצבא-רומא.

הייצוב האדמיניסטרטיווי והמשקי התבטא בעיקר בצמיחתן ושיכלולן של הערים, שאחדות מהן — טולוסה (טולוז), נמוסוס (נים [Nimes]), בורדיגאלה, אוגוסטודונום (אוטון [Autun]), לוטטיה פאריסירום (= פאריס), אוגוסטה טרן-רורום (טריר) — לבשו את צורת הערים היווניות-רומיות הגדולות. על בנייניהן הציבוריים ושוקיהן; לוגדונום היתה לעיר הגדולה ולמרכז המסחרי הגדול ביותר במערב האימפריה. — רומא קיבלה עליה את הגנת ג' בפני הבארבארים הטוטוניים. במחוזות-הספר שעל גדות-הרינוס חנה מבחר הצבא הרומאי — 8 לגיונות, ומסביב למחנות-הקבע שלו התפתחו ערים חשובות: ארגנטוראטום (= שטאסבורג), קולוניה אגריפינה (= קלן) ואחרות.

ג' הרומית זכתה ל-200 שנה של פריחה כלכלית. הגאליים גילו חריצות רבה בשימוש במכשירי הציוויליזאציה הרומית בניצול אוצרות-הטבע של ארצם. גידול-הגפן הונהג בעמק-הרינוס במאה ה-2, תוצרת חקלאית גאלית יצאה לאיטליה, וכן נמצא ברחבי הקיסרות שוק נרחב לסחר הצמר, לחבליה ולמפרשיה של ג'; מכרותיה הפיקו ברזל, כסף, עופרת. במאות ה-1—3 נפוצו מוצרי הקדרות הגאלית האפיינית — כלי-הרס מצופים זיגוג אדום — עד למזרח התיכון. החקלאות נשארה היסוד העיקרי בכלכלתה של ג'; היא התבססה בעיקר על אחוזות גדולות או בינוניות, שעובדי ע"י אריסים ועבדים; אולם היו גם שטחים נרחבים של אחוזות קטנות, שהמרכיב

רבה. המגע בין הרומאים ובין הגאליים הטראנסאלפיים החל אחרי המלחמה הפונית השנייה עם הקמת השלטון הרומאי בחצי-האי האיברי, מתוך שאיפת הרומאים להבטיח לעצמם מעבר בטוח מאיטליה לספרד לאורך החוף. במאה ה-2 לפסה"נ היו האורונים האלופרוגים העמים הגאליים התקופים ביותר בג' המרכזית והדרומית. הם לחצו על מאסיליה, בעלת-בריתה של רומא וגרמו להתערבות הרומאים במלחמה שביני-הם. ב-121 כבשה רומא את רצועת החוף הדרומי של ג' מן האלפים עד הפירנאים והפכה אותה לפרובינציה ג' הנאר-בונית (מכאן השם Provenca). משם התפשטה ההשפעה המדינית והתרבותית הרומאית בין עמי ג' המרכזית, והאדריאים — מן החשובים שבהם — הופרו כ„ידידי העם הרומאי“. במחצית הראשונה של המאה ה-1 לפסה"נ פלשו הסואבים הטוטוניים מעבר הרינוס לג' והתחילו ללחוץ על העמים הגאליים שבמזרח הארץ. ב-58 נתמנה יוליוס קיסר למושל הפרובינציה הגאלית, ומשם החל בכיבושה של הארץ כולה. הוא השפיל לנצל את הניגודים בין העמים הגאליים לבין עצמם וביניהם ובין הפולשים הטוטוניים והצליח להכניע ולשעבד אותם אחד-אחד. רק במאוחר, ב-52, כשכבר נמצא רוב הארץ בשלטון הצבאי הרומאי, התעוררו הגאליים להתנגדות מאוחדת בהנהגתו של הארווני ורקינגטוריקס. רק אחרי קרבות קשים ביותר הצליח קיסר עם 10 לגיונות לשבור את המרידה הכללית, שלה הצטרפו אף האדואים, לסגור את ורקינגטוריקס וחילו בעיר אלסיה ולכבושה אחרי מצור ממושך.

ב-27 לפסה"נ החל אוגוסטוס באירגון שטח-כיבוש זה את ג' הנארבונית מסר לשלטון הסנאט, ושאר הארץ חולקה לשלוש נציבויות קיסריות: אקוויטאניה — ובירתה בורדיגלה (= בורדו); לוגדוננסיס (המרכז) — ובירתה לוגדונום (= ליון); בלגיקה. שני המחוזות של גרמניה (ע"ע) היו איזורי-ספר בעלי ישוב גאלי-טוטוני מעורב ולא נכללו בתחום ג'. הכללתה של ג' בעולם המשטר הציוויליזאציה הרומיים בוצעה בהצלחה ובמהירות. ההפרה הלאומית והתרבות העצמית של הגאליים לא היו מפותחות ביותר, ומשום כך קיבלו את הרומאניזאציה תחילה מאתם ואח"כ מרצון, תנועות-מרד שחוללו מנהיגים בודדים ב-21 וב-69 לא עוררו הד רב. רומא עשתה הרבה לפיתוח הכלכלי והתרבותי של ג'. הרו-מאים הפסיקו את המלחמות בין העמים השונים השליטו



מסביב לבתי-מקדש כפריים, או בכפרים באיזורה-ההרים. אוכלוסיית ג' במאה ה-2 נאמדת ב-5—7 מיליון.

שיגשוגה הכלכלי של ג' בא בדיכוד עם התפתחות התרבות האמנות, שאפיין נעשה רומי-לאטיני. על כך מעיד סיגנון-הבניה של קשתות-הנצחון, של התיאטרות ויצירות-

הפיסול, ביחוד בערים שבדרום. רק בצפון, ובעיקר בחבל-הרינוס, עדיין ניתן להרגיש בהשפעה קלטית. הלשון הלאטינית נקלטה על-ידי האצילים והעירוניים המשכילים



מטבע של ורקינגטוריס

כבר במאה ה-1, ועד המאה ה-4 נעשתה גם שפת-הדיבור של ההמון, עד כדי השכחת הלשון הקלטית. כבר במאה ה-1 יצאו מבין הגאלים סופרים לאטיניים ופקידים רומאיים גבוהים (גאלוס, אַגריקולה, פומפיוס טרוגוס). במאות ה-4-5 תרמה ג' תרומה מכרעת לספרות הלאטינית (אוסוניוס, סידוניוס אפרי-לינאריס, סלויאנוס, פוליניוס מנולה), וביחוד לאמנות הדיבור והנאום ברומא (ע"ע פַּגְגִיריקה).

הפריחה הגאלו-רומאית נפגעה קשה במאה ה-3 כתוצאה מהתערערות יציבות השלטון בפנים ומן הלחץ הגובר והולך של הבארבארים מבחוץ. ב-215 הותקפה הארץ קשה על-ידי האַלמָנים (ע"ע). וב-253 נפרץ קרה-רינוס ע"י הפרנקים (ע"ע) בצפון והאלמאנים בדרום (ע"ע גֵלְיוֹס). בתקופת המהומות של "30 הטיראנים" אף הקימו פּוֹסְטוּמוּס וטְרִיקוּס בג' קיסרות בלתי תלויה, ורק אורְלִינוּס (ע"ע) החזיר אותה למרות השלטון המרכזי ברומא. פשיטות ופלישות של שבטים ועמים שמעבר לרינוס חזרו ונשנו עד סוף המאה ה-3; הן הכניסו להרכב האוכלוסייה יסודות טוטוֹניים, עירערו את הבטחון וגרמו נזק רב לישובים ולכלכלה. בעלי-האחויות, שקודם לכן היו פעילים בחיי-הערים, התחילו להסתגר באחויותיהם; בעלים חדשים כבשו את הקרקעות שניטשו בזמן המלחמות;

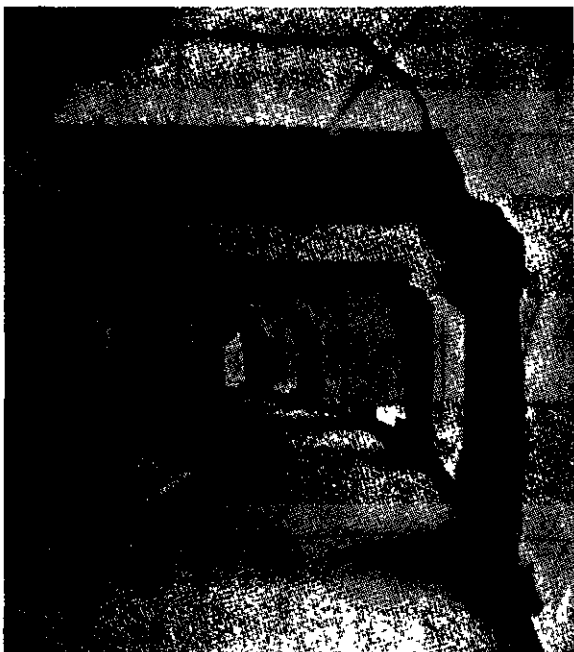

נאמריה באמפיתיאטרון רומאי בניס (Nimes)

המעמד הבינוני, הן בין בעלי-האחויות והן בין העירוניים. התרושש וכמעט נעלם. לשם קיום החקלאות נאלץ השלטון לרתק את הארמים לקרקע ולכפות עליהם מעמד הקרוב לעבדות. מ-280 ואילך התחוללו ברחבי ג' מרידות של כנופיות של איכרים מרוששים ומדוכאים — הבאגאודים (Bagaudae) — שחזרו ונשנו במשך עשרות שנים. דילדול האוכלוסייה הכריח את הקיסרים ליישב בארפארים רבים בארץ כחקלאים, וגם להשתמש בהם כחיל-עזר להגנה מפני הבארבארים שמתוץ לגבולות. ב-353 שוב אירעה פלישה גדולה של האלמאנים; אך הם הוכרעו ע"י יוליאנוס ב-357 וע"י גראטיאנוס ב-378.



אנרטי נאלי-רומאי

אולם ב-406 נחערער לחלוטין קרה-הגנה שעל הרינוס, וכל צפונה ומזרחה של ג' הוצפו עמים טוֹטוֹניים — פראנקים, ואנגלונים, אלאנים, אל-מאנים, בורגונדים; באותה שעה אף פלשו מאיטליה הצפונית לדרומה ומערבה של ג' הוויזיגותים. השלטון הקיסרי נאלץ לקבל את הבארבארים כ"בעלי-ברית" בתחור-

מי הקיסרות, אך תחומי-התיישבותם היו בפועל ממלכות עצמאיות כמעט. הנציג הבולט האחרון של השלטון הרומאי בג' היה אַאָטְיוּס (ע"ע), שהצליח — בברית עם הוויזיגותים — להדוף את הפלישה ההוגנית ב-451. אולם אחרי הרצחו ב-454 התמוטט השלטון הרומאי בג' לחלוטין. אמנם, המבצר האחרון של המשטר הגאלו-רומאי — תחום שלטונו של סְיאָגְרִיוּס באגן-הסין — החזיק מעמד כמה שנים אפילו אחרי חיסול הקיסרות ברומא עצמה. אולם ב-486 הוכרע סיאגריוס ע"י כְלֹדוֹבֶךְ מלך הפראנקים, שניצח ב-496 גם את האלמאנים והדף את הוויזיגותים אל מעבר לפירנאים. כך קמה על חרבות ג' הרומאית ממלכת-הפראנקים.

אולם התרבות הגאלו-רומאית לא הושמדה ע"י כיבוש זה. הנצרות, שהגיעה לג' כבר במאה ה-2 והתפשטה בה במאות ה-3—4 — בעיקר ע"י מרטינוס (ע"ע) מטור, מייסד הנזירות הגאלית — נתקבלה על-ידי הפראנקים בצורתה הרומאית-הקאתולית. הלשון הלאטינית החזיקה מעמד, ואף נתקבלה כשפה ספרותית ע"י הבארבארים, שהיו חסרים כתב משלהם; וכן נשתמר המשפט הרומאי בצידם של החוקים השבטיים הטוטוֹניים. האומה הצרפתית, שקמה ממיזוגם של הכובשים הפראנקים עם האוכלוסייה הגאלו-רומאית, מדברת בלשון שהיא בתה של הלאטינית, ובה יסודות קלטיים וטוטוֹניים מועטים מאד.

יהודים נזכרים בג' לראשונה בקשר לגירושיהם של בני הורדוס שליטי יהודה והגליל — של ארכלאוס (ע"ע) לינה (= ויין) ב-6 לסה"נ ושל הורדוס אנטיפס ללוגדונוס ב-39. לפי המסורת, הגיעו גולים יהודים לבורדיגאלה, ללוגדונוס ולאֶרְלֶאטָה (= אַרְל) מיד אחרי חורבן הבית השני. יש עדויות ארכאולוגיות לנוכחותם של יהודים באוויגיון ובפון לסני המאה ה-4 ועדויות ספרותיות לקיומן של קהילות יהודיות

למד בנעוריו ספרות, רטוריקה, פילוסופיה (מן האסכולה הסקפטית) ומשפטים, ונעשה שופט באחד מבתי-המשפט הקטנים. השפעה מכרעת על חייו ועל פעולתו השפיעה נסיעתו לאתונה ולסביבתה (ב165 בערך), ששם שהה, כפי הנראה, כשנה ושם אסף חומר לחיבורו הגדול, שעיקרו לאחר שובו ברומא ובאחוזתו פרנסטה. חיבור זה — Noctes Atticae ("לילות אטיים") — כלל 20 ספרים, שמהם הגיעו אלינו 19; כתיבתו נשלמה ב175 בקירוב. זהו אוסף אנקדוֹטות, ציטאטות וקטעים ממקורות שנתחברו בשטחי-מדע שונים, בעיקר בתולדות-הספרות, ובו נזכרים מדקדקים, רטוֹרים ופילוסופים מבני דורו ומבני הדורות הקודמים, ומובאים פסוקים או סיכומים מחיבורי מלומדים ומשוררים יוונים ורומיים, בעיקר מן הספרות הלאטינית. לעיתים קרובות מתחיל ג' את הרצאתו בשיחה — אמיתית או מדומה — עם אישיות גדולה ומסיים אותה בציטאטה או בקטע מתוך ספר, ששימש לאותו אדם גדול פתרון לבעיה. החיבור מעיד על הריצות וזריזות רבה, ובדרך-כלל לקוחים דבריו ממקורות נאמנים. — בזכותו של ג' הגיעו לידינו ידיעות — אף כי מקוטעות לפעמים — על חיבורים רבים, שלא נשתמרו בצורתם המקורית. — הוצאה מדעית חדישה: Noctes Atticae, ed. M. Hertz—K. Hosius, 1903.

מ. רה.

גְּלִיזֶה, אלברט — Albert Gleizes — (1881—1953), צייר צרפתי. תחילה השתייך לאסכולה האימפרסיוֹניסטית, אולם במהרה נמשך אחרי הקוביזם (ע"ע). אחרי שהשתחרר מן ההשפעה החזקה של הפוסט-סזאניזם, שהיתה ניכרת בו עד 1911, נעשה מבנה הקומפוזיציות שלו קוביסטי מובהק, וגיוונם עמום יותר. בתקופה מאוחרת יותר שוב נעשו צבעיו מבהיקים. לסוף הגיע ג' בקומפוזיציות רחבות-השטחים עד לגבול האמנות המופשטת. נושא תמונתיו אינם שונים משל שאר הציירים הקוביסטיים — דמויות, עפי רוב במצב מנוחה, דיוקנות, מראות רחצה ודוממים. הוא צייר גם כמה תמונות-קיר על נושאים דתיים, וכן אילוסטראציות לספרים. ג' היה התאורטיקן של הקוביזם; בין השאר כתב מחקר אסתטי: Vers une science plastique ("לקראת הכרה פלאסטית"), ויחד עם הצייר מצינגר את הספר: Vie et Mort de L'Occident chrétien ("חייו ומותו של המערב הנוצרי"). — תמונותיו מצויות בכל המוזיאונים החשובים לאמנות החדשה; דיוקן של אשה" משלו נמצא בבית-הנכאת הלאומי "בצלאל" בירושלים.

Cl. Grey, *A. G. (Magazine of Art, Oct. 1950)*; Histoire de la peinture moderne, *De Picasso au Surréalisme*, 1950.

גְּלִיזִים, תנודות מייִהים, וביחוד תנועה של שטח-פניהם, המתבטאת בתנודות מחזוריות. הגורם היוצר העיקרי של ג' בשטח-המגע של המים עם האטמוספירה הוא הרוח, וגהי הנגרמים על-ידיהם גלי-רוח; בפנים קיימים גלי-אורך — כגלי-קול וכתוצאה מזעזועי קרקע-הים (ע"ע גלים). העברת האנרגיה מן הרוח (כלחץ וכעומס משיק) אל המים היא מטובכת מאד ואינה ניתנת לניסוח מאתמאטי מושלם. חוקי הקשר שבין הרוח ובין גהי הם לפי-שעה אמפיריים בלבד.

התפתחות גהי תלויה בעיקר ב3 גורמים: (1) מהירות-

בפואטיה לפני 366, בקלן לפני 321 ובמץ לפני 350. — "גליא" הנזכרת בתלמוד אינה, כנראה, אלא גליטה (ע"ע).

Corpus inscriptionum latinarum, XII, XIII, 1888, 1889—1907, C. Julhan, *Histoire de la G.*, I—VIII, 1905—26; E. Espérandieu, *Rec. gén. des bas-reliefs, statues et bustes de la G. romaine*, I—X, 1907—1925, Th. R. E. Holmes, *Caesar's Conquest of G.*, 1911²; J. Dechelette—A. Grenier, *Manuel d'archéologie préhistorique, celtique et gallo-romaine*, I—IV, 1914—1934, R. Montandon, *Bibliographie générale des travaux paléontologiques et archéologiques*, 1917—1925, 1921, 1929; R. Anchel, *Les Juifs de France*, 1946; G. Colomb, *Vercingétorix*, 1947, O. Brogan, *Roman G.*, 1953.

ש. אב.

גְּלִיזִיץ (Gliwice; גרמני Gleiwitz), עיר תעשייתית בדרום-מערב פולין, במחוז קאטוביצה (לפנים שלזיה-עילית הגרמנית); 128,000 תושבים (1950). מרכז של מרות-פחם, מפעלי ברזל ופלדה ותעשיית קטרים, קרוֹנות ומכונות. צומת של מסילות-ברזל; תעלה באורך של 40 ק"מ מקשרת אותה עם האֹדר, וע"כ עם הים הבאלטי. בעיר בי"ס טכני גבוה ותחנת-שידור.

ג' נוסדה במאה ה12 ונעשתה ב1276 עיר בעלת התקנון המאגדוֹרגי. היא נמצאה בתחום שלטונם של הפיאֵסטים הפולנים; ב1532 סופחה לבוהמיה ההאבסבורגית וב1742 — עם כל שלזיה — לפרוסיה. עד 1890 היתה ג' עיר קטנה, אולם תוך כדי דוד אחד נתפתחה לאחד המרכזים הגדולים של איזור-התעשייה השלזי-עילי. אוכלוסייתה היתה גרמנית-פולנית מעורבת. ב1945 נכבשה ע"י הרוסים ונמסרה לשלטון הפולנים.

גְּלִיזִים (Gallium), יסוד כימי-מתכתי נדיר, בן הקבוצה III של המערכת המחזורית. סמל כימי: Ga. מספר סידורי: 31. משקל אטומי 69.72; תערובת של שני איזוטופים (ע"ע): 69 (61.2%), 71 (38.8%) — מגדליב (ע"ע) ב1869 הגיד מראש את מציאותו של ג' כמחוייבת המערכת המחזורית וקרא לו בשם אקא-אלומיניום. 1875 גילהו לְקוֹק דה בואַבֹּדְרָאן בדרך ספקטרוסקופית בברקת-האבץ וקרא לו בשם ג' (ע"פ השם הישן של צרפת). תרכבותיו נפוצות בהרבה מחצבים של אבץ ואלומיניום, וחלקו בהרכב קליפת כדור-הארץ מגיע ל0.0015%. אבל הוא מצוי בכל מקום בשיעורים זעירים בלבד. המקור העשיר מכל הוא גרמיט, המצוי באפריקה הדרומית-מערבית, ואף הוא אינו מכיל אלא כ0.7% ג'. — ג' מתכתי ניתך ב29.75° ורוחח בסביבות 2,070° משקל סגולי: 5.95 אינו נפעל ע"י חמצן בטמפרטורה רגילה; מצטפה בדוק של תחמוצת בטמפרטורה גבוהה. נפעל ע"י הלוגנים (ע"ע) וחומצות מהולות שונות בקור, וע"י אחרות בחום; וכן ע"י בסיסים. ברוב תרכבותיו הוא תלת-ערכי, במיעוטן דו-ערכי, ופעמים חד-ערכי. תחמוצתו (Ga₂O₃) דומה לשל אלומיניום, אבל פחות בסיסית ממנה. גפרתי-ג' מפיקה אלום (ע"ע), למשל (NH₄)₂SO₄ · Ga₂(SO₄)₃ · 24H₂O. — ג' מתכתי משמש כמרכיב בנתכים (עם אלומיניום וקאדמיום) בעלי נקודות-היתוך נמוכות, וכן במכשירים מדעיים מסויימים. התפוקה השנתית (בעיקר באה"ב) היא כ100 ק"ג, ומחירו בשוק כ\$5 לגראם.

גְּלִיזִים, אָוּלוּס — Aulus Gellius — (נולד בין 130 ו140 לסה"ג, שנת-מותו אינה ידועה), סופר רומי. ג', שהיה מצאצאי משפחה סאמנית עתיקה שנשתקעה ברומא,

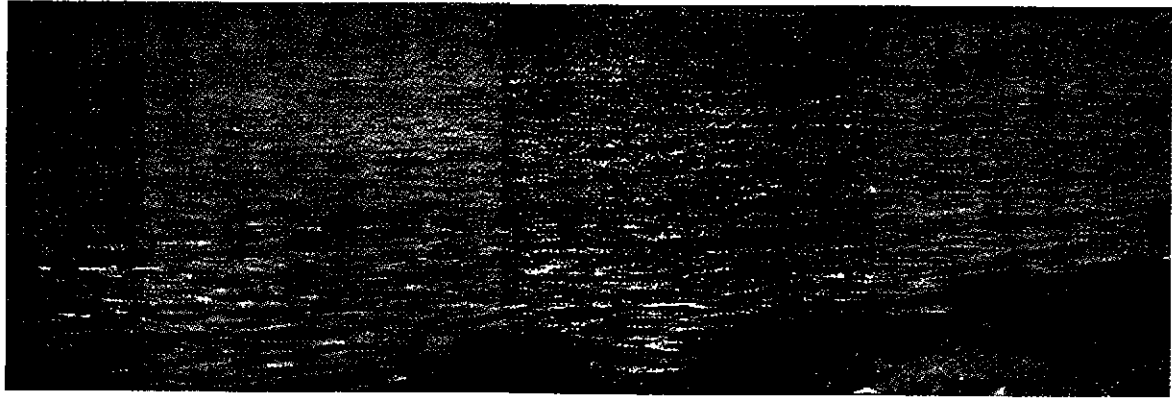

ציור 1 נלים קטנים כים שקט



ציור 2 הצטיירות נליהים כחול של שפתחים

נתונה הטבלה מסתכמים בקירוב בנוסחה: $H = 0.032U^2$
 ג"י מתפתחים מתוך טילסולים קטנים על פנייהים מחמת פעולתה החוזרת של הרוח על אותו הגל. לכן הים בקרבת החוף תמיד חלק, אם הרוח נושבת מצד היבשה. חוסר שטח התפתחות הוא גם הסיבה לאי-מציאותם של ג"ג גבוהים מאד בתוך ימים קטנים, אפילו בסערות החזקות והממושכות ביותר.

הגובה המאכסימאלי (H_{max}) של התרוממות גה"י תלוי באורך שטח-התפתחות (F) בכיוון נשיבת-הרוח, לפי הנוסחה:

$$(1) \quad H_{max} = \sqrt[3]{F}$$

כש F נמדד בק"מ, והוא גדול מ-20 ק"מ וקטן מ-700 ק"מ; H_{max} הוא הגובה במטרים. גם בסערות חזקות ביותר גובה-הג"ג מוגבל; המאכסימום מושג תמיד — אמנם במקרה זה לא לפי נוסחה (1) — על אורך שטח-התפתחות, שאינו עולה על 1,800 ק"מ.

הרוח; (2) שטח-התפתחות, ז. א. שטח-הים שמעליו נושבת הרוח במהירות מסויימת ובכיוון אחד; (3) משך נשיבת-הרוח. בטבלה 1 נתונים הגבהים המאכסימאליים של גה"י, המקבילים לעצמות-רוח שונות (גובה-הגל הוא הערך הכפול של משרעת-הגל, ז. א. רחקו של שיא הריהגל מהנקודה הנמוכה של עמקו).

טבלה 1

גובה מאכסימאלי H (מ')	מהירות-הרוח U (מ'/שניה)
0.8	4
1.4	6
2.4	8
3.5	10
4.7	12
6.0	14
7.5	16
9.1	18
10.9	20

להרגיש בהם; רק בזמן $\frac{D}{V} = \frac{2D}{c}$ מגיעה באופן כמעט-פתאומי חזית של ג', ששמרו כמעט על גבהם המקורי. ג' החדרים מאיזור-התהוותם אל איזור אחר נקראים גלי-התנשאות (swell). — לגבי רוב הג' קיים (בקירוב גס):

$$(5) \quad T = \frac{1}{2} U$$

צורת-הג' היא קרובה לעקום-הטרנכואיד (מסלול של נקודה קבועה בעיגול המתגלגל לאורך קו ישר; ע"ע גלגול, קו-), שהוא מצדו קרוב לעקום-הסינוס, אם גובה-הג' קטן (ציור 3). היחס $\frac{H}{\lambda}$ שהוא שיפוע-הג', אינו יכול לעבור $\frac{1}{7}$. אחרת נעשה הג' בלתי-יציב ונשבר; לכן מוגבלת גם האפי-



ציור 3 טרנכואיד

שרות של גידול גובה-הג' בדרך התלכדות (ע"י התאבכות). מסלולי חלקיקי-המים במים עמוקים ובג' שגבתו קטן הם (בקירוב רב) מעגלים, שראדיוסם בעומק z הוא:

$$(6) \quad r = \frac{H}{2} e^{-\frac{2\pi z}{\lambda}}$$

הם נעים על הקף מעגל זה במהירות:

$$(7) \quad v = \frac{\pi}{T} H e^{-\frac{2\pi z}{\lambda}}$$

הנוסחות (6) ו(7) מצביעות על הפחתה מהירה של התנועה

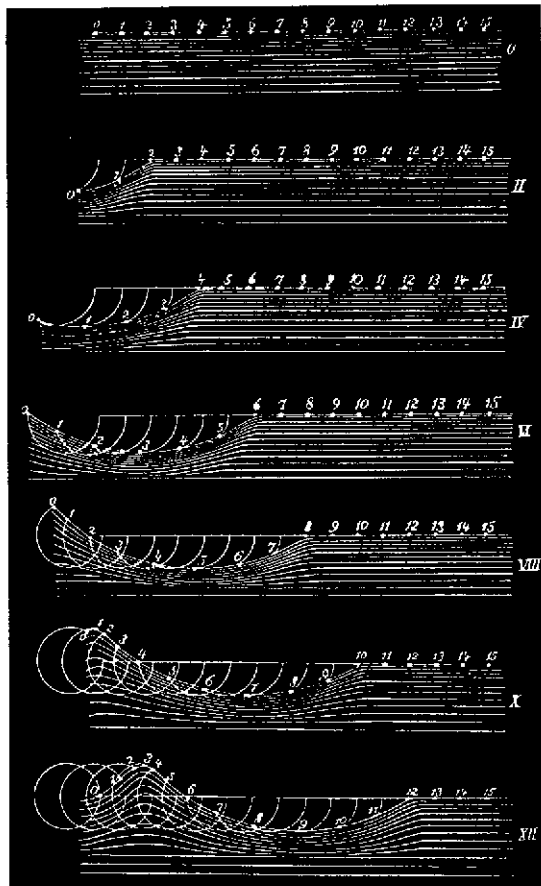

ציור 4. התחנות נל"סים ע"י תנורות סענליות

הידיעות על גבהי-הג' שנמסרו ע"י עוברי-ימים בחלק האחרון של המאה ה-18 וברבע הראשון של המאה ה-19, ביחוד ביחס לאוקיינוס הדרומי המסוער, היו מוגזמות מאד. רק ב-1848 השתמשו בפעם הראשונה בשיטה בטוחה לאמדן גובה-הג' בלב הים. גבהם של רוב הג' בכל חלקי-העולם אינו עולה על 4 מ', ג' שגבהיהם עולים על 8 מ' נדירים; רק בשיתוף תנאי-צירה טובים ביותר של כל הגורמים מושג גובה גדול מזה. ידועים מקרים ספורים שבהם התרוממו הג' עד 15 מ'; ג' של 20—23 מ' נמדדו פעם אחת באוקיינוס האטלנטי, וג' של 37 מ' נמדדו פעם אחת באוקיינוס השקט הצפוני.

מראה-הים לעתים קרובות טרוף כל כך, עד שקשה להת-אים אותו לתמונה הסדירה והחוזרת של ג' במובן הפיסיקאלי. אעפ"כ מצויים גם מצבים שבהם נראית הצורה הסדירה של ג' באופן בולט (ציורים 1, 2). טישטוש הצורה המסודרת נגרם תמיד ע"י צירופן יחד של כמה מערכות של ג' — לפע-מים בכיווני-התקדמות שונים —, והתאבכות (ע"ע) המער-כות זו בזו יוצרת תמונה מורכבת מאד. רק אחרי הפרדה בין המרכיבים השונים אפשר להכיר באופי הגלי של מצבי-הים. נוסף על הנוסחה הכללית של כל תנועה גלית:

$$(2) \quad c = \frac{\lambda}{T}$$

חלה על גה"י גם החוקיות הנובעת מן ההידרומכאניקה:

$$(3) \quad c^3 = \frac{g\lambda}{2\pi} \operatorname{tgh}\left(\frac{2\pi h}{\lambda}\right)$$

(λ = אורך-הג', c = מהירות-ההתפשטות, T = זמן-המחזור, h = עומק-הים, g = תאוצת-הכובד של הארץ). במים עמוקים ($\frac{h}{\lambda}$ גדול) ניתן (3) לניסוח:

$$(3a) \quad c^3 = \frac{g\lambda}{2\pi}$$

ובמים רדודים —

$$(3b) \quad c^3 = gh$$

הנוסחות (3), (3a) ו(3b) מוגבלות למקרים של גבהי-ג' קטנים; בג' גבוהים טעונות נוסחות אלו תיקונים, המעידים על כך שהמהירות תלויה במידת-מה גם בגובה-הג'. טבלה 2 מקיפה ערכים בטווח המצוי של גה"י:

טבלה 2

(שניות)	(מ')	(מ'/שניה)
5	39	7.8
6	57	9.4
7	77	10.9
8	100	12.5
9	127	14.1
10	157	15.7
11	190	17.2
12	226	18.8
13	265	20.3
14	307	21.9

תלות המהירות באורך-הג' גורמת להופעת מהירות-חבורה V; מ(3) נוסף:

$$(4) \quad V = \frac{c}{2}$$

המשמעות הפיסיקאלית של (4) היא, שג', המתפשטים מאיזור מופרע דרך מים שקטים עד למרחק D, מגיעים שמה בזמן $t = \frac{D}{c}$, אולם בדרך-כלל גבוהים נמוכים מכדי שאפשר

ג' בודדים: רעידות-אדמה בקרקעית-הים יכולות לגרום לג' בודד ענקי, שמתפשט על מרחקים עצומים לפני אפיסת האנרגיה שבו. מהירות ההתפשטות המהירה שבת של ג' בודד, שהיא $c = \sqrt{g(h+H)}$ הושגה בהרבה מקרים בטווח מסלולי-החלקיקים הם קשתות ארוכות. ידועים מקרים שבהם הגיע ג' בודד לגובה של 35 מ'. ג' כאלה עלולים לגרום לשטפונית-עצומים.

A. Lamb, *Hydrodynamics*, 1932°; Beach Erosion Board (Corps of Engineers U. S. Army), *A Summary of the Theory of Oscillatory Waves*, 1941; H B Bigelow and W. T Edmondson, *Wind Waves at Sea Breakers and Swell*, 1947; H U Sverdrup and W. H Munk, *Wind, Sea and Swell*, 1947; *Ocean Waves* (Ann New York Acad Sci, 51, 343-572), 1949. R. C H Russel and D H. Macmillan, *Waves and Tides*, 1952

ג. שט.

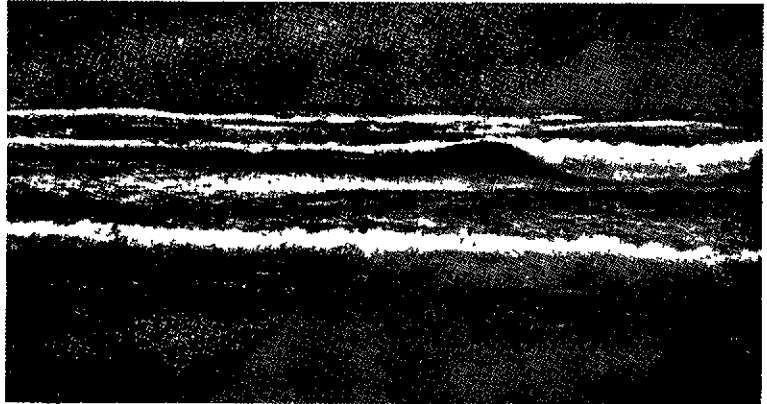

ציור 6. גללים בקירבת החוף

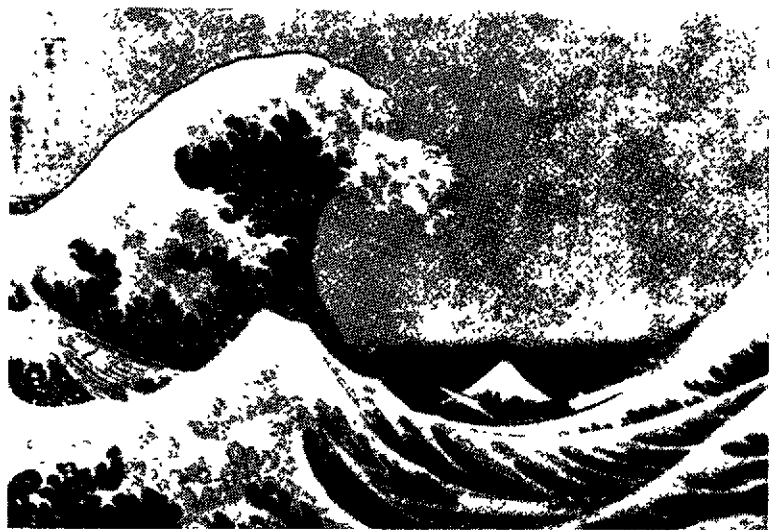

ציור 7. רכי (ציור של הציור היאסאני הוקוסאי)

גליל (cylinder), משטח גאומטרי, הנוצר ע"י תנועת ישר (קריצור a) במרחב לאורך עקום סגור מישורי (קר-מדריך k) ללא שינוי כיוונו. המשטח האינסופי המתואר ע"י הישר נקרא מעטפת, התחום המוגבל ע"י הקר-מדריך במישור-בסיס. מישור מקביל לבסיס נחתך ע"י המעטפת בעקום החוסף את הקר-מדריך, והשטח המוגבל על-ידו שווה לשטח-הבסיס. המישור המקביל חותך מהג' האינסופי תחום מוגבל, הכלוא בינו, בין הבסיס ובין המעטפת: את הג' הסופי (ציור 1). כשהקר-מדריך הוא מעגל, מתקבל ג' מעגלי; כשהיצור ניצב לשטח-הבסיס, מתקבל ג' ישר. ג' מעגלי ישר (ציור 2) נקרא ג' סתם במובן מצומצם. הוא נוצר גם בסיבוב מלבן סביב אחת מצלעותיו כציר.

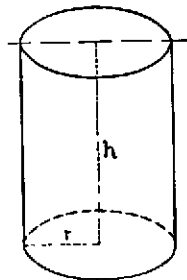

ציור 2

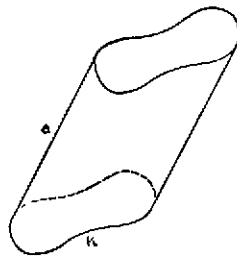

ציור 1

סניו מורכבים מהמעטפת ומשני עיגולי הבסיסים. אם נפרש את מעטפת-הג' על מישור, נקבל מלבן שגובהו הוא גובה-הג' ורחבו כהקף מעגל-הבסיס. אם M ו r הם הגובה, מחוג-הבסיס ושטח-המעטפת בהתאמה, נמצא:

$$M = 2\pi r h$$

שטח-בסיסו של הג' הוא πr^2 .

אם נסמן ב P את פני הג' וב N את נפחו, נקבל:

$$P = 2\pi r h + 2r^2\pi = 2\pi r (h + r)$$

$$N = r^2\pi h$$

הגלית בעומק, סערות המתחוללות על-פני המים אינן מורגשות בצוללת הנמצאת בעומק של 30 מ'. — ציור 4 מתאר את בניית צורת-הג' מתנודות חלקיקים. במים רדודים נעשים המסלולים לאליפטות, ועל קרקעית-הים הם הופכים לקווים ישרים. ככל שגובה-הג' גדל, סוטים מסלולי-החלקיקים יותר מכל-לים אלה, והמסלולים נעשים לעקומים שאינם נסגרים באופן ברור; החלקיקים אינם חוזרים אחרי תקופת-המחזור למקום מוצאם, אלא הם ניתקים כל פעם קצת בכיוון התקדמות הג' (ציור 5). זוהי העברת-מסה על פני הים במהירות

$$|w| = T \cdot \lambda$$

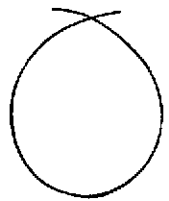

ציור 5

$$(8) \quad w = \left(\frac{\pi H}{\lambda}\right)^2 c$$

עם היכנס הג' למים רדודים מאד (עומק קטן מ $3H$) מתחיל הג' לשנות את צורתו: גבהו, ולכן גם שיפועו, גדלים עד שהג' נעשה בלתי-יציב ונשבר (ציור 6). שבירת-הג' על-יד החופים — שנקראת דכי (surf) — יכולה להוות מכשול רציני לספנות המקומית ולמנוע את השימוש בנמלים עמוקים. ציור 7 מראה דכי, שבו נעשה הג' בעל הגובה הרב בלתי-סימטרי עד כדי כך, שהצד הקדמי הוא כמעט זקוף ומי ראש-הג' מתגלגלים לתוך המים התחתונים.

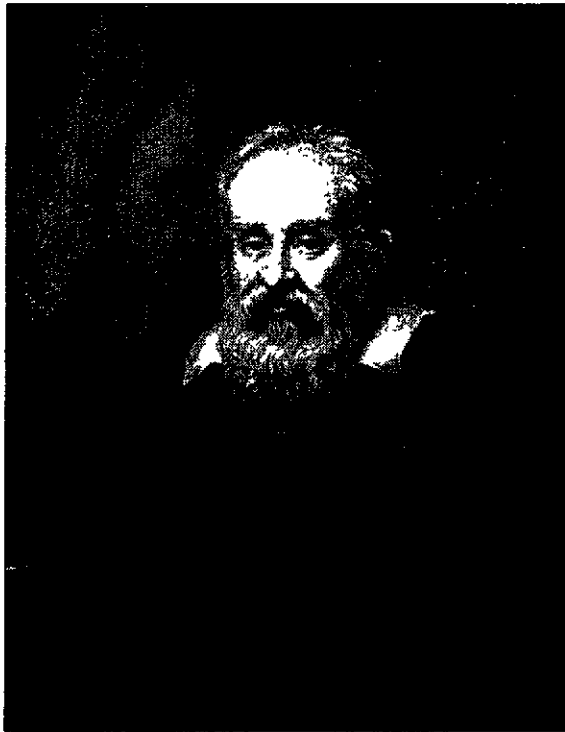

גלילאיו גלילאיי

ביסוס לתורה הקופרניקנית. הוא גילה ארבעה ממלוחי צדק — המלוויים הראשונים שנתגלו באחד מכווכבי-הלכת זולת הארץ. צדק עם ירחיו הופיעו כמין מודל נפלא למערכת השמש וכווכבי-הלכת לפי קופרניקוס. יחד עם זה הוכחה — בניגוד לדעת אריסטו — מציאותם של גרמי-שמים שאינם מקיפים את „מרכז-העולם“ המדומה שבכדור-הארץ. תצפיותיו של ג' בכוכבי-הלכת נוגה העלו, כי הדיסקוס שלו מראה חילופי-צורה מחזוריים, בהתאם למצבו ביחס לשמש, בדומה לחילופי-הצורה החדשיים של הלבנה. זו היתה אסמכתא נוספת להשערה בדבר מקומה המרכזי של השמש במערכת כוכבי-הלכת. בשמש עצמה גילה ג' (באופן בלתי תלוי מפאבריציוס לפניו בהולאנד) את כתמי-השמש, הבחין בצורתם ובתנועתם, ומתוך נדידתם לרוחב הדיסקוס ממערב למזרח והופעתם מחדש בשולי הדיסקוס המערביים לאחר שבועיים בערך הסיק על סיבוב השמש סביב צירה בזמן שהוא קצת פחות מחודש-ימים — מעין עדות-הקש לתורתו של קופרניקוס על סיבובה היומי של הארץ סביב צירה. ג' אף הבחין בטבעות-ישבתאי, אלא שכושרי-ההגדלה המצומצם של הטלסקופ שלו מנע ממנו את הזכרתן כטבעות, והן נראו לו כעין בליטות משני צדיו של דיסקוס כוכבי-הלכת.

תגליותיו האסטרונומיות חיזקו את דעתו של ג' בדבר נכונותה של תורת-קופרניקוס, והוא התחיל להשמיע את דעתו בעניין זה הן בכתב והן בעל-פה, מה שהביא לידי פולמוס כפול בינו ובין הכנסייה: ההתקפה על תמונת-העולם ופילוסופיית-הטבע של אריסטו עלולה היתה להתפרש כסטייה דתית, מאחר שמשנתו של אריסטו שובצה בתוך מסכת התאולוגיה הסכולאסטית; והניגוד שבין קופרניקוס ובין המשמעות המילולית של פסוקים בכתבי-הקודש עלול היה להתפרש ככפירה בעיקר. גורם נוסף להחרפת המצב היה סיגנונו השנון והעוקץ של ג' וסירובו לרסן את לשונו בעניין שנראה לו כבעל חשיבות עקרונית. ג' נשאר כל ימיו קאתולי

ארכימדס (ע"ע) מצא, שבג' שווה-צלעות (ז. א. ג' שגבהו שווה לקוטר-בסיסו: $h = 2r$) שווה שטח-הפנים של הכדור החסום בו לשטח פני-המעטפת, ונפח-הכדור שווה לשני-שלישים מנפח-הג' ארכימדס ראה בזה את השיא שבתגליותיו הגאומטריות.

ג. ל.

גליליי, ע"ע ארץ-ישראל.

גלילאיי, גלילאיו — Galileo Galilei — (1564, פיזה —

1642, פירנצה), פיסיקן איטלקי, ממעצבי דמותו של המדע המודרני ואבי הפיסיקה החדשה. נולד כבן למשפחה פלורנטינית אצילה שירדה מנכסיה. אביו היה מאתמאטיקן ומיסיקאי. ג' למד במנזר ולומברוזה ומ 1581 באקולטה הרפואית של האוניברסיטה בפיזה. מחוסר אמצעים הוכרח להפסיק את לימודיו ב 1585, אולם כמה מהמצאותיו ופירוטומיו הפיסיקאליים כבר הוציאו לו מוניטין בחוגים המדעיים, וב 1588 נתמנה כמרצה למאתמאטיקה בפיזה. השגותיו על תורת אריסטו בעקבות ניסויים בגופים נופלים עירערו את עמדתו באוניברסיטה, והוא עבר ב 1591 לפירנצה, ומשם לפאדובה, ושם נתמנה לפרופסור למאתמאטיקה. במשרה זו החזיק מ 1592 עד 1610, ובשנים אלו נתפרסם בכל רחבי אירופה, ומכל הארצות נהרו לשמוע את הרצאותיו. בפאדובה המציא ג' את התרמומטר הראשון, התחיל להורות את תורת קופרניקוס, ובנה את הטלסקופ שבעזרתו הגיע אל תגליות אסטרונומיות גדולות ביותר. ב 1610 הוזמן לפירנצה כפילוסוף ומאתמאטיקן בחצר הדוכס הגדול של טוסקאנה, ובמשרה זו כיהן עד 1633. בשנים אלו התחיל סיכסוך בינו ובין הכנסייה בגלל הרצאותיו ופירוטומיו הקופרניקניים, וסיכסוך זה הלך והחמיר והגיע לשיאו במשפט אינקוויזיציוני ברומא באביב 1633. בסוף 1633 חזר ג' לפירנצה וחי כמנוחה, אך בלא הפרעות נוספות מצד האינקוויזיציה, באחוזתו בארצ'טרי. ב 1637 נתעוור, אולם המשיך בעבודתו המדעית כמעט עד יום-מותו. — ספריו העיקריים של ג' הם: Sidereus Nuncius („שליח הכוכבים“), ויניציאה, 1610, אשר בו מפרט ג' את תגליותיו האסטרונומיות; Dialogo sopra i due massimi sistemi del mondo („שיחה על שתי שיטות-העולם הגדור לות“), 1632, המעמידה את תורת קופרניקוס מול ההשקפה המיושנת של תלמי; Discorsi e dimonstrazione matematiche intorno à due nuove scienze attenesti alla mecha-nica („שיחות והוכחות מאתמאטיות בדבר שני ענפי-מדע הדנים במכאניקה“), לידן, 1638, המסכם את מחקריו בפיסיקה, ובפרט בחוקי-הנפילה.

תרומותיו המכריעות של ג' למדעים הפיסיים הן: תגליות-תיו האסטרונומיות; מלחמתו למען תורת קופרניקוס; הנחת היסוד למכאניקה הקלאסית. ג' היה חסיד ותיק של ההשקפה ההליוצנטרית מנעוריו, כפי שמוכה ממכתבו לקפלוך מ 1597. ב 1609 נודע לו על הטלסקופים הראשונים שנבנו בהולאנד ע"י מלטיי-משקפיים, והוא ניגש מיד לבניית טלסקופ לפי אותם העקרונות, כלומר: משקפת בעלת עדשת-עצם קמורה ועדשת-עין קעורה. ידיעותיו באופטיקה עמדו לו בשיכול הטלסקופ הזה, שאף כושר-הגדלתו העלה מפי 3 עד פי 32, ובמשך תקופה קצרה בנה מאות דוגמתו ע"פ הזמנות בכל קצווי-אירופה. כבר בחדשים הראשונים לשימוש בטלסקופ שלו, ב 1610, עשה ג' את תגליותיו האסטרונומיות, שנתנו

שכאן צידד ג' בדעתו המוטעית של אריסטו, שראה בשביטים תופעה אטמוספירית, בעוד שגראסי הדגיש את דמיונם לכוֹכְבֵי־הלכת ואת ריחוקם המופלג מן הארץ (בדומה לטיכו בִּרְחָה [ע"ע] לפניו). ע"י התקפתו החריפה על גראסי גרם ג' לחידוש המתיחות נגדו. כדי להפיג מתיחות זו, ביקר ג' ב-1624 שוב ברומא, שבה עלה ידידו אורבאן VIII לאפיפיור־לזת. האפיפיור התפעל משיעור־קומתו המדעי של ג' וכשרונו המזהיר בהרצאת השקפותיו, אולם מבחינה עניינית לא שוכנע על־ידי, וכינה את ההשערה בדבר תנועת־הארץ כ"פיוזה"; הוא נמנע מלכנות אותה בשם "כופרת", אך גם סירב לבטל את מסקנת הוואטיקאן מ-1616. ג' חזר לפירנצה חזר אשליה בהצלחת מאבקו. הוא המשיך בפעילותו ההסברתית וסיכם אותה ב"שיחה על שתי שיטות־העולם הגדולות", ובניגוד להתחייבותו מ-1616 פירסם את הספר הזה ב-1632. הספר עורר הד עצום בכל אירופה. תגובת הכנסייה לא איחרה לבוא, וג' הוזמן באוקטובר 1632 ע"י האינקוויזיציה לרומא. אחרי נסיונות לא־מוצלחים להמנע מביקור זה, נאלץ סוֹרֵס לנסוע שמה והגיע לרומא ערב יום־הולדתו ה-69. במשך חדשים אחדים החזק במעצר־בית בארמון האינקוויזיציה ונחקר ארוכות בדבר השקפותיו. ב-22 ביוני 1633 התקיימה בפומבי "חזרתו בתשובה", אשר האינקוויזיציה כפתה עליו ואשר בה נאלץ להתכחש לאמונתו בשיטה הקופרניקנית. אגדה היסטורית רווחת מאד מספרת, שאחרי מסירת הודעתו זו בקול רם הוסיף בלחש: *eppur si muove* ("ואעפ"כ היא [הארץ] מתנועעת"). אגדה זו מופיעה לראשונה בספר *Querelles littéraires* ("פלוגתות ספרותיות") של האב אֵירֵי (Abbé Irailli) ב-1761. ג' נידון למאסר ולאמירת תפילות־תשובה לעיתים מזומנות. ביולי 1633 הותר לו לצאת מרומא, ועד סוף השנה התגורר בבית ידידו הארכיגמון מסיינה. בדצמבר חזר לפירנצה, ועד יום מותו גר בבדידות ובסיקוח האינקוויזיציה באחוזתו בארְצ'טְרֵי. איסור כתיבו של קופרניקוס על־ידי הכנסייה לא בוטל אלא ב-1835. אולם מג' לא נשללה האפשרות להמשיך במחקריו ובעיוניו, ובשנות הסגרו כתב את ספרו העיקרי "שיחות על שני ענפי־מדע חדשים". כתב־היד נמסר לאחד מידידיו שהעביר אותו להולאנד, ושם נדפס עוד בחיי המחבר בהוצאת אלזוויר; ההקדמה לספר נושאת את התאריך 6 במאָרס 1638.

שני חיבוריו היסודיים של ג' נכתבו בצורת ויכוחים בין 3 אנשים: סלוויאטי — המייצג את המחבר; סאגְרֶדוֹ — איש שדעתו פתוחה לקליטת ההשקפות החדשות; סימפּלִיצִ'וֹ — ששמו מעיד על תמימותו ושדבק בהשקפות האסכולאסטיות המיושנות. בשיחה "על שתי שיטות־העולם" מסכם ג' את כל הנימוקים לזכות ההשקפה ההליוצנטרית וההנחה בדבר תנועתה הכפולה של הארץ. הוא דן בשתי הטענות המדעיות שהושמעו נגד קופרניקוס. את העדר הפאראלאכסה של כוכבי־השבת הוא מסביר במרחקם העצום, שמחמתו הפארא־לאכסה קטנה מן הגודל הניתן למדידה (הפאראלאכסה הראי־שונה לא נמדדה בפועל אלא ב-1838 [ע"ע אסטרונומיה, עמ' 792]). בהסברת העדר של סטיה מערבית בקו הנפילה של אבן הנופלת ממגדל גבוה על פני הארץ המסתובבת מזרחה, מפתח ג' בבהירות רבה את עקרון־ההתמדה: האבן הנופלת מראש המגדל משתתפת בתנועת המגדל מזרחה, לא כל נימוקיו של ג' הם נכונים; למשל: הנחתו שהגאות והשפל (ע"ע) הם תוצאה מתנועתה הכפולה של הארץ וביטול השערתו

אדוק; הוא היה משוכנע, כי לא תתכן סתירה בין האמת שבכתבי־הקודש והאמת המדעית, והמאבק העקשני שניהל במשך 23 שנים לא היה מאבק נגד הכנסייה אלא בעיקרו מאבק להכרת התורה ההליוצנטרית ע"י הכנסייה. בחיבוריו ובמכתביו הפולמוסיים גילה ג' כשרון מפליא במיזוג ארגומני־טאציה מדעית ופילפול דרשני. פסוקים כגון "שמש בגבעון דום" (יה' י, יב) וכו' ב, שהסידי ההשקפות הנושנות הביאו מהם ראייה מכתבי־הקודש לתנועתה של השמש, נתפרשו ע"י ג' ע"פ הכלל של "דיברה תורה כלשון בני־אדם". ג' קבע "עקרון־התאמה" בין האמת של חוקי־הטבע והאמת שבכתבי־הקודש: אלה ואלה דברי אלוהים חיים, והם מבטאים אותו דבר בצורות שונות. כתבי־הקודש נערכו לצרכי בני־אדם וכח־התפיסתם המוגבל, ולפיכך לא תמיד פשוטו של הכתוב הוא כמשמעו. לעומת זאת אין הטבע מתחשב עם הבנתו של בן־האדם, אלא הוא מביא לביטוי את האמת כמו שהיא. משום כך תוכלנה תגליות מדעיות־הטבע לשמש לעיתים כמדריך בפירושו הנכון של הכתוב. ג' מדגים את רעיונותיו הלכה למעשה בתהלים י"ט (בתרגום הוולגאטה): שתי יצירותיו הנעלות של הבורא בתחום החומר והרוח — השמש התורה — מועמדות כאן זו מול זו; בהדגשת שלמות התורה במלים "תורת ה' תמימה" (בתרגום הלאטיני — "חסרת כתי־מים" [immaculata]) רואה ג' רמז לכתמי־השמש הפוגמים את שלמותה, ב"משיבת נפש" (*convertens animas*) — רמז לעמדתה המרכזית של השמש המובילה סביבה את כוכבי־הלכת כנפש הסובבת סביב התורה, וכו'. משמעותו ההיסטורית העצומה של מאבקו של ג' היא, כי בו החל בהעמדת המדע ברשות עצמו כתחום אוטונומי של המחשבה ובישחרורו מתלות בסמכויות מקודשות ובעקרונות מסרתיים ומקובלים.

ב-1611 ביקר ג' ברומא והציג את הטלסקופ שלו ואת תגליותיו בגן הקווירינאל. הוא נתקבל בכבוד רב, וזכה לתשואות רבות, והצלחתו היתה מלאה. בכל מקום נתעוררו ויכוחים ערים בחברה המשפילה ובחוגי אנשי־המדע על תורת קופרניקוס ועל הבעיות הדתיות שגראו כרוכות בה. שיחות היד־גים כאלה התנהלו גם בחצר הדוכס הגדול בפירנצה, וג' השתתף בהם באופן פעיל ב-1613—1614. פעילותו של ג' הסעירה את הרוחות והביאה לידי תגובות חריפות בחוגי הכנסייה, שגברו על יחסי־האהדה של המתונים שבחוגים אלה. כבר ב-1614 נדרשו דרשות בכנסיות־פירנצה נגד תורת קופרניקוס ו"הכופרים בעיקר" התומכים בה. ב-1615 הובאו מכ־תביו של ג' לידיעת האינקוויזיציה, והוא הוזמן לחקירה לרומא ושהה שם מדצמבר 1615 עד מאָרס 1616. ב-24 בפברואר 1616 פירסמו מלומדי האינקוויזיציה את מסקנתם, המכריזה הן על הרעיון ההליוצנטרי והן על הנחת סיבוב הארץ סביב צידה כעל מופרכים מבחינה פילוסופית, והמגנה את הראשון ככפירה ואת האחרונה — כאמונה תפלה. ע"פ צו האפיפיור פאולוס V הוזהר ג' ע"י האינקוויזיציה מפני הוראת תורת־קופרניקוס או הגנה עליה. ג' הבטיח לקיים את דרישת הכנסייה. מסקנת הוואטיקאן פורסמה ב-5 במאָרס 1616, וספרו של קופרניקוס, שלא עמדו עליו עוררים במשך 70 שנה, נרשם ברשימת הספרים האסורים, "עד אשר יתוקן".

החיפוכים עם חוגי הכנסייה נתחדשו ב-1623 לרגל מחלוקת מדעית בין ג' ובין האסטרונום הישועי גְרָאסי בדבר מהותם הפיזית של השביטים. יש משום אירוניה היסטורית בעובדה,

נקבע אחד מעקרונות היסוד של המדעים הניסויים החדשים: עקרון בידודה של תופעה מסוימת מתוך כלל התופעות שהיא שזורה בהן ושסילוקן הוא הכרחי ללימוד. המקרה האידיאלי. מגמתו של ג' ללמוד את חוקיותה של תופעה תוך כדי שינוי תנאי הניסוי הביאתהו לגילוי חוקי המטוטלת, אשר תנודתה אינה אלא נפילה לאורך קשת של מעגל. הוא קבע, כי זמן התנודה נמצא ביחס ישר לשורש מאורך המטוטלת וכי אין הוא תלוי במשקלה ולא במשקל הגוף התלוי בקצה חוט המטוטלת; מכאן הסיק ג' את איתנותה של הנפילה במשקל הגוף, במקרה שהשפעות החיפוף (במי שור משופע) והתנגדות האויר (בנפילה חפשית) מסולקות במידת האפשר.

כל „השיחות“ מלאות וגדושות רעיונות פסיקאליים ומאמאטיים מבריקים, אשר ברבים מהם, ביחוד ב„יום א“, מקדים ג' בהרבה את התפתחות המדע בדורות שלאחריו. ג' מברר את ההבדל שבין דמיון גאומטרי ודמיון מכאני: שני גופים פסיקאליים הבנויים מאותו החומר ובאותן הפרו פורציות של חלקיהם והשונים בגדלם בלבד, שונים גם בתכונותיהם המכאניות. עם הכרה זו מניח ג' את היסודות לתורת החוזק של הגופים. בדיון על מהירות הקול ומהירות האור מתוארים בפעם הראשונה עקרונותיו של ניסוי למדידת מהירות האור על גבי הארץ ע"י שליחת אות אופטי הלך ושוב לאורך דרך מסוימת. ג' עוסק בשאלות האקוסטיקה המוסיקאלית ומטפל בתופעת התהודה וההארמוניה המוסיקאלית, וכן הוא מנתח את הבעיה הפיסיולוגית של דרגת הקונסונאנציה והדיסונאנציה של תערובות צלילים. אחת הבעיות המאמאטיות שג' דן בהן היא הבעיה המודרנית של השוואתן של קבוצות אינסופיות, וכבר הוא מראה, כי לגבי קבוצות אלו אין תוקף למשפט, שהחלק קטן מן השלם.

מהדורה מדעית חדישה ושלמה של כתבי ג': A. Favoro-J. : *Le opere di G.G.* (edizione nazionale, I-XX), 1896-1909. A. Carli-A. Favoro, *Bibliografia Galileiana*, 1896; E. Wohlwill, *G. u. sein Kampf*, I-II, 1909-1926; A. Favoro, G.G., 1922, L. Olschki, *G. u. seine Zeit*, 1927; C. Bricarelli, G.G., 1931; G. Loria, G.G., 1938; F. Sherwood, *Taylor, G. and the Freedom of Thought*, 1938; A. Koyré, *Etudes Galiléennes*, I-III, 1939, *Nel terzo centenario di G.* (קובץ), 1942; R. Lammell, G., 1943; F. Dessauer, *Der Fall G. und wir*, 1943; ש. סמבורסקי, 1943; ג' כפרשן התנ"ך (קובץ „על עיניך“, תש"ח-תש"ב). ש. ס.

גְּלִיָּוִים, (יִזְהַן וְיִלְהֵלֵם) לִיְוִיָּהוּ — (Johann Wilhelm) Ludwig Gleim — (1719—1803), משורר גרמני. בצעירותו השתייך ג' לחוג המשוררים בהאלה, שחיברו שירי יין ואהבה בסיגנון אַנקְרָאוֹנְטי. אח"כ היה כומר בהאל-ברשטאט והקדיש את כל הכנסותיו לעזרת כשרונות צעירים; לפיכך נודע בחוגים הספרותיים בשם „אבא ג'“. משיריו של ג' זכו לפירסום רב „שירי מלחמה פרוסיים של גראנאדיר אחד“ (מימי מלחמת שבע השנים), שלסינג חיבר להם הקדמה; הם היו הגילוי הראשון להתערורות רגש פאטריוטי פרוסי. בשיר פדגוגי „האלאדאט או הספר האדום“ מביע ג' את דעותיו על המצוות שבין אדם למקום ובין אדם לחברו.

גְּלִיָּוִנוֹס, פּוֹבְלִיּוֹס לִיקִינִיוֹס אֶגְנַטִּיוֹס (Egnatius Gallienus), קיסר רומא (260—268 לסה"ג); בנו של הקיסר וְלִרִינוֹס (ע"ע). כל פעולתו המדינית היתה מאבק בלתי-פוסק נגד סכנות ההתמוטטות הפנימית החיצונית

הנכונה של קפלו — שבה כבר הקדימו פוֹסִידוֹנוֹס — שת"ע זה זוג נגמט על-ידי משיכת הירח. מוזר גם הדבר, שאין בספר זכר כלשהו לחוקי-קפלו, שכבר פורסמו ב1609 ו1619 ובוודאי היו ידועים לג'. כל הספר נכתב בסיגנון מרתק ואינו נמנע מעקיצות מרובות נגד אנשי האסכולה הישנה.

ה„שיחות על שני ענפי-המדע החדשים“ הן אחת היצירות הקלאסיות הגדולות של הספרות המדעית, המפליאה בסיג-נונה החי והמבריק, בבהירות ההרצאה ובשפע רעיונותיה ועמקם. בספר זה נפתחת תקופת הפיסיקה החדשה, ובו הונחו היסודות לשיטה המדעית של ימינו, שהושלמו בשני הדורות שאחרי ג' ע"י הויגנס, הוק, בויל, ואחרון-אחרון — ניוטון. הספר מחולק לששה פרקים, וכל פרק הוא יום של ויכוח בין שלושת הרעים „הימים“ השלישי והרביעי מכילים את חוקי הנפילה והזריקה, וכאן בולט ביותר חידושו של ג' לעומת כל מה שקדם לו. השילוב של אינדוקציה בִּדְוֹקְצִיָּה, האפייני למחקר המדעי החדש, מופיע כאן בצורתו המושלמת. ע"י ניתוח מפורט של מושג המהירות ומושג התאוצה ועקרון החיבור הווקטורי של התנועות מבסס ג' את חוקי הקינמא-טיקה, ששימשו אח"כ יסוד לדינאמיקה של ניוטון. כנקודת-מוצא לכל השיקולים משמשים ניסויים — כגון הניסויים המפורסמים בגופים הנופלים לאורך המישור המשופע, אשר פרטיהם מתוארים בקפדנות, הן מבחינת צורת המכשירים וסידורם הן מבחינת ביצוע המדידות.

ג' הכיר, כי תכונה סגולית של תופעה מסוימת, כגון תאוצתו של גוף נופל, עלולה להיות בעלת משמעות רבה לגבי תחום רחב ביותר של תופעות פיסיקה, וכי לימודו של פרט ניסויי, הנראה לכאורה מצומצם, יש בו לפעמים כדי להיות נקודת-מוצא למשנה מדעית שלמה הפותחת אפקים חדשים. ג' עדיין משתמש בפיתוחים מאמאטיים אֶלֶמֶנטָא-ריים, ובפרט בצורת הפרופורציות הכבדה במקצת, אך יש למצוא בו גם רמזים ראשונים לשימוש בגדלים אינפיניטי-סימאליים. החידוש המהפכני שבחישוביו אלו, ביחוד בפיתוח נוסחות הנפילה בפרט ונוסחות התנועה המואצת בכלל, הוא בגאומטריזאציה של הזמן. ג' מכניס את הזמן כקואורדינאטה ומתאר תקופות-זמן קטעים על גבי קו ישר, בדומה לתיאורם של קטעי-דרך או קטעי-מהירות. הטיפול הגאומטרי בזמן, ההשוואה הפורמאלית של זמנים לארכים, החישוב בגדלי-זמן כבגדלים מספריים אחרים (למשל: העלאתם של זמנים לחוקה שניה וכו') — היו הצעדים המכריעים בתיאור המאמאטי של הטבע, בתיאורן של תופעות פיסיקה, ובפרט מכא-ניות, כפונקציה של הזמן; במיוחד הוכשרה ע"י כך הקרקע למשוואות-התנועה של ניוטון. עם תפיסת-זמן חדשה זו ועם גישתו הניסויית צעד ג' צעד מכריע קדימה מעבר לגבול ההשגים של הפיסיקה של התקופה העתיקה. חשיבות רבה נודעת למחקרו של ג' על תנועת הזריקה (יום ד' ב„שיחות“).

כאן הוא מכניס את עקרון פירוק הווקטורים והרכבתם, אגב ניתוח הזריקה כסכום של תנועת-התמדה ותנועת-נפילה בהשפעת הכובד. בשיקוליו אלה נכללת קביעתו של חוק-ההתמדה, שנוסח אח"כ ע"י ניוטון בצורה מפורשת כראשון לחוקי-התנועה שלו. ג' מתאר ניסויים המוכיחים את השפעתו המעכבת של האויר על תנועות הזריקה והנפילה ומערער את יסוד התפיסה האריסטוטלית של הסביבה כגורם להתמדת התנועה. ג' מדגיש את הכוח המעכב של האויר ואת הצורך בביטול השפעתו לשם הכרת חוקיות התנועה בטוהרתה. בזה

מארן לוכותו של ג' או של ז'פר. ב 1915 נתמנה ג' שר-
 המלחמה בממשלתו של בריאן, אולם התפטר ב 1916 מטע-
 מים פוליטיים וגם מפאת מחלתו. ב 1921, 5 שנים לאחר
 מותו, הוענק לו תואר מארשאל. — ג' פירסם ספרים רבים
 על פעילותו הקולוניאלית.

Mémoires du général G., défense de Paris, 1915; P. Ghensi, Le maréchal G., 1921, B. H. L. Hart, A History of the World War, 1934.

גְּלִינִי, פֶּרְדִּינַנְדוֹ — Ferdinando Galiani — (1728, קיטי [Chieti] — 1787, נאפולי), דיפלומאט וכל-
 כלין איטלקי. ג' נתחנך לכהונה בנאפולי וברומא. עוד בצע-
 רותו תירגם את „הקונטרס על הכסף“ של לוק הוסיף לו
 הערות מפורטות; את אלה הרחיב והוציא ב 1750 בצורת
 ספר בפני עצמו (*Trattato della moneta*), שבגללו נתפרסם
 שמו. ספר זה יוצא מגדר מושגי זמנו בהריפות הניתוח
 של יחסיהגומלין בין היסודות השונים הקובעים את הערך;
 מצד אחד סבר ג', שהערך נקבע ע"י כמות העבודה המוש-
 קעת בייצור המיצר. בהתחשב בערכם של אמצעי-המחיה;
 מצד שני טען, שהערך מושפע על-ידי המחסור, כלומר ע"י
 היחס בין ההצע והביקוש, וכן ע"י התועלת, כלומר ע"י
 כשרו של המיצרן לספק את צרכי-האדם. בהדגשת השיבות
 הביקוש לגבי קביעת הערך הקדים ג' בהרבה את תורות
 הערך הסובייקטיויות, שלא נתגבשו אלא למעלה מ 100 שנה
 לאחר זמנו בכתיבהם של גוסן (ע"ע), ג'וז'נו (ע"ע) ואנשי
 האסכולה האוסטרית. ב 1759 נתמנה ג' למזכיר השגרירות
 הנאפוליטאנית בפאריס. בזמן שירותו במשרה זו, שנמשך
 10 שנים, היה ג' מקורב לאנציקלופדיסטים ונעשה לאישיות
 רצויה ומקובלת בסאלונים של צמרת החברה הפאריסאית,
 שבהם יצאו לו מוניטין בהריפותו ושנינותו. ב 1763 הוסר
 ממשרתו בשל טעות דיפלומאטית שנפלה מצדו. — ספרו
Dialogues sur le commerce des blés („שיחות על המסחר
 בתבואה“, 1770) הוא תרומה חשובה לתורת המסחר הבינ-
 לאומי; ג' מופיע בו כמצדד במכסים מצומצמים. הוא התנגד
 בתוקף לדעות הפיסיוקרטים (ע"ע) ולהנחתם האכסיומאטית
 בדבר ראשונות החקלאות, בטענו שאין חוקים מוחלטים
 בנמצא ושיש להסתכל כתופעות חברתיות כלכליות מנקודת
 ראות יחסית, הכל לפי תנאי המקום והזמן.

ג' כתב אף מחזות, מאמרים בלשניים ומחקרים ארכי-
 אולוגיים. ערך רב יש לחליפת-מכתביו עם ידידו בפאריס.

Correspondance de G., 1818, 1881², E. B. Hall, Friends of Voltaire, 1907; G. Arias, Il Pensiero economico di F. G. (Politica, XXI), 1924; J. Rossi, The Abbé G. in France, 1930, E. Ganzoni, F. G., 1938; L. Einaudi, G. als Nationalökonom (Schweiz. Ztschr. f. Volkswirtschaft u. Statistik, 1, 1945).

ש. רי.

גְּלִינְסְקִי, נְסִיךְ מִיכָאֵיל לְבֻבִיץ' — князь М. Л. Глинский — (מת 1534), מדינאי ומצביא ליטאי-
 רוסי. ג' היה ממשפחת-נסיכים ממוצא טאטארי, שהיתה בעלת
 שררה באוקראינה שבשלטון ליטא. 12 שנה עשה במערב-
 אירופה, בשירותם של הקורפירסט אלברכט מסאפסוניה ושל
 הקיסר מכסימילין I (ע"ע), ושם עבר לקאתוליות. מ 1499
 היה ג' יועצו הראשי של אלפסנדר, נסיך-ליטא ומלך-פולין.
 ב 1506 נחל נצחון חשוב על הטאטארים בקרב-קלצק. בכוח
 קשריו, עשרו ושיקחהו, היה ג' למנהיג האצולה הרוסית

שארבו לאימפריה. מ 254 עד 260 לחם נגד פלישות הגרמנים
 לגאליה, ושקד על ביצורה של הפרובינציה. ב 260 נפל אביו
 בשבי הפרתים (ע"ע), וג' נטל את השלטון לידיה אך הועמד
 בפני הופעתם של קיסרים-מתחרים בכל רחבי האימפריה
 („שנת שלושים הטיראנים“). הוא הצליח להכות את מאקרי-
 נוס, שהתנשא לקיסר במזרח, וכן דיכא את המרידות בפא-
 גוניה ובמצרים, אך נאלץ להשלים עם שלטונם של אוד-
 נאתוס וזנוביה (ע"ע) בתדמור ועם „הקיסרות הגאלית“
 שהקים פוסטומוס במערב. אחרי
 הדיפת פלישה גרמנית לדאקיה,
 עסק ג' ב 267-267 בתיקונים פני-
 מיים באימפריה. הוא ביטל את
 זכויות-היתר של מעמדי-הסנאטור-
 רים לגבי כהונות צבאיות ומי-
 נה לתפקידי מושלי-פרובינציות
 אנשים ממעמדי-הפרשים. איר-
 גונו הצבאי — הקמת כוח-פרשים
 מרכזי נע, שאינו מרותק לגבר-
 לות — היה צעד חשוב בהתאמת
 הצבא הרומאי לתנאי הלחימה

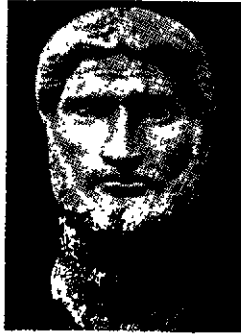

גלינוס

החדשים. ג' נמנע מרדיפת הנצרות, אך יחד עם זאת ניסה
 לטפח את הפילוסופיה הנאו-אפלטונית ככוח מחיה את הדת
 האלילית; גם באמנוה מורגשת בזמנו שיבה לערכים הקלא-
 יים. — ב 268 יצא ג' למזרח להגנת אסיה הקטנה ויוון מפני
 הגותים (ע"ע). הוא ניצח אותם בקרב על-ידי ג'אסוס, אך
 נאלץ לחזור לאיטליה מחמת בגידתו של המצביא אוראלוס;
 שם נפל קרבן לקשר מסקדיו.

ג' תואר ע"י הסופרים הרומאים כקיסר חלוש ופרוץ; אך
 תיאור זה מבטא במידה רבה את איבת המעמד הסנאטורי.
 את יתוריו כלפי המזרח והמערב יש לראות כנבונים במסיבות
 חולשתה של האימפריה מחמת המגפה הגדולה ולחץ הבארי-
 בארים; באותה שעה קשה הבטיח ג' את קיומה של האימפריה.

A. Alföldi, Cambridge Ancient History, XII (1939), ch 6; H. M. Parker, History of the Roman World A. D. 138-337, III (1935), ch. III.

ש. אפ.

גְּלִינִי, ז'וזֵף סִימֹן — Joseph Simon Galliéni — (1849-1916), מצביא צרפתי. כקצין ותגנראל
 השתתף במסעות צבאיים באפריקה, מאדאגאסקאר והודו-
 סין וסייע להרחבתו ולביטונו של שלטונה הקולוניאלי של
 צרפת. מפאת גילו עמד ב 1914 לעזוב את השירות, אולם
 כשפרצה המלחמה נתמנה מסקד פאריס והכין את הגנתה.
 בימי המשבר של ספטמבר 1914, כשצבאות גרמניה התקרבו
 לפאריס, שיכנע את המסקד העליון ז'וסף (ע"ע) להסכים
 לתכניתו להתקפת-נגד חזק נסיגה; הוא השכיל לנצל את
 ניתוק הקשר בין המפקדה העליונה הגרמנית, שישיבה
 הרחק מהחזית, ובין החילות שהתקרבו לפאריס ביותר, וכי-
 התקפת-פתע על האגף הימני הנחשף של הגרמנים אילץ
 אותם להסוג, ובזאת הכריע בקרב-מ'ן (6.9-9.9) — הכרעה
 ששימשה נקודת-מיפנה בתולדות מלחמת-העולם I. במסגרת
 מיבצע זה הוסע בחיפזון חלק מחיליה-המצב של פאריס לחזית
 ב 2000 מוניות, שהוחזמו מנהגי הבירה — ההופעה הרא-
 שונה של חיל ממונע בתולדות-המלחמה, בין ההיסטוריונים
 של המלחמה עדיין מתנהל ויכוח, אם יש לייחס את נצחון-

מדי פעם בפעם המשיך לבקר בחו"ל. הוא מת בשעת ביקור
אצל מורהו לשעבר דן בברלין.

ג' כתב גם מוסיקה קאמרית, אשר בה מעורבים יסודות
קלאסיים ורומאנטיים כאחד. שתי האופרות שלו היות עד
היום כיצירות מקוריות ורעננות. שפילסו דרך חדשה והגיתו
יסוד לאסכולה לאומית גדולה ופורחת. ה. שט.

גְּלִיסוֹן, פְּרַנְסִיס — Francis Glisson — (1677—1597).
רופא אנגלי. תחילה היה מרצה ליוונית; אחר-כך
פנה לרפואה בהשפעת תורתו של הרני (ע"ע). מ1636 היה
פרופסור בקימפריג; ב1640 נשתקע בקולצ'סטר ועבד שם
כרופא; אחרי 1648 עבר ללונדון ושם ישב עד מותו. הוא
היה אחד מחבורת אנשי-המדע והפילוסופים, שייסדו את
ה"חברה המלכותית".

ג' פעל כאנאטום, פיזיולוג ורופא פנימי. הוא תיאר
לראשונה את הרפכת (ע"ע) והכיר את הגריות והכוויציות
כתכונות-היסוד של הסיב השרירי; בתגלית זו הקדים את ה"ר
(ע"ע). תיאוריו הקליניים של מחלות שונות היו מדויקים
ושלמים בתכלית; על תיאור הרפכת שניתן על-ידיו לא נוסף
מאומה עד המאה ה-20. "קופסיתו של ג'", העוספת את הכבד,
והתחבשות הכירורגית "עניבת-ג'", המשמשת ליישור החוץ
ליות העליונות של עמוד-השדרה, נקראות על שמו. כל כתביו
הרפואיים יצאו לאור בלידן, 1691—1711. — ג' כתב גם חיבור
רים פילוסופיים, שיש בהם מעין הקדמות לתורת-המאנדרות
של לִיבניץ (ע"ע).

H. Marion, F. G., 1880; H. Rolleston, *The Cambridge
Medical School*, 1932; W. Langdon-Brown, *Some chapters
in Cambridge Medical History*, 1946.

גְּלִיסְיָה (Galicia), איזור היסטורי בספרד, התופס את
הפינה הצפונית-מערבית של חצי-האי האיברי
ומחולק היום ל4 המחוזות קורנוניה, פונטררה, לוגו ואורנסה;
29 אלף קמ"ר, 2.6 מיליון תושבים (1950). ג' גובלת
בצפון במסרץ-ביסקאיה, במערב באוקיינוס האטלנטי ובדרום
רומ בפורטוגאל. רמות מבוטרות וטוריהרים נמשכים בקווים
ניצבים אל חופי האוקיינוס האטלנטי ומשווים לשפתו את
צורת חוף "ריאס", שלארפו חודרים מפרצים ארוכים לתוך
היבשת. המפרצים מוגנים מסערות-החורף ע"י שוניות סלעיות
ואיים קטנים, ומשום כך הם מסוגלים לשמש מקומות-מעגן
מצויינים. ג' מנוקת ע"י נהר מיניו (Miño) וע"י נהרות
קצרים אחרים. בחופי ג' נמצאות הנקודה המערבית ביותר
(כף-פיניסטר) והנקודה הצפונית ביותר (ראש-אסטקה) של
ספרד. ג' ובעיקר איזור-החוף, מיושבת בצפיפות, אקלימה
נוח, וכמות-המשקעים בה היא הגדולה והיציבה ביותר בכל
ספרד. ג' עשירה ביערות ובשדות-מרעה. תוצרתה החקלאית:
תירס, שיפון, תפוח-אדמה, ירקות, פירות; בעמקי-הנהרות
המוגנים נטועים כרמי-גפן. גידול בקר וצאן רווח באיזור.
בהתאם למצבה הגאוגרפי ולצורת חופיה נתפתח בג' הדיג.
היא הראשונה בין איזורי-ספרד לייצור ויצוא של דגים
(סארדינים). התעשיות זעירות ומבוססות על חמרי-גלם
מהחקלאות והדיג. התחבורה בפנים האיזור ההררי וממנו אל
שאר חלקי-ספרד היא קשה, ולפיכך שמרה ג' במידה רבה
על יחודה הרגיונאלי ההיסטורי. התושבים — המכונים
גאלייגוס — משתמשים בניב שהוא קרוב יותר לפורטוגזית
מאשר לקאסטיליאנית; ביה"ב נתפתח ללשון ספרותית בפני
עצמה. שזכתה לתחיה במאה ה-19.

המערבית שבליטא ותיכנן הכנית של קריעת בילורוסיה
ואוקראינה מעל ליטא בכרית עם מוסקוה עם מות המלך
חשוך-הבנים. כשפלו צבאות מוסקוה לבילורוסיה, עבר ג'
ב1508 לצדם ועזר להם בכיבוש סמולנסק. אולם תכנית-
המרידה שלו נכשלה, והוא נאלץ להימלט למוסקוה. גם שם
היה לאחד מראשי הבויארים. אולם ב1514 החל לנהל מר"ם
סודי עם זיגמונט I מלך פולין, יורשו של אלכסנדר. ג' נאסר
והואשם בבגידה, הוצאתו להורג נמנעה רק ע"י התערבותו
של הקיסר מאכסימיליאן. ג' חזר לדת הפראוטלאורית. החדות
להשתדלותה של בת-אחיו ילנה, אשת ואסילי III הנסיך
הגדול של מוסקוה, אף הוחזר על כנו. ב1530 פיקד ג' על
חיל פרשי מוסקוה במלחמתה עם קאזאן. לאחר מותו של
ואסילי III נאשם ג' ע"י ילנה, ששלטה במוסקוה
בימי ילדותו של בנה איוואן IV. בנסיחן לקשור קשר חדש,
נאסר ומת בוסהר.

גְּלִינְקָה, מִיכָאֵל אֵינְזֶבִּיץ' — М. И. Глинка —
(1857—1804), קומפוזיטור רוסי, מייסד האסכולה

הרוסית הלאומית במוסיקה. בן למשפחת-אצילים; ילדותו
עברה עליו בכפר, המגע עם
המוסיקה העממית שם השפיע
על כל דרך-חייו. ב1817 נכנס
למוסד חינוכי לאצילים בפטר-
בורג, הצטיין בלימוד שפות
ורכש לו השכלה רחבה, ויחד
עם זה למד נגינת כינור ופסנתר
ותאוריה מוסיקאלית. יצירתו
המוסיקאלית החלה ב1825.



מ. א. גלינסקה

בריאותו היתה רופפת במשך
כל חייו, ומתוך-כך נאלץ לשהות
שנים רבות בארצות המערב
והדרום בעלות האקלים הנוח. מ1830 עד 1834 חי באיטליה,
ושם בא במגע אישי עם גדולי האופרה האיטלקית של אותם
הימים, בֶּלִיני ודוֹניצֶטי. אך השפעה מכרעת יותר קיבל מן
התאורטיקן הגרמני זיגפריד דֶן (Dehn), שממנו למד זמן
קצר בברלין. דן הכיר בכשרונו המיוחד של ג' ועודדו לכתיבת
מוסיקה לאומית. אחרי שובו לרוסיה, בא ג' במגע עם קבוצת
סופרים לאומיים (ביניהם פושקין וגוגול), והם המריצו אותו
ליצור את האופרה הרוסית הלאומית. ב1836 הוצגה האופרה
"החיים למען הצאר" (או "איוואן סוסאנין"), שבה אמנם ניכרת
עדיין הויקה לאופרה השיגרתיית וביחוד ל"אופרה הגדולה"
הצרפתית, אך העלילה (מלחמת רוסיה-פולין) והגון המוסי-
קאלי שלה הם רוסיים-לאומיים. אופרה זו נתקבלה כמעשה-
בראשית בהתלהבות עצומה. האופרה השניה של ג', "רוסלאן
ולודמילה" (1842), — אע"פ שעלתה על האופרה הקודמת
מבחינת סגולותיה המוסיקאליות ועצמאות סיגנונה — נת-
קבלה על דעת הקהל פחות משום שהתרחקה ביותר מהסיגנון
המקובל. הקומפוזיטור המאוכזב פנה שוב לחו"ל. בפאריס
נפגש עם ברליוז, שהתייחס אליו בהערכה רבה והציג את
יצירותיו; השפעתו של ברליוז ניכרת במעולה שביצירות
התזמרתיות של ג', "קומארינסקאיה", מ1845 עד 1847 עשה
במאדריד ובסוהיליה, והמגע עם המוסיקה הספרדית גרם
לכתיבת הפתיחות "לילה במאדריד" ו"Jota Aragonesa".
ב1847 חזר ג' לרוסיה והתיישב בכפר קרוב לפטרבורג, אך



האחרת ראלה כסאניאנו דה קאספוליסלה (נאליסיה)

פרגאמון; 1333 סופחה למאקדוניה הרומאית. עם עליית קושטא לבירת רומא המזרחית גדלה חשיבותה של ג' כמגינה על מבואות הבירה מדרום. יוסטיניאנוס קיסר ביצר את העיר. ב-1190 עבר כאן צבא הצלבנים של פרידריך בארברוסה את הים בדרכו לאסיה הקטנה. בשעת הקמת הקיסרות הלאטינית בקושטא ב-1204 נמסרה ג' לשלטונם של הוויניציאנים. מ-1304 עד 1311 היתה כבושה בידי הפלוגה הגדולה של הקאטא-לאנים. ב-1354 נכבשה ג' בידי סולימאן, בנו של השולטאן אורחאן, כנקודת-האחיזה הראשונה של התורכים ביבשת אירופה. ב-1366 הוחזרה זמנית לשלטונה של ביואנטיון, אולם ב-1376 נפלה טופית בידי התורכים. ב-1391 הקים בה השולטאן באיאזיד I מבצר והפך אותה לבסיס חשוב להגנת הדארדא-נלים. ב-9 באוגוסט 1912 נחרב חלק מן העיר ברעידת-אדמה. אחרי מלחמת-הבאלקאנים 1912—1913 עזב חלק מן התושבים היווניים את העיר. — במלחמת-העולם I היתה חצי-האי ג' איזור של קרבות עזים ביותר (פברואר 1915—יאנואר 1916) בין כוחות ההגנה התורכיים-גרמניים ובין צבא-משלוח ברי-טי-אוסטרלי-ניו-זילנדי, שנחת בקצה הדרומי ובחוף הצפוני-מערבי של חצי-האי כדי לכבוש ולפתוח את הדרך לקושטא לצי בעלות-הברית; במסגרת הצבא הבריטי לחם גדוד נהגי-הספרות היהודי (ע"ע גדודים עבריים). במשך הקרבות נחרבה העיר ג' באוקטובר 1915 בהפצצה ע"י הצי הצרפתי. אולם למרות מאמציהם הנואשים של בעלי-הברית נבלמה התקדמותם, ולסוף נאלצו לסגת את רצועות-החוף שכבשו בחצי-האי. — בעקבות חילופי-האוכלוסין בין יוון ותורכיה ב-1923 פונו מג' כל התושבים היווניים, ובמקומם באו בשנים שאח"כ מתיישבים תורכיים. — מספר האוכלוסין בג' במאה ה-18 נאמד ב-100,000 (תורכים, יוונים, ארמנים, יהודים). בתחילת המאה ה-20 היה מספרם כ-30,000. בעקבות רעידת-האדמה ב-1912 ומלחמות-הבאלקאנים ירד המספר ב-1917 ל-5,500, אולם חזר והגיע ב-1920 ל-8,000 וב-1940 ל-12,000 וע"ע דרדנלים.

M. F. Schultz, *De Chersoneso Thracica*, 1853, N. Jorga, *Geschichte d osmanischen Reiches*, I, 196, 226, 1905, A. Foucart, *Les Athéniens dans la Chersonèse de Thrace* (Mém. Acad. Inscr. et Belles-Lettres, 38), 1911; W. Heyd, *Histoire du Commerce du Levant*, I-II, 1913; G. I. Bratianu, *Recherches sur le commerce génois dans la Mer Noire*, 1929, J. Th. Shotwell-F. Deák, *Turkey at the Straits*, 1940; C. E. W. Bear, *Mission*, 1948.

ג. ה. ב.

המרכזים העירוניים העיקריים בג' הם הנמלים ויג, לה קורוניה והבסיס הימי אל פּוּל; בפנים-הארץ: סנטיאגו דה קומפּוּ-סְטֵלה, מקום מקודש ומרכז עליה לרגל.

היסטוריה. ג' היתה ידועה בתקופת העתיקה בשם קלקיה (Callecia), על-שם הקלטים-הקאלקים שישבו בה במאה ה-6 לפסה"נ. הרומאים הכירוה תחילה כמקור לבדיל. היא היתה אחד האיזורים האחר-נים בספרד להפכש ע"י הרומאים (בימי אוגוסטוס). בימי פלישות הטוטונים במאה ה-5 לסה"נ נתיישבו בג' הסוּבֵים, ואחר-כך היה האיזור כפוף לשלטון הוויזיגותים (ע"ע). ג' היתה מן האיזורים המעטים בספרד שלא נכבשו ע"י הערבים במאה ה-8 ומן הראשונים שבהם קמו שלטונות נוצריים עצמאיים. מלכות-ג' היתה לפעמים

מאוחדת עם שכנתה אסטוריה ולפעמים מתחרה בה, עד שבתחילת המאה ה-11 התמזגו שתיהן עם לאון ואח"כ — עם קאסטיליה. במאות ה-9—10 היתה ג' קרוב לפלישות חוזרות ונשנות של הנורמאנים. חילוחי של אלמנצור כבשו את ג' ב-997; אולם הערבים חזרו ופינוה לאחר מות מנהיגם. במאה ה-10, נתגלה בקומפּוּסְטֵלה שבג' קברו של השליח יעקב הקדוש (סאנטיאגו), שנעשה המקום המקדש ביותר בספרד הנוצרית ואחד המרכזים החשובים של הצליינות ביה"ב. בתקופת הפילוגים והאיחודים המתחלפים של הממלכות הנו-צרות בספרד הצפונית במאות ה-11—13 חיתה ג' מלכות עצמאית מ-1063 עד 1072 ושוב בתחילת המאה ה-12, בימי הסיכסוך בין אורקה (ע"ע) מלכת קאסטיליה-לאון ובין ארא-גון; אך לסוף נשארה ג' חלק ממלכות קאסטיליה-לאון. עם פלישת צבאות נאפוליון לספרד ב-1808 נעשתה ג' אחד ממרכזי תנועת ההתנגדות העממית לשלטון הצרפתים.

A. Marias, *Apartaciones a la historia de G.*, 1919, Villar Ponte, *Historia sintet ca de G.*, 1928, V. Risco, *El problema politico de G.*, 1930, P. David, *Études hist sur la G.*, 1947; J. Ruiz Almansa, *La población de G. 1500—1945*, 1948.

ג.

גליפוליה (תורכ' גליבולי) — Gallipoli, Gelibolu

1) חצי-אי ארוך וצר בתורכיה האירופית, בין הדרדנלים (ע"ע) ומפרץ-סארוס; הגדה הצפונית-מערבית של הדארדא-נלים. חצי-אי זה שולט על הכניסה מן הים האגאי אל המיצר המוביל לקושטא ולים השחור, ומכאן חשיבותו האסטרטגית. מבחינה כלכלית הוא בעל ערך מועט. הישובים העיקריים — גליפולי ואג'אבאד (Eceabat).

2) עיר-נמל בחוף הדרומי-מזרחי של חצי-האי ג', במערב מן הדארדאגלים לים-מארמארה; 16,500 תושבים (1952). מרכז מסחרי לטביבתה התקלאית. מבצר חזק החולש על המיצרים. בעיר שרידי בניינים רומאיים וביואנטיים.

היסטוריה. חצי-האי ג' נקרא בתקופת העתיקה „כר-סונס של תראקיה". העיר ג' היא קאליפוליס (Καλλιπολις, „עיר-היופי"), המתוארת כמרכז לחקלאות ולמסחר. עיר זו וערים אחרות בחצי-האי נוסדו כמושבות יוניות ע"י מהגרים איאליים ויוניים במאות ה-7—6. האיזור נמצא רוב הזמן בתחום ההגמוניה האתונאית, עד שנכבש ב-338 ע"י פילי-פוס II מוקדון. בתקופת הדיאדוכים שלט בכרסונס ליסימא-כוס, ואחריו שלטו בה הסלווקיים, התלמיים, האנטיגוניים,

דילו (ע"ע). הג' נחשבים כענף-התפתחות, שהוא מקביל לדינוסאורים המשוריינים של הקרטיקון המאוחר. מינים אחדים של הג' הגיעו לאורך של 4 מ' (כולל הזנב) ולגובה של 1.5 מ'. גופם מכוסה שריון בצורת כיפה (מעין הצב), עשוי חטיבה אחת, שהיא בנויה מלוחות גרמיות רבי-צלעוניות מחוברות יחד, שאינן מתנועעות; בזה שונה שריון-הג' מזה

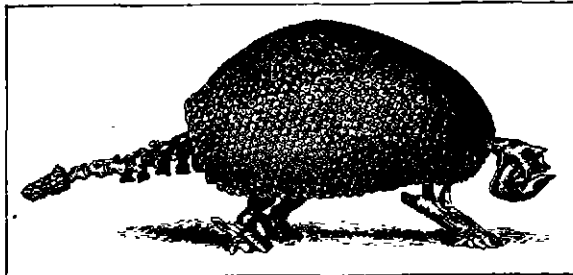

גליספולו; שיחזור השלד והשריון

של הארמאדילו, שטבעותיו מסוגלות להתנועע. בעמוד-השדרה מחוברות החוליות ביניהן לחסיבות קשיחות: יחידה ראשונה — חוליות-הצוואר, פרט לראשונה; שניה — רוב חוליות-החזה; השלישית מורכבת מחוליית-החזה האחרונה, חוליות-המתניים וחוליות-העצה, והיא מחוברת לחלק האחורי של השריון. הזנב מכוסה שורת טבעות גרמיות, ולפעמים בולטים בקצהו קוצים קרניים. הגולגולת קצרה, הראש מכוסה שריון גרמי, שהפנים תלסחות שוקעות בעמקו. בכל לסת יש רק 8 טוחנות מהוקצעות יפה (מכאן שם בע"ח אלה), מכוסות בכותרת עבה. הגפיים קצרות ועבות; לרוב הג' 4 אצבעות בגפיים הקדמיות ו5 באחוריות, במינים אחדים 3 אצבעות בגפיים הקדמיות ו4 באחוריות. אצבעות הרגליים הקדמיות מצוידות בצפרניים חזקות, קצרות ועבות, ששימשו לחפירה; ברגליים האחוריות הצפרניים רחבות ודומות לפר-סות. הג' ניוטו משרשים ופקעות-צמחים.

הג' הופיעו בסוף האיאוקן, וראשונהם היו קטנים ושמרו על כמה תכונות פרימיטיוויז של הארמאדילו — גולגולת ארוכה, שיניים בעלות כותרת נמוכה, סידור הלוחות בשריון הקדמי בשורות-רוחב וכו'. בדרום-אמריקה, באיזורי הפאמפה של ארגנטינה ואורוגוואי, מצויים מהם בשכבות-המיוקן שפע של מאובנים. הג' הטיפוסיים הגדולים הופיעו בפליוקן; הם נדדו לצפון-אמריקה, ומין אחד אפילו הגיע עד טכסאס. בפליסטוקן היו הג' נפוצים מאד מפלורידה עד ארגנטינה; מאז נעלמו עקבותיהם.

מ. ט.

גליספוליה, ע"ע גלופה.

גליספא, חיים בן אכרחם [בן] (בערך 1310, מונסון [ארגון] — 1380, פמפלונה [נורואה]), מחכמי ישראל בספרד. שימש רב באואסקה ואח"כ בפמפלונה. מפתביר ידועים: א) „עמק רפאים“, פירוש על מסכת שמחות, שהכיל תיאור של המגפה השחורה ושל הרדיפות שבאו בעקבותיה בקאטאלוניה ובפרובאנס בשנים 1347—1350. קטעים מתיאור

זה הובאו ע"י ר' יוסף הכהן הרומא (ע"ע) בספריו „עמק

יהודים בג'. ידיעה ברורה ראשונה על יהודים בג' יש בידינו מ1170, כשמצא בנימין מטודלה בעיר כ200 יהודים. ואח"כ מימי הקיסר מיכאל VIII פאלאולוגוס ב1261. מצב היהודים הוטב לאחר שעברה ג' ב1354 לידי התורכים, ומספרם גדל אחרי כיבוש קושטא ב1453. על יהודים רומאניוטים אלה נתוספו אחרי 1492—1497 מגורשי ספרד ופורטוגאל. באותה תקופה ישב בג' ר' דניאל בר הנניה, שהעתיק את פירוש המקרא של ר' לוי בן גרשם (ע"ע). 18 מרבני ג' נתייחסו למשפחת אבן חביב הפורטוגיזית; המפורסם שבהם היה ר' יעקב אבן חביב (ע"ע). גולי ספרד-פורטוגאל הקימו קהילה לעצמם. אולם היה ועד משותף לכל העדה לעניינים המשותפים, ובעיקר לעניינים הכספיים. ב1576 פרץ סיכסוך בין הרומאניוטים והספרדים על הלוקת המס, שיושב בידי החכם ר' ישראל אסאיל. בסוף המאה ה16 ובמחצית הראשונה של המאה ה17 היו בין רבני ג' ר' יוסף ששון, גיסו של ר' יוסף מטראני (ע"ע), רבה הראשי (חכם-באשי) של קושטא, ר' מאיר די בוטון ובנו ר' אברהם, ואחריו ר' נתן גוטה ור' ישי אלמולי, גיסו של ר' מאיר די בוטון. באותם הימים היה מצבם הכלכלי של יהודי ג' טוב בדרך-כלל. בימי התנועה השבתאית היתה ג' מרכז לפעילות, שכן היתה סמוכה לסירת אבידוס, היא „מגדל-עז" שבו ישב שבת-יצבי, שהשפיע מכלאו על בנייה-קהילה. המחלוקת אחרי המרתו היו בין גורמי הירידה של קהילת-ג' החל בסוף המאה ה17, שנמשכה אף במאה ה18. אולם במאה ה19 חל שינוי לטובה עם הפיכת העיר למרכז מסחרי; היהודים היו סוחרים, בעלי-מלאכה ופקידים (מהם רבים בשירות המדינה, בעיקר כמתורגמנים, בגלל ידיעותיהם בשפות). ב1853 היה היהודי הספרדי חאגי' חסדאי וארון, שידע כמה לשונות, סוכן קונסולארי בג' לכמה מדינות זרות. במאה ה19 שימשו ברבנות בג' כמה מבני משפחת אבן חביב, וכן ר' אהרן אלפנדארי ור' חיים בן אברהם פרץ מקושטא, בעל „זכרנו לטובה".

ב1905 פתחה חברת כלי-ישראל-חברים בג' בי"ס לבנים ובי"ס לבנות, שבהם למדו כ350 ילדים וילדות. מספר היהודים בג' לפני הרעש של 1912 היה כ2500. ברעש נהרס הרובע היהודי בעיר, אך קרבנות-אדם לא היו בין היהודים. בימי מלחמת-הבאלקאן (1912—1913) נהרו לג' פליטים, וביניהם גם יהודים; „ועד ההצלה", שנוסד אז, העניק עזרה לפליטים וגם לחיילים יהודים, יוצאי סוריה ועיראק. משנת 1933 כפופה קהילת ג' מבחינה דתית-מינהלית למרותה של רבנות העיר צ'אנאקקלעה. מחמת ההגירה לארצות אמריקה ולקושטא הלך ופחת מספר יהודי ג', וביה"ס של ה„אליאנס" נסגר. עם קום מדינת-ישראל עלו אליה גם יהודים מג'. מספר היהודים בג' היה ב1948 כ400, ב1951 — כ200. המשפחות המועטות שנשארו בג' חיות ברובן על המסתור, והן מתזקקות בית-ספר ובית-כנסת אחד.

ד. קונפורטי, קורא הדורות, 1846; ש. א. רוזאנס, דברי ימי ישראל בתורגמה א' (2), ב', ג', 1930; ילקוט המזרח התיכון, Bull. de l'All. Isr. Univ., 1904—1950, 20—19, 8—7; שנה ב', 7, 8—7; L'Univers. Israélite 60, No. 10, 1904; Béné-Bérith, Bull. du District XI d'Orient, 1911—1913.

ק. ת. ב. / ש. ט.

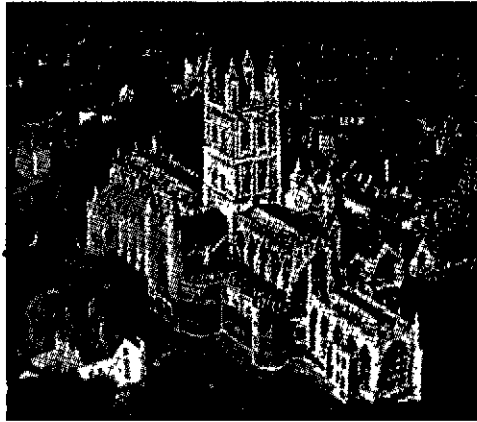

גלוסטר: הקתדראלה

ג' עומדת על מקומה של העיר הרומאית גלוום (Glevum). היא היתה עיר חשובה באנגליה של יח"ב. בניינה המפורסם ביותר הוא הקתדראלה הגותית המהוללה שנבנתה בין 1072 ו-1381.

H. Gee, *Gl Cathedral*, 1939.

גְלוֹסְטֵר, הַמְפְּרִי דוֹכְס מַ — Humphrey Duke of Gloucester — (1391—1447), נסיך והומאניסט אנגלי, הצעיר בבני הנרי IV. לקח חלק במלחמותיו של אחיו הנרי V ונפצע בקרב אֵוֶנְקוֹר (1415). בימי המלך-הינוקא הנרי VI שימש ג' "מגן המלכות" — ז. א. עוצר-בפרעל, כממלא-מקום אחיו, הדוכס מבדפורד, שפעל אז בצרפת. אולם ג' לא הצליח במילוי תפקידו ונסתכסך עם מועצת-המלך ועם דודו, הקארדינאל הנרי בֹּוֹפֹּרְט (Beaufort), וכן לא הצליח בסיקודו על צבאות אנגליה בפלאנדריה ב-1436. ב-1441 הועמדה אשתו (לשעבר פילגשו) אלאנורה קוֹבֶהם למשפט באשמת מעשי-כשפים המכוונים נגד המלך; היא נידונה למאסר ועזרירה הוצאו להורג. ג', שהמשיך בהתנגדותו ליועצי-המלך, נחשד אף הוא בעיני הנרי VI, וכשבא ב-1447 להשתתף במושב הפארלאמנט נאסר, וכעבור ארבעה ימים נמצא מת בכלא. — אע"פ שג' לא הצליח בעניינים מדיניים, היה אהוב על העם, שזכר אותו זמן רב בשם "המפרי הדוכס הטוב". ג' היה פטרון לספרות ולמדע ברוח הרנסאנס האיטלקי, שהוא היה מן הראשונים להנהיגה באנגליה: אסף כתבי-יד הומאניסטיים, תמך בסופרים אנגלים ואיטלקים וייסד באֹוֹסְפוֹרְד את גרעין הספרייה האוניברסיטאית (ע"ע בֹּוֹדְלֵינְה), שמדורה הקדום ביותר עדיין נקרא על שמו.

K. H. Vickers, *H. Duke of G.*, 1907.

גְלוֹסְטֵר, תוֹמַס דוֹכְס מַ — Thomas Duke of Gloucester — (1355—1397), המכונה תוֹמַס מוֹוֹדְסְטוֹק (Woodstock) ע"ש מקום-מולדתו, הצעיר בבני אדוֹרְד III. אחד האישים החשובים ביותר בממשלת אנגליה בימי צעירותו הן של ריצ'ארד II בֶּרֶאֱחִיו. ב-1373 ואילך שימש קונסטבל של אנגליה; ב-1377 קיבל את תואר רוֹזֶן מבקינגהם ובשנת 1385 — תואר דוכס. השתתף במלחמות בצרפת ובדיכוי מרד האיכרים ב-1381. אח"כ עמד בראש סיעת-האצילים שהתנגדה ליועצי-המלך וניצח את אלה האחרונים בקרב ב-1387. אולם אח"כ נסתכסך עם המלך, נאסר, הואשם במרידה במלכות והוצא להורג בקלה.

יסוד למשפט עולמי; יסודותיו נתקבלו בסוף יח"ב במערכות המשפט של רוב ארצות אירופה המערבית.

F. K. v. Savigny, *Gesch. d. röm. Rechts im Mittelalter*, I-VII, 1834-51; H. Fitting, *Die Anfänge der Rechtsschule zu Bologna*, 1888; Goltz, *Das Wiederaufleben d. rom. Rechts im XII. J.* (Archiv f. Kulturgesch., X), 1913; E. Besta, *Storia del diritto italiano*, I-II., 1925; E. Seckel, *Die Anfänge d. europ. Jurisprudenz* (Zeitschr. f. Rechtsgesch., 1925); E. M. Meyers, *Les glossateurs et le droit féodal* (Tijdschr. vor rechtsgeschiedenis XIII), 1930, P. Kuschaker, *Europa u. d. rom. Recht*, 1947; R. Sohm, *Institutionen*, 1949; F. Wieacker, *Privatrechtsgesch. d. Neuzeit*, 1952.

ק. ה. ב.

גְלוֹסְטוֹן (Galveston), עיר-נמל בטקסאס שבאה"ב, על חוף מפרץ-מכסיקו. 66,500 תושבים, עם פרבריה — 113,000 (1950). העיר בנויה על אי שטוח ונמוך, המרוחק 33 ק"מ מן היבשת ומחובר אליה ע"י סוללת-עפר, שעליה עוברים קררובת וכביש. ערפה הכלכלי של ג' הוא האיזור החקלאי והתעשייתי של דרום-טקסאס, תחום גידול החיטה הפותנה ומקום מעיינות-נפט ומכרות-גפרית. היא נמל-היצוא הגדול בעולם לכותנה ולגפרית ואחד מגדולי נמלי-היצוא של אה"ב לתבואה. העיר עצמה היא מרכז התעשייה הכימית (מוצרי נפט, גפרית, גומי סינתטי), ובפרבריה טקסאס סיטי נמצא המפעל הגדול ביותר בעולם להפקת בדיל, המעבד בצרים המובאים מבוליוויה. ג' משמשת מעגן לצידיג גדול. — מקומה של העיר על חוף שטוח, אקלימה הסובטרופי הנוח והצמיחה העשירה שבטביבתה עשוה למקום-נופש חשוב באה"ב. — ג' נמצאת בנתיב ההריקינים. ב-1900 נשטפה ע"י הים ונספו בה 5,000 נפשות. להגנתה הוקמה סוללה באורך של 12 ק"מ ובגובה של 5 מ'.

יהודים באו לג' לראשונה ב-1840. עדה רפורמית הוקמה ב-1868; שתי עדות אורתודוכסיות, שהוקמו ב-1894 ו-1905, נתמזגו ב-1931 לאחת. ב-1950 נאמד מספר היהודים בג' ב-1,200. — לג' נודע מקום מיוחד בתולדות ההגירה היהודית לאה"ב בשנים שלפני מלחמת-העולם I. ב-1907 קמה — ביזו מתו ובמימונו של הנדיב י. שיף (ע"ע) ובתמיכתם של "אגודת המהגרים" בקיבו, "חברת העזרה" של יהודי גרמניה והסתדרות "יט"א" — "תנועת-ג'", שתכניתה היתה ליצור בג' נמל-כניסה חדש להגירה יהודית לשם הטייתה בחלקה למדינות הדרום ודרום-מזרח. התנועה פעלה עד פרוץ מלחמת-העולם, אך השגיה היו דלים — בס"ה ירדו לחוף-ג' 7 שנים אלה רק כ-10,000 יהודים.

M. D. Waldman, *The G. Movement* (JQR, No. 4, 1926); L. Shpall, *The G. Experiment* (Jew. Forum, June-August 1945); M. Wischnitzer, *To Dwell in Safety*, 127-130, 1949.

גְלוֹסְטֵר (Gloucester), עיר ונמל-פנים ובירת מחוז גלוסטר שבאנגליה. 67,000 תושבים (1951). העיר יושבת על הגדה השמאלית של נהר סורן, כ-50 ק"מ צפונית-מזרחית לבריסטול. היא מחוברת על-ידי תעלת גלוסטר-ברקלי עם מיתקני נמל-שארפנס שעל חוף-הים; אניות עד לגפח של 1,000 טון יכולות להגיע לג' עם גלי-הגאות. העיר משמשת מרכז מסחרי לפחם (הנכרה באיזור ניו-קאסל) וברזל ומרכז תעשייתי למפעלים של בניית קרונות-רכבת ושל ייצור כימיקלים, חבלים וגפרורים, וכן לבתי-יציקה ולמספנות.

בתבליטים, שתכנם הוא כרגיל תיאורי אגדות הקשורות בחיי עולם הבא, או תיאורים מחיי יומיום. בצד האחורי שלא נראה לעין גולפו סמלים הקשורים בחיי-שאל. בתקופה הנוצרית מופיעים גם תיאורים מההווי המקראי או מסיפורי האגנולוגיה ביחד עם דמותו של הנפטר. בארונות הקיסרים השתמשו בפורפיר אדום שבא ממצרים (ארונות קונסטאנטינוס קיסר ומשפחתו ברומא ובקושטא). למאות ה-3-4 שייכים הארזי-נות שחזיתם מעוטרת בקימור עם קשתות, דמויות שונות עומדות מתחת לקימורים (ארונות מטיפוס „סידאמרה“) — בבבל העתיקה השתמשו בזמנים קדומים בארונות-חרס, ובתקופה הפרתית בארונות-זגוגית בצורת געל.

ארונות-מתים בארץ-ישראל. הג' מופיעה לראשונה בתקופה הכאלקוליתית; ג"ח-רס נמצאו בחדרה ובבני-ברק וסביבתה. צורתן — קופסה על ארבע רגליים, בעלת גג מקר מר, בדלת ובריח מלפנים וחלונות מאחור; הג" היו משוחות בצבע. מתקופת המעבר שמתקופת-הברונזה לתקופת-הברזל נמצאו בבית-שאן ארונות-חרס אנתרופואידיים, המתקים את צורת החנוטים המצריים. בתקופת הברזל (הישראלית) לא השתמשו, כנראה, בג". הן חוזרות ומופיעות בארץ בימי בית-הורדוס. ארונות מאורכים, המעוטרים בדגמים מעולם הצומח, נמצאו בקבר בית-הורדוס ובקברי מלכי בית-חדייב בירדן-שלים, ולאחרונה גם בקבר גדול בהר-הזיתים. במיוחד מצטיין אחד הארונות מקברי המלכים, שגגו המקומר מעוטר בצמחים מן המינים הנפוצים בארץ: גפן, זית וכר. בתקופה הרומית הרבו להביא ארונות מגולפים מחוץ-לארץ ולחקותם בארץ. ליד קיסרי נמצא ארון המתאר קרב בין יוונים ואמאזונות; בתרמס עינא — ארון שגלופות עליו עונות-השנה; בשומרון (קבר מן המאה ה-3 לסה"נ) — כמה ארונות, ועל אחד מהם תיאור איכרים המובילים תוצרתם לשוק. ארון ועליו תב-ליטים מתולוגיים (אכילוס בין בנות ליקומדס, לדה) נמצא בבית-הקברות של בית-שערים (בשימוש משני?). במאות ה-3-4 נפוצו בא"י ארונות-עופרת, אשר יצקו אותם בצור, אשקלון וירושלים, מתוך שימוש בעיטורים בדפוסים המוכ-טים מראש. בתקופה הביזאנטית נפסק השימוש בארונות.

ג" ב מ ו ב ן מ צ ו מ צ ם — קופסאות-אבן מעוטרות, מן המאות ה-1 לפסה"נ וה-1 לסה"נ, נמצאו לרוב בקברים היהודיים, בעיקר בסביבות ירושלים. דוגמאות בודדות נתגלו גם



פכופת נלוסקמה סא"י

נלוסקמה (מיוו) γλῶσσα — „לשון“, κομέω — „דואג ל... שומר“; במובנה המקורי — קופסה לשמירת „לשונות“-החלילים, אח"כ קופסה סתם, לסוף — ארון-מתים), ארון-מתים קטן, המלה בשני מובניה: „קופסה“ ו„ארון“, עברה בתקופת התלמוד לספרות היהודית (יר' סוטה ח' ג'; שקל' ר', א'; בבלי מר"ק כ"ד, ע"ב; מג' כ"ו ע"ב וכו'); היא מופיעה פעם אחת גם בכתובות בית-שערים, אולם כרגיל השתמשו ביוונית לציון הג" בשם ὀστεόφραγοι („בולעיי-עצמות“).

ארונות-המתים בעולם העתיק, השימוש בארונות-מתים — בניגוד לשיטת קבר-אבות לכל בני-המשפחה — מוגבל לתרבויות שלא נהגו לשרוף את מתיהם ושייחסו חשיבות לקיום היחיד. ארונות מצויים במצרים בתקופה קדומה מאד; במשך הזמן הירבו בארונות (ארון בתוך ארון) למת אחד, אם היה מן הגדולים והמלכים (למשל, בקבר תות ענח-אמן). במקרים של קבורה בארון אחד התאימו את צורת הארון לגופו החנוט של המת וגלפו את קלסטרפני במכסה. ארונות אנתרופואידיים („דמויי-אדם“) מסוג זה פשטו בארצות הגתונות להשפעה מצרית; הם נמצאו בגבל ושאר ערי-פיניקיה מתקופת הממלכה התיכונה. בחוג התר-בות האגאית מופיעים הארונות בסוף התקופה המינואית, בצורת קופסאות-חרס משוחות בצבע, בעלות צורת-בית עם חיקויים של גג, חלונות דלתות. ארונות-חרס מלבניים, בעלי שוליים רחבות ומעוטרות בדמויות חיות ותיאורי-אגדות, נמצאו בקלאוזומני שביוניה. רק בתקופה ההלניסטית נעשה השימוש בארון-מתים נחלת-הכלל בעולם היווני-רומי. בצידון וערי-פיניקיה השתמשו במאות ה-11-12 בארונות בצורת קופסה הנשענת על אריות; על דפנות הארון תוארו המת ובני-לווייתו או נשים מקוננות. במאות ה-5-7 חזרו והשתמשו בארונות אנתרופואידיים; במאה ה-4 מופיעים בצידון ארונות מלכים בסיגנון הלניסטי טהור („ארזנו של אלכסנדר“ ועוד). השימוש בארונות חרס ואבן עבר גם לאטרווריה; האטרזוסקים היו רגילים לתאר את הנפטר ואת רעייתו סועדים על מיטה המכסה את הארון. ברומא השתמשו לראשונה בארונות בעלי עיטור ארכיטקטוני פשוט, אולם במשך הזמן התמזגו הנהוג היווני והרומי. לארונות מתקופת הקיסרות ניתנת לפעמים צורת בית או מזבח, אולם כרגיל יש להם צורה של קופסה שעל מכסה מתואר המת שוכב ליד רעייתו. הצד הקדמי הארוך של הארון ועפר גם הצדדים הקצרים מעוטרים

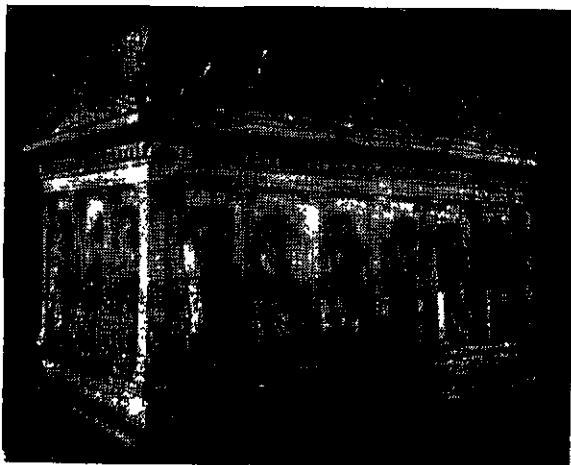

נלוסקמה המסוננת מבית-הקברות של צירון (מיוזיאון העתיקות כקושטא)

הדורות. כחומר לג' שימשו כל מיני אבנים טובות (ע"ע), אבנים טובות-למחצה, גבישים ועיסת-זכוכית. תחילה שריו לגמול את הצורות הדרושות, שהיו שונות לפי הזמנים והארצות, ואח"כ חרתו בהן אותיות ותמונות. בתקופות העתיקות השתמשו לשם כך בעיקר בנחשוני אבנים קשות, שהיו מותקנים בקצה מקדח קשתי; אח"כ התחילו להשתמש גם בסכיני-מהכת, בעלות להב זעיר העשוי בחצי-קשת, וכן במכשיר מורכב מכדוריות שטוחות או עגולות. באלף השני לפסה"ג הומצאה במסופוטאמיה הגלגלית האפקית, ששיניה היו חודי-רוח לתוך האבן. לאחר החריטה הראשונה היו מכניסים לתוך החריצים והשטחים החרותים אבקת שמיר מעורבת בשמן; לבסוף היו משכללים את הציור בהרט מיוחד, ולעתים קרובות אף ממרקים אותו.

בראש הארצות שבהן היתה נהגת מלאכת הג' בזמן הקדום, היו אשור ובבל, פיניקיה, מצרים, יוון והקיסרות הרומית. פליניוס מתאר מספר רב של כלים לג'. בארצות המזרח הקרוב נתקיימה מלאכה זו במשך דורות רבים, אף בתקופה הביזאנטית וביה"ב; בארצות אירופה קמה לתחייה בימי הרנסאנס, ואח"כ בקלאסיציזם של המאות ה-18—19. גם בין עמי המזרח הרחוק היתה אמנות הג' נפוצה מאד.



חותם מסוהנני-דארן (האלף ה-4—3 לפסה"ג)

שרשי אמנות-הג' נעוצים בתקופה הפרה-היסטורית, כשהתחילו לבריאותם להשתמש באבנים לשמירה על נפשם מפני שדים ורוחות ולהרות עליהן תווים; המנהג הזה נפוץ עוד היום בקרב כל העמים הפרימיטיביים. אף חריתה לוחות-חרס, שהיתה מקובלת באשור ובבל, היא אומנות הנכנסת במידת-מה לתחום מלאכת-הג'. במסופוטאמיה התפתח הג' בקשר למלאכת החותמות. תחילה היו החותמות עשויים בצורה עגולה או סגלגלה, אולם כבר בראשית האלף ה-3 לפסה"ג התחילו לעשות אותם בצורת גלילים קטנים, שעליהם היו חרותות אותיות ותמונות; את הגלילים האלה היו מגוללים על-גבי לוח-חומר, והתמונות היו יוצאות בו בצורת תבליט קל. חותמות כאלו היו משמשים לחתימת כלים ולציון השמור בתוכם, אחרי-כך גם לשם חתימה על תעודות שונות או לשם כתיבת התעודות עצמן. חותמות גליליים כאלו היו מקובלים עד לאלף הראשון לפסה"ג בתחומי התרבויות השונות שבאשור ובבל, באסיה הקטנה (לרבות את ארץ החיתים), בסוריה ובא"י, והן מקור חשוב ביותר לידיעת ההיסטוריה ותולדות האמנות של התקופה הנדונה. סימניו המובהקים של סיגנון הגמול הם: גוף תמיר, תנועות רבות-הבעה ומידה מסויימת של הידור עדין; הכתב הוא בעיקר כתב-היתדות השומרית-אכדית, נושאי-התמונות לקוחים מן המיתולוגיות של העמים השונים, לעתים קרובות מעלילות גלגמש (ע"ע). ר' תמונות בערכים אשור, עמ' 378; בבל, עמ' 531, 559; אסיה, עמ' 928; אדם, עמ' 528; איא.

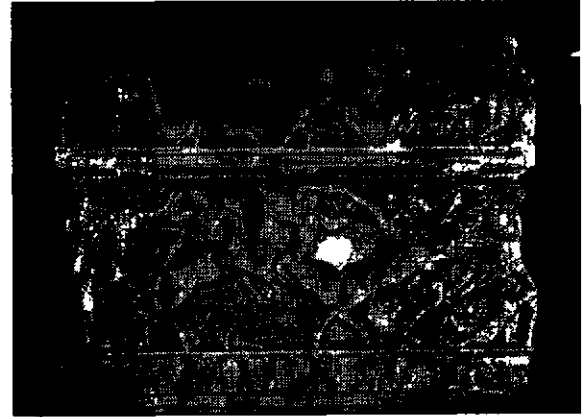

הגלוסקמה של סיראמרה (מראה העורף) סוויאון העתיקות בקויטא

בשרון, בגליל וביחוד בבית-שערים. קופסאות אלו קשורות במנהג הקבורה המשנית, ז. א. ליקוט עצמות הנפטר כשנה אחרי קבורתו והכנסתן בקופסאות ממין זה. גודל הג' הוא 40—70 ס"מ באורך, 30—50 ס"מ ברוחב, 25—40 בגובה. הן מתרחבות במקצת מלמטה למעלה. לפעמים יש להן ארבע רגליים נמוכות; הן עשויות מאבן-גיר רכה; המכסות הם שטוחים או מקומרים. על דפנות ג' רבות נמצאו כתובות בעברית, ארמית ויוונית, או בשתי לשונות; ברוב המקרים ניתן רק שם הנפטר, או רק ציון עמדתו במשפחה, כגון: „אמא“; אולם לפעמים הכתובת ארוכה יותר, כגון: „דוסתוס אבינו ולא למסתח“. או כתובת כגון „עצמות בני ניקנור, מי שעשה את הדלתות“. במקרים נדירים (בעיקר בשביל ילדים קטנים) שימשה ג' אחת ליותר ממת אחד. העיטור משוח לפעמים בצבע אדום, אולם ברוב המקרים הוא חרוט בטכניקה מיוחדת, שמקורה בארונות-עץ. בעיטור הרגיל חילקו את פני הג' לשני חלקים ע"י מסגרות מרובעות, בצורת קו גלי בין שני קווים ישרים, ומילאו את הריבועים בדגם-שושן, השושן הרגיל הוא בן ששה עלים, אולם מצויים כל מיני שינויים בצורתו ובעיטור השטח מסביב-על-ידי נקודות, זרים וכירוב. לפעמים מתוארים על הג' גם צמחים, בניינים או חלקיהם (עמודים, כותרות), שערים, וכן קווים מצטלבים, שנחשבו ע"י החוקרים בטעות לסימני נצרות. עיטור הג' הוא מן העדויות החשובות ביותר לאמנות היהודית העממית בסוף ימי הבית השני.

י. ברנד, כלי-החרס בתלמוד ובמדרשים, פ"ה, תשי"ג; C. Clermont-Ganneau, Arch. Researches I, 381, 1873; R. Schütz, Mitt. Ges. Wiss. Jud., 286, 1931; L. H. Vincent, Rev. Bibl., 1934, 564; K. Watzinger, Denkmäler Palästinas, II, 1935; K. Gallig, Bibl. Reallexikon (v. Sarkophag, Ossuar), 1937; J. B. Frey, Corpus nscr. Jud., II, 245, 1952; A. G. Barrois, Manuel d'archéol. biblique, II, 308, 1953; E. R. Goodenough, Jewish Symbols in the Graeco-Roman Period, I, 110, III, Nos. 105—229, 1953.

גְלוּשָׁה (מיוו γλυφή, חורת), במובנו הרחב — כל עיבוד פלאסטי של אבן, עץ וחמרים אחרים; במובנו המצומצם — חריתה אותיות ותמונות על אבני-חן קטנות (גמולות [לאט' gemma, אבן יקרה]). מבחינים בין ג' השקר עים באבן (אינטאלי) [איט' intaglio] ובין ג' בצורת תבליטים (קאמא) [איט' cameo].

אבנים מגולפות שימשו מימיקדם חותמות, קמיעות ואבני-מילדי, וביחוד לטבעות. טכניקת הג' לא נשתנתה במשך



תלמי השני וארמינואי
קאמא חקוק בסאררוניכס, המאה ה-2 לפסה"נ
(צ'רמיטאו', לנינגראד)

רות וסנטימנטאליות יתרה. מאמני תקופה זו ידועים פירגו-טלס, אמנו הפרטי של אלכסנדר, וכן ייִדלוס ואפולוניוס. אולם החידוש הגדול חל במלאכת הקאמאות; כאן היו מנצלים את שכבותיהן המגוונות של האבנים בצורה שהרקע נחרת על השכבה הכהה, ואילו החלק הבולט — על השכבות הבהירות. מרכזה של מלאכת-הג' היה באותם הימים כאלכ' סנדריה של מצרים; שם פעל הגלף סטירוס בשירותו של תלמי I. ידוע הקאמא שעליו מגולפות דיוקנות תלמי II ואשתו ארסינואי.

לעשיית הגמות ברומא קדמה מלאכת-הג' המפותחת של האטרוסקים, שנושאה דומים בדרך-כלל לאלה של התקופה הארכאית ביוון, אלא שסיגנונה קשה ורְאליסטי יותר. בג' של רומא העתיקה בולט החיקוי לאמנות היוונית הקלאסית. אבנים מגולפות שימשו ברומא לא רק לצרכי הפרט, אלא גם לחותמות של קהילות וערים. הדרישה לאבנים מגולפות הלכה וגברה, ומשום כך עברו כבר בסוף ימי הרפובליקה לעשיית גמות מלאכותיות מעיסת-זכוכית, והשתדלו לחקות בהן גמות העשויות מאבנים טובות. הן בנושאים והן בצבעים; שקיפותן משווה להן חן אמנותי מיוחד. בימי הקיסרות תפסו הדיוקנות מקום נכבד בין נושאי הגמות, שסיגנון נעשה מעודן יותר, אך גם קריר יותר. מאמני-הג' בתקופת אוגוסטוס ידוע שמו של דיוסקוריִדס. בדרך-כלל מציינים את סוף המאה ה-2 לסה"נ כימי ירידה לאמנות-הג'; אולם לאמיתו של דבר, רק הטכניקה נעשתה אז גסה יותר, ואילו כוח-ההבעה האמנותית שבגמות גדל בשל ההשפעה הגוברת והולכת של התרבויות המזרחיות.

שטחי-גבולין של מלאכת-הג' בתקופה הרומאית היו: מעשי-פיסול ועירימ, עפ"י רוב ראשימ, שהיו יצוקים מזכר כית ועובדו אח"כ עיבוד גילופי; דיוקנות-ראשימ של

במצרים נהגו לגלף בעיקר בסקאראבאים — חפצי-בצורת חיפושיות, שבתחיתיהם היו חרותות אותיות בכתב החרטומים ותמונות. ההל באמצע האלף ה-2 לפסה"נ נעשו הסקאראבאים לא רק מאבנים טובות, אלא גם מחרסינה או אף מאבנים רגילות, המצופות חומר-זיגוג, שצבעו היה תחילה תכול-ירוק ואח"כ גם אדמדם. הם שימשו קמיעות ותכשיטים, והיו מקובלים גם בתקופה מאוחרת יותר בקרב היוונים והרומאים.

באמנות האגאית והיוונית. מן התקופה המינואית הבינונית (בתחילת האלף ה-2 לפסה"נ) ואילך נמצאים בכרתים אבנים מגולפות, שמהן נעשו, כנראה, ענקים, ואח"כ חותמות-אבן עגולים או סגלגלים, שעליהם חרותים קישוטים בצורת שושנים, דגים, צפורים ואריות, ובתקופה המיקנית המאוחרת אף צורות של עזים ושוורים ושל רוכבי-מרכבות. הנטיה לסיגנון ההראלדי, האפיינית לאמנות זו בכלל, ניכרת אף במלאכת-הג'.

בתקופה הגאומטרית של האמנות היוונית נעשה אף סיגנון הגמות חמור וקבוע יותר, אך מספר הנושאים גדל על-ידי תוספת נושאים חדשים, הלקוחים מן המיתולוגיה היוונית. השפעת המורה על האמנות היוונית במאה ה-8 לפסה"נ ניכרת — תחילה באיזור היוני, ובמאה ה-7 אף בקרב השבטים הדוריים — בשיכלולים בטכניקת-הג' ובהכנסת מוטיווים אשוריים. שיגשוגה הגדול של מלאכת-הג' חל בתקופה האר-כאית של המאה ה-6 לפסה"נ. תחילה נעשו הגמות בעיקר בצורת סקאראבאים. נושאים לג' שימשו לעתים קרובות הגורגו (ע"ע), הרַאקלס והארי, אפולו המנגן בנבל, אלוהות-ים, כגון פּוּסידון; סיגנון הגמות עדיין היה חמור ונשגב. במאה ה-5 מופיעים בהן ראשימ של זוס ושל אַתְנִי, מנדת, מחזות-אהבה דמויות אדם וחיות בצורות גרוטסקיות. באמר צע המאה ה-5 מתבטלים בסיגנון כל היסודות הארכאיים והגאומטריים, והדמויות מוצגות בסיגנון הנאטוראליסטי-אידיאליסטי, שהוא מסימני התקופה הקלאסית בכלל. במקום הסקאראבאוס בא עתה הסקאראבואיד ("מעין סקאראבאוס").



נמות יווניות (המאה ה-6 לפסה"נ)

שפניו היו שטוחים ושוב לא נעשה בדמות חיפושית. באותה התקופה נקובים לראשונה כמה מאמני-הג' בשמותיהם: תאודורוס מסמוס, סיריס, סמון, דְכְסִמְנוס.

עם כיבושי אלכסנדר מוקדון ובראשית ההלניזם חלה תקופה חדשה אף במלאכת-הג'. הסקאראבאוס והסקאראבאי-איד נעלמו כליל, ובמקומם באו אבנים שטוחות, ששימשו כמעט תמיד אבני-טבעות. כנושאים עיקריים שימשו עתה בעיקר דיוקנות של שליטים דמויות של ארוס ושל גיקי (אלת-הניצחון) וכן דמויות מן החוג הדיוניסי, ובכללן דיאנה האפסית וההרמפרודיטוס. כבאמנות ההלניסטית בכלל, ניכרת אף בתמונות המגולפות גישה של תיאורי הווי; הציר רים מחולקים על גבי השטח המצומצם בצורה משוכללת ביותר, אלא שלעתים קרובות יש בהם משום מתיקות מוסי-

קר בכלי-קודש, כגון תיבות למיניהן, צלבים וכיריב; אפשר שתחילה השתמשו בגמות ביזאנטיות, עתיקות או סאסאניות, אולם החל מן המאה ה-11 נתפתחה מלאכת-הג' אף בארצות-אירופה; בפאריס כבר היתה מצויה גילדה של גלפים במאה ה-12.

בסוף יה"ב, במאה ה-14, התחילו השרים אוספים חפצי-אמנות, וביניהם אף גמות. שארל V מלך צרפת והדוכסים הבורגונדיים לבית-ברי היו בראש האספנים. הנושאים היו לקוחים באותם הימים אף מחיי-החצר על משחקי-האהבה שבהם.

בתקופת הרנסאנס האיטלקי חל מפנה במלאכת-הג' בכיוון ליצירות ברוח האמנות הקלאסית העתיקה. האינטואליות והקאמאות שנעשו אז אינם אלא חיקויים לאמנות העתיקה, ולעתים קרובות לא

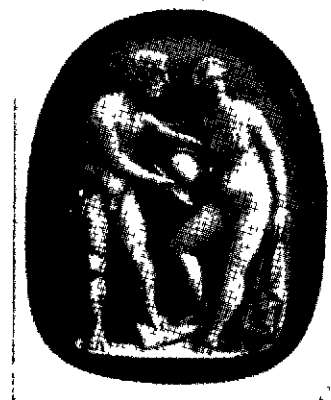

פארם ונוס (סאררוניום) נסח איטלקית מן הרנסאנס (המאה ה-16)

ניתן להבחין ביניהם ובין הגמות העתיקות אלא למומחים בלבד. בגמות מופיעים גם דיוקנות של אפיפי-רים ושל שרים. אח"כ נעשו אבני-טבעות לצרכי האזרחים הא-מידים; לעתים קרו-בות השתמשו אף בתי-מסחר בהותמות עשויות מגמות. הן-בבים עשירים הכינו להם אספי-גמות (למ-של: האוסף של בית-

מדיצ'י). כמו כן נמצאו באותם הימים חותמות של יהודים בכתב עברי.

בין גלפי-הרנסאנס במאה ה-16 הצטיינו ג'ובאני דלה קארנאולה, דומניקו די קאמאי ויאקופו דה טרצו. הגמות האיטלקיות היו מבוקשות בחצרות המלכים בצרפת ובספרד. מאטאו דל מאסארז הנהיג את מלאכת-הג' בחצרו של פראנ-סואה I בפאריס. בין האמנים הצרפתיים של המאה ה-16 נודע אוליוויה קודורה (Codoré). במאה ה-16 נתפתח ענף חדש של מלאכת הג': חיתוך אגרטלים מאלגביש; בין האמנים נתפרסמו סאראקי (Saracchi) ומיזרוני, שעבדו בשירותו של הקיסר רודולף II. במאה ה-17 שימש הג' בעיקר לצרכי האזרחים האמידים שבשכילם נעשו אבני-טבעות. בתקופת הקלאסיציזם של המאה ה-18 הביאה עמה התעוררות המחקר הארכאולוגי עליה במלאכת-הג'. עוד יותר מבימי הרנסאנס נהגו אז לחקות את הגמות העתיקות, עד כדי זיוף ממש. לעומת זה יש לראות בדיוקנות של אותה התקופה, שנעשו גם בהזמנת אזרחים, יצירות נאות של מלאכת-הג' החדשה; עד לסוף המאה ה-19 כמעט שימשו גמות כאלה תכשיטים לנשים (סיכות, עגילים וכיריב). בין אמני המאה ה-18 ראויים לציון בקר (Becker), דורש, נאטר (Natter), וביחד מש-פתת פיקלר בטיירול.

בארצות אסיה המזרחית שימשה מלאכת-הג' כבר באלף ה-2 לפסה"ג ואילך בלחות-קישוט, כפתורים ומדאליונים, העשויים מאבנים טובות-למחצה (גיאר, גיא-דאיט ונפריט). לפני המצאת החרסינה (באלף ה-1 לפסה"ג)



נסח רוסית באוניכס, 7 לפסה"ג (Gemma Augustea) לפעלה: טיבריוס הסנצ'ו; לפסה כארבארים שבויים

קיסרים ובני-משפחתם, שהיו מגולפים באבנים טובות; כדים שלמים מאבנים טובות, מקושטים בתבליטים לרוב; כלים עשויים זכוכית כחולה, מצופים בעיסת-זכוכית לבנה, שעליה נעשו תבליטים בגלגלית-ג'.

ברומא המזרחית ובממלכת הסאסאנים שמרה מלאכת-הג' על רמה גבוהה, אף מבחינה טכנית, עוד במשך דורות רבים. בגמות הפרסיות תפסו מקום חשוב כבר מימי האחמנים דמויות של עובדי-אש, עצי-חיים ונושאים לקוחים מדת-מזדה. בתחום התרבות הביזאנטית נעלם מסיגנון הג' הנאטוראליזם של היוונים הרומאים, כוח-ההבעה של הדמויות גדל, הטכניקה נעשתה לרוב גסה יותר. הונגו נושאים הלקוחים מן המקרא והברית החדשה; אפשר שגם יהודים לקחו חלק במלאכת-הג'.

החל במאה ה-8 חלה עליה במלאכת הג' בביזאנטיון. שוב התחילו להשתמש באבנים טובות-למחצה ססגוניות, תוך העדפת נושאים נוצריים. הגמות שימשו אבני-מילואים, כמקודם, אך מלבד זה היו מצויות אף בכריכות-ספרים, בתיבות של רליקויות, בצלבים וכיריב, בצד קישוטי-אמל. גם באותה התקופה היו חוטבים כלים שלמים מאבנים טובות. באירופה המערבית והמזרחית הנוזר תאו-פילוס (במאה ה-11) קיבל את ידיעותיו המדויקות על טכניקת-הג' ללא ספק מן הביזאנטיים. אולם עוד קודם לכן

קמה מלאכת הג' לת-חיה בממלכת הקארול-לינגים (במאה ה-9); באותה תקופה הש-תמשו בעיקר באל-גבישים — קווארצה הדומה ליהלומים. בי-אותה תקופה נתפת-חה גם טכניקת החי-טוב בשנהב (ע"ע). באירופה של יה"ב, כיחוד בצרפת ובחבל הרינוס, שימשו הג-מות אבני-מילוי, בעי-



ניקטורוס השלישי בוסניאס קאמאו ביזאנטי בסרפנטין, המאה ה-11 (מוזיאון ויקטוריה ואלברט, לונדון)

עצמות לשם ניקויה ומרכזים אותה בריק עד להתהוות סירופ סמיד, הנקפא לגוש של גבישים. תכשירייהג' הטכניים הנמכרים בשוק הם עפ"ד תערובות של ג' ודכסטרזנים; ג' נקיה מתקבלת ע"י גיבושים חוזרים ונשנים. ייצור הג' באה"ב הגיע ב-1950/51 ל-250,000 טון סוכר גבישי ול-500,000 טון סירופ; מחירו של הסוכר הגבישי בשוק נמוך קצת מזה של סוכר-הקנה.

לג' שימוש רב בתעשיית-המזונות, בתעשיית היינות והבירות, בהכנת ריבות וממתקים, בתעשיית-הטבק, מאחר שהיא ניתנת להקלט במישרין וללא עיכול קודם ע"י התאים החיים, משתמשים בה ברפואה כחומר-מוזן במצבי-חשישות ובמקרים של מחלות הכבד וצינור-העיכול, הן בצורת חוקן מזין והן בצורת זריקות אל תוך הוורידים.

H. Wichelhaus, *Der Starkezucker*, I-II, 1913-1922.

ל. 5.

גלוקוזאמין (glucosamine), סקר (ע"ע) חנקני: גלוקוזת (ע"ע) שבה הוחלף ההידרוכסיל-α בקבוצת-אמינו.

ג' הוא מתוק ומתנהג כסוכר לגבי חיזור-פלינג וקאקציית-אוסאזון, ואילו קבוצת-אמינו שבו מכשירה אותו ליצירת קשרים פפטידיים (ע"ע אמיניות, הקצנות). בהתאם לשניות זו שבתכונותיו, הג' הוא גם אבן-הבניין היסודית של הפוליסכריד כישין (ע"ע) וגם נכלל בשרשרת הפולי-פפטידית של חלבונים (ע"ע) שונים (גליקו-פרוסאמינים — חלבונים סוכריים), כגון בחמרים הריריים (מוצינים) של הרוק, בסחוס ובחלבון-הביצה.

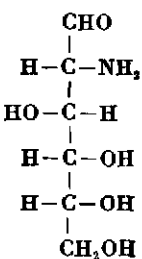

גלוקומה (מיור γλαυκός, כחול-כהיר או אפורי),

ברפואה העתיקה — מחלת-עין שלא הוגדרה כל צרכה, עפ"ד כמין ירוד (ע"ע), שאינו ניתן לריפוי ושמימנו-האישון המורחב המחזיר אור כחלחל-ירקרק, באופתאלמו-לוגיה החדשה יחד המונח למחלה (או ביתר-דיקו — לקבוצת-מחלות) של העין, שסימנה העיקרי — תגבורת הלחץ התוך-עיני מעל ללחץ התקין, וסיבתה — הצטברות מיי-הלשכה בעין מחמת הפרעה באיזון בין כמות הנוזלים המופרשים לתוך הלשכה מן העטרה ובין כמות הנוזלים העוזבים את העין דרך צינור-שלם (ע"ע עין), אם אין מצליחים להסדיר את הלחץ המוגבר, מביא הוא לידי התקערות של דיסקוס עצבי-הראיה ולידי כליזון העצב וגורם לליקויים בשדה-הראיה, אח"כ גם בראיה המרכזית, ולסוף לעיוורון מלא. עד לפני 100 שנה לא היה ידוע כל אמצעי למנוע את התוצאות של מחלה זו, מאחר שמהותה היתה סתומה לגמרי. היום נתבררו הרבה מתכונותיה, אך עדיין מרובות תעלרמותיה.

מבחינים שני מיני ג' (1) ג' ראשונית מופיעה בשתי צורות: החדה — הבאה בהתקפים פתאומיים של התערפלות-הראיה (עד כדי עיוורון) בליחי כאבים חזקים, והכרונית — שבה הראיה פוחתת והולכת לאט בלי הרגשת כאב. כנגד הג' הראשונית מועיל לפעמים השימוש הקבוע בסמים מצמצמי-האישון, כגון אסרין, פילוקארפין וכד', במקרים קשים זקוק החולה לניתוח, שהוא דחוף ביותר בג' החדה; ב-1857 המציא פון גרפה (ע"ע) את שיטת קיצוץ-הקשתית, שהודות לה ניצלו מאז רבבות אנשים מעיוורון. נגד הג'

בכל הפירות המתוקים; בדבש; בורעים, שרשים ועלים; היא מרכיב קבוע וחיוני (בשיעור של 0.1%) של נסיוב-הדם, של הלימפה ושל הנוזל המוחי-שדרתי; אין היא מופיעה בשתן הנורמאלי אלא בזה של חולי-הסכרת בלבד. תולדותיה של הג' מצויות בטבע בכמויות עצומות: מולקולות הפוליטאכא-רידים עמילן (ע"ע), גליקוגן (ע"ע) ותאית (ע"ע) בנרות כולן שיידיג', הוא הדין במלטזה וכמה דו-סאכארידים אחרים; סוכר-הקנה וסוכר-החלב הציגים ג'; מאות גליקוזידים (ע"ע) של הג' נפוצים בעולם הצמחים.

הג' מתגבשת מתמיסתה המימית כרגיל עם מולקולת מי-גבש (C₆H₁₂O₆·H₂O); בתנאים מסויימים — בלי מי-גבש. מסיסותה במים רבה מאד: בטמפרטורה רגילה כ-45%, ב-100° כ-85%. שיעור מתיקותה כ-3/4 מזו של סוכר-הקנה. מבחינת התנהגותה הכימית הג' היא אלדו-הפסוזת טיפוסית; היא ניתנת לחימצון לחומצה גלוקונית (חד-קארבונטילית), לחומצה סאכאריט (דו-קארבונטילית) ולסוף לחומצה אוק-טילית (ע"ע); היא ניתנת לחיזור לכוהל סורביטול; היא מחזרת תמיסת-פלינג; מתולדותיה האפייניות — האוסאזון (ע"ע). הג' מותססת בשלמותה ע"י שמרים לכוהל ו-CO₂ וע"י המערכת הגליקוליטית של חידי-החלב או של השריריים — לחומצת-החלב (ע"ע גליקוליה; תסיסה). מערכות אנומי-החימצון של רוב התאים מחמצנות אותה בתהליך הגשימה הפנימית ל-CO₂ ומים. הג' משמשת — במישרין או אחרי הפיכתה לגליקוגן — ספק-אנרגיה עיקרי לשריריים, וכנראה ספק-אנרגיה יחיד למוח. לשימושה בחילוף-החמרים קודמת תמיד אסטרפיקאציה לאסטרים של החומצה הזרחנית. כל הג' שבטבע היא מבחינה סטראוכימית משורת-D (ע"ע סטראוכימיה); היא מסובבת את מישור-הקיטוב של האור המקוטב ימינה (ע"ע אופטית, פעילות), ומפאן האחד משמותיה (מלאט' dexter, ימין), L-ג' ידועה רק כחומר סינתטי, שאינו מצוי בטבע ואינו מופעל ע"י אנזימי התסיסה והגליקוליה.

ככל המגנוסאכארידים קיימת הג' בצורות α (I) וβ (II), שיחס הסטראואיזומריה ביניהן נקרא אנומריה והוא מתבטא בתופעת המוטארוטאציה (ע"ע אופטית, פעילות) של תמי-סות סריות של הג':

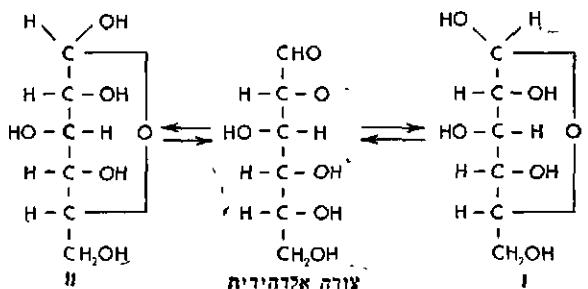

בתמיסת-1 מופיעה מוטארוטאציה למטה, בתמיסת-II—מיר טארוטאציה למעלה; שתי התמיסות מגיעות לאותו ערך סיבובי סופי, המקביל למצב שיווי-המשקל בין הצורות I וII: $[\alpha]_D^{19} + 19^\circ (II) \rightarrow + 52.5^\circ \leftarrow (I) + 112^\circ$

הג' מופקת בדרך תעשיינית בקנה-מידה נרחב, בעיקר ע"י הידרוליוזה של עמילן. עמילן (של תפוחי-אדמה, תירס, אורז) מפורק לסוכר ע"י טיפול בחומצה גפריתנית מהולה בחום; אחרי ההידרוליוזה מסנגים את התמיסה דרך פחם-

ג'י' ה' ה' ה' (= ג' ב' ב' ל) ראשיתה, כנראה, בימי יהו-
 יקים, המשכה באביב 598 לפסה"נ, כשהגלה מלך בבל את
 יהויכין ואתו רבים מנכבדי-הארץ ומבעלי-המלאכה (מל"ב
 כד, י"ב—ט"ז; ירמ' כט, א—ב), והשלמתה בקיץ 587
 לפסה"נ כשהרבה ירושלים, ורבים מהעם, ומלכם בתוכם,
 גלו בבלה. רצח גדליה בן אחיקם (ע"ע) גרם לבריחתם של
 רבים למצרים (מל"ב כה, כה—כו; ירמ' מא, טז—יח).
 הודעות נחלקו על מוצאו וזמן ייסודו של הישוב ביב (ע"ע);
 מכל מקום קדום הוא, ואין לאחרו בהרבה לחורבן בית
 ראשון. אלה הם ראשוני הישוב היהודי הגדול במצרים
 שבימי הבית השני. לפי ירמ' נ"ב, ל' הגלה נבוכדנצר גם
 ב582 לפסה"נ רבים מיהודה לבבל, אולי כעונש על רצח
 גדליה. ג'י' בבל העברה לשבת במושבות מיוחדות על נהר-
 כבר בקרבת העיר ניפור. יחסם של הבבלים היה נוח;
 הכלכלה הבבלית קלטה את הגולים בחקלאות ובמלאכה.
 כיבושה של בבל בידי הפרסים ושיבת ציון ב538—536
 לפסה"נ (עם גלייה-שיבה הנוספים במאה ה5 לפסה"נ) הקימו
 מחדש את המרכז הדתי-הלאומי ביהודה וליכדו את הגלויות.
 מצד שני נתן מיזוגה של בבל במלכות הפרסית דחיפה לנדי-
 דה נוספת של יהודים לתחומים הצפוניים והמזרחיים של
 מלכות זו—לפרס ולמדי. עדות הג' בבבל ובמצרים גדלו במס-
 פרים וברכוש והתפשטו בשטח במשך כל ימי מלכות פרס.
 בימי שלטון של המלכויות ההלניסטיות חל שינוי בגידולן
 ובהתפשטותן של הגלויות, אך לא בקשרן האמיץ למרכז שב-
 יהודה. גיבוש יהודי גדול קם באלכסנדריה. החל מהמאה ה1
 לפסה"נ מופיעות קהילות יהודיות ברחבי הקיסרות הרומאית.
 סדרי הביטחון, התחבורה והמסחר שבקיסרות הרומית סייעו
 בוודאי להתפשטות התפוצות. ברם, החכמים חלוקים היום,
 אם יש ליחס את ריבויים של היהודים לעשיית נפשות ליהדות
 בין תושבי הערים של איזור הים התיכון, או שהוא הריבוי
 הטבעי של האומה היהודית. באמצע המאה ה1 לסה"נ מציי-
 ר פילון האלכסנדרוני את הג' כמשתרעת ממצרים על פני
 טוריה, מחוזות אסיה הקטנה, תציהאי הבאלקני ואיי הים
 האגאי ואיטליה שבמלכות רומא, ועל פני „בבל ובכל (צרי)
 המדינות אשר סביבותיהן משתרעת אדמה פוריה" במלכות
 פרס; הוא סבור, שישובי יהודים נמצאים „ברבבות ערים...
 הנמצאות בכל חלקי הישוב, באירופה, באסיה ולוב, במדי-
 נות היבשה ובאיים, בחופי-ימים ובטבור-הארץ" (המלאכות
 אל גאיוס, ל"ו, 281—284). שליחי הנשיא שבאי הגיעו
 במאה ה2 עד להרי-קאווקאז ועד לפרובינציות המערביות
 של הקיסרות.

שני זרמי התיישבות יהודית התפשטו בעולם העתיק
 בשתי הממלכות הגדולות: במרכזי בבל, פרס ומדי ובהרים
 שבגבולותיה, ששם נעשו גושים מלוכדים למדי, וברובה של
 הקיסרות הרומית, בחופי הים התיכון, בערי הקיסרות (מפת
 מסעי פאולוס [ע"ע] היא מפת ערים שהיו בהן קהילות יהו-
 דיות) עד תציהאי ערב. מפת-התפוצות לא נשתנתה מעיקרה
 גם ע"י רדיפות הנצרות השלטת מראשית המאה ה4. במאה
 ה5 היו היהודים ברובם המכריע תושביה של אסיה.
 כיבושי הערבים בין 632 719 שינו את תמונת הג' ע"י
 איחוד חלקים גדולים של ג' הקיסרות הרומית עם כל הג'
 של המלכות הפרסית. הם הכחידו את היהודים מתציהאי
 ערב, פרט לתימן ולואדי אלקרא, אך יצרו תנאי-התפתחות
 טובים ביחס לג' שבשאר „ארץ-האיסלאם". בעולם הנוצרי

הכרונית משתמשים היום בניתוחים שונים, שמגמתם היא
 יצירת ניקוז תדיר של הנוולים העצורים בעין. 2) ג' שניית
 באה כתוצאה ממחלות מסוימות של העין, כגון: מדלקת
 הקשתית והעטרה, מנקיעת-העדשה ועוד; ריפוייה כלול בריפוי
 המחלה היסודית.

הג' היא בעיקר מחלת הגיל המבוגר והזקנה, אך יש גם
 צורה המופיעה בילדות, כתוצאה מליקויי-עין שמלידה.
 א. פ.

גְלוּקוּמָה, חֶמְצָה, עֵץ אֹרֹנִיזוֹת, חֶמְצוֹת.

גְלוּת (גולה), מצבה ותחושת-עצמה של אומה העקורה
 מארץ-מולדתה והנתונה תחת יד זרים. המונח
 מיוחד בעיקרו לתולדותיה ולתודעתה ההיסטורית של האומה
 היהודית מימי חורבן הבית עד דורנו.

יש להבחין בין ג' ובין תפוצות: ישיבתם של רבים מבני
 האומה, ואפילו של רובם, מחוץ למולדתם אינה בגדר ג'
 כלל, כל עוד נשארה ארץ-המולדת בבעלותה של האומה —
 והיוונים בעת העתיקה („איטליה של יוון") והגרמנים בעת
 החדשה (Auslandsdeutsche, Volksdeutschtum) יוכיחו. אף
 בגורלם של האומה האירית בחלקים ניכרים של תולדותיה,
 של הארמנים בתולדותיהם רבי-היסורים, של השכבות העל-
 יונות של האומה הפולנית שלאחר החלוקות של מדינתה
 לא היה משום ג' ממש, מאחר שעכ"פ מבחינה אֶתנית לא
 הושמטו מולדותיהן של אומות אלו מדיהן, רק העדרו של
 מרכז מדיני-אֶתני ותחושת עקירה גמורה ואין-אונים עושים
 את התפוצות לג'. אין הכרח שתחושת-הג' תלויה תמיד
 למצבי-הג'. רק בתולדות עם-ישראל נתנה תחושת-הג' גוֹן
 אינטנסיבי והרגשותיו של היחיד ולמחשבתה של האומה
 על עצמה ועל גורלה. היא התבטאה ברגש הזרות בארצות-
 הנכר, בעגותים על העבר המדיני והלאומי ובשאלה הנר-
 קבת לסיבותיה, לטעמו ולתכליתו של המצב בהווה: מפני
 מה, או לשם מה, גלינו מארצנו? אצל חסידים ואנשי-מעלה
 נצטרפה ההרגשה של פגירת העולם העליון בנודדים בעולם
 התחתון — „גלות-השכינה".

תפוצות ישראל בארצות ובתקופות שונות נגרמו ע"י
 השתלבותן של קאטאסטרופות לאומיות, מפלות צבאיות,
 חורבנות, רדיפות וגירושים, בתהליכים חברתיים וכלכליים
 נורמאליים — הגירה למקומות התיישבות ופרנסה חדשים.
 „ג' מצרים" היא מושג דרשני בלבד (ומאוחר ביותר); אולם
 אין ספק, שתפוצות הג' היהודיות החלו בדרך נורמאלית
 עוד זמן רב לפני חורבן בית ראשון.

בג'ישראל (=ג'אשור = ג' עשרת-השב-
 טים) ב732 לפסה"נ הגלו הנכבדים שבשבטי עברי-הירדן
 המזרחי והיושבים בצפון-הארץ לאשור, בהתאם למדיניותה
 של מלכות זו לעקור מאדמתם את האוכלוסים שנוצחו ול-
 פור את בני השכבה המנהיגה בין עמים אחרים במרחק.
 מקור אכדי מקוטע מונה 3,000 שבויים, כנראה גברים בלבד,
 מ5 ערים בגליל. כשנכבשה הבירה ב721 לפסה"נ, הגלו
 מתושבי שומרון 27,290 נפש, יש להניח, שמספר הגולים
 מהארץ כולה היה גם הוא ניכר. ג' זו העברה אל „חלח וחבור
 נהר-גוזן וערי-מדי" (מל"ב יז, ו; שם יח, יא). בתחומים
 אלה קיימו אח"כ קשר עם ג'יהודה. אין לדעת כיום בכירור,
 כמה מהם נתמוגו עם הגולים האחרונים וכמה נטמעו בגוים
 מסביב (ע"ע עשרת השבטים).

אלא כדי שיתווספו עליהם גרים... כלום אדם זורע סאה אלא להכניס כמה כורין" (פסח פ"ו, ע"ב). בעיני דרשנים בעלי הלך-רוח דומה נמשלה האומה ל"צלוחית של פוליסון", שיאה לה הטילטול כדי שיהא ריחה נודף; ואברהם שגיייר גרים היה הראשון שנאמר לו, סימן לבנים: "טלטל עצמך בעולם ושמן מתגדל בעולמי" (שהש"ר א', ד'). הערכה זו של התפוצה דומה להרגשותיהם של פילון ויוסף בן מתתיהו; ייתכן שאין האמוראים שונים אלא השקפות שרווחו זמן רב לפניהם, כאשר תנועת הגיור היתה בכל תקפה. עם התבססותה של הנצרות במלכות רומי ועם התמעטות הגיור נוסף מובן בטחוני-חברתי לפיזור של האומה, כשהתפאר מין נוצרי, אגן מעלינן מיניכור" (אנו טובים מכם), שכן, כשניתן לכם רשות על אדום להכריתה לא שיירתם בתוכה אלא מעוברת בלבד, והאגן — איתניכו גבן כמה שני ולא קא עבדינן לכו מידי" (ואתם אצלנו כמה שנים ואין אנו עושים לכם כלום) — השיב לו ר' אושעיא, שלא רחמיהם של שליטי-הג' הם המקיימים את הגולים, אלא הסיטואציה המדינית-הישונית של הג' היא המונעת את ההשמדה: "דלא ידעיתון היכי תעברון, תכלינן כולהו — ליתנייהו גבייכו" (שאינ אתם יודעים איך תעשו, תכלו את כולם — אינם אצלכם), והרי הדברים בטלים בלא כלום". הפיזור מציל מהשמדה טוטאלית, ומכאן ש"צדקה עשה הקב"ה בישראל שפיורן לבין האר-מות" (פסח פ"ו, ע"ב; ובשינויים — סדר אליהו רבא י"א). כחסד לעמו הגולה עושה ה' שלא תהיה מלכות אחת מושלת בכיפה: "חילק... את עולמו לשני גוים, לשתי ממלכות... כדי לשמור את ישראל" (שם כ'). בהבטחה הקדו-מה לאבות-האומה, שבניהם יהיו, כעפר הארץ, מצאו חכמים ביטוי סמלי למחשבתם על הג': "מה עפר הארץ מסוף העולם ועד סופו, כך בניך יהיו מפוזרים מסוף העולם ועד סופו... מה עפר הארץ עשוי דייש, כך בניך עשויים דייש למלכות... מה עפר הארץ מבלה את כלי מתכות והוא קיים לעולם, כך ישראל קיימים ואומות-העולם בטלים" (בר' מ', ט"ז).

בהמשך לבעיות שעמדו לפני יחזקאל ובמטבעות לשונו ורוחו דנים גם חז"ל בשאלה של עבודת-ה' בג', המציאות ללא קרבנות וללא בית-מקדש עשויה היתה לערער את יסודות הדת. נמצאו שטענו, שמבחינה דתית משולה האומה בג' לעבד שנמכר, ואין חוקי בית אדוניו הקודם חלים עליו: "אף אנו כשהיינו בעירו ובביתו ובהיכלו עבדנוהו; עכשיו שגלינו לבין אומות-העולם — נעשה כמעשיהם" (סדר אליהו רבא, כ"ט; ספרא בחקתי, ח'). הד פחדו של בעל ספר ברוך א' נשמע במאמר חז"ל, הרואה מסימני הג' "שניטלה דעת מהן; דבר אחר... שיהו חסרים מתלמוד-תורה" (מכילתא, מס' דבחדש [האראויטץ—רבין, ע' 204]). אולם אלה היו זעזועים ראשוניים. האומה גברה עליהם והרגיעה עצמה בכוח תורת חכמיה. המצוות הפכו ערך בג' והתורה נלמדה, ולא חסרה הדעת, ומשבא האורגא-ניזם הלאומי לחפש אמצעי מגן וקיום לחייו הנבדלים כעדה בין זרים, התבוננו הנבונים, שאבד לאומה בג' כל סימן של ייחוד חברתי-לאומי, וכי מה נשתייר להם... כל מתנות טובות שניתנו להם ניטלו מהם; ואילולי ספר-תורה שנשתייר להם לא היו משונים מאומות-העולם" (ספרא בחקותי, ח'). זהו העוגן והחומה לעמידה בג' ולשמירת הייחוד, וגם הוא

ולהסתבך בצרות... ובמלכיות" (ירוש' תענ' ב', ד'; בר' וירא, ט"ז; מדרש הגדול וירא, כ"ב, י"ג). מעשה השבטים במדבר, שבכו בכיה של חינום, הוא שגרם, ש"מן אותה שעה נגזרה על בית-המקדש שתתחרב, כדי שיגלו ישראל לבין האומות" ובכיתתם יהא לה טעם (במד'ר שלח, ט"ז; תענ' כ"ט, ע"א). ר' אבהו, בסוף המאה ה-3, אף מקביל את גירושי העם ושלוחיו כעונש על הפרת הברית לגירושי ושלוחיו של אדם הראשון מגן-עדן אחרי שעבר על ציווי של אלהים (פסידר"כ ק"ט, ע"ב). הג' ממדינה למדינה נמנית כאחת מעשר הגזרות שנגזרו על אדם הראשון — (אדר"ג, נ"ב, ע"ב, ע' 116). להערכת הג' על הפיזור והעראיות שבה ניתן ע"י חז"ל ביטוי רב פנים ומשמעות: מידה קשה לישראל ראו בעובדה, שגם בג' אינם מרוכזים במקום אחד, אלא אלהים זרה אותם לבין כל האומות, כאדם שהוא זורה שעורים במזרה ואין אחת מהם דבקה לחברתה" (ספרא בחקותי, ו'); בכל מקום אינם אלא, עראיים" (=גזר-דים); ה"דיוורין" (התושבים) הם בני-עשו (דב"ר א', כ"ב). "קשה גלות ששקולה כנגד הכל" בייסורין (ספרי, דב' מ"ג); היא "דומה למיתה ולתהום" (מדר' שוחר טוב [באבער], ע"א, 323). ישראל הוא אביון בג' (שם ט', 90), גאוותו ניטלה ממנו וניתנה לגוים (חג' ה', ע"ב; וכן שהש"ר כ"א, ע"א). אין לה לאומה הגולה דרך להתגוננות ולתגובה ראלית, שהרי "ישראל בין שבעים אומות חזקות, מה הם יכולים לעשות ז' (פסיק"ר ט').

הג' פוגמת בנפש היהודית, "בה מתלכלכין בעוונות" (שהש"ר ח', י"ב). ולא נפש היחיד לבדה נפגמת: הג' פוגמת בשלמותה של מלכות-שמים (מדרש תהלים צ"ז, ע' 423), והשכינה "מנהמת כיונה" והקב"ה שואג כאריה" על החור-בן ועל ה"בנים... שהגליתים לבין האומות" (בר' ג', ע"א; ועי' חג' ה', ע"ב). מימי ר' עקיבא ואילך מקובלת הדעה, ש"בכל מקום שגלו ישראל גלתה שכינה עמה" (מכילתא פסח י"ד; מגילה כ"ט, ע"א; ירוש' תענ' א', א'; ועוד). רעיון זה קשר את ג'ישראל בגורלו של העולם ועתידו היה למקור עידוד ואמונה.

עם כל תחושת הסבל והמועקה שבג' איתנה אמונתם של חז"ל בכל התקופות, שאין פירושה של ג' כליון. ה' השביע את אומות-העולם, שלא ישתעבדו בהן בישראל יותר מדאי; הצרות הגדולות שבג' יש בהן משום הפרת שבועה זו, ועתי-דה היא להחיש את הקץ (כתוב' ק"א, ע"א; שהש"ר ב', ז'). אף בצדדים השליליים שבג' גילו חז"ל טעמים לשבח. הסבל מבלית את נאמנותו של ישראל וגותן לו פתחון-פה לומר לאלהיו: "כמה שמדות וגזירות רעות גזרו עלינו, כדי לבטל מלכותך ואדנותך ממנו, ולא בטלנו" (מדר' שוחר טוב, ה', ע' 53). בתופעת הפיזור ראו חז"ל תנאי קודם לגאולה; בישיבתם של יהודים בכל קצווי מלכות-רומא ("אחד מכם גולה לברבריה ואחד מכם גולה לסמטריה [Sarmatia]") ראו (במחצית השניה של המאה ה-2) מילוי תנאי זה (שהש"ר ב', פסיק' דר"כ מ"ז—מ"ח; פסיק"ר ט"ו). אמנם, "על דעתיה דרב בשעה שישאל זוכין רובן [בא"י ומיעוטן בבבל, ובשעה שאין ישראל זוכין רובן] בבבל ומיעוטן בא"י" (בר' ויהי, צ"ח).

ריבוי הגרים (ע"פ) בקיסרות הרומית הוסיף טעם ומובן לפזורות. בראשית המאה ה-3 עוד דרשו האמוראים ר' יוחנן ור' אלעזר, שלא הגלה הקב"ה את ישראל לבין האומות

לה היהודי במחשבתו. הסובלים בג' "אדום" ו"ישמעאל" שינו במידה רבה את תכנם של הסמלים שבאו להם בירושה מימות המקרא. המשנה והתלמוד. כל תמורה בגורלם. במצבם המשפטי ובחייכוחם המתמיד עם הנצרות והאיסלאם הצריכה את התאמת המערכת הרוחנית לדרישות החדשות.

במאות ה-5-6 נתגבשה שיטתה של הנצרות ככנסיה המתיימרת לשלוט בכיפה; שיטה זו השאירה ליהודים קיום כאומה וכדת המושפלות תמיד בהתאם למושגים שנוסחו בעוד הנצרות זוכרת את מחצבתה כמינות יהודית. הנצרות עתידה היתה גם לפרש לעצמה את קיומם של היהודים בג' הארוכה לא רק כקיום העדות לאמיתת תורתו של ישו. כי אם גם כקללה שנתקלה "היהודי הנצחי. הנודד" לחיות חיי-קין לעולם.

לאחר שנהרסו מלכויות הגרמנים האריאנים במאה ה-7, היו גם הנצרות המזרחית, נוסח ביזאנטיון, וגם המערבית, נוסח רומי, זהות ביחסן אל היהודים. במערב התגבשה בין עמי הגרמנים גם תפיסה נוצרית עממית של היחס ליהודים, שראתה בהם — ככופרים היחידים שחיו בגלוי בין הנוצריים — בני-השטן פשוטו כמשמעו. תפיסה זו ינקה מציון היהודים כ"רוצחי-אלוה". לאחר מסעי-הצלב הוסיפה גם פרי-נסתם מהלוואות בריבית לציור דמותם כרשעים ומוצציי-דם מטבעם.

בימי תסיסה חברתית ודתית ברחבי המדינות או ברחובות הערים הנוצריות, היתה ידה של הגישה העממית על העליונה בלבות ההמונים, והיהודים היו חשים בג' של טבח ושמד, והיו עומדים לפני הניסיון של טבילה מאונס או של קדוש-השם ("ע"ע). בשנים כתיקונן היתה הגישה הכנסייתית הרשמית שלטת בדרכי המלכויות ובחוקיהן; היא מצאה את ביטוייה בתקנות מגבילות את חיי היחיד והחברה היהודיים ואת פרנסות היהודים, בהטפות ויכוחיות פוגעות של הכמרים והנוצרים, ובשיטות משפטיות-חברתיות של המלכות הנוצרית-גרמנית, כגון "עבודת-המלך" ("ע"ע). אמנם, חישובי תועלת כלכלית ומגמות של השלטת סדר בטחוני סייעו לקיום היהודי וריככו את היחס אליו. היהודים היו "עבדים" רק בקאטגוריות של חשיבה משפטית וחברתית מסויימת, אך עפ"ר לא היו "מכודנין" למקומותיהם ולא חשו בעבודת-הגוף. הנצרות היתה נאבקה עם עצמה בשאלת עלילות הדם והלחם הקדוש — פעם מסכמת להן, ופעם מבטלתן במאמר ראשיה, כפי שגברו רגשות האיבה או נחלשו. אבל בדרך-כלל היו היחידים ההמונות של עמי-אירופה — "אדום" — משפיר לים תדיר את היהודי, ונטו לפגוע תמיד בגופו וברכושו.

באיסלאם — "ישמעאל" — לא היו הפגיעות הגופניות והפרעות העיקר בתופעות-הג'. האונס הדתי היה נחלתם של קנאים מעטים, כגון "המייחדים" במאה ה-12 במגרב ובספרד, אך ההשפלה והפגיעה החברתית היו מתוק המדינה והחברה של האיסלאם והיו מורגשות ביותר בארצות אלו, שבהן לא האפילה עליהן אימת-המוות. — היו הבדלים במצב הג' ובהר-גשתו בין דור לדור, בין שכבה חברתית אחת (כגון זו של החצרנים בספרד) לבין שכבה אחרת (כגון זו של תלמידי-הכמים עניים שתורתם אומנותם), בין תפיסת הסבל המחוש ליחיד מפשרו לבין הערכת הג' כסבל כללי; היהודים עצמם הכירו שאפשרויות השונות להערכת מצבם, אם השווהו לשל האצילים או לזה של המשועבדים. אין לשכוח, שבטחון החיים והרכוש בכלל היה מעורער במקומות וכומנים שונים

כבר נסתמל ביעוד של "עפרי-הארץ": "מה עפר הארץ אינו מתברך אלא במים, אף בנין אין מתברכין אלא בזכות תורה שמשולה במים" (ב"ר שם, ע"י לעיל). אף הכורא תמה על החזקת המעמד הדתי-הלאומי בג' הארוכה: "בני, תמיה אני, היאך המתנתם לי כל השנים הללו? — וישראל אומרים... אילולי ס"ת שכתבת לנו כבר היו אריה מאבדין אותנו ממך" (פסיקתא דרב כהנא ד'). התורה היא הכתובה שניתנה לאשה הנאמנה.

המאבק החברתי הפסיכי של האומה ושל כל יחיד לעמוד בפני פיתויי הטמיעה שבג' שימש במחשבתם של חז"ל גם כנותן טעם לצרות וליסורים שבעטיה. מחכמת החיים בג' הבינו, כי "אילו מצאו מנוח לא היו חוזרים" (ב"ר נה, ל"ג). מתוך העמקה ופירוש של רעיונות האמורים ע"י יחזקאל, ראו את הצרות החברתיות והיסורים הפסיכיים שבג' כאמצעים להוציא מלבם של הרוצים לעזוב את התור-רה: "על כרחכם, שלא בטובתכם ממליך אני מלכותי עליכם... לצד התשובה הן הדברים — שמיד הם מכניעים לבן בתשובה" (ספרא בחוקותי, ח'). וביתר חריפות נאמר, אולי מתוך צרות ורדיפות שהחריפו: "כשמשוברין עצמותיכם ומגוקרין עיניכם ודם פיתם בא לארץ, אתם ממליכים מלכותו עליכם" (סדר אליהו רבא, כ"ט ל"א). היסורים מצדם מוסיפים שכר ומובן מיוחדים לשמירת התורה ולימודה: "אחרונים עדיפי — אף על גב דאיכא שעבודי-מלכות קא עסקי בתורה" (יומא ט', ע"ב).

הלבטים הרוחניים להסברה ולהצדקה דתית של הג' החרי-פו משעה שנאלצה היהדות, מן המאה ה-4 ואילך, להתפלמס עם הנצרות, שהציגה את גיישראל כעדות וכמופת שהבחירה האלהית ניטלה מישראל וניתנה לכנסיה ולמאמיניה. נימה פולמוסית זו נשמעה הרבה בדברי הפייטנים ובמדרשים מאו-חרים על הג' ("ע"ע אפולוגטיקה).

משנתמסכה הג' גברו החששות בתוך הלב פנימה. כש-ראו שגובר בג' שעבוד "במסים... ובגלגליות... נתירא יעקב... יכול לעולם?" האומה מצאה את נחמתה באמור-נתה ביעודים המשיחיים הקשורים בחיסולה של הג' ובקיבוץ כל פזוריה — "מבבל... מגליא ומאספמיה וחברותיה" (פס' דר"כ ד'). כשגבר האוש עד כדי ביטוי השאלה: "עבד שרבו ממציא לו רעות וצרות — תקנה יש לו?", הוגדר כסם לרפיון-רוח זה שהצרות הנהן הסימן של הבחירה הישראלית האמיתית (חג' ה' ע"א).

המחשבה על הג' וציורי הרגשות עליה, הכלולים במשנה, במדרשים ובתלמוד, יש בהם מכל הגילויים של ציבור הנאבק בצרתו ומוצא לעצמו דרך רעיונית להשלים עם סבלו ולצ-פות לפי דרכו לקצה. במחשבה זו נידונו מהותה של התופעה כולה, טעם הפיזור בעמים, המהות הדתית, החברתית והלא-ר מית של אומה שאין לה שיוור רק התורה הזאת, וכן ניתן בה ביטוי למאבק עם הדת שיצאה למצוא בעצם מצב הג' סמוכין לתביעתה להעברת היהדות מהעולם ולזכותה היא לרשת את מקומה.

3) בעולם ימיי-הביניים: ביה"ב נוצר מצב חדש של הג', בין במציאותה ובין בתיאורה. העצמה והחרי-פות של האירועים והתמורות, הכוח והלהט של הוויכוח המתמיד עם הגויים שמסביב והנפתולים שבלבו פנימה של היהודי בשאלת הג', שנראתה כמרכז ההכרעה בענייני אמונה וגורל-עולם, שינו את פני הג' ואת הדמות ששיווה

שני ועברו, ולא נשאר מהם דבר"; והם המכו את יתדות השקפתם על הג' הנצחית בפירושי כתובים (אמונות ודעות" לרס"ג, מאמר ה'). אף קרקסאני (ע"צ) הקראי מעיד, ש"בין הקראים שבחוראסאן ובגיבאל יש כאלה, האומרים, שהמשיח המובטח כבר בא ועבר, ושביית-המקדש הוא זה שנבנה ע"י זרובבל ולא ייבנה עוד אחר" (HUCA VII, 395, 1930), ויש אשר אמרו בצפותם לגאולה כדברים ששמע קראי ירושלמי את "הנבלים אשר ביש' מדברים זה לזה: אין עלינו לבוא לירושלם עד שיקבצנו כאשר השליכנו" (JQR, NS XII, 283, 1921/22); הם שללו את מאמץ העליה לציזן כל עוד לא אירע הנס.

רוב העם לא הסכים להלכי-רוח אלה. ברבות הימים נעלמה מתודעתם של היהודים במלכות-האיסלאם הרגשת הרווחה שהיתה בהדוף האיסלאם את הנצרות. ביתר שאת הורגשו ההשפלות המתמידות; ובימי אי-השקט, כשהתפוררה החליפות העבאסית, גברה תחושת הצרה. כשטען הוי הבלכי (ע"צ) שה' אינו טוב, "כי מולד ישמעאל שעבוד ישראל הכפיל", לא מצא רס"ג תשובה לו אלא זו, שבהעדר ישמעאל "ביד אחר היה אותם מטיל" (וכוח נגד הוי). ג'האיסלאם נראתה אימה ליושבים בה. רס"ג ביטא את הרגשת הנאמ-נים, "כי משך עלינו השעבוד וארך עלינו עול-המלכות, והננו בכל יום הולכים ודלים, מעטים ברבות הזמנים" (תפלה לעת צרה, סדור רס"ג, ע' ע"ז—ע"ח, ור' שם ש"ג—שנ"א).

מתוך תפיסה זו של חומרת הג' נוסחו דעות הנותנות טעם שיטתי לג' שהיא זמנית בלבד, ופחתו השקפות על מובן יסוריה והדרכים לביטולה.

"אבל-ציזן" הקראיים נתכנסו לירושלים והיו מסתגפים ומתחננים בה לקץ הג'. הם ענו למצפים לנס מתוך ישיבה בג', ש"זה דבר המכעיסם ואוילים... הלא בתבונתנו נדע, כי על הנקצפים לבוא אל שער הקוצף להתחנן לו... ואף כי ציוה ה' לאנשי גלות לבוא אל ירושלם ולעמוד בתוכה תמיד לפניו באבל" (JQR, שם). כרוזיהם מלאים את תחושת הג', ושירתם מבטאת את הכאב על מצב "אמנו העניה", ש"נשאנו עינינו לראותה ולא הכרנוה מרע'מראיתה" (קובץ הוצ' שוקן לדברי ספרות, תש"א, 141—142); ומפולמוס ניתנה עוד תוספת-חריפות לבעיית הג': חם הפכו את צרתה וארכה לנימוק בוויכוח נגד הרבנות ("...היום בגלותנו עבדים לה' כמצות אנשים מלומדה ולא כתורת ה'... על כן... לא יושי-ענר" [JQR, שם]). הקראות היא הדרך לגאולה, הרבנות מאריכה את הג'.

נוכח ההשלמה עם הג' מצד אחד וכנגד האשמת הרבנות בהארכתה מצד שני קם רב סעדיה גאון (ע"צ) ופיתח שיטה משלו להסברת הג'. יש קץ לג' — כי יש לה כעונש זמני מובן פנימי עצמי. הג' באה על אומתנו, קצתה לעונש וקצתה לנסיון" (אמונות ודעות, שם), ויש בנסיון גם מערד הויקוק: "לצרוף סיגנו... ולהתם את סומאותנו... הגליתנו ובגויים זריתנו, ובשאון מיהמלכויות צוללנו, וכהיתוך כסף בתוך כור באשם... נתכנו" (סדור רס"ג, שם). ובשל שלושת המובנים הללו "אנחנו סובלים ומיחלים" (אמונות ודעות, שם). לפי תפיסה זו יש ערך ושכר להארכה ולהכבדה שבג': ככל שתגבר אש היסורים כן תתמלא סאת העונש הראויה, כן ינוסה יותר הראוי לנסיון באומה, וכן תזקק האומה מפסולתה. הסבלנות של האומה אינה באה מן התגיון, כי

של יה"ב. — בתהום האיסלאם היה הבדל ניכר בין ארץ-ספר ותחום-מאבק עם הנצרות — כספרד, שבה ניכרים רישומי שתי השיטות של הג' ועקבות המאבק בין הדתות. — ובין ארצות מוסלמיות טהורות. כן היה שוני בין ממלכה שיעית לסונית, בין ימי יציבות מדינית לימי מהומות. בארצות הנצרות ניכר אותו ההבדל בין ספרד לבין שאר ארצות מערב-אירופה וביניהן לבין אירוסה המזרחית.

אך עם כל ההבדלים האלה קיימת היתה תמונה יסודית של הג', שלא ניטשטשה ע"י שינויים מקריים, מקומיים או זמניים. ביסודה היתה הג' של היהודים ביה"ב בכל מקום ובכל שעה מצב מדיני וחברתי, שהזרות, ההשפלה והשעבוד הם סימניו המהותיים גם בעיני הגויים וגם בעיני היהודים; סכנת-נפשות ואפשרות הגירוש ליוז תמיד את חיי הג'. מצב זה הוא המעורר את המחשבות והציורים שעלו בדעת בני האומה העלובה על פני תבל כולה על הג' ומובנה.

אולם הג' היתה מעוררת את המחשבה גם מבחינת היותה דרך-יסורים המרוממת את הרוח הדתית, כמירוק-עוונות בעולם הזה והכנה לגאולה. מכוח המחשבה של יה"ב בכללה ומתוך המורשת הרוחנית הגדולה של עם-ישראל קמו בקרב היהודים הוגי-דעות, אשר מיצו מצד אחד את תכונות הסבל של הג' ויחד עם זה ביטאו על יסודן רגשות גאון, גדולה ועידוד באוני בני-עמם ולנוכח הגויים.

דעתם של היהודים ביה"ב על הג' נודעת בעקפיסין ממידת ההיענות של בני הדורות השונים למשיח-השקר; ויש בתנועות משיחיות אלו גם ביטוי ישיר, אף אם תמים ביותר, לרצון לביטול הג'.

מנהגי האבל על ירושלים וסמלי זכר-החורבן, נכונותם של יהודים — יחידים או קבוצות — לחזור ולעלות לא"י, תמיכתם של בני הג' בעולים, הקריאה לתמיכה ולעליה שהיתה נשמעת מן הארץ ומשליחיה — הם ביטויים לתחושת-הנכר בג'. האגדות על מלכויות עשרת-השבטים הן ביקורת בלבוש אוטופיה אגדית על העדר מלכות ושלטון וביטוי הערגה להם.

יחד עם הביטויים העממיים האלה, שבהם ארוגים ג' וגאולה, פיתחו יחידים-סגולה במישרין ובעקפיסין, בשיטות רעיוניות שלמות ובדברים מפורשים, את דעתם על הג', יסוריה ומובנה.

במאה ה-7, עם עליית האיסלאם, נדמה היה ליהודים, שיש במעשי התולדה האנושית בימיהם מעין נקם ושילם לשונאיהם של ישראל ומדרכי ההשגחה להקל את עול-הג' נצחונם של הערבים על הנוצרים נתפרש, ש"אדום... התחיל להכריעם ולהצר להם... מיד העבירה הקב"ה מלפניו... שאין הקב"ה מביא מלכות-ישמעאל אלא כדי להושיעכם מזאת הרשעה" (נסתרות דרשב"י). בארצות האיסלאם, שבהן רבתה התסיסה הדתית הרוחנית, נדונה אף הג' מתוך ערנות נפשית זו. במאה ה-8 מאשר ענן (ע"צ) את נוהגם של "פרושין שרבו" באבלות על ציון, ואוסר לאכול בשר ולשתות יין, כל עוד אין מקום להביא אליו מעשר שני (ס' המצוות לענן). אבלות יתרה זו לא נבעה מרצון גאולה מידי, ואינה אלא שיווי גון חמור לחיי הג'.

במאה ה-10, לאחר שנכשלו תנועות משיחיות רבות, רבו הלכי-רוח ראצינאליסטיים וספקניים בקרב הציבור, ונעשו נסיונות לבנות יהדות שאינה מצפה לגאולה. נמצאו אנשים שנקראים יהודים, חושבים כי אלה... הנחמות היו כלם בבית

החל מהמאה ה-10 יש בידינו עדויות מרובות לתחושת הג' של יהודים באירופה הנוצרית. מדרומה של איטליה, מאזור שהיה שדה-קרב בין הנצרות והאיסלאם, עולות במאה ה-9 הקריאה לה' — "כלה שעיר חותנו" (שפטיה בן אמתי: ח. שירמן, מבחר השירה העברית באיטליה, ע' א'), התלונה על אורך הג' ועל הנצרות ש"נמה לעורר נקמה" על שמירת התורה ע"י היהודים, הזכרת זכות האומה: "אהבתיך אהבה כלולה, כמה שנים בגולה בכל ענוי ותאלה" (שם, שם). באשכנז תיאר ר' שמעון "הגדול" (ע"פ) את הג' ותחושתה במאה ה-10. ליד הסבל הכלכלי הוא מדגיש בעיקר את הסכנה הרוחנית בטענות הנוצרים, שהג' ראייה היא לחטא הצליבה ועוגש עליה, ולכן אין קץ לג' אלא בהמרה (פיוטי ר' שמעון הגדול, מהד' הברמן, מ'—מ"א). המציאות חמורה לא רק בסכנות רוחניות שבחובה: היהודים נהרגים למען ה', והשונאים מעלילים, "עלילות ברשע, בלי עון ופשע" (שם, שם). אף ר' גרשם (ע"פ) מאור-הגולה חש במפנה המאות ה-10—11 ב"על-ברזל" של הג' ובמגמתו המיסיונרית: "שונא דוחק... עלף לפרוק... עצב נבזה אלה לקבל" (ברדי-הברמן, מבחר השירה העברית, ס"ט—ע"א). מצב הג' החמיר אחרי מסעי-הצלב הראשון (1096). אז תמו אלף שנה לחורבן בית שני ולג', ונוסף תוקף לטענתם של הנוצרים, שג' של 1,000 שנה ומעלה ודאי שהיא ראייה לעויבת האומה ע"י ה'. השחיתות ביהודי אשכנז וקידוש השם של החסידים הרבים שבהם העלו את אימת-המוות שבג', הרקונקיסטה בספרד העבירה יהודים רבים מיד האי-לאום תחת יד הנצרות. אורת מסעי-הצלב הגבירה את נטיית הדתות להתגאות בנצחונות צבאיים והחמירה בזה את מצב היהדות מבחינה נפשית. חוסר הבטחון בדרכים ובמקומות המושב ועליית הערים והעירוניים הנוצריים דחקו את היהודים בארצות-אשכנז מן המסחר אל ההלוואה בריבית, מה שהוסיף טעם חברתי-כלכלי לשנאת ההמונים את היהודים. רש"י ראה בעיניו את המעבר הזה לרעה. הוא הכיר, שהגור צרים שונאים את ישראל, מפני שאין הוא, "רודף אחר שקר שלהם לתפוס טעותם" (לתה' סט, ה); הוא חש בהכבדת "עול מלכות שעיר" ובהשפלת ישראל בעיני הגויים, האר-מרים: "ראו מה תארם חשון משאר בני-אדם" ולעגים גם לאבלם של היהודים (לישע' נב, יד; לתה' סט, יא; לשם פת, ט). רש"י לא שכח את שורש הרע — שהעם "גולה... מארץ-ישראל" (לישע' נג, ח). בפלאסטיות יתרה עולה מפ"י רושיו (ביהוד לישע' נג) תחושת-הנצרות המיוחדת לג' של דור גזרות-תתנ"ו. את האמור על "עבדיה" הוא מפרש במונחי הרעה אשר מצאה את עמו באשכנז: "מסר את עצמו להקבר בכל אשר יגורו עליו הריגה וקבורת חמורים במעי הכלבים... לדעת הרשעים נתרצה ליקבר ולא יכפור באלהים חיים... ולדעת המושל מסר עצמו בכל מיני מות שגור". יש טעם דתי מיוחד לקבלת יסורים אלה בדרך של קידוש-השם — קרבן-אשם הוא, אשר רש"י מקרבו אל השכל של בני דורו במושג משפטי הלקוח מערכאותיהם: "נפשו ניתנת ונמסרת לקדושתו להשיבה לי אשם על כל אשר מעל... כופר שנותן אדם למי שחטא לו, אמיןד"א (= amende) בלע"ז. אעפ"כ אין רש"י יכול להשלים עם שלווה הגויים הרשעים, שהיא מרפה את ידי יראי-ה' מעבודתו ומן התקווה בו (לתה' סט, ז; לשם פת, יא). בדבר יסורי הצדיקים בג' הולך רש"י בשיטתו של רס"ג, ש"מפשע עמי" בא ה"נגע"

אם מנסיונה ההיסטורי ומאמונתה הדתית, ולא תוכל להיות בלב מי ש"לא נוסה כאשר גוסינו, ולא האמין כאשר האמננו" (שם, שם). לישראל הנמק ביסורי הג' עונה רס"ג מתוך קונפונטאציה של צדקת-ה' הודאית למאמין ושל כוחו הנודע בטבע עם חומרת הג' המוכרת בהוזה: "לא ייתכן שנעלה על לבנו, שאיננו יודע מה שאנתנו בו ולא שאינו גפרע לנו, ולא שאיננו מרחם... ולא שמאסנו ועזבנו" (שם, שם). רס"ג אף פירש את מובן הג' לפי טיב האנשים הסובלים בה. יש, אמנם, חוזרים בתשובה, הראויים לקץ מיד, אך בג' "יהיה קצתנו ענושי וקצתנו מנוסי... וזהו דרך ההסברה הדתית הנכונה ל"כל רעה שתבא בכלל... ברעב... חרב... ודבר" (שם, שם), ואין הג' שונה מבחינה זו משאר הפור-עניות הטבעיות וההיסטוריות, שאינן מבחינות בין צדיק לרשע.

המאה ה-10 ידועים לנו דברים מקוטעים על משמעות הג' משל הוגה-דעות מעמיק אלמוני (HUCA XII—XIII, 435, 1937/38 ואילך). הג' היא סימן לבחירת האומה, והיא מתנה שניתנה לישראל; רק ישראל, הם המה המנופצים בכל העמים... וגם המה המקובצים מכל העמים; ליעקב ניתנה ברכה אחת בהדגשה שהיא, "לך ולא לאחייך... ולא לזרע אחיך".... "ברכת אברהם הנתונה ליעקב ולזרעו" היא ברכת הג', המעידה בסבלה על הבחירה והמופה בירושה הסופית, "להודיענו, כי הזרע הגר, המשעבד, המעונה הוא הזרע המובחר, הרצוי, היורש את הארץ". חכם זה סבור, ש"לא מפני רוע-מעלליהם הדיחם מעל אדמתם, ולא מכובד עונותיהם זרם במורה בשערי-הארץ", ואף לא אל חינם הפיצם על פני כל הארץ. אין הג' עוגש על העבר אלא יעוד ואמצעי להשגת תכלית בעתיד. במידה שאפשר לעמוד על דעתו מקטעי דבריו, הרי נתפרשה בהם גם מטרת ההפצה בעמים: ישראל בג' עושים את מלאכת הכהן בעולם, המכפר על העמים ומדריך אותם בעול היסורים שהוא טוען על גבו ובטענות שהוא משמיען תמיד באזני העמים. בטוח הוא המחבר האלמוני ש"כאשר בא והאמן הניפוץ כן יבא ויאמן הקיבוץ ולא יאחר".

בסוף המאה ה-10 גברו, כנראה, התקוות לגאולה קרובה בזמן, שהוא לקץ הימים שנים אלף לגלותינו" (לקח-טוב לאסתר, ספרי דאגדתא [באבער] מ"ד). אך כשנפתחה המאה ה-11 לא זו בלבד שרחקה הישועה, אלא גם לקו המאורות שהיו קודם: הישיבות בבבל הלכו ודללו, האיסלאם לא זו בלבד שלא בטל, אלא שנתוספה לו עצמת התורכים הפרימיטיוויים; המציאות המדינית היתה של עולם עיון של איסלאם ונצרות, המאורגן במדינות מפוררות. בעולם זה לא היה ברור מה טוב ליהודים מבחינה מדינית כללית, ונשתמרה תפלה לשלום במלכויות ובצדה הבקשה ש"יהי רצון מלפניך שיהי תגרה בין מלכות למלכות" (גנוי שכתר, 11, 158—159). מעולם זה העלה רב האי גאון (ע"פ) את תיאור העם ש"כמוהו כאסקופה תחתונה, כל עובר ידושה" (ברדי-הברמן, מבחר השירה העברית, נ"ט). גם הלכה למעשה תבע הגאון את האבלות המתמדת על החורבן ודרש שאפילו בשמחות "יעלה על דעתו חורבן בית המקדש, ויכניס עצבות ללבו, ולא ישמח" (גנוי קדם, ה', 59). מתחושה זו במצב הג' באו הטענות נגד ה', שהעם הוא "גבר כאיוב... נשכת... בדין, ולא נזכר ברוחמים... המלך מאסני... ראני נטבח ונאכל, ולא גער באוכלי" (ברדי-הברמן, שם).

הזה גם לצדיקים: הם מנוסים בג' ולא ענושים בה כרוב העם.

בוויכוח המתמיד עם הנצרות מכיר רש"י, שהסיבה לר- דיפתיהיהודים האכזרית בג' היא הקנאה שהגויים מקנאים בישראל על הבחירה האלהית, שהיא — למרות הכל — היתה ונשארה מנת-חלקו: „אם לא נשאתני תחילה לא היתה חרפתי רבה כל כך“ (לחה' קב, יא), ורק „הבל המה“ המחשי- בות על כתר-המלוכה שביד הנצרות, כי נלקח לתמיד מישראל (לשם צד, ט). זוהי הנוסחה שנקבעה בפי יהודים. במאה ה-12 העלה ר' אליעזר מבלגנצי (ע"ע) שבצורת בפירושו את הרגשת חסידי האומה שבג' אדום: ג' זו באה לשם צירוף (לזכר א, ה). דברי הנוצרים כנגד היהודים נוצלו ע"י פרשן זה, כמעט כלשונם וכרחם, כדי למצוא טעם לסבל בג' הנוצרית, אשר בה „לא אתן לכם לב לשרת עץ ואבן, שתהיו לעם אחד עמהם ולא ירעו לכם; אלא אקשה לכם כנגד אמונתם... וישנאו אתכם, ותהיו ביניהם נכשלים בחרב ובלהבה ובשבי ובבוה“ (ליחו' כ, לב—לג). בתפיסת הג' של חכם זה יש עדות לגון המלחמתי ששיוו בדעתם לקרבנם בג': הג' באדום שלאחר תנ"ו היא זירת-מלחמה, היהודים משתוקקים למות „במלחמה“, אך גם סבלם בחיים בג' זו הוא חירוף הנפש במערכותיה. חזון העצמות היבשות נתפרש אצלו על בית-ישראל שמתו בגל-ר תם: „... שהרי אומרים בגלותם: אוי לנו שנמות ברעה... שקיינו כל ימינו לראות במלחמה ונהרגנו על יחוד שמר, הבטחת תחיית-המתים לבני הג', זו נחמה גדולה היא לכל המתים ביחוד שמו, ואפילו לא ייהרגו, הואיל וכל ימיהם סבלו חרפות וקלון ומכים ונהלמים על שאינם מאמינים בתרופתם ובכך מתר' (לשם לו, ט—טו; ור' ספר חסידים, סי' רס"ג, תתשל"ד).

תחושת-הג' של בעלי-התוספות בוטאה במאמרים המפורזים בכל הספרות שיצאה מביית-מדרשם. כמסכיחים לפי תומם הם מגלים יותר מטפח מהגותם המתמדת בג', ר' חיים מפא-ריס רואה את ישיבתם של היהודים בכל מקום בג' כעראית וכחסרת משמעות הלכתית של „ביתך“ (תוס' ע"ו, כ"א, ע"א, ד"ה „אף...“). תלמידו של ר' תם, ר' אליעזר ממיץ, מדגיש את מארת הג' מבחינה רוחנית ותולה אותה בהעדר עצמאות מדינית: „... אנחנו דעתנו מבלבלת, שאנחנו בשביה בלא מלך וארץ, ובניאדם שאינם מיושבים אין להם לב ודעת“ (ס' יראים השלם, ס' ל"א). ר' משה מקוצי מייחס לג' משי-מעות של מתן דוגמה ומופת של חיי-מוסר לכל בא-עולם, ויש בדבריו מעין החיאה של רעיון מגמת הגיור שבג': „... ועתה כי האריך הג' יותר מדי, יש לישראל להבדל מהבל-העולם ולאחוז בחותמו של הקב"ה, שהוא אמת, ולא לשקר לא לישראל ולא לגויים ולא להטעותם בשום ענין, ולקדש עצמם אף במותר להם... וכשיבוא הקב"ה להושיעם, יאמרו הגויים: בדין עשה, כי הם אנשי-אמת ותורתם אמת בפיהם. אבל אם יתנהגו עם הגויים ברמאות יאמרו: ראו, מה עשה הקב"ה שבחר לחלקו גבבים ורמאים, ועוד כתוב: ורעתיה לי בארץ... כך זורע הקב"ה ישראל בארצות כדי שיתוספו עליהם גרים, וכל זמן שהם מתנהגים ברמאות מי ידבק בהם...“ (סמ"ג, עשין ע"ד). בדבריו על הגיור אין לו לר' משה חבר בין חכמי דורו, ואף דברים מעין דבריו על הקשר שבין חומרת הג' ובין התנהגות היהודים כלפי הסביבה הנכרית מתחילים להשמיע חכמי-ספרד רק כ-200

שנה אח"כ. בדרך-כלל נראית הג' בעיני בעלי-התוספות כמכלול קשיים חמריים הגוברים והולכים (קיד' מא, ע"א, ד"ה „אסור...“); אי-היציבות העדר הבטחון בענייני כלכלה מטילים את צלם על הקיום בג'. — במערכת המחשבה של חסידי אשכנז נתפסות הצרות המתחדשות כעונש „בשביל חילול-השם שבין הגויים“ (ס' חסידים, ס' קפ"ו, תת"א), על מיעוט מעשי-צדקה, ביטול-תורה, ובשל שבושת-שקר למלכות על המסים (שם, כ"ג, רל"א); הם מזהירים שלא להשען על הכוח הפיסי (שם, קנ"ו, קס"ו—קס"ז, ר"ר—ר"א), אולם מעל לכול שלטת בתחושת-הג' של החסידים תופעת קידוש-השם, החודרת לכל רעיונותיהם על החיים. מדברי הוויכוחים עם הנוצרים במאות ה-12—13 עולה אימת הג' שבכל יום באשכנז (למשל: ס' ויכוחי לתה' סט, REJ, III, שבכל יום באשכנז (למשל: ס' ויכוחי לתה' סט, REJ, III, 1881, 36; גויבאואר, ס' הנה ישיביל עבדי, ס' י"ח). יש בתיאורים אלה הבחנה ריאליסטית במצב המשפטי, בפגיעות של המון ושל שרים. היתה גם הבנה לפגימה הנפשית-השכלית הכרוכה במציאות הגלותית: בעל „חק התורה“ (ש. אסף, מקורות לתולדות החינוך, א, י"א) פוסק, שאין להטיל בג' על מלמד יותר מ-10 תלמידים, אע"פ שהתלמוד מונה 25 תלמידים למורה אחד: אז היתה לישראל „נפש החפשית“, ואילו בג' „נפש אשר משועבדת היא שפלה וחלשה ויבשה ואינה יכולה לקבל שכל ומדע על שהיא משועבדת לאדונים קשים ועזי-פנים... טרודה בהתמד עבודות קשות, ומפילין עליה אימה ופחד“ (חק ר'). זוהי הג', כפי שנראתה בימיה הקשים ביותר תחת הנצרות בצרפת ובגרי-מניה (תיאור דומה של הג' שם אבלארדוס בפי היהודי „ציון“ ר', קנ"ב—קנ"ג).

יהדות-ספרד היתה בזמן מסעי-הצלב על הספר בין כוחות הנצרות והאיסלאם, רואה מרחוק את הרעה המוצאת את אחיה, שומעת על גבורתם בקידוש-השם, דנה עם עצמה על מעמדה של דת בעולם, שבו המלחמה הקדושה היא סימן הכבוד הדתי, ומחשבת את חשבון עולמה של הג' מתוך הרגשת האסון שפגע בנפשם בלי שיפגע בגופם. ר' אברהם בר חייא הנשיא (ע"ע) מצדיק בס' „מגלת המגלה“ את חישוב הקץ שלו בצורך לעשות „כל דבר אשר... מחזיק טובה לישראל בגלות הזה“, הוא רואה את ההיסטוריה מקופלת בבריאה; לפיכך אף „הג' הקשה הזה שאנו עומדים בו היום גזירת-המלך היתה משהימי בראשית“, ועוונות האומה שגרמו לה במישרין אף הם צפויים היו באותה גזירה קדומה. תפיסה פרו-סטיגמטית-אסטרולוגית זו, שסמוכים לה בדברי בעלי-האגדה, מוציאה את שרשי הג' מתחום מושגי העונש ומקילה על הוויכוח בעניינה עם הנוצרים. ביטוי עז ללבטים של חיפוש אחרי טעם הג' ומובנה ניתן ע"י ר' יהודה הלוי בשירתו ובהגותו. „הכורר“ נכתב „להגנת הדת המושפלת“, כחוט השני עוברת בו הידיעה, שהעולם הנוצרי והמוסלמי „מגנה אותנו בדלות ומסכנות“ (א, ס' קי"ג); הגויים סוברים, שאין לפנות ליהודים, כי אין ערך לדתם ולדעתם לפי „מה שהוא גראה משפלותם ומיעוטם, ושהכל מואסים אותם“ (שם, ס' ד'). ויש יסוד אוביקטיבי במידת-מה לדעתם זו, שהרי אף את היהודי „יעבירו בלבולי... המחשב על לבו, אורך-הגלות ופיזור האומה...“ והדלות והמיעוט“ (שם ג, ס' י"א). ר' יהודה הלוי מאשר, שהאומה הפסידה בג' נכסים תרבותיים שהיו לה בארצה: המוסיקה היהודית „ירדה עם חשיבותה, כאשר ירדתם אתם עם

השיבותכם", והשפה העברית ירדה למטה מדרגת הערבית, משום ש"מצא אותה מה שמצא נושאה — נתדלדלה בדלור-תם וצרה במיעוטים" (שם, ב' סי' ס"ה, ס"ח).

כנגד הצוררים הטוענים שיש להסיק מן ההשפלה היהודית דת בג' ש"מעלתם בעולם הבא כמעלתם בעולם הזה היום" (שם, א' סי' קי"ב), מעמיד ריה"ל את שיטתו על בחירתה הגופנית של האומה הישראלית (ע"ע יהודה הלוי). ישראל סובל מכאובים בשל הטאי האומות הנחותות מטבען ממנו, ישראל באומות כלב כאיברים, ומחלותיו — השפלתו — אות הן למרכזיותו בהיסטוריה האנושית ולאצילות שבטבעו (שם, ב' כ"ט—מ"ד). שילובה של התורה על בחירת הגזע עם ההסברה הנטוראליסטית של בחירת הארץ מסייעת לו לריה"ל לבטל את גוף הירידה שבג'; הניתוק מאדמת-הגידול הנבחרת מסביר את הירידה. יחד עם זאת מבליט ריה"ל את הערך הנודע בכל הדתות המונותאיסטיות למארטייריות ולהשפלה למען הדת: האומה היהודית רשאית להתגאות בענותה בג'. אמנם, מיעוט האומה בלבד מקבל את עול הג' מרצון ומאהבה, ואילו אצל הרוב הענות היא בהכרח, דבר זה מסביר את אורך הג'. שכן "אילו היה רבנו מקבל כניעה לאלהים ובעבור תורתו" היתה הגאולה באה במהרה (שם, קי"ד). אעפ"כ, זכות גדולה היא לכל יהודי הסובל בג', שהוא נושא עול הגלות בין הכרח ורצון, כי אילו היה רוצה היה חבר לנוגש אותו במלה שיאמר בלי טורח" (שם, א' קי"ב—קט"ו). ואם היהודים הפשוטים זה כחם בוותרם על אפשרות השוויון, עאכריכ, "בחשובים ממנו", — הכוונה, כנראה, לחזרנים — שהיו יכולים באותה קבלה קלה של דת-הזרים להגיע לכך ש"תרום ידם על מעבידיהם" (שם, ד' כ"ג). הבחנה זו בין שכבות האומה והפיתוי השונה לגבי כל אחת וגודל השכר המגיע לשכבה מן השכבות, ראייה הן שריה"ל מתאר כאן את תחושת דורו. ריה"ל לא ויתר על האמונה האופטימית בנצחון סופי מתוך המציאות של הג'. הוא מעמיק את המשל העתיק, שהאומה בג' משולה ל"גרגיר-הזרע אשר יפול בארץ": למתבונן בהווה החיצונית של הזרע וזיעתו היא איבודו; אך למבין וליודע נהיר, שהזריעה היא אשר תשנה הארץ והמים אל טבעה, ותעתיקם מדרגה אחר מדרגה עד שתדק היסודות ותישבים אל דמות עצמה" (שם, ד' כ"ג). ריה"ל לא נמנע גם מלהודות, שהרצון של קבלת עול הג' אינו הסכמה פאסיווית בלבד: הגאולה מתמממהת גם משום שיש בין היהודים ה"רוצים בגלות ובעבודה — שלא ייפרדו ממשכנותיהם וענייניהם", ואצלם אין התפילות על שיבה לציון וההשתחויה מול ירושלים אלא "כצפוף הזוריר", "חונף או מנהג מבלי כוונה" (שם, ב' כ"ג—כ"ד).

עצם קיומה של האומה המפוזרת והחולה בבחינת "גוף בלא ראש... עצמות מפוזרות..." בג' ארוכה זו סימן הוא כש-לעצמו ש"המחזיק אותנו... בפיזור והגלות — אל חי..." (שם, ב' ל"ב—ל"ג). הג' נמשכת, ו"אנחנו בצרה והעולם במנוחה, הצרות המוצאות אותנו סיבה לתקנת תורתנו ובר-הבר ממנו ויציאית הסיגים מתוכנו" (שם, שם, מ"ד). נמצאת הג' לא עונש בלבד, אלא גם מכשיר לברירה ולטהיור ע"י המבחינים הקשים שבה. מתוך חדירה למעמקי הנפש היהודית בג' ודימוי כוח ההרס הרוחני שבתופעת הג' — הבין ריה"ל ופירש, שהצורות האסתטיות, המתחייבות מכיבוד השבת והמועדים, הן-הן שהצילו את האדם היהודי מניוון

כנפש ובדמות: "השבתות והמועדים מהגדול שבסיבות בהשאיר תארכם והדרכתם... ולולא הם לא היה אחד מכם לוכש בגד נקי ולא היה לכם קיבוץ לזכרון תורתכם מפני שפלות נפשכם בהתמדת הגלות עליכם" (שם, ג' י').

ריה"ל מציג ליהודים מערכת שלמה של נחמות במצב הג': סבלה ממרק עונות, וקבלת דינה של הג' מביאה לדבקות בעניין האלהי; את המיואש מ"גודל מה שנכחדנו מגוי ונשכח זכרנו" הוא מפנה ליציאת-מצרים, ולמועזע ממיעוט מספרה של האומה בג' הוא משיב, שאין הקיום הלאומי תלוי בכמות (שם, ג' י"א). בראיה ריאליסטית ביותר של תחושת הג' מבטיח הוא למקבל בשלמות את הניחומים את שלוות-הנפש הנחוצה כדי להתקיים קיום אנושי בג', כי "מיו... שסובל הגלות מתקצף, כמעט שהוא מפסיד עולמו ואחריתו" (שם, שם, י"ב).

במחצית השניה של המאה ה-12 חדר היאוש גם ללב בני הג' שבארץ-האיסלאם. ב-1160 לערך, פנה ר' מימון (ע"ע) הדיין, בשעה שהיה בעצמו גולה ממקומו מאימת "המיוחדים" המוסלמיים, וכתב את "אגרת הנחמה" הערבית. דבריו נועדו "לנפשות הגלמודות כבדידות הג'... ללבבות העגומים שאוכל אותם הפחד העצום מפני האומות", "העגומות על ריחוק היעודים... שלא כראות לבחירה". הג' נראתה לו כמצב שבו "אנו נקלעים... מנוצחים לבין אויבינו ומתי-חדשים עלינו מאורעות, ואין לנו לא מלך שינהיג אותנו... ולא צבא שנתגונן בו... ואפילו לא יכולת לדבר"; וזהו הרע שבמצבים, וביחוד קשה הוא, משום שמול ההשפלה והיאוש היתודיים עומדים "עוצם כבוד הגוים ואורך ימיהם ורוב מספרם ומה שהם אומרים ומה שהם מקווים". מפרטי הרעות שבג' הוא מתעכב על מיעוט המספר, קיצור הימים וקשיי הפרנסה ("אנחנו פורחים באויר, מכל צד אין לנו שום קיום ולא עמידה"). ביחוד הוא מרגיש את מצב האימה המתמידה ואת מורא-החיים שבהעדר-הבטחון.

לעידודן של הנפשות שבמצוקה זו מעצב ר' מימון שיטה של הגות שירית על טעמה של הג'. התורה היא מעין חבל-הצלה הנזרק לטובע בים הג', וכל מי שידו אחזת בו יש לו תקוה, "וע"י האחיזה מוסיף הלב... בטחון". אריכות הזמן של הג' היא רק לפי מידת האדם שימיו קצרים, ואילו ביומו בן האלף של ה' זמנה "מעט... והיא ארוכה לנו ולך היא קצרה". מן הציור האיום של נחשול-יהים ורפיון האדם הנלכד בהם מעלה הוא תמונה של נחמה, ש"יש... שבעוד שהזרם הורס חומות וגורף סלעים נשאר הדבר הרופף עומד. כך הגלות... הקב"ה מציל את האומה הרפה...".

בנו, הרמב"ם, חשב, שהמצב בג' בימיו הוא חלק מנסיון מתמיד בהיסטוריה להעביר את עס-ישראל על דתו. יט שניסו באלומות ויש שניסו בשכנוע; הנצרות חידשה רק בזה, שהרכיבה עניינה משני העניינים יחד, ר"ל, התגבורת והטענות... וראתה שזה יותר חזק למחות זכר האומה והתור"ה" (אגרת תימן), והאיסלאם קיבל ממנה שיטה מקובצת זו. מצבו של ישראל בג' אדום וישמעאל מוגדר כ"תמידות השמדות ותגבורת ידי שונאינו וחולשת אומתנו" (שם). הרמב"ם ראה לפניו בעיקר את ג"י-שמעאל ולא הכיר את חומרת המצב שבאדום; הוא חשב, ששיטת ההשפלה ע"י חוקים ופגיעות חברתיות ומילוליות וצרת השתיקה מאונס בעת התגרות המוסלמים הן הדברים הקשים ביותר שקרו

יהודה הלוי, אך בהקף ובעומק שהלז לא שיערם. לא הקשר עם סגולת הנבואה בלבד אלא הדת כולה נפגמה במהותה ע"י הג'.

צד שני של גישתו זו של הרמב"ן היא הנחתו — שבה הוא מוסיף מנסיונו ההיסטורי על דברי הספרא (בחקתי ה') ורש"י (לויק' כו, לב) — ששממת-הארץ „היא בשורה טובה מבשרת בכל הגליות, שאין ארצנו מקבלת אריבנו... זו ראייה גדולה הבטחה לגר' (לויק' כו, טז). נהלת-ה' אינה קולטת זרים, ואם נותק הקשר השלם בינינו ובין ה', הרי לא הוקם קשר של „אדוני הנחלה“ עם שום עם אחר; אין הנחלה מעוברת ואין אדוניה נעבד מבחינתו האלהית האחת עד שלא ישובו בניו לארצו.

ההכרה המעמיקה של הרמב"ן באסון הג' מבחינה דתית לא האפילה על הערכתו הריאליסטית של המצב בג' של המאה ה-13. הוא מכיר באפשרויות הקיום הפיסי והרוחני של בני האומה שנותרו ושל קיום חלק מהקשר לה', אלהי האלהים ולחלק ממצוותיו... „נשארונו מועטים בכל גוי וגוי... אבל בכללנו רבים אנחנו, שבח לאל“ (לדב' ד, כז; ובשינוי-לשון: „ספר הגאולה“, ד'). הרמב"ן ממעט גם בראיית הרעה הכלכלית שבג', בוודאי בהשפעת המצב של היהודים בארצו בימיו, ולדעתו לא נאמרו „המארה והמהומה והמג' ערת“ וקללת „העץ ופרי האדמה“ אלא כעשנים בזמן הישיבה בארץ (לדב' כה, מב); גם „והיו חייך תלואים לך מנגד“ לא נאמר על הג' בארצות הנוצרים, אלא „הנכון שהוא רמו לדורות ההם שהיו בזמן חורבן הבית השני, כי היו מתנכלים להם להאבידם לגמרי“ (לשם, שם). ואילו בימיו מפרש הוא קללה זו במובן „פתחותנו בגלות ביד העמים הגוזרים עלינו גזירות תמיד“ בלא מגמת השמדה טוטאלית. בדומה לר' בחיי הדיין „חובות הלבבות“, שער הבחינה, ה' לפניו בימי הטובה בשלטון האיטלאם, אומר גם הרמב"ן, ש„אחרי היותנו בגלות בארצות אויבנו לא נתקלקלו מעשי ידינו... אבל אנחנו בארצות כשאר העמים יושבי הארץ היא או בטוב מהם...“ (לדב' כה, מב).

הבחנות מעין אלו מסייעות לו לרמב"ן למצוא בג' צורת-קיום חלקית, הנותנת אף להשיג שלמות ביחס לה' ולמצוותיו שנותרו לאומה. מתוך תפיסה זו מוצא הרמב"ן תשובה מקורית לטענת הנוצרים על אורך הגלות כהוכחה לצדקת אמונתם. הרמב"ן מכיר שתי טענות, שבהן ייתכן לכאורה לנמק את הארכת הג' לנצח: „אם נסכים בלבנו, שפשעינו וחטאת אבותינו איבדו ממנו כל הנחמות“ — מעין הטענה הנוצרית המובהקת — „וכן אם נאמר שרצה האלהים לענותנו בעולם הזה לרצון או לתועלת“, ואעפ"כ „כל זה לא יזיק בעיקר התורה“ (ס' הגאולה). בדומה לריה"ל הוא מדיגיש את הזכות שבסבל למען עבודת אלהים בג', ובגאווה רוחנית דתית הוא מטיח בפני המלך הנוצרי: „כשאני עובד את בוראי ברשותך בג' ובעיניו ושעבוד וחרפת העמים... שכרי מרובה; אני עושה עולה לאלהים מגופי“ (ויכוח הרמב"ן). משמעותה של הגאולה העתידה היא השגת קרבה יתירה אל האלהים וקידוש-השם לעיני העמים („ס' הגאולה“).

בשיטתו זו של הרמב"ן יש משום מזיגה של תפיסה ריאליסטית של המציאות, שהיתה נוחה למדי בימיו, עם התחזי-שה המיסטית של פגימת היחס לאלהות ועבודתה ע"י הג'. תחושה זו נשארה התפיסה היסודית של הקבלה (ע"ע).

ליהודים בג': „ולא עמד כלל על ישראל אומה יותר מרעה“ מישמעאל (שם). אך הרמב"ם סומך על ההבטחה שניתנה לישראל, שלא יחדל „מהיות אומה חשובה“ (שם). הגאור לה תבוא, „כשיחשבו האומות שזאת האומה לא יהיה לה מלכות לעולם... ולא תשועה מאשר הם בו... או יפר השם מחשבותיהם“ (שם). מציור ההשפלה הוא מעלה, בדרך אביו ובהתאם לדרשת חז"ל, תמונה של עידוד „על צד המשל: שהעפר בסוף יעלה על דרכו וישאר אחריו“ (שם). כשהי-רמב"ם מטיל את האחריות ל„אבדן מלכותנו חורבן היכלנו“ על „אבותינו... שלא נתעסקו בלמידת מלחמה ולא בכיבוש ארצות“, בהאמינם בהבל של הגורה הקדומה במערכותי-הכוכבים (מתשובתו לחכמי מרסיליה), אין ההסבר הריאלי-המדיני בעיניו אלא תיאור עונש טבעי הבא משקיעה בחטא מן החסאים. הג' היא גם אצלו עונש שיש לו מובן של מבחן נפשי וברירה רוחנית וגועית וטעם של קרבן. כבן של דור שנתנסה בשמדות וראה מקרוב את האונס הדתי ונמלט ממנו, תפס את הג' ככור הבא לטהר ולנסות, „עד שלא יחזיק בדת... רק החסידים יראי-השם מורע יעקב... הטהור והנקי“ (אגרת תימן). הג' ויסוריה „וכל מה שיארע להם הוא כקרבן כליל על גבי המזבח“ (שם); והדברים אמורים בפירוט אקטואלי של הקרבן הנדרש מבני-דורו.

את תחושת-הג' של החיים בחצי-האי הפירנאי בימי הרקונקיסטה, בהתחלפות המצבים והקוניונקטורות המדיניים ללא תמורה בגורלו של היהודי, ביטא ר' דוד קמחי (ע"ע) במשל החיות הנלכדות ביער ב„עגולה“ שהקיפה האריה בזנבו, „כן אנחנו בגלות בתוך העגולה, לא נוכל לצאת ממנה שלא נהיה ביד הטורפים: כי אם נצא מרשות הישר-מעאלים נבוא ברשות הערלים... ואנחנו אוספים ידינו ורגלינו ופוחזים בפניהם“ (פ"י הרד"ק לתה' כב, יז—יח). אף הוא זקף לזכותה של האומה את שעמדה בנטיון של פיתוי הנור-צרים המציעים שוויון ורווחה תמורת המרה (לישע' כו, יג), ואפילו לא הרהרה על אפשרות של בגידה: „בכל הצרות שיש לנו אם חשבנו בלבנו כי הגויים... אינם מאמינים באלהינו והם שלווים ושקטים ואנחנו שמאמינים בו בצרה—נשכחנו מלבנו... אלהים יודע תעלומות-לב, אח עלה שום הרהור בלבנו לכפור באמונתו בעבור זה“ (לתה' מד, כא).

במחצית המאה ה-13, תקופת התעצמותה של המחשבה המיסטית בישראל והתגברותה על המחשבה הריאליסטית-טיה, שיוותה הרמב"ן משמעות דתית תהומית ונוקבת ביותר לג', ומחשבתו עתידה היתה להשפיע השפעה עצומה ביהדות בדורות מאוחרים יותר. הרמב"ן רואה את הג' כמשבר, כביכול, באלהות עצמה. הוא מפרש את מאמרי חז"ל על הקשר המיוחד לה' שיש ליושבים בא"י כרמו לאבחנה בין „השם הנכבד ית' אלהי האלהים בחוצה לארץ“ ובין „אלהי ארץ-ישראל שהיא נחלת ה'“ (פ"י לויק' יה, כה): יש תוקף „נוסף“, כביכול, לה' בנחלתו יתר על זה שיש לו בשאר עולמו, והג' היא ניתוק הקשר עם „ההאצלה“ המיוחדת הזאת של האלהות. משבר זה באלהות גורר משבר דתי, „כי עיקר כל המצוות ליושבים בארץ ה'“ (שם). חלק מעונש הג' הוא הפסד המצוות שהן עבודת אדוני הנחלה. תפיסת הג' של הרמב"ן היא חלק של תורתו על מהות האלהות ויחסה לעמה. א"י והמקדש הארצי ומאורע הג' בעולם השפל נעשים סמלים למציאות ולאירועים בעולם העליון (שם, שם וכן דב' ד, כה, ושם יא, יח). יש בתורות אלו ממגמתו של ר'

וכוחה של הקבלה שלאחר הגירוש אינן ניתנות להפרדה. מכוח תחושה זו היתה הקבלה לתורה לרבים. מכוח הקבלה נתחדשה תחושת-הג' עד לנסיין האדיר של תיקון-עולם וביטול הג' במלכות התורה והתשובה שבעדת צפת במאה ה-16, ועד למרד הגדול של משיחיות, תשובה ושמחה, שהת-פרץ בתנועת שבתי צבי (ע"ע).

הגבה על אסון הגירוש, שיש בה מהמשך השיטה המדרי-שית-ההלכית המתונה יותר, הנותנת ביטוי חשוף יותר של תחושת-הג', נמצאת בדבריהם של כמה חכמים מהדרות הקרובים לשו"א.

ר' יוסף יעבץ מגולי ספרד חש שהסיטואציה החריפה של הג' בימיו נותנת תוקף ויכוּחי לנוצרים. הרגשתו היא של אדם, "שקמו עליו עדי-שקר... ואינו יכול להכחיש העדים והוא חוזר ובוכה... אנו היודעים שאתנו האמת ואין לנו פה להשיב" (פירושו לתה' מב, ה'); הנכר מרבה הרפה, "כי שאר הגויים מתרפים אותנו בעבור שאנתנו דרים ביניהם" (שם, מד). הטעמים שהוא נותן ליסורין — "כי יהיה לו ית' פתחון-פה להעלותנו על כל האומות ביום-הדין, כי סבלנו גלותו הורגנו כל היום על קדושת שמו בסבר פנים יפות", ו"כי יתבררו זכיהלבב" (שם, צד, טו) — אינם אלא חזרה על דברי קדמונים.

מעין הסבר היסטורי להופעות השליליות שבג' ולגילויי הקיום שבה ניתן ע"י ר' יצחק עראמה (ע"ע). את הצרות והגזירות הוא תולה בשיבה, בעריהם ובמושבותם" (עקדת יצחק, דב', שער צ"ח). "עבודת המלך" נראית לו במקורה תוצאה של המצב שהיהודים הגיעו "לתכלית הביזוי המי-אוס", אך תוצאתה טובה היא לישראל, כי היא גרמה "שלא... יקבע עליהם העבדות העולמית, אלא שישארו ביד מלכי האדמה... שהיהודים בכל ארצות נפוצותם הם סגולת המל-כים והשרים אדוני הארצות, ברוך ה' אשר נתן כזאת בלבם" (שם, שם). בעבודת-למחצה וחטאת-למחצה ניתן לעם להחזיק מעמד בג'.

ר' יצחק עראמה קובע בתמונת הג' שלו גם את פרשת האנוסים: "נמצאו בגלות הזה כמה אלפים ורבות מיש-ראל... שהמירו דתם לסיבת הגזרות... ואע"פ שנתערבו בגויים... לגמרי, לא ימצאו... מנוח לכף-רגלם; כי הם יחרפו ויבזו אותם תמיד ויחשבו עליהם... עלילות... ותמיד הם חשובים בעיניהם למתיהדים" (שם, שם). הווי-חיהם של האנוסים ג' הוא לכל מוראיה.

שאלת אורך הגלות, הארת הפנים לעולם הנוצרי והצי-לחתו, שנשאלה כבר בדורות הקודמים, העיקה ביתר שאת על דור הגירוש (שם, ויק', שער ס' ושער ע'), ור' יצחק משתדל להשיב כמה תשובות לדור. תולדות-ישראל עד לג' זו "היה ענייננו אצלנו רק כאירוסין... אשר נתעוררו בהם כמה בילבולים"; הנישואין עוד לא היו. לפיכך אין מקום לדבר על גירושין כשלא נכרתה הברית האמיתית, ו"בוה יסתם פיהם של מערעים עלינו ועל חורבן-ארצנו" (שם, שמות, שער נ'). יתר על כן: הרי גם לשיטתם של הנוצרים ה' היתה ה' את מתן-התורה במעמד הר-סיני אלפי שנים לאחר הבריאה, ולא בא ישו לעולם לגאול את הנשמות מן החטא הקדמון אלא זמן רב לאחר מעמד זה. ה' מאריך את הקץ גם בדברים הנוגעים לתשועת הגפשות; ו"איך יטענו על עמיה' המחכה — בעבור הגוף או קצת הממון — בעודו על האדמה כאחד מהם" (שם, דב', שער

שראתה את הגאולה כצורך של "תיקון" העולם שנפגם בג'. ר' מנחם המאירי (ע"ע) בדור שאחרי הרמב"ן אמר, שקשה היא הג' מן המות, "כי במות יש צד חופש, שאינם מרגישים בצרות"; הוא חש ביהוד את הפגיעה בכבוד וברגשות (פירושו לתה': כ, לה, מד, סט, פ). הוא טוען נגד הנוצרים מבחינה מוסרית על שהם רודפים את היהודים למרות שהיהודים מתפללים בשלומה של מלכותו, ותפלתנו זכה ובנאמנות, ולא כמחשבתם; מי יתן ותפלתנו עליהם תשוב בתיקון" (שם, ל"ה). איחולים עצמיים אלה בפירוש עברי מעידים על גוף חדש של תחושת הג': מרירות על הסבל בה מתוך הרגשת הליזאליות שבלב למל-כות הנוצרים.

גזרות קנ"א (1391) בספרד זעזעו את מוסדות הקיום הפיסי הנותן של היהודים בארץ זו ופתחו תקופה חדשה של גילויים הרסניים לישובי הג'. השאלה הנוקבת: "מה זאת עשה אלהים לנו בכל דור ודור להכחידנו" הוצגה בכל חרי-פותה ע"י בן הדור ההוא, ר' שלמה אבן לחמיש-אלעמי ("אגרת מוסר"). הוא מוצא את התשובה בביקורת עצמית: כי "ראיתי וידעתי כי אנחנו הפרנו הגומץ אשר בו נפלנו". הביקורת כוללת גם את היחס לגויים: היהודים הלשינו בפניהם ו"עם היותנו עבדים נכנעים להם התלנו בס"; היה חילול-השם ע"י מעשיר-מאות של יהודים, "עד אשר מאסונו והחזיקונו כגנבים ורמאים, מנאפים... וכל המלאכה נמבזה... מכנים מלאכת-יהודים" (שם, ע' מ"ו—מ"ז). במסכת ביקורתו כלולות גם הטענות המפורסמות נגד החצרנים, העשירים המשכילים שבין היהודים. השואה בג' נגרמה לדעתו בשל חטאי היהודים כלפי בני-עמם וכלפי הנוצרים.

בסמוך לגירוש-ספרד נצטרפו יחד הביטחון המיסטי בכר-חה של כנסת-ישראל הקשורה בבזרא, תחושת הג' המת-מירה והולכת וההשקפה המיסטית שהעיקר הוא בתיקון קוסמי, עד שר' יהודה חייט יכול היה לשאול: "כנסת-ישראל מה הפרש יש לה בהיותה בג' ובהיותה בת-חורין בזמן החולד" (הרביץ כ"ד, 204, תשט"ו); ור' יוסף קאשטייל ענהו, שמהות הרעה שבג' לגבי האומה היא בכך, שלמרות היות השפעתה המיסטית קיימת היא משולה למלכה ש"היא בבית אויב המלך ובצרתה", שאע"פ שהיא שולטת ומפר-נסת... "ראתה גוים באו מקדשה, והפנימיים נעשו חיצוניים והחיצוניים פנימיים, לפיכך התעוותו אנשי-החיל" (שם).

הזעזוע של גירוש-ספרד ב-1492, האונס בפורטוגאל ב-1497, והגירושים והנדודים שתכפו אחריהם, הפיצו מתדש אור-זוועות על פני הג'. לאורה של להבת-אימים זו נתנו המקובלים את דעתם על הג' ועל קצה. דברי הרמב"ן על העולם והאלהות הנפגמים ע"י הג' נעשו אקטואליים וחרי-פים יותר בדעתם של בני הדורות שלאחר הגירוש. הג' הקמדה ע"י המקובלים כאימת הקוסמוס השבור מתוכו, כזוועת עולם שבו נאבקים אור וחושך, טובא וטהרה, ויש-ראל עם-האור נתון ביד בני-חושך, שהם בני-אדם, השנואים במערכת סמלים זו שנאת משנה. ניתן מובן דינאמי, מיסטי-אוניוורסאלי, למאמציהם של יודעי-ח"ן לתקן במעשיהם, בידיעתם ובדוגמתם את העולם, "להעלות את הניצוצות" ולהביא את קץ הג'.

המקובלים הרחיבו והשלימו את המגמה ההיסטוריוסופית-הקוסמולוגית הנפתחת במדרש-התנאים, במחשבתו של ריה"ל ובחכמת-הנסתר של הרמב"ן. תחושת הג' המחודשת

לחכמה ז' (שם). מתוך ניתוח המציאות בצירוף משאלות-לב העלה ׳ וירגא, שההמון הנוצרי הוא השנא את היהודים, ואילו „כלל המלכים... והשרים והיודעים וכל נכבדי-ארץ אלהים היו אותם״, אף האפיפיור „אהבי-היהודים״, כי הוא מרשה להם לשבת בארצו ולסתור בה. אך ר' שלמה יודע, כי לגבי היהודים רב כוחו של זעם-ההמון, ואם המלך יבטיחנו והעם יקומו איך נוכל לבטוח ז' (שם).

חלק גדול מהגותו הקדיש לשאלה: „מה השנאה הגדולה הזאת שהנוצרים שונאים ליהודים ז' הוא משיב עליה בצי-רון של גורמים דתיים ונאטוראליסטיים: מצד אחד — קנאת הדת המכשירה לאמונה בעלילות; מצד שני תאנת השוד והתופעה הטבעית שכל ציבור „מבקש לשאוב חברו ולהפכו לעצמותו״, ואף האומות עושות כך לגבי ישראל המתעקש, שאינו רוצה להטמע בגויים. יש דבריו גם מהדי הגאווה העקשנית שבין הגולים, זו האומרת ל„רבוך-העולמים: הרבה אתה עושה שאעזוב דתי... על כרחם של יושבי-שמים יהודי אני... ואהיה״ (שם). במובן זה הוא נותן על השאלה התא-לוגית הגדולה: „מה חרי האף הגדול הזה? לא עשה כן לכל גוי ז' — את התשובה האדירה של הנביא: „רק אתכם ידעתי מכל משפחות האדמה, על כן אפקד עליכם את כל-עונותיכם״ (עמוס ג, ב). אבל יחד עם זה נמשכת הג' בטבע מפני שנאת הדת ומחמת „קנאת-נשים, קנאת-ממון״ והאשמת הכלל היהודי על חטאי יהודים ש„אמרו להסתור על הגויים תו-שבי-הארץ״. כשהוסרה החסות האלהית המיוחדת מעל היהו-דים, נשארו לא רק בורים בענייני-מלחמה, אלא גם חוקי החברה והמדינה הטבעיים החלו לפעול לרעתם.

שיטה גדולה עשויה יציקה אחת בעניין הג' בנה ר' יהודה ליווא מפראג (ע"ע) בראשית המאה ה-17. יש בה הן מרישומי הסיטואציה שלאחר גירוש ספרד ומן השלוה היחסית של הג' בארצו ובדורו, הן מיסודות הקבלה, והן מדרכו של בעל ההלכה הדרש הרבני הרגיל במאות ה-16—17. עיקר שיטתו בא לידי ביטוי בספרו „נצח ישראל״ ומקצתה — ב„גור אריה״ ו„אור חדש״. מהר"ל מעמיד את הג' המוחשית בימיו על הפיזור והפירוד, מאחר שהוא מחלק את ליליה'ג' לשלוש „אשמורות״: הראשונה של עבודת קשה, השנייה של גזירות מיתה ושמד, ואילו השלישית — זו שהוא חי בה ושנראית לו האחרונה לפני עלות-השחר — עיקרה הגירושים חתכו-פים. בפחד הפיסי שישאל מפחדים מפני האומות ובחוסר היומה הפיסית אצלם ראה תכונה בלתי-טבעית, שבאה „כיון שהש"י הסגירם איך יבקשו לעשות גבורה ולהיות נעזרים זה מזה... וזה פשוט נכון באין ספק״. כן הכאיבו לו במיוחד אותות-הקלון, שהוטלו על היהודים במקום פארי-המצוות הראוי להם.

אף הוא סבור, כר' שלמה ׳ וירגא, שטוב להם לישראל חוק המלך מיזמת האזרחים הנוצרים, כי שאיפת המלכות למשטר של סדר גטבעה בה מה' הרוצה בשמירת ישראל, ואילו האזרח המתפרע רוצה לבלוע את החלשים והשנואים באין מוראה של מלכות עליו.

את המהות הדתית-הרוחנית-החברתית של הג' העמיד המהר"ל על מושגים, המפתיעים בקרבתם לתורות הלאו-מיות האורגאניסמית באירופה של המאה ה-19. „הג' הוא שינוי וציאה מן הסדר: שהש"י סידר כל אומה במקומה הראוי לה... כי מקומם הראוי להם לפי סדר המציאות להיותם בארץ-ישראל ברשות עצמם... כמו כל דבר ודבר מן

להתעצמות הצרות נודע גם טעם של מירוק העזנות וביטול יצירה-הרע מן הלב (שם, בר', שער י"ד). לכן טובים „שטף התלאות ו... משברי... הצרות... אשר הם קשים ממבול״, כי הם יבטלו את יצירה-הרע מלב היהודים (שם, בראשית, נה, שער י"ד).

ר' יצחק אברבנאל (ע"ע) מתאר בצורה פלאסטית את הניגוד בין גורל העמים הטוב ובין הרעה המוצאת את ישראל בג' (הקדמה ל„מעייגי הישועה״). הוא מבחין בין הגורם של שנאת הנוצרים — צליבת ישו, ובין הגורם של שנאת הישמעאלים — על „שלא באו להחיות בפינות דתם״ (פי' „הנה ישכיל עבדי״). בצורה-הג' שלו נכללת גם העו-בדה, ש„הגולים... לא יהיו עובדי-האדמה... אבל יתעסקו במעט מהמשא-ומתן בסחורות...״ („ישועות משיחו״, עיון ב', א'), אך הוא מונה דבר זה לשבח, כי היה סבור שקניית שדה בחר'ל ממצטת את הכיסופין לגאולה (שם, עיון א', א').

„שלוש זכויות גדולות... לישראל בגלות״ (פירושו ל„הנה ישכיל עבדי״): א, היסורין מביאים לתשובה; ב, הגאווה ושביעת-הרצון של ישראל „במה שהיה יודע מתורת האל-הות״, ג, הוא לא רק עמד בנסיון אלא גם נשא את דגל האמונה ברמה ובגלוי, ולא עזב את מערכות הוויכוח, ש„עם היותו בגלות בין האויבים לא היה שומר לפיו מתוסם בענין הדת, ולא היה מודה לדבריהם כדי להחניפם״. הזכות השלי-שית נראית יפה על רקע תופעת האנוסים, שהשתיקו קולם; ויש בדבריו הסעמת זכותם של אלה שהפקירו בית ונכסים ויצאו בגאון לגולה למען היות יהודים בגלוי. אפילו בימי הרעה ההם לא פסה לגמרי התפיסה האופטימית המיטיונר-רית של הג'. אברבנאל מאמין שבכוחו הרוחני עוד יציל ביד העם חפצו „בהכנסת האומות תחת כנפי-השכינה... כידעתי ותכמתו... יסירם מאמונותיהם הכוזבות״ (שם). במגמה מיסיונרית זו יש גם משום כיבוש-היצר; ישראל הוא הגומל טובה למרעים לו והמלמד את מעניו, ולא יחדול מזה בעבור מה שהרעו האומות להם בגלות״ (שם).

בדבריהם של חכמים אלה נשתמרו הכוח והמקוריות של אנשים המתבוננים אל תוך עם דוה אך שלם ובריא ברוחו, של חכמים השואבים ממעיינות המסורת והרזאים את העבר באור ההווה ואת ההווה לאור העבר. ואילו בדבריו של ר' שלמה ׳ וירגא (ע"ע), שכתב כ-30 שנה לאחר הגי-רוש, מבוטאות מגמות הביקורת של ר' שלמה אבן לחמיש ושיטות-ההסברה של חכמי-האומה מימי-קדם מתוך הלך-רות של אדם שאבדה לו המסגרת החברתית שאליה יטה את חד התוכחה ולא יסמוך את משענת ההסברה. לדבריו יש גוף תאורטי ערטילאי, הם נמסרים בסיגנון של סיפורים תלשים ממצאות קונקרטיים, גישתו אדוקה ומסרתית ביותר, אבל ניכרות בה השפעות זרות — תשוואת הדתות והלך-רוח ראצינאליסטי. נימוקו הצדדי של הרמב"ם, שהיהודים נכ-שלו משום שלא למדו מלחמה בסמכם על האסטרוולוגיה, משתנה בפי ׳ וירגא להגמקה רצופה, ש„היהודים בתחילה, כאשר נשאו חן בעיני האל, היה לזהם מלחמותם... ולכן לא למדו... מלחמה... וכאשר חטאו... כלי מלחמה לא היו יודעים, ורצון האל לא היה עמם... והיו נופלים כצאן בלי רועה״ („שבס יהודה״). המצב בג' גרם ליהודים לאבד את חכמתם; הוא מרדה בגלות שכל-נוי, אשר הוא משועבד לגלותו וצורך פרנסתו והמסים וחוקי-המליכה. ואיך ישאר פנוי

מדוע רוב ימי-עולם ישראל הם בצרה ובג' בעולם הזה? — משיב גם מהר"ל את תשובתו של עמוס הנביא: „ישראל הם יותר רחוקים מן החטא משאר אומה... ולפיכך החטא אצלם יותר נחשב יציאה מן הראוי... לכך הם נענשים” ביטורי הג' ובמניעת הנאה מן העולם הזה — יסורין שיש בהם משום כפרת עוונות. „אין חלק ישראל עולם הזה”, וטוב להם להיות מורחקים מהנאתו. אעפ"כ אין אף מהר"ל יכול להשלים עם צרות הג', וביחד עם הרגשת חילול-השם ע"י ההשפלה בג', והוא קורא לשמים: „מה לנו בעולמך להתחלל שם קדשיך ע"י בניך... הוציאנו מידי זרים”.

תחשת-הג' בג'—פולין, שגראתה קלה באופן יחסי במאות ה-16—17, משתקפת בפירושו של ר' שמואל בן אליעזר אידלש (ע"צ) לאגרות התלמוד. הוא הכיר טובה לתורכים על המקלט שמצאו המגורשים בארצם וראה את „מלכי-ישמעאל” כ„מלכי-חסד” („חידושי-אגדות”, ב"ב ע"ד, ע"ב). לעומתם היה בשבילו טמלה של אדום התנין, „שהוא נחש הקדמוני שנקרא כן ע"ש אכזריותו עם ישראל” (שם, שם). כי „עשו זרעו... הריעו עלינו בכל הדורות יותר מכל שאר האומות...” (שם, מג' י"א, ע"א). הנוצרים מתכוונים לשים ברדיפתם מכשול רחני בדרכו של עם-ישראל אל השלמות (שם, בכור', ח', ע"א). המהרש"א התנחם במציאות המדינית של ההתחרות בין „ב' מתנות ואמונות עד ביאת גואלנו בב"י, הם: מלכות הרשעה ומלכות-ישמעאל”, והוא ציפה לנצחונה של מלכות-ישמעאל שתפסוק את ראשו של התנין (שם, שם).

המהרש"א קיבל את השקפתו של בעל „שבט יהודה” על ההבדל ביחס ליהודים בין השכבות השונות: „ודאי בעיני המלך והשרים לא יהיו שפלים ונבזים גם בגלות, אלא בעיני כלל העם והמון גוים” (שם, תעב' כ', ע"א). מצד שני, שנאת העם מצילה את היהודים ממינויים כפקידים ל„אומי ניות מבוזים מאד” (שם, שם). בדעה זו נתבטאה תחושתם של יהודי-פולין, המקורבים לאצילים ונעשים שלא בטובתם משמשיהם, והם מרגישים את שנאת ההמון אליהם. המהרש"א חש, שאין לסמוך ביותר על השלטון העצמי שבג', כי „גם הנשיאים שיש להם קרן וממשלה קצת בגלות דומה לקרן-הצבי ואין בו כוח אלא ליופי” (שם, ר"ה, כ"ב, ע"ב).

עניין מיוחד יש בוויכוחו של המהרש"א עם הנוצרים בדבר התורבן, ביטול המקדש וגילוי-השכינה בו ואריכות הגלות כעדריות לנטילת רוח-הקודש מישראל. המהרש"א משיב, כי העדר הגשמה באלהות שולל כל איתור של ההשראה האלהית: „כי אין עולם מקומו אבל הוא מקומו של עולם, ואין לו גדר במקום, כי הוא אינו גשם; ובכל מקום שכינתו שרויה כמו במציעתו של עולם” (שם, בכור' שם). מהותה של האלהות מחייב קשר אתה בכל מקום, ואין בכך סתירה לדברי חז"ל על קדושת א"י. השכינה שרויה על מאמיניה בכל מקום; א"י היא, אמנם, מקום הקיום השלם של המצוות, אבל גם בג' „אנו עושים מלאכתנו — דהיינו שאנו לומדים כל התורה... אך... א"א עלינו לשאת עול המצוות כולם ביחד. שיש מהם שתלויים בארץ ובמקדש” דש". עד בוא הגואל האומה משולה לכורת קנים ולאוספם לאגודה אחת, ע"י הלימוד הבא במקום העשיה; המשיה יאפשר להניף את כל האגודה בשלמותה, במקום הנקבע לנו... בארץ ובמקדש” (שם, ערכ' י', ע"ב).

ר' אפרים איש לונצ'ץ (ע"צ) חש את הגלות כבעיה

הנמצאים הטבעיים אינם מחולקים לשנים... ומאשר האומה הישראלית אויזה אחת, בלתי מחולקת ומפורדת יותר מכל האומות... הפיזור להם אינו טבעי... ועוד, כי לפי סדר המציאות אין ראוי שתהיה אומה משעבדת באחרת... כי הש"י ברא כל אומה ואומה לעצמה... ישראל אינם ראויים לפי סדר המציאות שיהיו תחת ממשלת אחרים”. הג' היא מכמה בחינות אנומליה בסדר הטבעי, שהוא מוכרח להתמיד בקיומו ושכל סטיה ממנו אינה יכולה להיות אלא עראית וזמנית.

צירוף זה של מושגים טבעיים, השגחה אלהית מחוקקת ושיקול-דעת נבון הוא המבטיח את הגאולה מעצם אי-טבעיותה של הג'. שכן „כל הרברים אשר הם יוצאים ממקום הטבעי אין להם עמידה במקום הבלתי-טבעי להם... כי אם היו נשארים... היה הבלתי-טבעי נעשה טבעי, ודבר זה בלתי-אפשר... ולכך מן הגלות נוכל לעמוד על הגאולה”.

ברם, בינתיים נמשכת הג' מרצון-יה' המיוחד (כי „הדבר אשר הוא... יוצא מגדר המציאות צריך שמירה חזיון ביותר שיעמוד”), וממנו באה גם מניעת ההתבוללות בתוך הג'. כל עוד קיימת אנומליה זו יש לה חוקיות משלה, ויש לה שרשים ליניקה מסדרי-הבריאה: שלטון אדום בעולם הולם את מצבו הפגום של העולם הזה. יש ניגוד רחני מהותי, ולו גם בלתי-מדע בכל תהומיותו, בין אדום ועקב: „כמו מים ואש שאע"ג שאין דעת ורצון בהם הם מתנגדים מצד עצמם... כן יעקב ועשו”... הם יסודות המבטלים בכוחם האחד את מציאותו של השני. המאבק בין שניהם הוא על מכלול היקום, כי „כל אחד ואחד רוצה שיהיה לו כלל-המציאות שהוא עולם הזה... והבא, וירצה המתנגד לר'. לעת-עתה במאבק זה „עשו הגיע לחלקו מן המריבה, עולם שיש בו גנאי וחרפה... ואילו הוא קרוב; ויעקב רחוק ממנו, מצד שהוא מסולק מן הטינופת, ויצא אחרונה”; „אי-אפשר שיהיו שני העולמות ליעקב ועשו ביחד, כי א"כ היו שני הפכים בנושא אחד”. אין לשאול לאריכות הג', שהיא תימשך כל עוד תיאות המלכות הרביעית למהות העולם הזה, „ולא יהיה ירידתם רק ע"י מלך המשיח, אשר... מדריגתו מן עולם העליון”. אף הפיזור המאכסימאלי של ישראל בג' יש לו סיבה ומשמעות קוסמיות: „כי... הם עיקר העולם... ולכך נתפזרו בכל העולם, שכן... ראוי לאומה שהיא כל העולם”. בגאווה הוא רואה את הג' כהתפשטות במרחב, שבו התפוצות מצפות לבוא עת-שלמותו של העולם והם יהיו השליטים בו.

מול פירודה הפיסי במציאות הגשמית יש באומה דבר רוחני המלכדה. רחל א"י-האומה, הקבורה על א"י-הדרך, היא הסמל של הערובה הזאת האימאננטית באומה. כשבני-האומה מגבירים את הליכוד ומתייחדים עם בוראם — הם מוציאים, כביכול, את הגאולה מן הכוח אל הפועל לאותה שעה ובאותו מקום: „כאשר יתקבץ העם אל הש"י כמו בתפלת הצבור... זהו... כמו יציאה מן הפיזור... נחשב פדיון מבין האומות”. במעשים טובים, כתפלה, תורה וגמ"ת, הם מתלכדיים לציבור, „והוה יציאה מן רשות האומות והתעלות מתוכם אל ה"י, הגברת האחדות היא ביטול הג', והמתחלקת היא הגברת הג'.

השכינה היא בג', כי בלעדי שיתוסה היו האומות מאבדות את ישראל; אולם אין השכינה משועבדת בשעבוד ישראל. על השאלה: אם „... שכינתו ית' עם ישראל... בג',

יכולים לקנות נכסי דלא-ניידי, וגם „אין הם רוצים לכבול את רכושם במקום אחד, משום שהם... נתונים לתמורות... וכל מקום שהם באים לגור... זקוקים הם לתעודות של רשות וחסד מטעם הנסיכים“, והמעבר קשה להם מהמשך הישיבה במקום שכבר קנו להם בו שכינה והגנה. הג' גם הכשיר את להיות אורחים רצויים לשלטון קפדני וריכוזי: „היהודים בכל הממשלות... לעולם יראים הם וצייתנים ונכנעים“. התפוצה גורמת בהכרח, שאפיים של היהודים מושפע מהחבר רה שבמקומות פיזורם, אך יש קווי-אופי שווים לכל היהודים בשיתוף גורלם בג': „השעבוד והפיזור מציאים מלבם... את הגאות“ וגורמים להעדר כל מגמה מיסיונרית ביהדות שבג'. הכנעתם של היהודים והעדר רוח מיסיונרית ביהדות שבג' יש בהם כדי לבטל את חששות החברה הנוצרית מפני היהודים. לאחר שהרגיע את הגויים חזר לוצאטו לשבח את נאמנותם האיתנה של היהודים לתורחם, את אומץ-לבם הנפלא לסבול ואת העדרן של עברות של אכזריות ורשע ביניהם: „פשעיהם יש בהם כמעט תמיד יותר מן השפל והמאוס“ — מסכת אפולוגטית זו, שנועדה לתקופים בעלי הישוב מדיני קר ונטיה מסחרית-חשבונית, יש בה ביטוי של ביקורת עצמית מתוך התבטלות לפני הקיים של הגויים. דברים הרבה, שנאמרו לפנים כשהם משובצים במסגרת יהודית של תפיסת הג', הוצאו כאן לרשות נכרית והוארו באור האכזרי והקר של החשבון הראליסטי.

במאה 17 פנה גם ר' מנשה בן ישראל (ע"ע) אל הגויים — אל אנשי הכיתות הפרוטסטנטיות שבאנגליה, שהיו מלאים להט דתי נוסף על הישועיהם הכלכליים. ר' מנשה ביטא לא רק את רצון הקיום, כי אם גם את מגמת ההתפשטות של הג' היהודית נוכח תופעת ההתרחבות של העולם המוכר וגילוי אפקים טריטוריאליים וחברתיים חדשים בתוכו. הרבה מנימוקי לקוחים מדברי לוצאטו, אך בפי ר' מנשה נעשה צילום דתי יותר ופחות נכנע. הוא אינו נרתע מלומר לגויים בלשונם, כדרך המתווכחים הראשונים ביה"ב, שהצרות של „עבדה“ באו על עמיה ושהנוצרים לארצות תיהם „הרגו אותם לא בעד הרשע, שלא עשוהו, כי אם בשל העושר שהיה להם“ (The Hope of Israel, sect. 29). אף בגירושם רואה הוא את מגמת האכספאנסיה שבג', כי כששליט אחד מגרש אותם מקבלם השני באדיבות ובמתן „אלף זכויות“ (שם, sect. 33). לא זו בלבד שהמסחר מאפשר להם לחיות בעושר ונכסים, ועי"כ „ישאו חן בעיני אדוניהם“, אלא הוא גם גורם ש„יחמנו עי" אחרים לבוא ולשכון בארצותיהם“ („הצהרה בפני האומה האנגלית“), כי „לכל מקום שיגיעו שם יחל המסחר לפרוח“. הנחת המרכזית של ר' מנשה בעניין המשך הג' והתגברותה היא, שכל עוד שלא תקיים נבואתו של דניאל והגולים לא יפורזו עד קצה-העולם לא תבא הגאולה.

ההרגשה שיש מקום ליהודים להתפשטות במרחב ולעליה בחברה, המגמה האפולוגטית בפניה אל עולם הגויים ותחור שת התמורה הכללית גברו והלכו עם התמורות בחברה ובדעות של אירופה של המאה 18. בעת החדשה נשתנה אפיו של הדיון על הג' מתוך נסיונות חברתיים שנעשו ע"י יהודים וגויים לביטול הג'. החל מן המאה 18 העברו המושגים והבירור בעניין הג' לדרכים חדשות של ביטוי, הן בתנועות מאורגנות, שרצו לעצב את דמותה של היהדות, והן ע"י הוגי-דעות בודדים (ע"ע אַמנציפציה; רפורמה;

חברתית, כחלק מבעיית הצדק בעולם. הוא סיכם את הרגשת המצב של הג' בפולין, ש„בגלות... הזה קטון יעקב... כי אין להם נחלת שדה וכרם, אין מלך ואין שר... וסיבת ההכנעה להביאנו בכור-הנסיון, כדי שנשים כל מחסנו בשם ה" (עוללות אפרים, ב', עמ' ל"ה, מאמר רמ"ג). מול טענות הגויים הנסמכות על הג', הוא מעמיד את שאלת הצדק החברתי בישראל ובעמים לפי מושגי כל הדתות: הוא עושה מעין קונטרפוטאציה כפולה, של עשירי ישראל עם מצב האומה ושל אומות העולם עם חלוקת הטובה הגשמית בתוכן, ומתוך השוואה זו „רוממות הניצוח על שפתי תמיד להשיב לאומות המביאים ראיה על דתם מהצלחתם... לסתור דעתם ולהרס פינתם: שהרי בכל דור... עינינו הרואות שמטר הקב"ה כל טוב ההצלחות הזמניות לשאינן ראויים, והוא מעצתו ית' העמוקה הנפלאה — כדי שלא יתפאר הגרזן על החוצב ואלא יאמרו האומות דינו רמה; שהרי גם המה מודים שנמצא בהם רשעים שאינן ראויים לשום הצלחה, ועם כל זאת הם רואין בתייהם מלאים כל טוב, וכפי רוע דרכם אינם כדאי שישפע הקב"ה עליהם מטובה, אלא שנכסי העולם הזה בשר סרוח ולחם מעופש המה המושלכים לכלבי-העולם (שם, א', עמ' ג', מאמר ה'—ר'). לפנינו ניסוח חברתי אקטואלי של שיטת המהר"ל על הזרות של מהותו של ישראל למהותו של העולם הפגום.

ר' אפרים גם נאבק עם הרגשת רווחה רוחנית שהיתה לבני דורו וסביבתו, כי שמע את העם מסתמך על לימוד התורה, „סדר הדינין וסדר הצדקה“ שבידו ותמה שכל זה אינו מקרב את הגאולה. המוכיח משתדל לשכנע את בני-דורו, שבהכרח „אין תוכנו כברנו“; עליהם לזכור את ההצלה מן הרעות שבג', ואין לשכוח „כי גם במקומות שחושבים שבהכשלם יעזרו עזר מעט ויש להם קצת הנחה ושלווה, שם תמיד האומות חושבים עלינו בנכליהם“ („שפתי דעת“, ההקדמה, ב'). הוא מזהיר את „העוורים במחנה העברים“ שלא יסמכו על שלוותם ויזכרו גלויות שחרבו.

משנתבססה יהדות איטליה בהרכבה המחודש בתוך הערים-המדינות שלאחר תקופת הרנסאנס, היה צורך להסביר את הג' לצירונים, שלבם נטה לשיקולים ראציונאליסטיים ולחרי שובים מסחריים. ב1638 כתב ר' שמחה לוצאטו (ע"ע) מאמר, שבו הוא מנסה להפיץ על הג' את האור הנוח ביותר לעיניהם של השליטים בוויניציאה תוך ניצול הלכירות-הומאניסטיים ושיקולים מרקאנטיליסטיים. הוא מדגיש את הצרות שעברו על האומה, כדי לציין את „סבלנותה לשאת יסורים אלה בהתמדה“, ובלשון שיש בה מהדי הפירוש היהודי ל„הנה ישכיל עבדי“ וברוח הערצת העת העתיקה של הרנסאנס ממליץ הוא, ש„מן הדין... שהשריד של העם העתיק לא יהיה נתעב, אע"פ שהושחת תארו מחמת התל-אות... בגלותו הארוכה; שכן הכל יודעים, כי... בימי עברו המזהיר קיבל... מידי האומן... העליון את משטר מדינתו ואת תורת חייר, הוא גאה גם על כך, שישראל הוא השריד החמרי האחרון של עמי העת העתיקה, כי „האומה היהודית לא חלו בה חליפות“, ובטוח הוא ש„האל... שמר עליה... למטרות הנגלות לפניו“. לפי מגמתו האפולוגטית מטעים הוא את התועלת שתצמח למדינה מן היהודים „להאדיר קרנו של האוצר הציבורי“. עיקר תרומתם היא במסחר, הג' עושה את היהודים לסוחרים זרים כדאיים ביותר לעיר; אין להם מולדת שאליה ירצו להעביר את רווחיהם; אין הם

שאר הדתות המונותאיסטיות בשאלה זו, הגאווה הרחנית וההרגשה הדתית, יצרו מדור לדור דפוסים חדשים של הסברת הג' שאיפשרו לאדם מישראל לשאת את סבלו בלי לאבד את דמותו האנושית ובלי להתיאש מאלהיו ומן הצדק. מן הצרה של הג' נושעה רוחו של יעקב, כי תחושת-הג' היא אחד הגורמים העיקריים לרגישות המיוחדת לשאלות הצדק האלהי החברתי של רוב בני-אומהנו. מצד מציאות מה, כלשונו של המהר"ל, נעשתה אומתנו שונה משאר אומות-העולם ע"י הניסיון ההיסטורי ביסורים ובהשפלה ובתלישות דורות על דורות, ע"י התגובה הערה והגאה שהגיבו מתוך ניסיונם זה.

י. מ. גוטמן, מפתח התלמוד, ג', ע' ארץ-ישראל, ארבע מלכויות, תר"ץ; י. קופמן, גולה וזכר, א-ד, תרצ"ג; י. בער, התנועה המשיתית בספרד בתקופת הגירוש (ציון, ה' ס"א), תרצ"ג; הנ"ל, ארץ-ישראל וגלות בעיני החזרות של ימיה-הביניים (שם, ר' קמ"ט), תרצ"ד; ג. רוסנשטרייך, המתשבה היהודית בעת החדשה, א/ 189-215, תש"ה; ג. שלום, רעיון הגאולה בקבלה, תש"ו; אנציקלופדיה מקראית, ב', ע' "גלות", תשי"ד; A. Posnanski, *Schiloh*, 1904; G. Rosen, *Juden und Phönizier*, 1926; J. F. Baer, *Galut*, 1936; G. Scholem, *Major Trends in Jewish Mysticism* ("Exile", "Tikkun"), 1941.

ת. ה. ב"ש.

גְּלִילָה (Glasgow), עיר-תעשייה ונמל חשוב במחוז לְנֶרְק במערבה של סקוטלנד; הגדולה בערי-סקוטלנד והשניה בגדלה אחרי לונדון בבריטניה הגדולה: 1,080,000 תושבים (1953). העיר יושבת על נהר קליד, קרוב לשפכו הרחב אל התעלה הצפונית שבין בריטניה הגדולה ואיר-לנד. ג' היא מהגדולים שבנמלי-בריטניה; מיתקניה רצי-פיו ומזחיו נמשכים לאורך 20 ק"מ; המספנות מכסות שטח של 150 הקטאר, וג' היתה במאה ה-19 ועד מלחמת-העולם II המרכז הגדול ביותר בעולם לבניין-אניות. העיר היא גם מרכז מסחרי ומרכז לתעשיות כבדות וקלות שונות: בתי-יציקה לברזל ופלדה, מפעלי טפטיל ועיצוב-עורות, בתי-חרושת לקטרים, מפעלים לייצור כימיקלים, צבעים, נייר, סבון, טבק וחררי-מוזון; תעשיית הברזל והפלדה מעסיקה כ-150,000 פועלים.



נמל-גלאזגו

השפלה; סוציאליזם יהודי; חסידות; חבת-ציון; ציונות; אגדת ישראל; מ. מנדלסון; ש. ר. חירש; ל. פינסקר; אחד-העם; ש. דובנוב; מ. י. בן-גוריון; י. ה. ברנד; י. קלצקין; א. ד. גורדון; א. י. קוק; פ. רוזנצויג). תפיסת הג' של תנועות ושל אישים אלה אינה ניתנת להפרדה מעצם מהותם ושיטת-היהמ. ויש לדון בה בכלל הדיון עליהם; אף אלה שמחשבתם הלכה בדרכי-קדומים מייחסים בעת החדשה את דעותיהם למתחדש ע"י התנועות האלו. עד המחצית השניה של המאה ה-19 היה נראה, כאילו גוברות במציאות ובמחשבה המגמות של ביטול הג' מתוך התקרבות לעמים, או של קיום מכובד בתוכה מתוך מציאת מובן לה — אם כעונש עליון ואם כתעודה דתית נעלה; ואילו מן המחצית השניה של המאה ה-19 החריפה המציאות של הג' בעולמה של הלאומיות (ע"ע) העולה בהרגשת העמים, וגברה המגמה בין היהודים לתאר את הווייתה במונחים של זעם ויאוש, שאם גם נטבעו במטבעות-לשון מודרניות. הרי תכנון היה המושג העתיק של הג' של הדורות הקודמים ביהדות; ורבו המאמצים לקיים את האומה בייחודה וברציפותה ההיסטורית במסיבות המת-חדשות ומתחלפות.

כיום (1955) חזרו שתי התפיסות היסודיות של העת החדשה על הג' להיאבק ביתריכות: יש מצביעים על השואה באירופה ועל האכזריות של המשמידים האדישות של רוב בני-העמים בעולם למראָה, כפי שנתגלו בשנים 1939—1945; על שנאת-ישראל שלא נעלמה מן האומות גם לאחר הזוועה של היטלר; על הטמיעה העצומה של יהודים במקומות המגע החברתי החפשי; על תקומת מדינת-ישראל בארצו ועל הקשיים שבקיום האחדות והקשרים בין עם בארצו לבין מיעוטים בנכר. תופעות אלו מתפרשות כאותות של הגיוון והסכנה הכרוכים בקיום הג' וכראיות חותכות להכרח של חיסולה. ויש מצביעים על הזירות המדינית והשוויון החברתי שניתנו לפי החוק ליחידים מישראל בכל ארצות-התבל, ועל הרשות לפעולה תרבותית וחברתית הניתנת לאירגונים יהודיים ברוב מדינות-העולם; על ההשגים האיר-גוניים, הרוחניים, הספרותיים והפילאנטרופיים של העדות

שבתפוצות; על הכוח המדיני והחמרי הנוסף למדינת-ישראל ע"י תמיכת יהודי-התפוצות; על הדוגמה של ימי בית שני אצלנו, ועל הצלחת הגרמנים בעת החדשה ללכד את תפוצותיהם מסביב למדינתם. הללו סבר-רים — בדומה ליהודים בימי פילון ופלא-וויוס, בימי הגאונים ובמאה ה-19, — שיש טעם, זכות-קיום ותועלת לאומית בקיומן של התפוצות כפי האפשרויות החבריות בהן בהיותן מתפשטות על תבל כולה. במציאות נוטים רבים ממחייבי הג' להעריך את המדינה כצורה טובה יותר של קיום יהודי, והם אוהדים את מפעל "קיבוץ-הגלויות" שהוחל בו. מצד שני מכיר הרוב בין שוללי הג' שאין כיום באופק אפשרות של חיסול התפוצות.

תחושת הג' היתה אחד הכוחות המת-מידים המפירים במחשבת היהודים. היא ביטאה את רצונם להגאל ולהשמר כעם גם בימים הקשים ביותר. הוויכוח בינם לבין



א. ק. ג. גלזוב

נעזרו: שתי הסימפוניות הראשונות, הרביעיה הראשונה לכלי-מיתר ושתי פתיחות „על נושאים יווניים“, שאת כולן חיבר בגיל שבין 16 ל-20 ושעוררו התלהבות. אחר-כך ערך סיבובי-קונצרטים בארצות-אירופה, שהקנו לו במהרה שם בינלאומי, אולם להת-הלות מזהירות אלו לא היה המשך של ממש; מיצירותיו המאוחרות זכו להצלחה רבה רק מעטות, כגון הפואמה הסימפונית „סטנקה ראוני“, הבאלט „רימונדה“, הסימפוניה הששית, שני קונצ'רטות לפסנתר וקונצ'רטו לצ'לו, וביחוד הקונצ'רטו לכינור ולתזמורת. ג' חיבר 8 סימפוניות, 7 רביעיות לכלי-מיתר, חמישיה, קונצ'רטו לסאכסופון, חליל וכלי-מיתר, ורביעיה לסאכסופונים, סונא-טות וקטע-סולו לפסנתר, ועוד.

B. Belyaev, A. K. G. I—III, 1921—1922; Г. В. Асафьев (И. Глебов), Г., Опыт характеристики, 1924; G. Abraham, On Russian Music etc., 1939; Г. Федоров, A. K. G., 1947.
א. ג. ג.

גֶלְזֶנְקִירְכֵן (Gelsenkirchen), עיר-תעשייה בגרמניה המערב-רביה, במחוז הרוזר, 318,000 תושבים (1950). יושבת על נהר אֶמְשֶר, ותעלות המקשרות אותה לרוזר ולרינוס עשויה נמל-פנים גדול, שמחזורו הגיע ב-1952 ל-5¼ מיליון טון סחורות, בעיקר עפרות-ברזל, פחם, שמנים מינראליים, תבואה ועצי-בניין למכרות. בתחום העירוני עצמו ובסביבות העיר מרוכזים מכרות-פחם, שעליהם מושתתת תעשייתה הכבדה של ג'; בתי-יציקה, מפעלים למוצרי-פלדה וחומי-ברזל, לייצור נפט סינתטי ומוצרי-פחם כימיים אחרים, מכונות, כבלים ואביזרי-חשמל; ג' היא גם מרכז תעשיית הזכוכית הגרמנית.

באמצע המאה ה-19 עדיין היתה ג' עיירה קטנה. התי-פתחותה המהירה לעיר-תעשייה אדירה חלה בתקופה שבין 1870 ומלחמת-העולם I. במלחמת-העולם II סבלה ג' הרס רב ע"י הפצצות מן האויר. כשליש ממפעליה החרשתיים וכמחצית בתי-מגוריה נחרבו. בשנים שאחרי המלחמה זכו העיר ומפעליה התעשייניים הגדולים לשיקום מהיר.

גֶלְזֶר, אֶדוּאָרְד — Eduard Glaser — (1855, דויטש-רוסט [בוז'מיה] — 1908, מינכן), אסטרונום וגאוגראף אוסטרי-יהודי, אחד מגדולי חוקרי ערב הדרומית. בן-עניים; למד בגימנסיה בפראג, כשהוא מפרנס את עצמו כמורה בביתו של גנראל אוסטרי. באוניברסיטה למד מאתמאטיקה וגאודסיה וקיבל ב-1877 משרה במצפה-הכוכבים בווינה; שם התחיל להתכונן למסעותיו במזרח ואף למד ערבית. ב-1880 הלך ג' לתוניס כמורה-בית אצל הקונסול הכללי הצרפתי והיה עד-ראיה לכיבוש הארץ בידי הצרפתים. ב-1882 נסע למצרים בדרכו לערב, אולם נאלץ להתעכב שם ונעשה עי"כ עד לכיבוש הארץ בידי הבריטים. יצא למצרים העילית, כדי להשתתף בחקירת ליקויי-החמה שחל שם באותה שנה. משם הגיע לצנעא שבתימן, אולם נאלץ לחכות כשנה עד שהורשה להכנס לפנים-הארץ. תוך כדי כך הצליח ללמוד את הריאלקט התימני עד כדי יכולת לדבר בו כאחד

מקומה הגאוגראפי של העיר בלב חלקה המערבי של השפלה הסקוטית הפוריה ובנקודת-הצטלבותן הטבעית של דרכים הכשיר אותה ליישוב מימיקדם; הפירות ארכאולו-גיות גילו ישוב רצוף כמעט החל בתקופת-האבן. ג' התפתחה לאיטה ביה"ב, בעיקר כמרכז כנסייתי, עד המאה ה-18 (כ-20,000 תושבים ב-1750). גידולה המהיר כנמל בא עם התפתחות המסחר עם אמריקה הצפונית, ביחד אחרי המ-צאת ספינת-הקיטור (77,000 תושבים ב-1801, 395,000 — ב-1861, 1 מיליון — ב-1920). הקליד העמק הורחב ונהפך עורק-שיט לספינות-אוקיינוס מכל הגדלים. מכרות-הפחם ועפרות-הברזל של לאנארקשיר נתנו דחיפה לפיתוחן של התעשייה הכבדה והתעשייה הכימית.

בעיר רבעי-מסחר ורבעי-מגורים הדורים, גם שיכוניי-פועלים חדישים נרחבים, שהוקמו בדור האחרון. אולם בצדם עוד שרדו בה שכונות-עוני מן המאה ה-19, שהן מן הגרועות שבבריטניה. מבנייניה העתיקים של ג' — קאתדראלה מן המאה ה-12, ממוסדותיה ובנייניה החדשים — מוזיאונים לאמנות ועתיקות, האוניברסיטה (נוסדה 1450), ביי"ס גבוה לטכניקה, בניין העיריה, ספרייה ציבורית ענקית; כן ניטע בתוך העיר פארק נרחב. — ג' הופצה וניזוקה קשה בימי מלחמת-העולם II (1941) ע"י חילי-האויר הנאצי.

A. MacGill, G.: Its Rise and Progress, 1938; W. Power, The Face of G., 1938; C. A. Oakley, The Second City, 1946.

א. פ. ט.

יהודים בג' נזכרים בפעם הראשונה ב-1817, וב-1823 הוקם בה בית-כנסת. ב-1831 היו בעיר 47 יהודים בלבד. קצב הגידול של מספר היהודים בג' היה איטי ביותר עד סוף המאה ה-19. עם גל ההגירה הגדולה מרוסיה אחרי 1881 נמשכו לג' מתיישבים יהודיים רבים. היום נאמד הישוב היהודי בג' ב-13,400 נפש והוא הרביעי בגודלו בין ישובי היהודים בבריטניה הגדולה (אחרי לונדון, מנצ'סטר ולידון). המת-יישבים הראשונים עסקו בעיקר בחייטות, אך בינתיים נתרחב הבסיס הכלכלי של הקהילה. קיימים בג' מוסדות-הקהילה ומוסדות-הצדקה הרגילים וכ-15 בתי-כנסת.

A. Levy, The Origins of G. Jewry, 1812-95, 1950.

גֶלְזוֹב, אֶלְכְּסַנְדֵר קוֹנְסְטַנְטִינוֹבִיץ' — A. K. Glazy — (1865, פטרבורג — 1936, פאריס), מוסיקאי וקומפוזיטור רוסי. למד מוסיקה מפי באלאיקוב ורימסקי-קורסאקוב, אנשי האסכולה המוסיקאית הלאומית הפולקלוריסטית, אולם אח"כ הושפע גם מן האסכולה ה„מתי-מערכת“ ומצ'יקובסקי. ב-1900 נתמנה למורה בקונסרוואטוריון של פטרבורג, ומ-1906 עד 1928 היה מנהלו. היתה לו השפעה ניכרת על סטראווינסקי הצעיר, על חאצ'אטוריאן ועל שו"ט-סאקוביץ'. ב-1928 עזב ג' את רוסיה ונשתקע בפאריס, ושם מת.

ג' לא נמשך לאופרה אלא עסק במוסיקה לכלים, והיה לו חוש מפותח למבנים צורתיים, להארמוניות נרחבות ולתיכ-נון-מוטיווים, ובגללו זכה לכינוי „בראמס הרוסי“. אולם ג' חסר היה את הדחף הנפשי העז, המציין את בראמס, ואף את הגוף המקומי האפייני למוסיקאים הרוסיים הלאומיים, וכן לא הדר לרוחה של הלשון המוסיקאלית של המאה ה-20; עד סוף ימיו ייצגו יצירותיו בעיקר את המוסיקה המסורתית של שלהי המאה ה-19. — רוב יצירותיו המוצלחות ביותר שייכות לתקופת

עוד להעלים את האמת, נאותה האלה לטו לבקשת ג' והפכה את הנערה לנער. אגדה זו נמסרה ע"י אנטונינוס ליבראליס (Transformations 17).



פוליסטוס ונאלאטיה. פרסקו ב"בית-ליווייה" על הר-פאלאטינוס ברומא (על כתפו של פוליסטוס - שדום)

גַלְטִיָה (Galatia), מדינה ואח"כ פרובינציה רומית, במר-כזה של אסיה הקטנה (ע"ע) העתיקה היא כלה את החלק התיכון של נהר-האלים ואת החלק העילי של נהר-סאנגאריוס. באיזור אגני-נהרות אלה הארץ היא אדמת-מישור פורייה; חבל-הארץ הצפוני הוא הררי ומיוער, הדרומי רמה חשופה יבשה ומלחה, אך טובה למרעה. ג' היתה תחילה חלק של פריגייה (ע"ע). ב-278 לפסה"ג בעקבות פלישת הקלטים (ע"ע; וע"ע גליה) לבאלקאן, עברו שנים משבטיהם — הטקטוסאגים והטוליסטובויים — בהגת ברגוס לאסיה הקטנה. שירתו זמן-מה בצבאות מלכי ביתיניה ופונטוס והתיישבו, כנראה בהסכמתם ובעזרתם,



הנאלי הנוסס ספליש ספרנאסו (הסוויאון) הסאפיטוליני ברומא

מילידי-הארץ, ועסק בתצפיות אסטרונומיות, שאיפשרו לו לקבוע הראשון את מקומה הגאוגרפי המדויק של צנעא. ג' ביצע בס"ה ארבעה מסעות להימן: 1883, 1885—1886, 1897—1898, 1899. הוא היה צריך לממן אותם בעצמו ע"י מכירת הכתובות וכה"י שמצא שם. בין עזריו היה ר' חיים חבשוש, שכבר היה מדריכו של יוסף הלוי (ע"ע); מטעמי בטחון העלים את יהדותו, עד שלא האמינו עוזריו היהודים שהוא יהודי. בס"ה הביא ג' לאירופה כ-1800 כתובות, ביניהן לראשונה קתבאניות. למקומות שאליהם לא יכול היה להגיע בשל סכנת-הנפשות הכרוכה בכך, שלח ג' חימנים שלימד אותם את מלאכת עשיית תבליטים.

ג' היה מסור לממשלת תורכיה, שאיפשרה לו את מס-עותיו, ושאף לסייע בידה לקיים את שלטונה על ערב. הוא שהציע את בניית מסילת-הג'אז, ואחרי הקונגרס הצלוני הראשון הציע התיישבות יהודית בתימן, מה שלדעתו היה רצוי ביותר לממשלת תורכיה. הרצל כתב נגדו את מאמרו "Zionismus" בBerliner Tageblatt מיום 4.1.1898.

רוב החומר המעובד ע"י ג' עדיין לא ראה אור. עזבונו נמצא באקאדמיה הוינאית וממנו יצא רק כרך אחד: "המסע למאריב" (Eduard Glasers Reise nach Mârib), 1913. החשובים במחקריו שנתפרסמו בחייו הם: Skizze der Geschichte Arabiens von den ältesten Zeiten bis zum Propheten Muhammed (קורי הולדות ערב מי-מיקדם עד לנביא מוחמד), 11—1, 1890—1889; Arabien und Afrika (החבשים בערב ובאפריקה), 1895; Zwei Inschriften über d. Dammbbruch v. Mârib Punt u. d. Sud-; 1857; arabischen Reiche (פונט וממלכות דרום-ערב), 1899.

ש. ד. גויטיין, מי היה א. ג' (קובץ "שבות תימן"), תשרי. S. Lichtenstädter, E. G. (Jahrb. jüd. Gesch. u. Lit., 1909); O. Weber, E. G.'s Forschungsreisen in Südarabien, 1909; Habshush, Travels in Yemen (ed. S. D. Goitein), 1941. מ. פ.

גַלְזֵר, יְהוֹשֻׁעַ (יול'וס) (1885—1831). משפטן אוסטרי, יהודי מומר. עיקר פעולתו המדעית היה בחקירת המשפט הפלילי. מ-1860 היה פרופסור באוניברסיטת וינה, ב-1871—1879 — מיניסטר-המשפטים, ואח"כ תובע כללי בבית-המשפט העליון. ג' היה מחבר קובץ-החוקים של השיפוט הפלילי האוסטרי (1873).

גַלְטִיָה (Γαλατία), שמן של שתי דמויות במיתולוגיה היוונית.

(1) לפי אגדה סיצילית, היתה ג' היפה והלבנה γάλα = חלב) בתם של ג'רוס ושל אחת מאלות-הים, ואף מושבה היה בים. הקיקלופס פוליפמוס חשק בה, אך היא דחתה אותו ונמשכה אחרי אקיס, בנם של האל פון ושל אחת הנימפות. פעם הפהיע פוליפמוס את זוג המאובנים על שפת-הים והרג את אקיס. ג' השיבה אותו למוצא אמה, בהפכה אותו לנחל של מים זכים, הנקרא מאז על שמו. מעשה ג' זה מסופר ע"י תאוקריטוס (ע"ע) וע"י אווידיוס (ע"ע; Metam. XIII, 750).

(2) לפי אגדה כרתית, היתה ג' אשתו של לַמְפְרוֹס, אורח פיסטוס, וילדה לו בת. מאחר שבתקופת הריונה תבע ממנה בעלה ללדת בן ואיים עליה שלא יתיה בת, העלימה ג' מבעלה את מין הילודה וגידלה אותה כנער. כשלא יכלה

המיוזוג עם הילידים; השלטון הרומאי הגביר את התפתחות הערים ע"י ייסוד מושבות חיילים-רומאיים משוחזרים וע"י סלילת כבישים. לשבטי ג' הקלטיים ניתן אירגון חדש בצורת 3 קהילות בעלות חוקה יוונית רגילה, מאוחדות ע"י פולחן משותף של רומא ואוגוסטוס. במאה ה-2 כבר עבר הדגש מחייה שבט לחייה העיר בכל 3 האיזורים, וכן נמשך תהליך ההתייוונות, אם כי הלשון הקלטית הוסיפה להיות שגורה בפי האיכרים עד המאה ה-5. חשיבותה של ג' בתור ארץ-מעבר גדלה עם הפיכת ביוזאנטיון לבירת המזרח בראשית המאה ה-4. עיקר עשרה של הארץ בא מגידול צאן ובקר; גם לתוצרת האריג והלבוש של ג' יצא שם בקיסרות הרומאית. הנצרות הקדימה לחזור לג', ובמאה ה-4 כבר היתה הדת השלטת בפרובינציה זו.

F. Stahelin, *Geschichte d. kleinasiatischen Galater*, 1907; A. H. M. Jones, *Cities of the Eastern Roman Provinces*, ch. IV, 1937; M. Rostovtzeff, *Social and Economic History of the Hellenistic World*, I, 578 sqq., 1941; D. Magic, *Roman Rule in Asia Minor*, I, 453 sqq., 1950.

ש. אפ.

היהודים. על המגע הראשון בין יהודים וגאלאטים מסופר בס' החשמונאים ב' (ח', ט"ז ואילך). במלחמתו של אנטיוכוס III במלון פחת מדי ב-200 לפסה"נ היו השכירים היהודיים בצבאו של המלך הגורם המכריע לנצחונם בקרב אפוליניאטים על צבא מתנגדו, שהיה מורכב בעיקרו משכירי רים גאלאטיים (ע"י פוליביוס, 53—54). אנטיוכוס, שבטה בנאמנותם של היהודים, ישב ב-216 אלפיים משפחות יהודיות מארס-נהריים במושבות צבאיות במחוזות פריגיה ולידיה, שהיו נתונים בסכנת מרידות, והקציב להם שדות וזכרים לפרנסתם (יוספוס, קדמ' XII, 147 ואילך). מכאן נתפשטו היהודים אף על פני ג', וקרוב לוודאי שבאו אליה גם ממחוזות אחרים שהיו, יחד עם ג', כפופים למרותם של מלכי אסיה הקטנה. פילון (המלאכות לגיוס, 36) מעיד על מציאותם כל יהודים בפונטוס, שחלק ממנה השתייך לג'. פאולוס עבר בערי ג' במסעיו השני והשלישי (50—56) והטיף לתורתו בבתי-כנסיות (מעשיה-שליחים ט"ז, ר"ג שם י"ח, כ"ג). הוא נפגש בג' לא רק ביהודים, אלא אף בהמון גרים-למחצה — „יראידים“. אל הנוצרים שמבין היהודים והמתייחדים הללו מכוונת ה„איגרת אל הגאלאטים“, שנשלחה בערך ב-56 מאפסוס.

על מציאות היהודים בג' במאה ה-1 לסה"נ מעידים צו מטעם אוגוסטוס לטובת היהודים שבאנקיריה (קדמ' XVI, 6, 2—5) ודריח ששלח אגריפס לקיסר קאליגולה (פילון, המל-אכות לגיוס 33). על מציאות יהודים ובתי-כנסיות בג' במאה ה-2 מעיר אָוֶבְיוֹס (Hist. Eccl. V, 16). נשתמרו כתובות-קברים מג', שבהן נזכרים — בצד שמות יווניים — שמות עבריים, כגון Elaxάβ (= יעקב), Eοθάρα (= אסתר) וכד' (REJ, X, 77).

קרוב לוודאי, ש„גליא“ שבה ביקר ר' עקיבא (ר"ה כ"ו, ע"א) אינה אלא ג', ואפשר שגם התנא מנחם (או נחום) איש גליא (תוס' עירי י"א, ח'; כתוב' ס', ע"א; ב"ר מט, ח') והאמורא ר' יודן דמן גליא (ב"ר נ"א, ט') היו בני ג'; האחרון אף מכוונה ר' יודן מקפודקיה (ב"ר כ"ח), שהיא שכנתה הקרובה של ג'. בסינאפי, שנחשבה על ערי ג' מימי אדריינוס, ישב עקילס הגר.

על מצבם המשפטי והכלכלי של היהודים בג' הרומית אין



ראש נאלאטי

סססל, נאלאטי חורג את אשתו ואת עצמו" (ספס-לודוביו), העתק רוסי סן האורינינאל שבפרנאטון (הסוויאון הלאומי של הסידיקלטיאנוס ברומא)

במרכז הצייהאי, ממערב להאליס, בערך ב-265. איזור התי-יישבותם נקרא מכאן ואילך ג' ע"ש הקלטים או הגאלים; הערים הראשיות בו היו אַנקיריה, גורדיון ופסיגוס. לאחר זמן נצטרף להם שבט קלטי שלישי — הטרוקמים — שנתיישב ממזרח להאליס, מסביב לעיר טיוום. מדינת הגא-לאטים היתה מדינת-ספר בין ביתניה, פונטוס ופרגאמון מצפונה ומערבה ובין מלכות הטרוקיים מדרומה ומזרחה. עד למאה ה-2 נתקיים בה האופי הקלטי של האירגון המדיני. כל אחד משלושת השבטים היה מחולק לארבע עדות, ולכל עדת היה שליט משלה; המוסד היחיד המשותף לשלושת השבטים היתה כנסת בת 300 זקנים, שנועדה בחורשת-אילנות קדושה לשם שיפוט בדיני-נפשות. הגאלאטים התי-רחקו מחיי עיר, הוסיפו לנהוג חיי פשיטות וגזל, בעיקר נגד ערי מערב אסיה הקטנה, ובשעת-סכנה בחרו להם מפלט במצודות בראשי-הרים לפי הנוסח הקלטי. הכובשים נשאר מיעוט, והאיכרים הילידים הוסיפו לעבד את אדמותיהם ככפופים לאצילות הקלטית. רבים מהגאלאטים נדדו מארצם להיות חיילים שכירים למלכים ההלניסטיים.

הגאלאטים נצטרפו לאנטיוכוס III במלחמתו נגד רומא ונחלו יחד עמו מפלה ניצחת בקרב-מאגנסיה ב-190. מאז ירדה קרנם, הם נעשו תחילה כלי-שרת בידי רומא נגד פרגאמון, ואחר-כך באו במרותו של מתרדת (ע"ע) מלך פונטוס. עם כיבושי פומפיוס ב-63 לפסה"נ נעשתה ג' מדינה קליניטית של רומא, וב-25 לפסה"נ הפכה לפרובינציה. גבולותיה הורי-חבו בהדרגה ע"י צירופם של השטחים שמסביבה, ובימי אספסינוס (ע"ע) הקיפה את כל אסיה הקטנה המזרחית, ובה חנו 2 לגיונות. טרַיָנוֹס (ע"ע) החזיר את הפרובינציה לגבולותיה של מדינת ג' שבעבר.

במאה ה-1 לסה"נ גברו בין הקלטים תהליכי ההתייוונות

הוא מבליט את ההמשכיות היהודית. ההעמקה והניתוח האינטלקטואלי, המציינים את שיריו, עושים אותם לעתים מעין מסות. ביקרתו של ג' על השירה היידי, על משוררי העולם ועל בעיות יהודיות בספרות מצטיינת בשנינות לשון-נית ובניתוח מעמיק על דרך הביקורת האמריקנית החדשה. ספריו: „יעקב גלאטשטיין“ (1921); „פרייע פערזן“ (1926); „קרעדאס“ (1929); „די שורים-גווארדיע“ (1931); „יידישטייטשך“ (1937); „ווען יאש איז געפארן“ (1938); „עמיל און קארל“ (1940); „ווען יאש איז געקומען“ (1940); „געדענקלידער“ (1943); „יאסל לאַקש פון כעלם“ (1944); „שטראלנדיקע יידן“ (1946); „אין תוך גענומען“ (1947).

י. ראפאָרט, יעקב גלאטשטיינס דיכטערישער וועג (טייטש און פּעדער, ב', 1949).

ג. ה.

ג'לי, ג'מבטיסטה — Giambattista Gelli — (1498, פּירנצה — 1563, שם), סופר ומוראליסט איטלקי. לפי אומנותו היה אורג-גרביים, אולם בנעוריו למד לאטינית וכל ימיו התעניין בספרות. השתתף בייסוד ה„אקאדמיה הפלורנטינית“ השניה ובה הרצה משנת 1553 עד מותו על כתבי דאנטה ופטרארקה. בחוגי ההומאניסטים התפרסם ע"י תרגומיו מלאטינית, אך ביחד ע"י שני דיאלוגים בעלי אופי מוסרי-פילוסופי: 1) *I capricci di Giusto bottaio* („הרהוריו של ג'וסטו עושה-החביות“, 1548), עשר שיחות בין בעל-מלאכה המים נשמחו; נאסרו ב1562 ע"י הכנסייה; 2) *Circe* („קירקי“, 1549), ויכוח בין אודיסוס ועשרת חבריו, שהפכה אותם קירקי הקוסמת לחיות והם שמחים בחלקם. בשני דיאלוגים אלה רצה ג' להמחיש בצורה אלגורית את הניגוד בין היצרים ובין השכל ולהוכיח שמחובתו של האדם להשתלט על תאוותיו ולקבל את מרות השכל. הדיאלוגים זכו למעמד קלאסי בספרות האיטלקית ותורגמו בזמנם לכמה שפות. — כל כתביו: חוצ' א. סאנזי, 1952.

A. Ugolini, *Le Opere di G.B.G.*, 1898; N. Tarantini, *La 'Circe' e i 'Capricci del bottaio'*, 1917.

ג'ליאר, רינגולד מוריציין — P. M. Gliær — (נר' 1875, קיוב), קומפוזיטור רוסי. ג' למד בקונסרוואטוריון של מוסקוה ומוריו היו איפוליטוב-איוואנוב וטאנייב. תחר לה היה ממשיך במסורת האסכולה הלאומית והעממית הרוסית של מוסורגנסקי וחבריו; ואח"כ הושפעה יצירתו גם מן האימפרסיוניסטים הצרפתיים (דביסי, ראָל). מ1914 עד 1920 היה ג' מנהל הקונסרוואטוריון של קיוב ומ1920 עד 1941 פרופסור בקונסרוואטוריון של מוסקוה. ביצירתו בר לטים היסודות העממיים-ההיסטוריים והדי ההווי של עמי ברית-המועצות. את השיא של תקופת יצירתו הראשונה, ה„אפית“, השיג בסימפּוניה השלישית (1909/11), המתארת את עלילות הגיבור הרוסי האגדי איליה מורומץ. שירות סימפּונית ובאלטים סימפּוניים שלו מוקדשים למוטוויים קוזאקים ועממיים אחרים; ריקוד-המלחים מן הבאלט. הפרג האדום (1927) נתחבב על הקהל ביותר והפך ריקוד-עם ממש. לפי הזמנת השלטונות הסובייטיים חיבר ג' מוסיקה לפסטי וואלים ממלכתיים ולצבא האדום ואופרות על נושאים לאומיים ומהפכניים. מוסיקה שחיבר ל„אודיפוס“ של סופוקלס (1921) ול„ליסיסטרטסה“ של אריסטופאנס (1923) ובאלטי-מימדךמה „קלאופאטרה“ מעידים על זיקתו לתרבות הקלאסית, ושירה סימפּונית („חיקוי ליחזקאל“, 1919) — גם על קירבתו לתנ"ך. — ג' חיבר גם יצירות רבות של מוסיקה קאמרית.

בידינו תעודות ישירות, אך מסתבר שלא היה שונה מן הידוע לנו על מצבם בחלקי אסיה הקטנה (ע"ע) הסמוכים לה. W. M. Ramsay, *Hist. Geogr. of Asia Minor*, 1890; id., *The Cities and Bishoprics of Phrygia*, I-II, 1895-1897; A. Steinmann, *Der Leserkreis d. Galaterbriefes*, 1908; J. Juster, *Les Juifs dans l'empire Romain*, I, 193 sqq., 1914; J. B. Frey, *Corpus Inscriptionum Jud.*, II, 1952. ק. ה. ב.

ג'לטינה, חלבון חסר צבע, טעם וריח, שהוא מתקבל על-ידי הידרוליזה מן הקולגן שבעצמות, עורות, סחוס או נפלי-בשר של בעלי-חיים. להכנתו מעבדים את החומר הגלמי — אחרי שטיפתו במים — תחילה בסיד ואח"כ בחומצה. בחימום ממושך באדי-מים עובר הקולאגן לג' נזולית, שהיא נקרשת בקור וניתנת לפיצול לעלים דקים שקופים.

הג' תופחת במים קרים, ניתכת בחימום ונמסה במים חמים. תמיסתה — אפילו בריכוז שאינו מגיע ליותר מ% 1 — נקרשת בקירור. בטמפרטורה שלמעלה מ70° מאבדת תמי-סת הג' את כושר-ההקרשה מחמת פירוק הידרוליטי חלקי. הג' מתעפלת ע"י מיצי הקיבה והלבלב, וערכה הקאלורוי הוא 346 קאלוריות ל100 ג'. היא יכולה לשמש מקור-חנקן, ואעפ"כ אין ערכה התזונתי רב, מאחר שהיא חלבוֹן לא-מושלם, העשוי בעיקר שיירי גליצין ולזין חסר כמה חומצות אמיניות (ע"ע) חשובות, כגון טירוזין, ציסטאין וטריפטוף-פאן. — משתמשים בג' במשק-הבית ובתעשיית-מזונות להכנת גלידות וממתקים וכו', להצללת יינות, בירה וחומץ. בתעשיית-טפסטי, בצילום ובטכניקת-הרפרודוקציה, להכנת קרקעי-מזון בעבודה מיקרוביולוגית, וכן ברפואה לתחבשות. תרמילי-תרופות, להשתקת דמם ולריפוי פצעים בושט ובקרי-בה. — השימוש בג' כחומר-עיבוי בריבות, קרישים ושימורי-פירות נאסר ברוב הארצות. — מטעמי כשרות אסור השימוש בג' בכל המזונות, מחמת חשש למוצאה מבהמה טמאה או מבשר לא-כשר.

ג'לטשטיין, יעקב (נר' 1896, לובלין), משורר, מבקר ומספר יידי. למד בחדר ובבית-המדרש ואח"כ אצל מורים פרטיים. ב1914 היגר לאה"ב ולמד משפטים בניו-יורק. סיפורו הראשון נדפס ב1914 ושיריו מתפרסמים מ1919. בשנות 20 היה מראשי הזרם האינטרוספקטיווי „אינזיכום“. נחשב כאחד מגדולי המשוררים המודרניים ואמני-הלשון בידיית והמובהק שבמבקרי השירה בספרות לשון זו.

שירתו של ג' היא שירה מודרנית במקצב חפשי. ג' הוא וירטואוז של חידושי-לשון נעזים, בתקופתו הראשונה הפריז בשעשועי-לשון גרוטסקיים, אולם אחרי-כך היו יצירת המלה וההעמקה ברמזי-לשון למכשיר עיקרי בסיגנונו המקורי, שהוא מלא פיקחות ואירוניה, שופע ניב עממי מסוגנן ו„מזג-אויר יהודי“.

ג' הרחיב את תחומי הליריקה על נושאים „פרוזאיים“ של החיים, המדיניות והספרות וביטל את ההגבלות שב„מילון הפיוטי“. — את המעבר מן השירה העירונית-האוניוורסאלית לתכנים יהודיים מסמל שירו „ליל מנוחה, העולם הגדול“ (1938), המביע אכזבה מן הציוויליזציה המערבית ופניה לחיפוש הערכים האנושיים בהווה היהודית. בסדרות שיריו על ר' נחמן מברסלב הביע בעיות של האדם המודרני ומוטי-וויים ליריים כלל-אנושיים בלבוש היהודי ביותר. הספר „יהודים קורנים“ מוקדש לשואה הגדולה, תוך קישור גסיסת העם עם גסיסת האלהים, שהוא סמל המהות היהודית ההיסט-טורית („בלי יהודים לא יהיה אלהים יהודי“). בשירי אמי

בייצור התעשייתי של ג' הוחל ב1786. בזמן האחרון גדלה הצריכה מאד, והג' נעשתה ענף חשוב במשק-החלב תעשייתי-הג' באה"ב צרכה בשנים האחרונות כ3—4 מיליארד ליטר חלב בממוצע השנתי, והצריכה השנתית של ג' הגיעה שם ל20—25 ליטר לנפש. בגלל קליטת כמויות גדולות של חלב בחדשי-העדרה, נקראת תעשיית-הג' „גלגל-האיזון“ של משק-החלב.

י. פ.

גַלְיָה (Gallia), בתקופה העתיקה שם הארץ המשתרעת בין האלפים בדרום-מערב, הים התיכון והפירנאים בדרום, האוקיינוס האטלנטי במערב והרינוס בצפון וצפון-מזרח, ז.א. בעיקר צרפת. עם בלגיה וחלקים מהולנד ומערב-גרמניה. מבחינת הרומאים היתה זאת „ג' שמעבר לאלפים“ (G. transalpina), להבדיל מ„ג' שמעבר זה של האלפים“ (G. cisalpina) היא איטליה עילית, שישבה במאות ה4—5 לפסה"נ ע"י שבטים גאליים, עד שנכבשה במאה ה2 ע"י הרומאים ואוחדה במאה ה1 עם איטליה (ע"ע רומא, היסטוריה).

השם „גללים“, שמקורו קלטי (ע"ע) ומשמעותו אינה ברורה, מופיע באיטליה לראשונה במאה ה4 לפסה"נ. תחילה יוחס השם לעם הקלטי כולה, ואילו בתקופת הקיסרות יוחד לחושבי הארץ שבין הרינוס והאלפים ובין הפירנאים בלבד.

פְּרֵהִיסְטוֹרְיָה (ע"ע אירופה, עמ' 133—142). עדות ראשונה לאדם בג' משמשים כלי-צור גסים מטיפוס טרויס-של (כגון בס"ט אַקֵל [St. Acheul]); בשלב מאוחר יותר של אקלים חם נמצאים מכשירי-גרעין בשטחי אדמות-הסהף הפליסטוקניות בצפון-הארץ (שוב בס"ט אקל; תרבות קל-טונית) ובדרומה (מיקוק). תחנת אבי-טיפוס למכשירי-הגתו של תקופה זו היא של (Chelles). תרבות כלי-הגתו המוסי-טרית, שהתפתחה בתקופת הקרחון הרביעי, השתרעה מעמק הסיין עד לבלגיה, אלזאס, הורה ושארנט; בתרבות זו קשורים שרידי האדם הנאנדרטלי (ע"ע). מן התקופה הפלאוליתית העליונה נשתמרו מערות-מגורים עם ציורי חיות בפירנאים, ברמה הדרומית-מזרחית וביורה; תרבויות התקופה ההיא מתגלמות במכשירי-החלב האורנינאקיים, הסולוטרניים המאגדאלניים, שבהם קשורים מימצאים של שרידים אנושיים מטיפוס קר-מאניון, קום-קפל וגרימלדי. התרבות המסוליתית מיוצגת בג' ע"י המיקרוליתים של תחנות אוזיל (Azil), טרדנווא (Tardenois) וקמפין (Cam-pigne) בדרום-מערבה, בצפונה ובצפון-מזרחה של הארץ. המהפכה הנאוליתית, אשר הביאה התיישבות קבועה, חדרה לג' בעיקר מבחוץ וחילקה את הארץ לשלושה איזורים ישוב: המישור הצפוני, הדרום וברטן. סימניהן של תרבויות אלו הם קברות בעלי מסדרון, קברות בעלי דפנות עשויות לוחות-אבן, קברות בעלי „ציאה מחופה“ (allées cou-vertes) ומערות-קבורה מתחת לאדמה. מן המימצאים הארי-כאולוגיים מתקופה זו — גרזני-אבן מלוטשים, גביעים בצורת פעמון, ובשלב מאוחר — חפצי-נחושת. מוצא תרבות-הדרום הוא בחצי-האי האיברי; והוא הדין במרכז הברטוני, המצטיין בבניה מגאליתית מפותחת ורב-תרושם, שסימניה שדרות מצבות, גלגלי-אבנים (cromlechs), עמודי-אבן (מונוליתים), וכן נמצאו כאן סוגי-כדים רבים. בדרום-מזרח הארץ נמצאו שרידי ישובי-כלתנסאות מהתקופה הנאוליתית המאוחרת.

גַלְיָנוֹס, רומולו — Romulo Gallegos — (נב' 1884, קאראקאס), סופר ומדינאי ונזואלאנטי, אחד המספרים הגדולים של אמריקה הדרומית. תחילה עסק בענייני חינוך, אח"כ הגיע לפעילות פוליטית ונבחר ב1947 לנשיאה של ונזואלה כנציג התנועה הדמוקרטית, אך נדחה ב1948 מכהונתו ע"י מהפכה צבאית. — ספרו החשוב ביותר הוא ושבו תיאר בשלל-צבעים את נוף ארצו ואת טיפוסי יושביה, והשתדל לגלם את האופי הלאומי בדמותה של הגבורה. — סיפוריו האחרים מתארים בין השאר את יערות-הקאוצ'וק, את חיי „החוף הפראי“ ואת החיים באיזורי-הנפט של ארצו. כתב גם סיפורים שנועדו מלכתחילה בשביל הקולנוע.

גַלְיָה, תכשיר למזון או לקינוח, תערובת מוקצפת-קפואה של חלב וסוכר עם חמרים נותני-טעם ומייצבים. עיקרה של הג' — חלב רזה או שמן בצורותיו השונות (חלב ניגר, מרוכז או אבקת-חלב), שלפעמים מוסיפים לו שמנת בשיעורים שונים. הטיפול בבחישה ותוספת החמרים המייצבי-בים גורמים לעיבוי גוף הג' ומשווים לה מבנה נוקשה ויחד עם זה בועי. כחומר מייצב משמשת ברוב ארצות חרל הג' לטינה (ע"ע), אך בישראל משתמשים מטעמי כשרות עפ"ר בגומי-טרנגנט, מלחי החומצה האלגינית (מאצותים), קמח-חרובים, צמילן, וכד'; לג' משובחות מוסיפים גם ביצים, למתן טעם ולתיבול משתמשים בתמציות ממקורות טבעיים, כגון מיצי-פירות (תות-שדה, פטל, לימון, ועוד), וכן שוקי-לאז, אגוזים וקפה, או בחמרים מלאכותיים, כגון נילין.

לשם הכנת ג' ממיסים בחלב (עם שמנת או בלעדית) סוכר, את נותני-הטעם ואת המייצבים ומפסטרם את התערור בת במשך חצי-שעה ב68°. מקפאים אותה בתהליך מהיר ע"י קירור נמרץ תוך בחישה והקצפה מתמדת, המחזירה כמות גדולה של בועות-אוויר לתוכה ומנפחת ומרככת אותה ועושה אותה אכילה אפילו כשהיא קרה מאד. כשמחזיקים אותה במצב זה בקור כמה שעות, היא מתקשה ונעשית כשרה למאכל. — לצרכי הכנה ביתית נוחה משתמשים באבקת-ג', המכילות את כל המרכיבים הדרושים בצורה מיובשת הודר-רשות רק תוספת מים או חלב, בחישה והקפאה. — ג' קרח מכילה מים במקום חלב, ועיקרה — תמציות ומיצי-פירות. — ג' בצורת מלבנים, עם ציפוי-שוקולד או בלעדיו, מכינים ע"י העברת העיסה הקפואה-למחצה לדפוסים מחולקים ע"י מחי-צות לתאים מתאימים, שבהם מושלם תהליך ההקפאה.

ההרכב הממוצע של הג' הטיפוסיות הוא: 80% חלב או תוצרת-חלב, 15% סוכר, 4.5% חמרים נותני-טעם, 0.5% חומר מייצב. הערך התזונתי של הג' הטובה הוא ניכר: ערכה הקאלורי עולה על זה של החלב, והיא מכילה את רוב הפרוטאין והסידן ואת כל הויטאמין שבחלב. לג' מאיכות מעולה מוסיפים 10—14% שומן-חלב ומגדילים בה את כלל החומר המוצק עד 38—36%. ג' טיפוסיות מכילות:

קאלוריות (Cal/100 g)	%				סוג הג'
	סוכר	שומן	חלבון	מים	
89	18.5	0.8	0.9	78.7	תות-שדה . . .
97	18.7	1.4	1.8	77.3	ואניל
103	19.9	1.4	2.0	75.9	שוקולד (עם ביצים)
205	17.5	13.0	3.9	62.8	עם שומן-חלב .

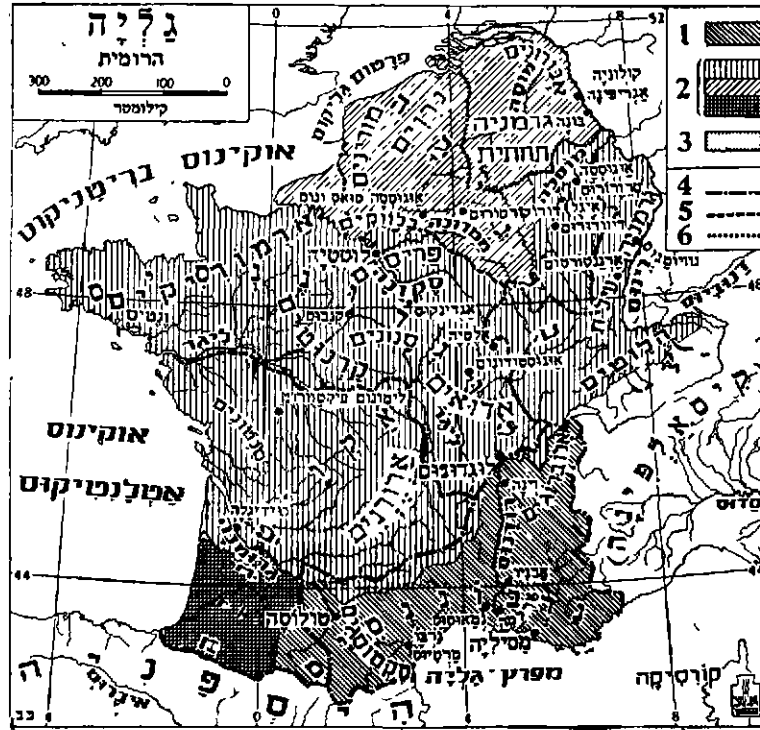

1. כיבוש רוסי לפני קיסר; 2. כיבושי קיסר; 3. כיבושים אחריו קיסר; 4. נ' נארבוננסים; 5. "שלוש הגאליות"; 6. שתי הגרמניות

מן הסופרים היווניים והרומיים. לפי עדות מקורות אלה היה העם הליגורי (ע"ע) השכבה העתיקה ביותר של אוכלוסיית ג' והוא נדחק ע"י הקלטים אל הפינה הדרומית-מזרחית של הארץ. הקטיוס (ע"ע) בראשית המאה ה-5 לפסה"נ כבר מצא את סביבת המושבה היוונית מאסיליה (היא מארסי) מיושבת קלטים. התיאור העיקרי של ג' ועממיה ניתן לנו ע"י יוליוס קיסר (ע"ע). הוא הבחין בג' שלוש קבוצות-עממים: (1) האקוויטאנים בדרום-מערב, שהיו קרובים לקלטים-איבריים שבספרד; (2) הקלטים או הגאלים במבון המצומצם במרכז; (3) הבלגים בצפון, שהיו קרובים לטוטונים (ע"ע). הגאלים לא הקימו מעולם אירגון מדיני מלוכד, אלא נשארו מפולגים למסגרות שבטיות מרובות, שביניהן שררו יחסי התחרות ואיבה הדדיים. האירגון השבטי הפנימי היה אריסטוקראטי מובהק; השלטון היה בידי האצולה בעלת הקרקע. האצילים ישבו בטירות מבוצרות על ראשי הגבעות, האיכרים החפשים התלויים באצילים - בכפרים חצרות. הג' עסקו בחקלאות ובניצול אוצרות-האדמה. לתכשיטים, מכשירים, נשק וכלי-רכב ממוצא גאלי יצא שם בארצות הימית-התיכון. הגאלים היו ידועים כלוחמים אמיצים, אולם מחוסרי משמעת וכושר אירגון במלחמה. האצילים היו יוצאים לקרב כרוכבי-רכב בראש אנשילוייתם, שהיו מזויינים בחרבות ארוכות, רמחים, מגינים וכובעים מעוטר-קרניים. ריבוי הפרשים בצבאות הגאלים מעיד על גידול-טוסיים מפותח. הגאלים מתוארים כבהירי-עור ובהירי-שער, בדומה לטוטונים. את שערם היו מגדלים פרע - מכאן כינוי הארץ בפי הרומאים: G. comata. במלבושם היו הגאלים לובשי המכנסיים הארוכים נבדלים מן האיטליקים לובשי-התוגה, ומכאן הכינוי G. braccata. בדת האלילית של הגאלים היה מקום נכבד לפולחן-המתים ולאמונה בארץ-המתים שבאחד "האיים המערביים". ענייני הדת, השירה והמסורת התרבותית היו בידי כת הכמרים הדרואידים (ע"ע), שהיו בעלי השפעה מדינית וחברתית

בתקופה שבין 2500 ו-1900 לפסה"נ התישט על פני ג' השימוש בברונזה. ניתן להבחין בין 3 איזורים של תרבות-הברונזה: (1) בקעת-הרינוס, שבה היו נוהגים לקבור את המתים בגלי-אדמה (tumuli); (2) אי-זור מערבי, עשיר ביותר בכלי-ברונזה שהובאו מספרד לאורך החוף; (3) איזור דרום-מזרחי, שקלט השפעות משוויץ ומצ'פון-איטליה ושבו היתה נהוגה קבורת גוויות במכוסף.

בתקופת-הברונזה המאוחרת (1300-900 לפסה"נ) חלה בג' המרכזית והמזרחית תמורה פתאומית בסיגנון כלי-החרס ובצורת קבורת-המתים; במקום הקבורה בגלי-אדמה באה שרפת הגופות והטמנת האפר בכדי-קבורה. תמורה זו מבטאה פלישת עם של נושאי-חרבות, שבאו מן האלפים התי-מזרחיים עם החושבים הקדמונים; מזיגה זו הולידה, כנראה, את העם הקלטי. בין 900 ל-500 לפסה"נ שולטת בג' תרבות-האלשטאט המושתתת על השימוש בברזל, ובה ניכרות השפעות התרבותיות הימית-כונניות. במאה ה-5 גברו השפעות אלו מצד המושבות

היווניות שנוסדו על חופה הדרומי של צרפת, התרבות המקו-מית עוברת לשלכ לה-טיין (La Tène), המצטיין ביבוא רב של חסצים יוניים, בהנהגת המטבע (במאה ה-3) ובפיתוח אמנות קלטית עצמאית. באותה תקופה פרצו הגאלים מג' לאיטליה (ר' לעיל) וערכו את מסעותיהם לבאלקאן ולאסיה הקטנה (ע"ע גלטיה; ר' שם טיפוסי גאלים).

היסטוריה. הגאלים לא פיתחו כתב ולא השאירו אחריהם ספרות כתובה בלשונם. ידיעותינו עליהם באות לנו

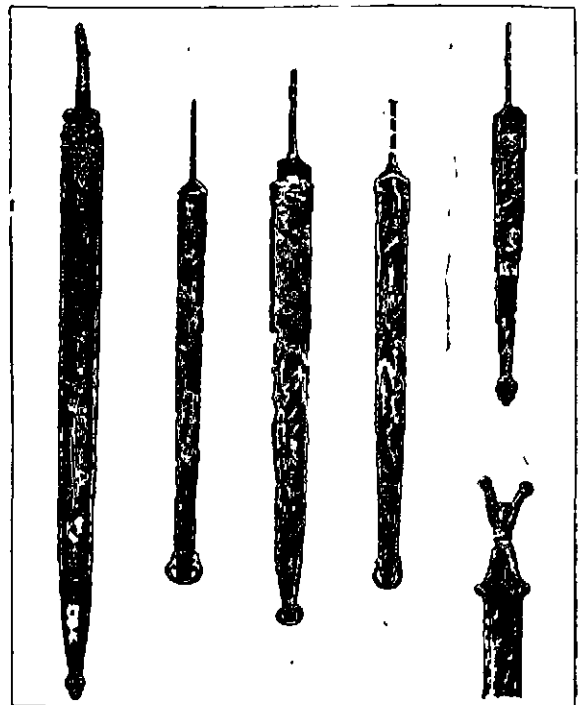

נשק גאלי (מימצאים ארכאולוגיים על-יד הסארן)



לוחם גאלי (פימיו) ולוחם רומי (מסטאל)
תכלים פימיו יוליוס קיסר או אונוספוס (לנבר, פאריס)

שלום פנימי ובטחון בכל רחבי המדינה. הם כיסו את ג' ברשת של כבישים מצויינים, שרבים מהם נשאר בשימוש עד היום, פיתחו את הישובים העירוניים הקיימים ואף יסדו ערים חדשות רבות. השלטון הרומאי פייס את האצולה הגאלית ע"י שיחופה בשלטון המקומי; האצילים שמרו על אחוזותיהם ועל מרותם על האיכרים הכפופים להם, ומשורר-יהם הורכבו מועצות-הערים, אשר נעשו מרכזי 60 תחומי השבטים (civitates). כבר ב-40 לסה"נ הוענקה זכות-אזרחות רומית לאלופרוגים שבפרובינציה הנארבוגית, וקלאודיוס קיסר הכניס אצילים גאליים לסנאט הרומאי. לכל בני-ג' נפתח פתח לרכישת זכויות-אזרח ע"י שירות בצבא-רומא.

הייצוב האדמיניסטרטיבי והמשקי התבטא בעיקר בצמיח-תחן ושיכלולן של הערים, שאחדות מהן — טולוסה (טולוז), נמוסוס (נים [Nîmes]), פורדיגאלה, אוגוסטודנום (אוסן [Auscum]), לוטטיה פאריסירום (= פאריס), אוגוסטה טרר-רורום (טריר) — לבשו את צורת הערים היווניות-רומיות הגדולות. על בנייניהן הציבוריים ושוקיהן; לוגדנום היתה לעיר הגדולה ולמרכז המסחרי הגדול ביותר במערב האימ-פריה. — רומא קיבלה עליה את הגנת ג' בפני הבארבאריס הטוטוניים. במחוזות-הספר שעל גדות-הרינוס חנה מבחר הצבא הרומאי — 8 לגיונות —, ומסביב למחנות-הקבע שלו התפתחו ערים חשובות: ארגנטוראטום (= שטראסבורג), קולוניה אגריפינח (= קלן) ואחרות.

ג' הרומית זכתה ל-2000 שנה של פריחה כלכלית. הגאליס גילו הריצות רבה בשימוש במכשירי הציוויליזאציה הרומית בניצול אוצרות-הטבע של ארצם. גידול-הגפן הנהג בעמק-הרינוס במאה ה-2, תוצרת הקלאית גאלית יוצאה לאיטליה, וכן נמצא ברחבי הקיסרות שוק נרחב לסחר הצמר, לחבליה ולמפרשיה של ג'; מכרותיה הפיקו ברזל, כסף, עופרת, במאות ה-1—3 נפוצו מוצרי הקדרות הגאלית האפיינית — כלי-חרס מצופים זיגוג אדום — עד למזרח התיכון. החקלאות נשארה היסוד העיקרי בכלכלתה של ג', היא התבססה בעיקר על אחוזות גדולות או בינוניות, שעובדי ע"י אריסים ועבדים; אולם היו גם שטחים נרחבים של אחוזות קטנות, שהתרכזו

רבה. המגע בין הרומאים ובין הגאליים הטראנסאלפיים החל אחרי המלחמה הפונית השניה עם הקמת השלטון הרומאי בחצי-האי האיברי, מתוך שאיפת הרומאים להבטיח לעצמם מעבר בטוח מאיטליה לספרד לאורך החוף. במאה ה-2 לפסה"נ היו האורגנים והאלופרוגים העמים הגאליים התקיפים ביותר בג' המרכזית והדרומית. הם לחצו על מאסיליה, בעלת-בריתה של רומא וגרמו להתערבות הרומאים במלחמה שביני-הם. ב-121 כבשה רומא את רצועת החוף הדרומי של ג' מן האלפים עד הפירנאים והפכה אותה לפרובינציה ג' הנאר-בוגית (מכאן השם Provençe). משם התפשטה ההשפעה המדינית והתרבותית הרומאית בין עמי ג' המרכזית, והאדר-אים — מן החשובים שבהם — הוכרו כ"ידידי העם הרומאי". במחצית הראשונה של המאה ה-1 לפסה"נ שלשו הסוציטים הטוטוניים מעבר הרינוס לג' והתחילו ללחוץ על העמים הגאליים שבמזרח הארץ. ב-58 נחמנה יוליוס קיסר למושל הפרובינציה הגאלית, ומשם החל בכיבושה של הארץ כולה. הוא השפיל לנצל את הניגודים בין העמים הגאליים לבין עצמם וביניהם ובין הפולשים הטוטוניים והצליח להכניע ולשעבד אותם אחד-אחד. רק במאוחר, ב-52, כשכבר נמצא רוב הארץ בשלטון הצבאי הרומאי, התעוררו הגאליים להת-נגדות מאוחדת בהנהגתו של הארוורני ורקינגטוריס. רק אחרי קרבות קשים ביותר הצליח קיסר עם 10 לגיונות לשבור את המרידה הכללית, שלה הצטרפו אף האדואים, לסגור את ורקינגטוריס וחילו בעיר אלטיה ולכבושה אחרי מצור ממושך.

ב-27 לפסה"נ החל אוגוסטוס באירגון שטח-כיבוש זה. את ג' הנארבוגית מסר לשלטון הסנאט, ושאר הארץ חולקה לשלוש נציבויות קיסריות: אקוויטאניה — ובירתה פורדיגלה (= בורדו); לוגדוננסיס (המרכז) — ובירתה לוגדנום (= ליון); בלגיקה, שני המחוזות של גרמניה (ע"ע) היו איזורי ספר בעלי ישוב גאלי-טוטוני מעורב ולא נכללו בתחום ג'. הכללתה של ג' בעולם המשטר והציוויליזאציה הרומיים בוצעה בהצלחה ובמהירות. ההכרה הלאומית והתרבות העצ-מית של הגאליים לא היו מסותרות ביותר, ומשום כך קיבלו את הרומאניזאציה תחילה מאתם ואח"כ מרצון; תנועות-מרד שחוללו מנהיגים בודדים ב-21 וב-69 לא עוררו הד רב. רומא עשתה הרבה לפיתוח הכלכלי והתרבותי של ג'. הר-מאים הפסיקו את המלחמות בין העמים השונים השליטו



גאלי טטיס בידון (מסיל ברונוה סן המאה ה-8 לפסה"נ)

מסביב לבתי-מקדש כפריים, או בכפרים באיזור-ההרים. אוכלוסיית ג' במאה ה-2 נאמדת ב-5—7 מיליון.

שיגשוגה הכלכלי של ג' בא בדבדב עם התפתחות התרבות והאמנות, שאפיין נעשה רומי-לאטיני. על כך מעיד סיגנון-הבניה של קשתות-הנצחון, של התיאטראות וצירות-



טבע של ורטיגנטוריום

הפיסול, ביחוד בערים שבדרום. רק בצפון, ובעיקר בחבל-הרינוס, עדיין ניתן להרגיש בהשפעה קלטית. הלשון הלאטינית נקלטה על-ידי האצילים והעירוניים המשכילים

כבר במאה ה-1, ועד המאה ה-4 נעשתה גם שפת-הדיבור של ההמון, עד כדי השכחת הלשון הקלטית. כבר במאה ה-1 יצאו מבין הגאלים סופרים לאטיניים ופקידים רומאיים גבוהים (גאלוס, אגריקולה, פומפיוס טרוגוס). במאות ה-4—5 תרמה ג' תרומה מכרעת לספרות הלאטינית (אוסוניוס, סידוניוס אפור-ליבאריס, סלוויאנוס, פוליניוס מנולה), וביחוד לאמנות הדיבור והנאום ברומא (ע"ע פנגיריקה).

הפריחה הגאלו-רומאית נפגעה קשה במאה ה-3 כתוצאה מהתערערות יציבות השלטון בפנים ומן הלחץ הגובר והולך של הבארבארים מבחוץ. ב-215 הותקפה הארץ קשה על-ידי האלמנים (ע"ע). וב-253 נפרץ קו-הרינוס ע"י הפרנקים (ע"ע) בצפון והאלמאנים בדרום (ע"ע גלינוס). בתקופת המהומות של 30, הטיראנים אף הקימו פוסטמוס וטרטיקוס בג' קיסרות בלתי תלויה, ורק אורלינוס (ע"ע) החזיר אותה למרות השלטון המרכזי ברומא. פשיטות ופלישות של שבטים ועמים שמעבר לרינוס חזרו ונשנו עד סוף המאה ה-3; הן הכניסו להרכב האוכלוסייה יסודות טוטוניים, עירערו את הבטחון וגרמו נזק רב לישובים ולכלכלה. בעלי-האחויות, שקודם לכן היו פעילים בחיי-הערים, התחילו להסתגר באחוותיהם; בעלים חדשים כבשו את הקרקעות שניטשו בזמן המלחמות;

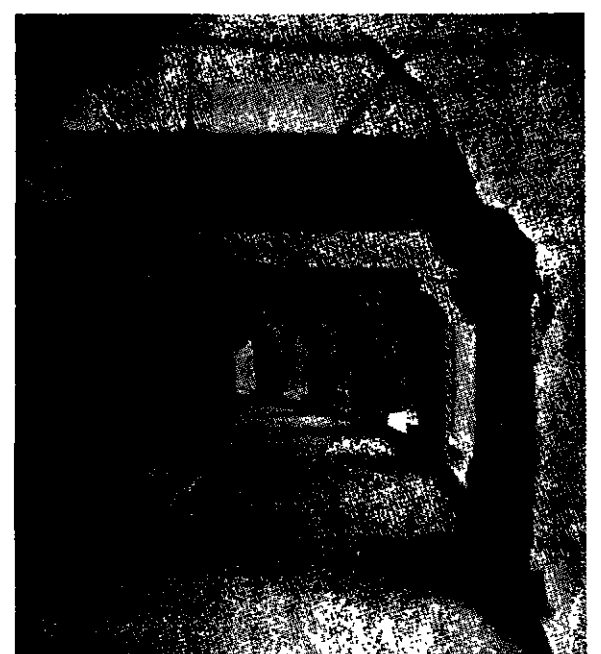

נאפריה באספיתארון רומאי ננים (Nîmes)

המעמד הבינוני, הן בין בעלי-האחויות והן בין העירוניים, התרושש וכמעט נעלם. לשם קיום החקלאות נאלץ השלטון לרתק את האריסים לקרקע ולכפות עליהם מעמד הקרוב לעבדות. מ-280 ואילך התחוללו ברחבי ג' מרידות של כנופיות של איכרים מרוששים ומדוכאים — הבאגאודים (Bagaudae) — שחזרו ונשנו במשך עשרות שנים. דילדול האוכלוסייה הכריח את הקיסרים ליישב בארבארים רבים בארץ כחקלאים, וגם להשתמש בהם כחיל-עזר להגנה מפני הבארבארים שמחוץ לגבולות. ב-353 שוב אירעה פלישה גדולה של האלמאנים; אך הם הוכרעו ע"י יוליאנוס ב-357 וע"י גראטיאנוס ב-378.



אנרטי נאלידומאי

אולם ב-406 נחזרעו לחלוטין קו-ההגנה שעל הרינוס, וכל צפונה ומזרחה של ג' הוצפו עמים טוטוניים — פראנקים, ואני-דאליים, אלאנים, אל-מאנים, בורגונדים; באותה שעה אף פלשו מאיטליה הצפונית לדרומה ומערבה של ג' הוויזיגותים. השלטון הקיסרי נאלץ לקבל את הבארבארים כ"בעלי-ברית" בתחום

מי הקיסרות, אך תחומי-התיישבותם היו בפועל ממלכות עצמאיות כמעט. הנציג הבולט האחרון של השלטון הרומאי בג' היה אאטיוס (ע"ע), שהצליח — בכרית עם הוויזיגותים — להדוף את הפלישה ההוגית ב-451. אולם אחרי הרצחו ב-454 התמוטט השלטון הרומאי בג' לחלוטין. אמנם, המבצר האחרון של המשטר הגאלו-רומאי — תחום שלטונו של סיאגריוס באנגו-הסין — החזיק מעמד כמה שנים אפילו אחרי חיסול הקיסרות ברומא עצמה. אולם ב-486 הוכרע סיאגריוס ע"י כלודובך מלך הפראנקים, שניצח ב-496 גם את האלמאנים והדף את הוויזיגותים אל מעבר לפירנאים. כך קמה על חרבות ג' הרומאית ממלכת-הפראנקים.

אולם התרבות הגאלו-רומאית לא הושמדה ע"י כיבוש זה הנצרות, שהגיעה לג' כבר במאה ה-2 והתפשטה בה במאות ה-3—4 — בעיקר ע"י מרטינוס (ע"ע) מטור, מייסד הנזירות הגאלית — נתקבלה על-ידי הפראנקים בצורתה הרומאית-הקאתולית. הלשון הלאטינית החזיקה מעמד, ואף נתקבלה כשפה ספרותית ע"י הבארבארים, שהיו חסרים כתב משלהם; וכן נשתמר המשפט הרומאי בצידם של החוקים השבטיים הטוטוניים. האומה הצרפתית, שקמה ממיזוגם של הכובשים הפראנקים עם האוכלוסייה הגאלו-רומאית, מדברת בלשון שהיא בתה של הלאטינית, ובה יסודות קלטיים וטוטוניים מועטים מאד.

יהודים נזכרים בג' לראשונה בקשר לגירושיהם של בני הורדוס שליטי יהודה והגליל — של ארכלאוס (ע"ע) לוינה (= וין) ב-6 לסה"נ ושל הורדוס אנטיפס ללוגדונוס ב-39. לפי המסורת, הגיעו גולים יהודים לבורדיגאלה, ללוגדונוס ולאראלטה (= ארל) מיד אחרי חורבן הבית השני. יש עדויות ארכאולוגיות לנוכחותם של יהודים באוויניון ובבון לפני המאה ה-4 ועדויות ספרותיות לקיומן של קהילות יהודיות

למד בנעוריו ספרות, רטוריקה, פילוסופיה (מן האסכולה הסקפטית) ומשפטים, ונעשה שופט באחד מבתי-המשפט הקטנים. השפעה מכרעת על חייו ועל פעולתו השפיעה נסיעתו לאתונה ולטביבתה (ב165 בערך), ששם שהה כפי הנראה, כשנה ושם אסף חומר לחיבורו הגדול, שעיבדו לאחר שובו ברומא ובאחוזתו פרנסטה. חיבור זה — Noctes Atticae ("לילות אטיים") — כלל 20 ספרים, שמהם הגיעו אלינו 19; כתיבתו נשלמה ב175 בקירוב. זהו אוסף אנקדוֹטות, ציטטאות וקטעים ממקורות שנתחברו בשטח-ימדע שונים, בעיקר בתולדות-הספרות, ובו נזכרים מדקדקים, רטוֹרים ופילוסופים מבני דורו ומבני הדורות הקודמים, ומובאים פסוקים או סיכומים מחיבורי מלומדים ומשוררים יוונים ורומיים, בעיקר מן הספרות הלאטינית. לעיתים קרובות מתחיל ג' את הרצאתו בשיחה — אמיתית או מדומה — עם אישיות גדולה ומסיים אותה בציטאטה או בקטע מתוך ספר, ששימש לאותו אדם גדול פתרון לבעיה. החיבור מעיד על חריצות וזריזות רבה, ובדרך-כלל לקוחים דבריו ממקורות נאמנים. — בזכותו של ג' הגיעו לידינו ידיעות — אף כי מקוטעות לפעמים — על חיבורים רבים, שלא נשתמרו בצורתם המקורית. — הוצאה מדעית חדישה: Noctes Atticae, ed. M. Hertz—K. Hosius, 1903.

מ. רן.

גְּלִיזֵה, אלברט — Albert Gleizes — (1881—1953), צייר צרפתי. תחילה השתייך לאסכולה האימפרסיוֹ-ניסטית, אולם במהרה נמשך אחרי הקוביזם (ע"צ). אחרי שהשתחרר מן ההשפעה החזקה של הפוסט־סזאניזם, שהיתה ניכרת בו עד 1911, נעשה מבנה הקומפוזיציות שלו קוביסטי מובהק, וגיוונם עמום יותר. בתקופה מאוחרת יותר שוב נעשו צבעיו מבהיקים. לסוף הגיע ג' בקומפוזיציות רחבות-השטחים עד לגבול האמנות המופשטת. נושאי תמונותיו אינם שונים משל שאר הציירים הקוביסטיים — דמויות, עפ"י רוב במצב מנחה, דיוקנות, מראות-רחצה דוממים. הוא צייר גם כמה תמונות-קיר על נושאים דתיים, וכן אילוסטרציות לספרים. ג' היה התאורטיקן של הקוביזם; בין השאר כתב מחקר אסתטי: Vers une science plastique ("לקראת הכרה פלאסטית"), ויחד עם הצייר מצינגר את הספר: Vie et Mort de L'Occident chrétien ("חייו ומותו של המערב הנוצרי"). — תמונותיו מצויות בכל המוזיאונים החשובים לאמנות החדשה; "דיוקן של אשה" משלו נמצא בבית-הנכאת הלאומי "בצלאל" בירושלים.

Cl Grev, A G. (Magazine of Art, Oct. 1950), Histoire de la peinture moderne, De Picasso au Surréalisme, 1950.

גְּלִיזִים, תנודות מיהים, וביחוד תנועה של שטח-פניהם, המתבטאת בתנודות מחזוריות. הגורם היוצר העיקרי של ג' בשטח-המגע של המים עם האטמוספירה הוא הרוח, וגה"י הנגרמים על-ידיהם הם גלי-רוחב; בפנים קיימים גלי-אורך — כגלי-קול וכתוצאה מזעזועי קרקע-הים (ע"צ גלים). העברת האנרגיה מן הרוח (כלחץ וכעומס משיק) אל המים היא מסובכת מאד ואינה ניתנת לניסוח מאתמאטי מושלם. חוקי הקשר שבין הרוח ובין גה"י הם לפי-שעה אִמפיריים בלבד. התפתחות גה"י תלויה בעיקר ב3 גורמים: 1) מהירות-

בפואטיה לפני 366, בקלן לפני 321 ובקץ לפני 350. — "גליא" הנזכרת בתלמוד אינה, כנראה, אלא גליטה (ע"צ).

Corpus inscriptionum latinarum, XII, XIII, 1888, 1889–1907; C. Jullian, Histoire de la G., I–VIII, 1905–26; E. Espérandieu, Rec. gén. des bas-reliefs, statues et bustes de la G. romaine, I–X, 1907–1925, Th. R. E. Holmes, Caesar's Conquest of G., 1911²; J. Dechelette–A. Grenier, Manuel d'archéologie préhistorique, celtique et gallo-romaine, I–IV, 1914–1934; R. Montandon, Bibliographie générale des travaux paléontologiques et archéologiques, 1917–1925, 1921, 1929; R. Anchel, Les Juifs de France, 1946; G. Colomb, Vercingétorix, 1947; O. Brogan, Roman G., 1953.

ש. אק.

גְּלִינְוִיץ (Gliwice; גרמני Gleiwitz), עיר תעשייתית בדרום-מערב פולין, במחוז קאטוביצה (לפנים שלזיה-עילית הגרמנית); 128,000 תושבים (1950). מרכז של מכרות-פחם, מפעלי ברזל ופלדה ותעשיית קטרים, קרוֹ-נות ומכונות. צומת של מסילות-ברזל; תעלה באורך של 40 ק"מ מקשרת אותה עם האדר, וע"כ עם חים הבאלטי. בעיר ביי"ס טכני גבוה ותחנת-שידור.

ג' נוסדה במאה ה12 ונעשתה ב1276 עיר בעלת התקנון המאגנבורגי. היא נמצאה בתחום שלטונם של הפיאסטים הפולנים; 1532 סופחה לבוהמיה ההאבסבורגית וב1742 — עם כל שלזיה — לפרוסיה. עד 1890 היתה ג' עיר קטנה, אולם תוך כדי דור אחד נתפתחה לאחד המרכזים הגדולים של אזור-התעשייה השלזיה-עילי. אוכלוסייתה היתה גרמנית-פולנית מעורבת. ב1945 נכבשה ע"י הרוסים ונמסרה לשלטון הפולנים.

גְּלִיזִים (Gallium), יסוד כימי-מתכתי נדיר, בן הקבוצה III של המערכת המחזורית. סמל כימי: Ga. מספר סידורי: 31. משקל אטומי 69.72; תערובת של שני איזוטורי פים (ע"צ): 69 (61.2%), 71 (38.8%). — מגדלייב (ע"צ) ב1869 הגיד מראש את מציאותו של ג' כמחוייבת המערכת המחזורית וקרא לו בשם אקא-אלומיניום. 1875 גילהו לִקְסֶה בואבוֹרְדָאן בדרך ספקטרוסקופית בברקת-האבץ וקרא לו בשם ג' (ע"פ השם הישן של צרפת). תרכובותיו נפוצות בהרבה מחצבים של אבץ ואלומיניום, וחלקו בהרכב קליפת כדורי-הארץ מגיע ל0.0015%, אבל הוא מצוי בכל מקום בשיעורים זעירים בלבד. המקור העשיר מכל הוא גרמניט, המצוי באפריקה הדרומית-מערבית, ואף הוא אינו מכיל אלא כ0.7% ג'. — ג' מתכתי ניתך ב°29.75 ורותח בסביבות °2,070. משקל סגולי: 5.95. אינו נפעל ע"י חמצן בטמפראטורה רגילה; מצטפה בדוק של תחמוצת בטמפראטורה גבוהה. נפעל ע"י הלוגנים (ע"צ) וחומצות מהולות שונות בקור, וע"י אחרות בחום; וכן ע"י בסיסים. ברוב תרכובותיו הוא תלת-ערכי, במיעוטן דו-ערכי, ופעמים חד-ערכי. תחמוצתו (Ga₂O₃) דומה לשל אלומיניום, אבל פחות בסיסית ממנה. גפרת-ג' מפיקה אלום (ע"צ), למשל (NH₄)₂SO₄ · Ga₂(SO₄)₃ · 24H₂O. — ג' מתכתי משמש כמרכיב בנתכים (עם אלומיניום וקאדמיום) בעלי גקודות-היתוך נמוכות, וכן במכשירים מדעיים מסויימים. התפוקה השנתית (בעיקר באה"ב) היא כ100 ק"ג, ומחירו בשוק כ\$5 לגראם.

גְּלִיזִים, אָלוּס — Aulus Gellius — (נולד בין 130 ו140 לסה"נ, שנת-מותו אינה ידועה), סופר רומי, ג', שהיה מצאצאי משפחה סאמנית עתיקה שנשתקעה ברומא,

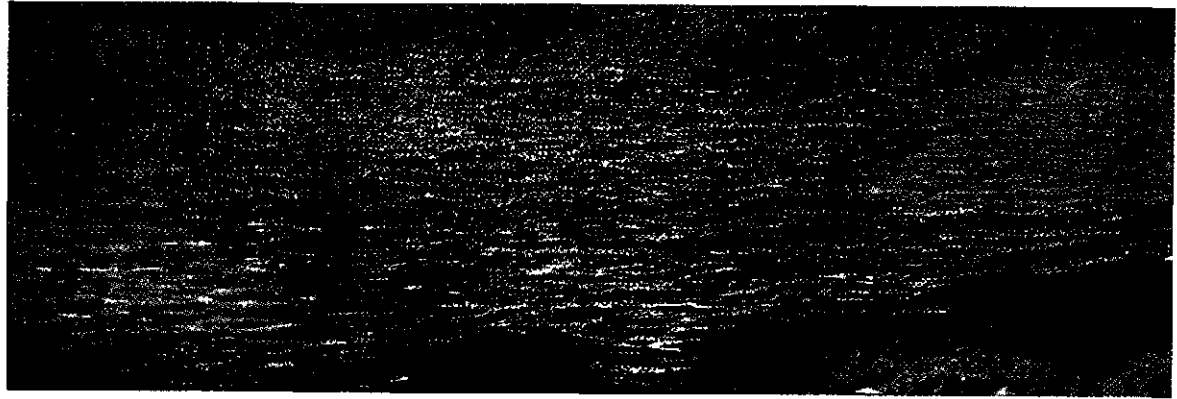

צוור 1 גלים קטנים בים שקט



צוור 2 הצטטירות נליות בחול של שפתחים

נתונה הטבלה מסתכמים בקירוב בנוסחה: $H = 0.032U$ ג"י מתפתחים מתוך סילטולים קטנים על פנייהים מחמת פעולתה החוזרת של הרוח על אותו הגל. לכן הים בקרבת החוף תמיד חלק, אם הרוח נושבת מצד היבשה. חוסר שטח-התפתחות הוא גם הסיבה לאי-מצואותם של ג"ב גבוהים מאד בתוך ימים קטנים, אפילו בסערות החזקות והממושכות ביותר.

הגובה המאכסימאלי (H_{max}) של התרוממות גה"י תלוי באורך שטח-התפתחות (F) בכיוון נשיבת-הרוח, לפי הנוסחה:

$$(1) \quad H_{max} = \sqrt[3]{F}$$

כש F נמדד בק"מ, הוא גדול מ-20 ק"מ וקטן מ-700 ק"מ; H_{max} הוא הגובה במטרים. גם בסערות חזקות ביותר גובה-הג"ב מוגבל; המאכסימום מושג תמיד — אמנם במקרה זה לא לפי נוסחה (1) — על אורך שטח-התפתחות, שאינו עולה על 1.800 ק"מ.

הרות; (2) שטח-התפתחות, ז. א. שטח-הים שמעליו נושבת הרוח במהירות מסוימת ובכיוון אחד; (3) משך נשיבת-הרוח. בטבלה 1 נתונים הגבהים המאכסימאליים של גה"י, המקבילים לעצמות-רוח שונות (גובה-הגל הוא הערך הכפול של משרעת-הגל, ז. א. רחקו של שיא הריהגל מהנקודה הנמוכה של עמקו).

טבלה 1

גובה מאכסימאלי H (מ')	מהירות-הרוח U (מ'/שניה)
0.8	4
1.4	6
2.4	8
3.5	10
4.7	12
6.0	14
7.5	16
9.1	18
10.9	20

להרגיש בהם; רק בזמן $\frac{D}{V} = \frac{2D}{c}$ מגיעה באופן כמעט-פחאומי

חזית של ג', ששמרו כמעט על גבהם המקורי. ג' החודרים מאיזור-התהוותם אל איזור אחר נקראים גלי-התנשאות (swell). — לגבי רוב הג' קיים (בקירוב גם):

$$(5) \quad T = \frac{1}{2} U$$

צורת-הג' היא קרובה לעקום-הטרזוכואיד (מסלול של נקודה קבועה בעיגול המתגלגל לאורך קו ישר; ע"ע גלגול, קוי-), שהוא מצדו קרוב לעקום-הסינוס, אם גובה-הג' קטן (ציור 3). היחס $\frac{H}{\lambda}$ שהוא שיפוע-הג', אינו יכול לעבור $\frac{1}{7}$. אחרת נעשה הג' בלתי-יציב ונשבר; לכן מוגבלת גם האפ-

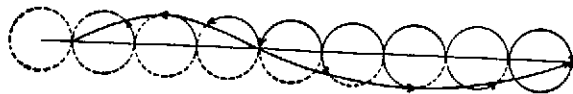

ציור 3 טרוכואיד

שרות של גידול גובה-הג' בדרך התלכדות (ע"י התאבכות). מסלולי חלקיקי-המים במים עמוקים ובג' שגבהו קטן הם (בקירוב רב) מעגלים, שראדיוסם בעומק z הוא:

$$(6) \quad r = \frac{H}{2} e^{-\frac{2\pi z}{\lambda}}$$

הם נעים על הקף מעגל זה במהירות:

$$(7) \quad v = \frac{\pi}{T} H e^{-\frac{2\pi z}{\lambda}}$$

הנוסחות (6) ו(7) מצביעות על הפחתה מהירה של התנועה

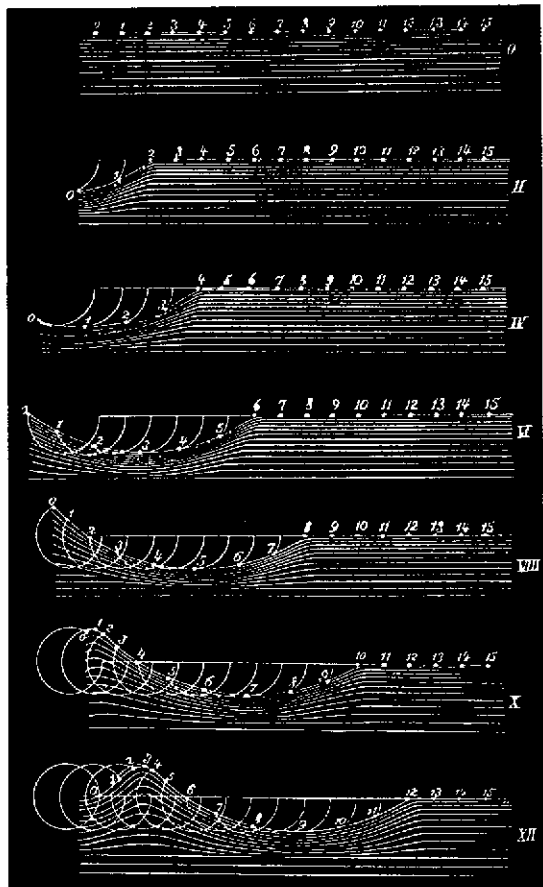

ציור 4. התהוות גללים ע"י תנודות סעגליות

הידיעות על גבהי-הג' שנמסרו ע"י עובריימים בחלק האחרון של המאה ה-18 וברבע הראשון של המאה ה-19, ביחוד ביחס לאוקיינוס הדרומי המסוער, היו מוגזמות מאד. רק ב1848 השתמשו בפעם הראשונה בשיטה בטוחה לאמדן גובה-הג' בלב הים. גבהם של רוב הג' בכל חלקי-העולם אינו עולה על 4 מ'; ג' שגבהיהם עולים על 8 מ' נדירים; רק בשיתוף תנאי-יצירה טובים ביותר של כל הגורמים מושג גובה גדול מזה. ידועים מקרים ספורים שבהם התרוממו הג' עד 15 מ'; ג' של 20—23 מ' נמדדו פעם אחת באוקיינוס האטלנטי, וג' של 37 מ' נמדדו פעם אחת באוקיינוס השקט הצפוני.

מראה-הים לעתים קרובות טרוף כל כך, עד שקשה להת-אים אותו לתמונה הסדירה והחוזרת של ג' במובן הפיסיקאלי. אעפ"כ מצויים גם מצבים שבהם נראית הצורה הסדירה של ג' באופן בולט (ציורים 1, 2). טישטוש הצורה המסודרת נגרם תמיד ע"י צירופן יחד של כמה מערכות של ג' — לפע-מים בכיווני-התקדמות שונים —, והתאבכות (ע"ע) המער-רות זו בזו יוצרת תמונה מורכבת מאד. רק אחרי הפרדה בין המרכיבים השונים אפשר להכיר באופי הגלי של מצבי-הים. נוסף על הנוסחה הכללית של כל תנועה גלית:

$$(2) \quad c = \frac{\lambda}{T}$$

חלה על גה"י גם החוקיות הנובעת מן ההידרומכאניקה:

$$(3) \quad c^2 = \frac{g\lambda}{2\pi} \operatorname{tgh} \left(\frac{2\pi h}{\lambda} \right)$$

(λ = אורך-הג', c = מהירות-ההתפשטות, T = זמן-המחזור, h = עומק-הים, g = תאוצת-הכובד של הארץ). במים עמוקים ($\frac{h}{\lambda}$ גדול) ניתן (3) לניסוח:

$$(3a) \quad c^2 = \frac{g\lambda}{2\pi}$$

ובמים רדודים —

$$(3b) \quad c^2 = gh$$

הנוסחות (3), (3a) ו(3b) מוגבלות למקרים של גבהי-ג' קטנים; בג' גבוהים טעונות נוסחות אלו תיקונים, המעידים על כך שהמהירות תלויה במידת-מה גם בגובה-הג'. טבלה 2 מקיפה ערכים בטווח המצוי של גה"י:

טבלה 2

(שניות)	(מ')	(מ'/שניה)
5	39	7.8
6	57	9.4
7	77	10.9
8	100	12.5
9	127	14.1
10	157	15.7
11	190	17.2
12	226	18.8
13	265	20.3
14	307	21.9

חלות המהירות באורך-הג' גורמת להופעת מהירות-חבורה V ; מ(3) נופק:

$$(4) \quad V = \frac{c}{2}$$

המשמעות הפיסיקאלית של (4) היא, שג', המתפשטים מאיזור מופרע דרך מים שקטים עד למרחק D , מגיעים שמה בזמן $t = \frac{D}{c}$, אולם בדרך-כלל גבהיהם נמוכים מכדי שאפשר

ג' בודדים: רעידות-אדמה בקרקעית הים יכולות לגרום לג' בודד ענקי, שמתפשט על מרחקים עצומים לפני אפיסת האנרגיה שבו. מהירות ההתפשטות המחויבת של ג' בודד, שהיא $c = \sqrt{g(h+H)}$ הושגה בהרבה מקרים בפועל. מסלולי-החלקיקים הם קשתות ארוכות. ידועים מקרים שבהם הגיע ג' בודד לגובה של 35 מ'. ג' כאלה עלולים לגרום לשטפונות עצומים.

A. Lamb, *Hydrodynamics*, 1932⁶; Beach Erosion Board (Corps of Engineers U. S. Army), *A Summary of the Theory of Oscillatory Waves*, 1941, H. B. Bigelow and W. T. Edmondson, *Wind Waves at Sea Breakers and Surf*, 1947, H. U. Sverdrup and W. H. Munk, *Wind, Sea and Swell*, 1947, *Ocean Waves* (Ann. New York Acad. Sci., 51, 343-572), 1949; R. C. H. Russel and D. H. Macmillan, *Waves and Tides*, 1952.

ג. ש.ט.

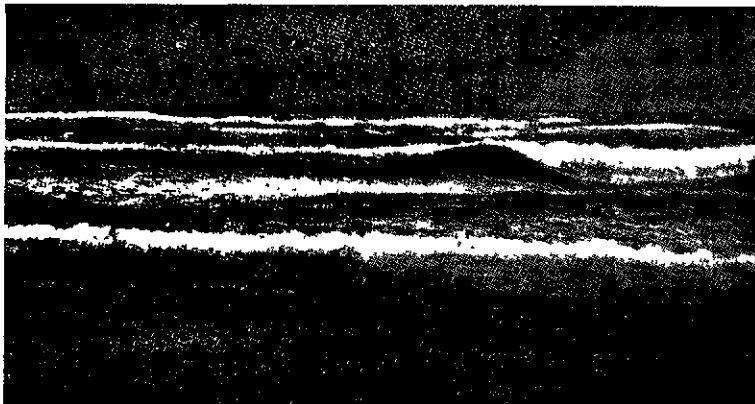

ציור 8. גליות בקירבת החוף

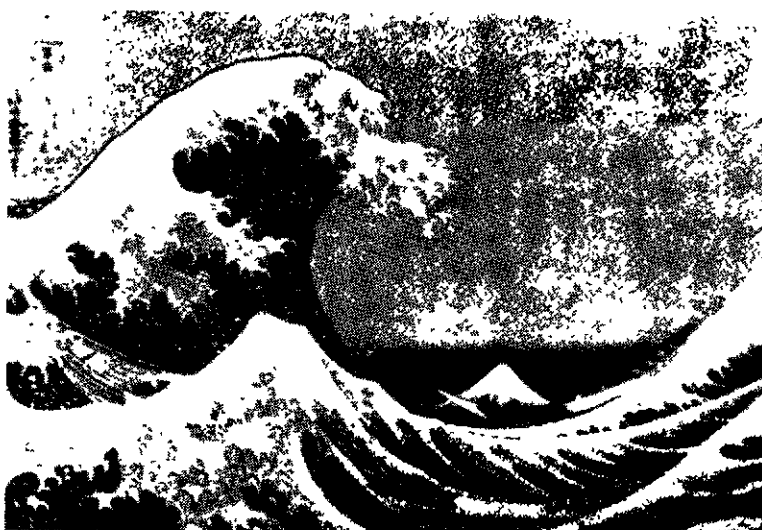

ציור 7 רכיב (ציור של הצייר היאסאני חוקוסאי)

גליל (cylinder), משטח גאומטרי, הנוצר ע"י תנועת ישר (קריינר a) במרחב לאורך עקום סגור מישורי (קר מדריך k) ללא שינוי כיוונו. המשטח האינסופי המתואר ע"י הישר נקרא מעטפת, התחום המוגבל ע"י הקרהמדריך במישור — בסיס. מישור מקביל לבסיס נחתך ע"י המעטפת בעקום החוסף את הקרהמדריך, והשטח המוגבל על-ידו שווה לשטח-הבסיס. המישור המקביל חותך מהג' האינסופי תחום מוגבל, הכלוא בינו, בין הבסיס ובין המעטפת: את הג' הסופי (ציור 1). כשהקר המדריך הוא מעגל, מתקבל ג' מעגלי; כשהישר ניצב לשטח-הבסיס, מתקבל ג' ישר. ג' מעגלי ישר (ציור 2) נקרא ג' סתם במובן מצומצם. הוא נוצר גם בסיבוב מלבן סביב אחת מצלעותיו כציר.

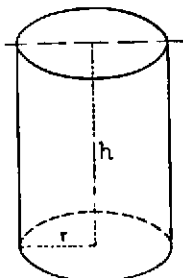

ציור 2

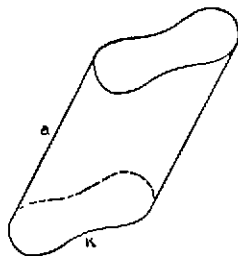

ציור 1

פניו מורכבים מהמעטפת ומשני עיגולי הבסיסים. אם נפרוש את מעטפת-הג' על מישור, נקבל מלבן שגובהו הוא גובה-הג' ורחבו כהקף מעגל-הבסיס. אם M ו r הם הגובה, מחוג-הבסיס ושטח-המעטפת בהתאמה, נמצא:

$$M = 2\pi r h$$

שטח-בסיסו של הג' הוא πr^2 .

אם נסמן ב P את פני הג' וב N את נפחו, נקבל:

$$P = 2\pi r h + 2r^2\pi = 2\pi r (h + r)$$

$$N = \pi r^2 h$$

הגלית בעומק, סערות המתחוללות על-פני המים אינן מורגשות בצוללת הנמצאת בעומק של 30 מ'. — ציור 4 מתאר את בניית צורת-הג' מתנודות חלקיקים. במים רדודים נעשים המסלולים לאליפסות, ועל קרקעית-הים הם הופכים לקווים ישרים. ככל שגובה-הג' גדל, סוטים מסלולי-החלקיקים יותר מכל-ים אלה, והמסלולים נעשים לעקומים שאינם נסגרים באופן ברור; החלקיקים אינם חוזרים אחרי תקופת-המחזור למקום מוצאם, אלא הם ניתקים כל פעם קצת בכיוון התקדמות הג' (ציור 5). זוהי העברת מסה על פני הים במהירות

$$t = w T \quad (4)$$



ציור 5

$$w = \left(\frac{\pi H}{\lambda}\right)^2 c \quad (8)$$

עם היכנס הג' למים רדודים מאד (עומק קטן מ $3H$) מתחיל הג' לשנות את צורתו: גבהו, ולכן גם שיפועו, גדלים עד שהג' נעשה בלתי-יציב ונשבר (ציור 6). שבירת-הג' על-יד החופים — שנקראת דְּכִי (surf) — יכולה להיות מכשול רציני לספנות המקומית ולמנוע את השימוש בנמלים עמוקים. ציור 7 מראה דכי, שבו נעשה הג' בעל הגובה הרב בלתי-סימטרי עד כדי כך, שהצד הקדמי הוא כמעט זקוף ומי ראש-הג' מתגלגלים לתוך המים התחתונים.

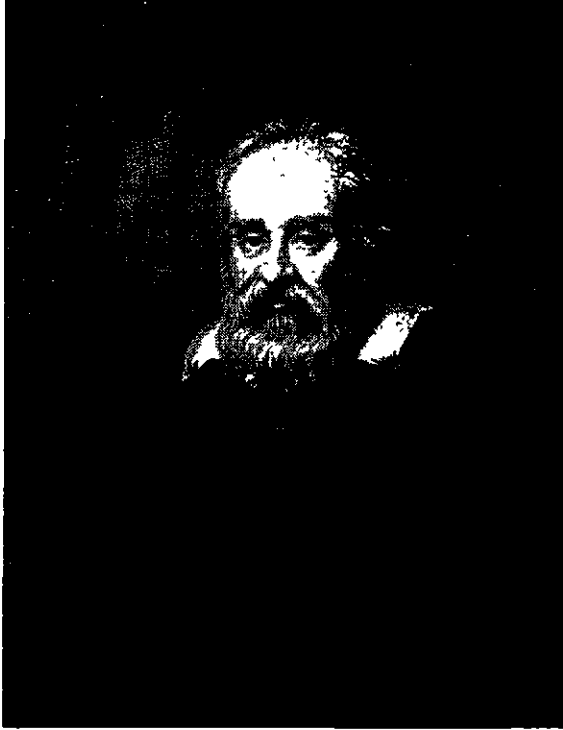

גלילאו גליליי

ביסוס לתורה הקופרניקנית. הוא גילה ארבעה ממלווי צדק — המלוויים הראשונים שנתגלו באתר מכוכבי-הלכת וזלת הארץ. צדק עם ירחיו הופיעו כמין מודל נפלא למערכת השמש וכוכבי-הלכת לפי קופרניקוס. יחד עם זה הוכחה — בניגוד לדעת אריסטו — מציאותם של גרמי-שמים שאינם מקיפים את „מרכז-העולם“ המדומה שבכדור-הארץ. תצפיותיו של ג' בכוכבי-הלכת נוגה העלו, כי הדיסקוס שלו מראה לחילופי-צורה מחזוריים. בהתאם למצבו ביחס לשמש, בדומה לחילופי-הצורה החדשיים של הלבנה. זו היתה אסמכתא נוספת להשערה בדבר מקומה המרכזי של השמש במערכת כוכבי-הלכת. בשמש עצמה גילה ג' (באופן בלתי תלוי מפאבריציוס לפניו בהולאנד) את כתמי-השמש, הבחין בצורתם ובתנועתם, ומתוך גדידתם לרוחב הדיסקוס ממערב למזרח והופעתם מחדש בשולי הדיסקוס המערביים לאחר שבועיים בערך הסיק על סיבוב השמש סביב צירה כיוון שהוא קצת פחות מחודש-ימים — מעין עדות-הקש לתורתו של קופרניקוס על סיבובה היומי של הארץ סביב צירה. ג' אף הבחין בטבעות-שבתאי, אלא שכושר-ההגדלה המצומצם של הטלסקופ שלו מנע ממנו את הכרתן כטבעות. הן נראו לו כעין בליטות משני צדיו של דיסקוס כוכבי-הלכת.

תגליותיו האסטרונומיות חיוקו את דעתו של ג' בדבר נכונותה של תורת-קופרניקוס, והוא התחיל להשמיע את דעתו בעניין זה הן בכתב והן בעל-פה, מה שהביא לידי פולמוס כפול בינו ובין הכנסייה: ההתקפה על תמונת-העולם ופילוסופיית-הטבע של אריסטו עלולה היתה להתפרש כסטייה דתית, מאחר שמשגתו של אריסטו שובצה בתוך מסכת התאולוגיה הסכולאסטית; והניגוד שבין קופרניקוס ובין המשמעות המילולית של פסוקים בכתבי-הקודש עלול היה להתפרש ככפירה בעיקר. גורם נוסף להחרפת המצב היה סיגנונו השגוי והעוקץ של ג' וסירובו לרסן את לשונו בעניין שנראה לו כבעל חשיבות עקרונית. ג' נשאר כל ימיו קאתולי

ארכימדס (ע"ע) מצא, שבג' שווה-צלעות (ז. א. ג' שגבהו שווה לקוטר-בסיסו: $b = 2r$) שווה שטח-הפנים של הכדור החסום בו לשטח פני-המעטפת, ונפח-הכדור שווה לשני-שלישים מנפח-הג' ארכימדס ראה את השיא שבתגליותיו הגאומטריות.

ג. ל.

גלילאו, ע"ע ארץ-ישראל.

גלילאו, גלילאו — Galileo Galilei — (1564, פיזה — 1642, פירנצה), פיסיקן איטלקי, ממעצבי דמותו של המדע המודרני ואבי הפיסיקה החדשה. נולד כבן למשפחה פלורנטינית אצילה שירדה מנכסיה. אביו היה מאתמאטיקן ומוסיקאי. ג' למד במנזר ולומברוזה ומ1581 בפאקולטה הרפואית של האוניברסיטה בפיוזה, מחוטר אמצעים הוכרח להפסיק את לימודיו ב1585, אולם כמה מהמצאותיו וסירסומיו הפיסיקאליים כבר הוציאו לו מוניטין בחוגים המדעיים, וב1588 נתמנה כמרצה למאתמאטיקה בפיוזה. השגותיו על תורת אריסטו בעקבות ניסויים בגופים נופלים עירערו את עמדתו באוניברסיטה, והוא עבר ב1591 לפירנצה, ומשם לפאדובה, ושם נתמנה לפרופסור למאתמאטיקה. במשרה זו החזיק מ1592 עד 1610, ובשנים אלו נתפרסם בכל רחבי אירופה, ומכל הארצות נהרו לשמוע את הרצאותיו. בפאדובה המציא ג' את התרמומטר הראשון, התחיל להורות את תורת קופרניקוס, ובנה את הטלסקופ שבעזרתו הגיע אל תגליות אסטרונומיות גדולות ביותר. ב1610 החמין לפירנצה כפילוף סוף ומאתמאטיקן בחצר הדוכס הגדול של טוסקאנה, ובמשרה זו כיהן עד 1633. בשנים אלו התחיל סיכסוך בינו ובין הכנסייה בגלל הרצאותיו וסירסומיו הקופרניקניים, וסיכסוך זה הלך החמיר והגיע לשיאו במשפט אינקוויזיציוני ברומא באביב 1633. בסוף 1633 חזר ג' לפירנצה וחי כמנוחה, אך בלא הפרעות נוספות מצד האינקוויזיציה, באחוזתו בארצ'טרי. ב1637 נתעוור, אולם המשיך בעבודתו המדעית כמעט עד יום-מותו. — ספריו העיקריים של ג' הם: Sidereus Nuncius („שליח הכוכבים“), ויגיציאה, 1610, אשר בו מפרט ג' את תגליותיו האסטרונומיות; Dialogo sopra i due massimi sistemi del mondo („שיחה על שתי שיטות-העולם הגדור לות“), 1632, המעמידה את תורת קופרניקוס מול ההשקפה המיושנת של תלמי; Discorsi e dimonstrazione matematiche („שיחות והוכחות מאתמאטיות בדבר שני ענפי-מדע הדנים במכאניקה“), לידן, 1638, המסכם את מחקריו בפיסיקה, ובפרט בחוקי-הנפילה.

תרומותיו המכריעות של ג' למדעים הפיסיים הן: תגליותיו האסטרונומיות; מלחמתו למען תורת קופרניקוס; הנחת היסוד למכאניקה הקלאסית. ג' היה חסיד ותיק של ההשקפה ההליוצנטרית מנעוריו, כפי שמוכח ממכתבו לקפלר מ1597. ב1609 נודע לו על הטלסקופים הראשונים שנבנו בהולאנד ע"י מלטיימשקפיים, והוא ניגש מיד לבניית טלסקופ לפי אותם העקרונות, כלומר: משקפת בעלת עדשת-עצם קמורה ועדשת-עין קעורה. ידיעותיו באופטיקה עמדו לו בשיכול הטלסקופ הזה, שאת כושר-הגדלתו העלה מפי 3 עד פי 32, ובמשך תקופה קצרה בנה מאות דוגמתו ע"פ הזוגות ככל קצווי-אירופה. כבר בחדשים הראשונים לשימוש בטלסקופ שלו, ב1610, עשה ג' את תגליותיו האסטרונומיות, שנתנו

שכאן צידד ג' בדעתו המוסעית של אריסטו, שראה בשביטים תופעה אטמוספירית, בעוד שגראסי הדגיש את דמיונם לכו-כבייהלכת ואת ריחוקם המופלג מן הארץ (בדומה לטיכו ברהה [ע"ע] לפניו). ע"י התקפתו החריפה על גראסי גרם ג' לחידוש המתיחות נגדו. כדי להפיג מתיחות זו, ביקר ג' ב1624 שוב ברומא, שבה עלה ידידו אורבאן VIII לאפיפיור-רות. האפיפיור התפעל משיעור-קומתו המדעי של ג' וכשרונו המזהיר בהרצאת השקפותיו, אולם מבחינה עניינית לא שוכנע על-ידידו, וכינה את ההשערה בדבר תנועת-הארץ כ"פויזה"; הוא נמנע מלכנות אותה בשם "כופרת", אך גם סירב לבטל את מסקנת הוואטיקאן מ1616. ג' חזר לפירנצה חזרר אשליה בהצלחת מאבקו. הוא המשיך בפעילותו ההסברתית וסיכם אותה ב"שיחה על שתי שיטות-העולם הגדולות", ובניגוד להתחייבותו מ1616 פירסם את הספר הזה ב1632. הספר עורר הד עצום בכל אירופה. תגובת הכנסייה לא אחרה לבוא, וג' הוזמן באוקטובר 1632 ע"י האינקוויזיציה לרומא. אחרי נסינות לא-מוצלחים להמנע מביקור זה, נאלץ סר"ס לנסוע שמה והגיע לרומא ערב יום-הולדתו ה69. במשך חדשים אחדים הוחזק במעצר-בית בארמון האינקוויזיציה ונתקר ארכיות בדבר השקפותיו. ב22 ביוני 1633 התקיימה בפומבי "חזרתו בתשובה", אשר האינקוויזיציה כפתה עליו ואשר בה נאלץ להתכחש לאמונתו בשיטה הקופרניקנית. אגדה היסטורית רווחת מאד מספרת, שאחרי מסירת הודעתו זו בקול רם הוסיף בלחש: *eppur si muove* ("ואעפ"כ היא [הארץ] מתנועת"). אגדה זו מופיעה לראשונה בספר *Querelles littéraires* ("פלוגתות ספרותיות") של האב אייריי (Abbé Irailli) ב1761. ג' נידון למאסר ולאמירת תפילות-תשובה לעיתים מזומנות. ביולי 1633 הותר לו לצאת מרומא, ועד סוף השנה התגורר בבית ידידו הארכיהגמון מסייגה. בדצמבר חזר לפירנצה, ועד יום מותו גר בכדידות ובפיקוח האינקוויזיציה באחוזתו בארץ-טרני. איסור כתביו של קופרניקוס על-ידי הכנסייה לא בוטל אלא ב1835. אולם מג' לא נשללה האפשרות להמשיך במחקרו ובעיוניו, ובשנות הסגרו כתב את ספרו העיקרי "שיחות על שני ענפי-מדע חדשים". כתב-היד נמסר לאחד מידידיו שהעביר אותו להולאנד, ושם נדפס עוד בחיי המחבר בהוצאת אלזוויר; ההקדמה לספר נושאת את התאריך 6 במארס 1638.

שני חיבוריו היסודיים של ג' נכתבו בצורת יופחים בין 3 אנשים: סלוויאטי — המייצג את המחבר; סאגנרד — איש שדעתו פתוחה לקליטת ההשקפות החדשות; סימפליצי — ששמו מעיד על תמימותו ושדבק בהשקפות האסכולאסטיות המיושנות. בשיחה "על שתי שיטות-העולם" מספם ג' את כל הנימוקים לזכות ההשקפה ההליוצנטרית וההנחה בדבר תנועתה הכפולה של הארץ. הוא דן בשתי הטענות המדעיות שהושמעו נגד קופרניקוס. את העדר הפאראלאכסה של כוכבייהשבת הוא מסביר במרחקם העצום, שמחמתו הפארא-לאכסה קטנה מן הגודל הניתן למדידה (הפאראלאכסה הרא-שונה לא נמדדה בפועל אלא ב1838 [ע"ע אסטרונומיה, עמ' 792]). בהסברת ההעדר של סטיה מערבית בקו הנפילה של אבן הנופלת ממגדל גבוה על פני הארץ המסתובבת מזרחה, מפתח ג' בבהירות רבה את עקרון-ההתמדה: האבן הנופלת מראש המגדל משתתפת בתנועת המגדל מזרחה. לא כל נימוק קיו של ג' הם נכונים; למשל: הנחתו שהגאות והשפל (ע"ע) הם תוצאה מתנועתה הכפולה של הארץ וביטול השערתו

אדוק; הוא היה משוכנע, כי לא תתכן סתירה בין האמת שבכתבי-הקודש והאמת המדעית, והמאבק העקשני שניהל במשך 23 שנים לא היה מאבק נגד הכנסייה אלא בעיקרו מאבק להכרת התורה ההליוצנטרית ע"י הכנסייה. בחיבוריו ובמכתביו הפולמוסיים גילה ג' כשרון מפליא במיוזג ארגומני-טאציה מדעית ופילפול דרשני. פסוקים כגון "שמש בגבעון דום" (יה' י, יב) וכיו"ב, שחסירי ההשקפות הנושנות הביאו מהם ראייה מפתבייהקודש לתנועתה של השמש, נתפרשו ע"י ג' ע"פ הכלל של "דיברה תורה כלשון בני-אדם". ג' קבע "עקרון-התאמה" בין האמת של חוקייהטבע והאמת שבכתבי-הקודש: אלה ואלה דברי אלוהים חיים, הם מבטאים אותו דבר בצורות שונות. כתבייהקודש נערכו לצרכי בני-אדם וזכות-תפיסתם המוגבל, ולפיכך לא תמיד פשוטו של הכתוב הוא כמשמעו. לעומת זאת אין הטבע מתחשב עם הבנתו של בן-האדם, אלא הוא מביא לביטוי את האמת כמו שהיא. משום כך הוכלנה תגליות מדעיהטבע לשמש לעיתים כמדריך בפירושו הנכון של הכתוב. ג' מדגים את רעיונותיו הלכה למעשה בתהלים י"ט (בתרגום הוולגאטה): שתי יצירותיו הנעלות של הבורא בתחום החומר והרוח — השמש והתו-רה — מועמדות כאן זו מול זו; בהדגשת שלמות התורה במלים "תורת ה' תמימה" (בתרגום הלאטיני — "חסרת כת-מים" [immaculata]) רואה ג' רמז לכתמיהשמש הפוגמים את שלמותה, ב"משיבת נפש" (*convertens animas*) — רמז לעמדתה המרכזית של השמש המובילה סביבה את כוכבייהלכת כנפש הסובבת סביב התורה, וכו'. משמעותו ההיסטורית העצומה של מאבקו של ג' היא, כי בו החל בהעמדת המדע ברשות עצמו כתחום אוטונומי של המחשבה ובשיחורזו מתלות בסמכויות מקדשות ובעקרונות מסרתיים ומקובלים.

ב1611 ביקר ג' ברומא והציג את הטלסקופ שלו ואת תגליותיו בגן הקוויירינאל. הוא נתקבל בכבוד רב, זכה לתשואות רבות, והצלחתו היתה מלאה. בכל מקום נתעוררו ויכוחים צרים בחברה המשפילה ובחוגי אנשיהמדע על תורת קופר-ניקוס ועל הבעיות הדתיות שנראו כרוכות בה. שיחות ודיו-נים כאלה התנהלו גם בחצר הדוכס הגדול בפירנצה, וג' השתתף בהם באופן פעיל ב1613—1614. פעילותו של ג' הסעירה את הרוחות והביאה לידי תגובות הריפות בחוגי הכנסייה, שגברו על יחסיהאהדה של המתונים שבחוגים אלה. כבר ב1614 נדרשו דרשות בכנסיות-פירנצה נגד תורת קופר-ניקוס וה"כופרים בעיקר" התומכים בה. ב1615 הובאו מכ-תביו של ג' לידיעת האינקוויזיציה, והוא הוזמן לחקירה לרומא ושהה שם מדצמבר 1615 עד מארס 1616. ב24 בפבר-ואר 1616 פירסמו מלומדי האינקוויזיציה את מסקנתם, המכריזה הן על הרעיון ההליוצנטרי והן על הנחת סיבוב הארץ סביב צורה כעל מופרכים מבחינה פילוסופית, והמגנה את הראשון ככסירה ואת האחרונה — כאמונה תפלה. ע"פ צו האפיפיור פאולוס V הוזהר ג' ע"י האינקוויזיציה מפני הוראת תורת-קופרניקוס או הגנה עליה. ג' הבטיח לקיים את דרישת הכנסייה. מסקנת הוואטיקאן פורסמה ב5 במארס 1616, וספרו של קופרניקוס, שלא עמדו עליו עוררים במשך 70 שנה, נרשם ברשימת הספרים האסורים, "עד אשר יתוקן".

החיכוכים עם חוגי הכנסייה נתחדשו ב1623 לרגל מחלוקת מדעית בין ג' ובין האסטרונום הישועי גראסי בדבר מהותם הפיסית של השביטים. יש משום אירוניה היסטורית בעובדה,

נקבע אחד מעקרונות-היסוד של המדעים הניסויים החדשים: עקרון בידודה של תופעה מסוימת מתוך כלל התופעות שהיא שזורה בהן ושסילוקן הוא הכרחי ללימוד. המקרה האידיאלי. מגמתו של ג' ללמוד את חוקיותה של תופעה תוך כדי שינוי תנאי הניסוי הביאתהו לגילוי חוקי המוטלת, אשר תנודה אינה אלא נפילה לאורך קשת של מעגל. הוא קבע, כי זמן-התנודה נמצא ביחס ישר לשרש מאורך-המוטלת וכי אין הוא תלוי במשרעת ולא במשקל הגוף התלוי בקצה חוט-המוטלת; מכאן הסיק ג' את איתנותה של הנפילה במשקל הגוף, במקרה שהשפעות החיכוך (במי-שור משופע) והתנגדות האויר (בנפילה הפשיה) מסולקות במידת האפשר.

כל „שיחות“ מלאות וגדושות רעיונות פסיקאליים ומאתמאטיים מבריקים, אשר ברבים מהם, ביחוד ב„יום א“, מקדים ג' בהרבה את התפתחות המדע בדורות שלאחריו. ג' מברר את ההבדל שבין דמיון גאומטרי דמיון מכאני: שני גופים פסיקאליים הבנויים מאותו החומר ובאותו הפרד-פוציות של חלקיהם והשונים בגדלם בלבד, שונים גם בתכונותיהם המכאניות. עם הכרה זו מניח ג' את היסודות לתורת החוק של הגופים. בדיון על מהירות-הקול ומהירות-האור מתוארים בפעם הראשונה עקרונותיו של ניסוי למדידת מהירות-האור על גבי הארץ ע"י שליחת אות אופטי הלך ושוב לאורך דרך מסוימת. ג' עוסק בשאלות האקוסטיקה המוסיקאלית ומטפל בתופעת התהודה וההארמוניה המוסיקאלית, וכן הוא מנתח את הבעיה הפיסיולוגית של דרגת הקונסונאנציה והדיסונאנציה של תערובות צלילים. אחת הבעיות המאתמאטיות שג' דן בהן היא הבעיה המודרנית של השוואתן של קבוצות איך-סופיות, וכבר הוא מראה, כי לגבי קבוצות אלו אין תוקף למשפט, שהחלק קטן מן השלם.

A. Favoro-J. : *הדורה מדעית חדישה ושלמה של כתבי ג' : del Lungo. Le opere di G.G. (edizione nazionale, I-XX), 1896-1909* A. Carli-A. Favoro, *Bibliografia Galileiana*, 1896, E. Wohlwill, *G. u. sein Kampf*, I-II, 1909-1926; A. Favoro, *G. G.*, 1922, L. Olschki, *G. u. seine Zeit*, 1927; C. Bricarelli, *G. G.*, 1931; G. Loria, *G. G.*, 1938; F. Sherwood, Taylor, *G. and the Freedom of Thought*, 1938; A. Koyré, *Etudes Galiléennes*, I-III, 1939; *Nel terzo centenario di G. (קובץ)*, 1942; R. Lammel, *G.*, 1943; F. Dessauer, *Der Fall G. und wir*, 1943; ג' כפרשן התנ"ך (קובץ „על-עיון“, תש"ח-תשי"ב). ש. ס.

גְלִיָּוִס, (יוהַן וִילְהֵלְם) לִיְוִיִּן — (Johann Wilhelm) Ludwig Gleim — (1719—1803), משורר גרמני. בצעירותו השתייך ג' לחוג המשוררים בהאלה, שחיברו שירי יין ואהבה בסיגנון אַנְקְרָאוֹנְטִי. אח"כ היה כומר בהאל-ברשטאט והקדיש את כל הכנסותיו לעזרת כשרונות צעירים; לפיכך נודע בחוגים הספרותיים בשם „אבא ג'“. משיריו של ג' זכו לפירסום רב „שירי-מלחמה פרוסיים של גראנאדיר אחד“ (מימי מלחמת שבע השנים), שלסינג חיבר להם הקדמה; הם היו הגילוי הראשון להתעוררות רגש פאטריוטי פרוסי. בשיר פדגוגי „האלאדאט או הספר האדום“ מביע ג' את דעותיו על המצוות שבין אדם למקום ובין אדם לחברו.

גְלִיָּוִס, פּוֹבְלִיוּס לִיקִינְיוּס אַנְגְטִיוּס (Egnatius Gallienus), קיסר רומא (260—268 לסה"נ); בנו של הקיסר וְלִרְיָנוּס (ע"ע). כל פעולתו המדינית היתה מאבק בלתי-פוסק נגד סכנות ההתמוטטות הפנימית והחיצונית

הנכונה של קפלה — שבה כבר הקדימו פוסידוניס — שתו-פעו זו נגרמת על-ידי משיכת הירח. מוזר גם הדבר, שאין בספר זכר כלשהו לחוקי-קפלה, שכבר פורסמו ב1609 ו1619 ובוודאי היו ידועים לג'. כל הספר נכתב בסיגנון מרתק ואינו נמנע מעקיצות מרובות נגד אנשי האסכולה הישנה.

ה„שיחות על שני ענפי-המדע החדשים“ הן אחת היצירות הקלאסיות הגדולות של הספרות המדעית, המפליאה בסיג-נונה החי המבריק, בבהירות ההרצאה ובשפע רעיונותיה ועמקם. בספר זה נפתחת תקופת הפיסיקה החדשה, ובו הונחו היסודות לשיטה המדעית של ימינו, שהושלמו בשני הדורות שאחרי ג' ע"י הויגנס, הוק, בויל, ואחר-אחרון — ניוטון. הספר מחולק לששה פרקים, וכל פרק הוא יום של ויכוח בין שלושת הרעים. „הימים“ השלישי והרביעי מכילים את חוקי הנפילה הזוריקה, וכאן בולט ביותר חידושו של ג' לעומת כל מה שקדם לו. השילוב של אינדוקציה בִּדְרוֹקְצִיָּה, האפייני למחקר המדעי החדש, מופיע כאן בצורתו המושלמת. ע"י ניתוח מפורט של מושג המהירות ומושג התאוצה ועקרון החיבור הווקטורי של התנועות מבסס ג' את חוקי הקינמא-טיקה, ששימשו אח"כ יסוד לדינאמיקה של ניוטון. בנקודת-מוצא לכל השיקולים משמשים ניסויים — כגון הניסויים המפורסמים בגופים הנופלים לאורך המישור המשופע, אשר פרטיהם מתוארים בקפדנות, הן מבחינת צורת המכשירים וסידורם הן מבחינת ביצוע המדידות.

ג' הכיר, כי תכונה סגולית של תופעה מסוימת, כגון תאוצתו של גוף נופל, עלולה להיות בעלת משמעות רבה לגבי תחום רחב ביותר של תופעות פיסיקות, וכי לימודו של פרט ניסויי, הנראה לכאורה מצומצם, יש בו לפעמים כדי להיות נקודת-מוצא למשנה מדעית שלמה הפותחת אפקים חדשים. ג' עדיין משתמש בפיתוחים מאתמאטיים אֶלֶמֶנטָא-ריים, ובפרט בצורת הפרופורציות הכבדה במקצת, אך יש למצוא בו גם רמזים ראשונים לשימוש בגדלים אינפיניטי-סימאליים. החידוש המהפכני שבחישוביו אלה, ביחוד בניתוח נוסחות הנפילה בפרט ונוסחות התנועה המואצת בכלל, הוא בגאומטריזאציה של הזמן. ג' מכניס את הזמן כקואורדינאטה ומתאר תקופת-זמן כקטעים על גבי קו ישר, בדומה לתיאורם של קטעי-דרך או וקטורי-מהירויות. הטיפול הגאומטרי בזמן, ההשוואה הפורמאלית של זמנים לארכים, החישוב בגדלי-זמן כבגדלים מספריים אחרים (למשל: העלאתם של זמנים לחזקה שניה וכו') — היו הצעדים המכריעים בתיאור המאתמאטי של הטבע, בתיאורן של תופעות פיסיקות, ובפרט מכא-ניות, כפונקציה של הזמן; במיוחד הוכשרה ע"י כך הקרקע למשוואות-התנועה של ניוטון. עם תפיסת-זמן חדשה זו ועם גישתו הניסויית צעד ג' צעד מכריע קדימה מעבר לגבול ההשגים של הפיסיקה של התקופה העתיקה. חשיבות רבה נודעת למחקריו של ג' על תנועת הזוריקה (יום ד' ב„שיחות“), כאן הוא מכניס את עקרון פירוק הווקטורים והרכבתם, אגב ניתוח הזוריקה כסכום של תנועת-התמדה ותנועת-נפילה בהשפעת הכובד. בשיקוליו אלה נכללת קביעתו של חוק-ההתמדה, שנוסח אח"כ ע"י ניוטון בצורה מפורשת כראשון לחוקי-התנועה שלו. ג' מתאר ניסויים המוכיחים את השפעתו המעכבת של האויר על תנועות הזוריקה הנפילה ומערער את יסוד התפיסה האריסטוטלית של הסביבה כגורם להתמתדת התנועה. ג' מדגיש את הכוח המעכב של האויר ואת הצורך בביטול השפעתו לשם הכרת חוקיות התנועה בטהרתה. בזה

מארן לזכותו של ג' או של ז'אפר. ב 1915 נתמנה ג' שר-המלחמה בממשלתו של בריאן, אולם התפטר ב 1916 מטעם מים פוליטיים וגם מפאת מחלתו. ב 1921, 5 שנים לאחר מותו, הוענק לו תואר מארשאל. — ג' פירס ספרים רבים על פעילותו הקולוניאלית.

Mémoires du général G., défense de Paris, 1915; P. Cheusi, Le maréchal G., 1921, B. H. L. Hart, A History of the World War, 1934.

גַלְיָנִי, פֶרְדִינַנְדוֹ — Ferdinando Galiani — (1728, קיטי [Chieti] — 1787, נאפולי), דיפלומט וכלכלן איטלקי. ג' נתחנך לכהונה בנאפולי וברומא. עוד בצעירותו תירגם את „הקונטרס על הכסף“ של לוק והוסיף לו הערות מפורטות; את אלה הרחיב והוציא ב 1750 בצורת ספר בפני עצמו (*Trattato della moneta*), שבגללו נהפרכה שמו. ספר זה יוצא מגדר מושגי זמנו בחריפות הגיתוח של יחסיהגומלין בין היסודות השונים הקובעים את הערך: מצד אחד סבר ג', שהערך נקבע ע"י כמות העבודה המושקעת בייצור המוצר, בהתחשב בערכם של אמצעי-המחיה, מצד שני טען, שהערך מושפע על-ידי המחסור, כלומר ע"י היחס בין ההצע והביקוש, וכן ע"י התועלת, כלומר ע"י כשרו של המיצרן לספק את צרכי-האדם. בהדגשת השיבות הביקוש לגבי קביעת הערך הקדים ג' בהרבה את תורת הערך הסובייקטיביות, שלא נתגבשו אלא למעלה מ 100 שנה לאחר זמנו בכתביהם של גוסן (ע"צ), ג'וזון (ע"צ) ואנשי האסכולה האוסטרית. ב 1759 נתמנה ג' למזכיר השגרירות הנאפוליטאנית בפאריס. בזמן שירותו במשרה זו, שנמשך 10 שנים, היה ג' מקורב לאנציקלופדיסטים ונעשה לאישיות רצויה ומקובלת בסאלונים של צמרת החברה הפאריסאית, שבהם יצאו לו מוניטין בחריפותו ושנינותו. ב 1769 הוסר ממשרתו בשל טעות דיפלומטית שנפלה מצדו. — ספרו *Dialogues sur le commerce des blés* („שיחות על המסחר בתבואה“, 1770) הוא תרומה חשובה לתורת המסחר הבינלאומי; ג' מופיע בו כמצדד במכסים מצומצמים. הוא ההנגד בתוקף לדעות הפיסיוקרטים (ע"צ) ולהנחתם האכסיומאטית בדבר ראשונות החקלאות, בטענה שאין חוקים מוחלטים בנמצא ושיש להסתכל בתופעות חברתיות כלכליות מנקודת ראות יחסית, הכל לפי תנאי המקום והזמן.

ג' כתב אף מחזות, מאמרים בלשניים ומחקרים ארכי-אולוגיים. ערך רב יש לחליפת-מכתביו עם ידידו בפאריס.

Correspondance de G., 1818, 1881⁴; E. B. Hall, Friends of Voltaire, 1907; G. Arias, Il Pensiero economico di F. G. (Politica, XXI), 1924, J. Rossi, The Abbé G. in France, 1930, E. Ganzoni, F. G., 1938; L. Einaudi, G. als Nationalökonom (Schweiz. Ztschr. f. Volkswirtschaft u. Statistik, 1, 1945).

ש. רי.

גַלְיִינְסְקִי, נְסִיךְ מִיכָאֵיל לְבוֹבִיץ' — князь М. Л. Глинский — (מת 1534), מדינאי ומצביא ליטאי-רוסי. ג' היה ממשפחת-נסיכים ממוצא סאטארי, שהיתה בעלת שררה באוקראינה שבשלטון ליטא. 12 שנה עשה במערב אירופה, בשירותם של הקורפירסט אלברכט מסאפוטניה ושל הקיסר מכסימילין I (ע"צ), ושם עבר לקאטוליות. מ 1499 היה ג' יועצו הראשי של אלכסנדר, נסיך-ליטא ומלך-פולין. ב 1506 נחל נצחון חשוב על הטאטארים בקרב-קלצק. בכוח קשריו, עשרו וסיקחותו, היה ג' למנהיג האצולה הרוסית-

שארבו לאימפריה. מ 254 עד 260 לחם נגד פלישות הגרמנים לגאליה, ושקד על ביצורה של הפרובינציה. ב 260 נפל אביו בשבי הפרתים (ע"צ), וג' נטל את השלטון לידיה, אך הועמד בפני הופעתם של קיסרים-מתחרים בכל רחבי האימפריה („שנת שלושים הטיראנים“). הוא הצליח להכות את מאקרינוס, שהתנשא לקיסר במזרח, וכן דיכא את המרידות בפאג'וניה ובמצרים, אך נאלץ להשלים עם שלטונם של אוג'דנאטוס ונוביה (ע"צ) בתדמור ועם „הקיסרות הגאלית“

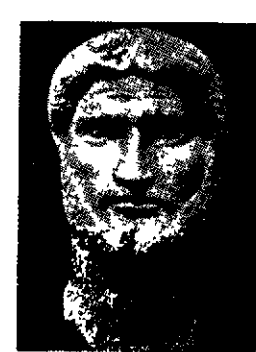

גלינוס

שהקים פוסטומוס במערב. אחרי הדפסת פלישה גרמנית לדאקיה, עסק ג' ב 263-267 בתיקונים פנימיים באימפריה. הוא ביטל את זכויות-היתר של מעמדהסנאטוריים לגבי כהונות צבאיות ומינה לתפקידי מושלי-פרובינציות אנשים ממעמד-הפרשים. אירגון הצבאי — הקמת כוח-פרשים מרכזי נע, שאינו מרותק לגבולות — היה צעד חשוב בהתאמת הצבא הרומאי לתנאי הלחימה

החדשים. ג' נמנע מרדיפת הנצרות, אך יחד עם זאת ניסה לטפח את הפילוסופיה הנאו-אפלטונית ככוח מחיה את הדת האלילית; גם באמנות מורגשת בזמנו שיבה לערכים הקלאסיים. — ב 268 יצא ג' למזרח להגנת אסיה הקטנה ויוון מפני הגותים (ע"צ). הוא ניצח אותם בקרב על-ידי גאיסוס, אך נאלץ לחזור לאיטליה מחמת בגידתו של המצביא אוראלוס; שם נפל קרבן לקשר מסקדיו.

ג' תואר ע"י הסופרים הרומאים כקיסר חלוש ופרוץ; אך תיאור זה מבטא במידה רבה את איבת המעמד הסנאטוריו. את ויתוריו כלפי המזרח והמערב יש לראות כנבונים במסיבות חולשתה של האימפריה מחמת המגפה הגדולה ולחץ הבארי-בארי; באותה שעה קשה הבטיח ג' את קיומה של האימפריה.

A. Alföldi, Cambridge Ancient History, XII (1939), ch 6; H. M. Parker, History of the Roman World A. D. 138-337, III (1935), ch. III.

ש. אפ.

גַלְיָנִי, ז'וזֵף סִימֹן — Joseph Simon Galliéni — (1849-1916), מצביא צרפתי. כקצין וכגנראל השתתף במסעות צבאיים באפריקה, מאדאגאסקאר והודו-סין וסייע להרחבתו ולביסוסו של שלטונה הקולוניאלי של צרפת. מפאת גילו עמד ב 1914 לעזוב את השירות, אולם כשפרצה המלחמה נתמנה מפקד פאריס הזכין את הגנתה. בימי המשבר של ספטמבר 1914, כשצבאות גרמניה התקרבו לפאריס, שיכנע את המפקד העליון ז'אפר (ע"צ) להסכים לתכניתו להתקפת-נגד תוך נסיגה; הוא השכיל לנצל את ניתוק הקשר בין המפקדה העליונה הגרמנית, שיטבה הרחק מהחזית, ובין החילות שהתקרבו לפאריס ביותר, וב-התקפת-פתע על האגף הימני הנחשף של הגרמנים אילץ אותם להסוג, ובזאת הכריע בקרב-מרן (6.9-9.9) — הכרעה ששימשה נקודת-מיפנה בתולדות מלחמת-העולם I. במסגרת מיבצע זה הוסע בחיפזון חלק מחיל-המצב של פאריס לחזית ב 2000 מוניות, שהוחרמו מנהגי הבירה — ההופעה הראשונה של חיל ממונע בתולדות-המלחמה, בין ההיסטוריונים של המלחמה צדין מתנהל ויכוח, אם יש לייחס את נצחון-

מדי פעם בפעם המשיך לבקר בחורל. הוא מת בשעת ביקור
אצל מורהו לשעבר דן בברלין.

ג' כתב גם מוסיקה קאמרית, אשר בה מעורבים יסודות
קלאסיים ורומאנטיים כאחד. שתי האופרות שלו חיות עד
היום כיצירות מקוריות ורעננות, שפילסו דרך חדשה והגיתו
יסוד לאסכולה לאומית גדולה ופורחת. ת. ש.ט.

גְּלִיסֶזֶן, פֶּרְנָסִיס — Francis Glisson — (1677—1597).
רופא אנגלי. תחילה היה מרצה ליוונית; אחר-כך
פנה לרפואה בהשפעת תורתו של הֶרְוִי (ע"ע). מ 1636 היה
פרופסור בקיימברידג', 1640 נשתקע בקולצ'סטר ועבד שם
כרופא; אתרי 1648 עבר ללונדון ושם ישב עד מותו. הוא
היה אחד מחבורת אנשי-המדע והפילוסופים, שייסדו את
ה"חברה המלכותית".

ג' פעל כאנטומ. פיסילוג ורופא פנימי. הוא תיאר
לראשונה את הרפכת (ע"ע) והכיר את הגריות והקורציות
כתכונות-היסוד של הסיב השרירי; בתגלית זו הקדים את הֶלֶר
(ע"ע). תיאוריו הקליניים של מחלות שונות היו מדויקים
ושלמים בתכלית; על תיאור הרככת שניתן על-ידיו לא נוסף
מאומה עד המאה ה-20. "קופסיתו של ג'", העוספת את הכבר,
התחבשה הכירורגית "עניבת-ג'", המשמשת ליישור התו-
ליות העליונות של עמוד-השדרה, נקראות על שמו. כל כתביו
הרפואיים יצאו לאור בלידן, 1691—1711. — ג' כתב גם חיבור
רים פילוסופיים, שיש בהם מעין הקדמות לתורת-המונאדות
של ליבניץ (ע"ע).

H. Marion, F. G., 1880; H. Rolleston, *The Cambridge
Medical School*, 1932; W. Langdon-Brown, *Some chapters
in Cambridge Medical History*, 1946.

גְּלִיסִיָּה (Galicia), איזור היסטורי בספרד, התופס את
הפינה הצפונית-מערבית של חצי-האי האיברי
ומחולק היום ל 4 המחוזות קורוניה, פונטורדה, לוגו ואורנסה;
כ 29 אלף קמ"ר, כ 2.6 מיליון תושבים (1950). ג' גובלת
בצפון במפרץ-ביסקאיה, במערב באוקיינוס האטלנטי ובדר-
ום בפורטוגאל. רמות מבוהרות וטוריהרים נמשכים בקוויט
ניצבים אל חופי האוקיינוס האטלנטי ומשווים לשפתו את
צורת חוף "ריאס", שלארכו חודרים מפרצים ארוכים לתוך
היבשת. המפרצים מוגנים מסערות-החורף ע"י שוגיות סלעיות
ואיים קטנים, ומשום כך הם מסוגלים לשמש מקומות-מעגן
מצויינים. ג' מנוקזת ע"י נהר מיניו (Miño) וע"י נהרות
קצרים אחרים. בחופי ג' נמצאות הנקודה המערבית ביותר
(כף-פיניסטר) הנקודה הצפונית ביותר (ראש-אֶסְטֶקָה) של
ספרד, ג', ובעיקר איזור-החוף, מיושבת בצפיפות, אקלימה
נח, וכמות-המשקעים בה היא הגדולה והיציבה ביותר בכל
ספרד. ג' עשירה ביערות ובשדות-ירעה. תוצרתה החקלאית:
תירס, שיפון, תפוח-אדמה, ירקות, פירות; בעמקיה-נהרות
המוגנים נטועים כרמי-גפן. גידול בקר וצאן רווח באיזור.
בהתאם למצבה הגאוגרפי ולצורת חופיה נתפתח בג' הדיג.
היא הראשונה בין איזורי-ספרד לייצור ויצוא של דגים
(סארדינים). התעשיות זעירות ומבוססות על חמרי-גלם
מהחקלאות והדיג. התחבורה בפנים האיזור ההררי וממנו אל
שאר חלקי-ספרד היא קשה, ולפיכך שמרה ג' במידה רבה
על יחודה הרגיונאלי ההיסטורי. התושבים — המכונים
גאלייגוס — משתמשים בניב שהוא קרוב יותר לפורטוגזית
מאשר לקאסטיליאנית; ביה"ב נתפתח ללשון ספרותית בפני
עצמה, שזכתה לתחייה במאה ה-19.

המערבית שבליטא ותיכנן תכנית של קריעת בילורוסיה
ואוקראינה מעל ליטא בברית עם מוסקוה עם מות המלך
חשוך-הבנים. כשפלו צבאות מוסקוה לבילורוסיה, עבר ג'
ב 1508 לצדם ועזר להם בכיבוש סמולנסק. אולם תכנית-
המרידה שלו נכשלה, והוא נאלץ להימלט למוסקוה. גם שם
היה לאחד מראשי הבואירים, אולם ב 1514 החל לנהל מרמ
סודי עם זיגמונט I מלך פולין, יורשו של אלכסנדר. ג' נאסר
והואשם בבגידה, והוצאתו להורג נמנעה רק ע"י התערבותו
של הקיסר מאכסימיליאן. ג' חזר לדת הפראוסלאווית, והודות
להשתדלותה של בת-אחיו ילנה, אשת ואסילי III הנסיך
הגדול של מוסקוה, אף הוחזר על כנו. ב 1530 פיקד ג' על
חיל פרשי מוסקוה במלחמתה עם קאזאן. לאחר מותו של
ואסילי III נאשם ג' ע"י ילנה, ששלטה במוסקוה
בימי ילדותו של בנה איוואן IV, בניסיון לקשור קשר חדש,
נאסר ומת בסוהר.

גְּלִינְקָה, מִיכָאֵיל אֵינְזֹבִיץ' — М. И. Глинка —
(1857—1804). קומפוזיטור רוסי, מייסד האסכולה

הרוסית הלאומית במוסיקה. בן למשפחת-אצילים; ילדותו
עברה עליו בכפר, והמגע עם
המוסיקה העממית שם השפיע
על כל דרך-חיו. ב 1817 נכנס
למוסד חינוכי לאצילים בטטר-
בורג, הצטיין בלימוד שפות
ורכש לו השכלה רחבה, ויחד
עם זה למד גנינת כינור ופסנתר
ותאוריה מוסיקאלית. יצירתו
המוסיקאלית החלה ב 1825.



מ א גלינסקה

בריאנתו היתה רופפת במשך
כל חייו, ומתוך-כך נאלץ לשהות
שנים רבות בארצות המערב
והדרום בעלות האקלים הנוח. מ 1830 עד 1834 חי באיטליה,
ושם בא במגע אישי עם גדולי האופרה האיטלקית של אותם
הימים, בליני ודוניצטי, אך השפעה מכרעת יותר קיבל מן
התאורטיקן הגרמני זיגפרד דן (Dehn), שממנו למד זמן
קצר בברלין. דן הכיר בכשרונו המיוחד של ג' ועודדו לכתובת
מוסיקה לאומית. אחרי שובו לרוסיה, בא ג' במגע עם קבוצת
סופרים לאומיים (ביניהם פושקין וגוגול), והם המריצו אותו
ליצור את האופרה הרוסית הלאומית. ב 1836 הוצגה האופרה
"החיים למען הצאר" (או "איוואן סוסאנין"), שבה אמנם ניכרת
עדיין הויקה לאופרה השיגרתית וביחוד ל"אופרה הגדולה"
הצרפתית, אך העלילה (מלחמת רוסיה-פולין) והגון המוסי-
קאלי שלה הם רוסיים-לאומיים. אופרה זו נתקבלה כמעשה-
בראשית בהתלהבות עצומה. האופרה השניה של ג', "רוסלאן
ולדמילה" (1842), — אע"פ שעלתה על האופרה הקודמת
מבחינת סגולותיה המוסיקאליות ועצמאות סיגנונה — נת-
קבלה על דעת הקהל פחות משום שהתרחקה ביותר מהסיגנון
המקובל. הקומפוזיטור המאוכזב פנה שוב לחורל. בפאריס
נפגש עם ברליוז, שהתייחס אליו בהערכה רבה והציג את
יצירותיו; השפעתו של ברליוז ניכרת במעולה שביצירות
התזמרתיות של ג', "קומארנינסקאיה" מ 1845 עד 1847 עשה
במאדריד ובסווייליה, והמגע עם המוסיקה הספרדית גרם
לכתיבת הפתיחות "לילה במאדריד" ו"Jota Aragonesa".
ב 1847 חזר ג' לרוסיה והתיישב בכפר קרוב לפטרבורג, אך



ממרתראלה בסאנטיאנו דה סופולסטלה (נאליסיה)

פרגאמון; 1333 סופחה למאקדוניה הרומאית. עם עליית קושטא לבירת רומא המזרחית גדלה חשיבותה של ג' כמגניה על מבוואת הבירה מדרום. יוסטיניאנוס קיסר ביצר את העיר. ב-1190 עבר כאן צבא הצלבנים של פרידריך בארברוסה את הים בדרכו לאסיה הקטנה. בשעת הקמת הקיסרות הלאטינית בקושטא ב-1204 נמסרה ג' לשלטונם של הוויניציאנים. מ-1304 עד 1311 היתה כבושה בידי "הפלוגה הגדולה" של הקאטא-לאנים. ב-1354 נכבשה ג' בידי סולימאן, בנו של השולטאן אורחאן, כנקודת-האחיזה הראשונה של התורפים ביבשת אירופה. ב-1366 הוחזרה זמנית לשלטונה של ביזאנטיון, אולם ב-1376 נפלה סופית בידי התורפים. ב-1391 הקים בה השולטאן באיאזיד I מבצר והפך אותה לבסיס חשוב להגנת הדארדא-נלים. ב-9 באוגוסט 1912 נחרב חלק מן העיר ברעידת-אדמה. אחרי מלחמת-הבאלקאנים 1912—1913 עזב חלק מן התושבים היווניים את העיר. — במלחמת-העולם I היה חצי-האי ג' איזור של קרבות עזים ביותר (פברואר 1915—יאנואר 1916) בין כוחות ההגנה התורפיים-גרמניים ובין צבא-משלוח ברי-טי-אוסטרלי-ניו-זילנדי, שנחת בקצה הדרומי ובחוף הצפוני-מערבי של חצי-האי כדי לכבוש ולפתוח את הדרך לקושטא לצי בעלות-הברית, במסגרת הצבא הבריטי לחם גדוד נהגי-הפרדות היהודי (ע"ע גדודים עבריים). במשך הקרבות נחרבה העיר ג' באוקטובר 1915 בהפצצה ע"י הצי הצרפתי. אולם למרות מאמציהם הנואשים של בעלי-הברית נבלמה התקדמותם, ולסוף נאלצו לפנות את רצועת-החוף שכבשו בחצי-האי. — בעקבות חילופי-האוכלוסין בין יוון ותורפיה ב-1923 פונו מג' כל התושבים היווניים, ובמקומם באו בשנים שאח"כ מתיישבים תורפיים. — מספר האוכלוסין בג' במאה ה-18 נאמד ב-100,000 (תורפים, יוונים, ארמנים, יהודים). בתחילת המאה ה-20 היה מספרם כ-30,000. בעקבות רעידת-האדמה ב-1912 ומלחמת-הבאלקאנים ירד המספר ב-1917 ל-5,500, אולם חזר ותגוע ב-1920 ל-8,000 וב-1940 ל-12,000.

וע"ע דרדנלים.

M. F. Schultz, *De Chersoneso Thracica*, 1853; N. Jorga, *Geschichte d. osmanischen Reiches*, I, 196, 226, 1905, A. Foucart, *Les Athéniens dans la Chersonèse de Thrace* (Mém. Acad. Inscr. et Belles-Lettres, 38), 1911; W. Heyd, *Histoire du Commerce du Levant*, I-II, 1913; G. I. Bratianu, *Recherches sur le commerce génois dans la Mer Noire*, 1929, J. Th. Shotwell-F. Deák, *Turkey at the Straits*, 1940; C. E. W. Bear, *Mission*, 1948.

ק. ת. ב.

המרכזים העירוניים העיקריים בג' הם הנמלים ויגו, לה קורוניה והבסיס הימי אל פרול; בפנים-הארץ: סנטיאגו דה קומפולסטלה, מקום מקודש ומרכז עליה לרגל.

היסטוריה. ג' היתה ידועה בתקופה העתיקה בשם קלקיה (Callecia), על-שם הקלטים-הקאלקים שישבו בה במאה ה-6 לפנה"ס. הרומאים הכירוה תחילה כמקור לבדיל. היא היתה אחד האיזורים האחרונים בספרד להפכש ע"י הרומאים (בימי אוגוסטוס). בימי פלישות הטוטונים במאה ה-5 לסה"נ נתיישבו בג' הסובים, ואחר-כך היה האיזור כפוף לשלטון הוויזיגותיים (ע"ע). ג' היתה מן האיזורים המעטים בספרד שלא נכבשו ע"י הערבים במאה ה-8 ומן הראשונים שבהם קמו שלטונות נוצריים עצמאיים. מלכות-ג' היתה לפעמים

מאוחדת עם שכנתה אסטוריה ולפעמים מתחרה בה, עד שבתחילת המאה ה-11 התמזגו שתיהן עם לאון ואח"כ — עם קאסטיליה. במאות ה-9—10 היתה ג' קרוב לפלישות חוזרות ונשנות של הנורמאנים. חילותיו של אלמנצור כבשו את ג' ב-997; אולם הערבים חזרו ופינוה לאחר מות מנהיגם. במאה ה-10, "נתגלה" בקומפולסטלה שבג' קברו של השליח יעקב הקדוש (סנטיאגו), שנעשה המקום המקודש ביותר בספרד הנוצרית ואחד המרכזים החשובים של הצליינות ביה"ב. בתקופת הפילוגים והאיחודים המתחלפים של הממלכות הנוצריות בספרד הצפונית במאות ה-11—13 היתה ג' מלכות עצמאית מ-1063 עד 1072 ושוב בתחילת המאה ה-12, בימי הסיכסוך בין אורקה (ע"ע) מלכת קאסטיליה-לאון ובין ארא-גון; אך לסוף נשארה ג' חלק ממלכות קאסטיליה-לאון. עם פלישת צבאות נאפוליון לספרד ב-1808 נעשתה ג' אחד ממרכזי תנועת ההתנגדות העממית לשלטון הצרפתים.

A. Marias, *Apartaciones a la historia de G.*, 1919, Villar Ponte, *Historia sintetica de G.*, 1923, V. Risco, *El problema politico de G.*, 1930; P. David, *Études hist. sur la G.*, 1947; J. Ruiz Almansa, *La población de G. 1500-1945*, 1948.

מ.

גליפולי (תורפ' גליבולי) — Gallipoli, Gelibolu — 1) חצי-אי ארוך וצר בתורפיה האירופית, בין הדרדנלים (ע"ע) ומפרץ-טארוס; הגדה הצפונית-מערבית של הדארדא-נלים. חצי-אי זה שולט על הכניסה מן הים האגאי אל המיצר המוביל לקושטא ולים השחור, ומכאן חשיבותו האסטרטגית. מבחינה כלכלית הוא בעל ערך מועט. הישובים העיקריים — גליפולי ואג'אבאד (Eceabat).

2) עיר-נמל בחוף הדרומי-מזרחי של חצי-האי ג', במערב מן הדארדאנלים לים-מארמארה; 16,500 תושבים (1952). מרכז מסחרי לסביבתה החקלאית. מבצר חזק החולש על המיצר. בעיר שרידי בניינים רומאיים וביזאנטיים.

היסטוריה. חצי-האי ג' נקרא בתקופה העתיקה "כר-סונס של תראקיה". העיר ג' היא קאליפוליס (Καλλιπολις, "עיר-היופי"), המתוארת כמרכז לחקלאות ולמסחר. עיר זו וערים אחרות בחצי-האי נוסדו כמושבות יווניות ע"י מהגרים איאליים יוניים במאות ה-7—6. האיזור נמצא רוב הזמן בתחום ההגמוניה האתונאית, עד שנכבש ב-338 ע"י פיליפוס II מוקדון. בתקופת הדיאדוכים שלט בכרסונס ליסימא-כוס, ואחריו שלטו בה הסלווקיים, התלמיים, האנטיוגוניים,

יהודים בג'. ידיעה ברורה ראשונה על יהודים בג' יש בידינו 1170, כשמצא בנימין מטחלה בעיר כ-200 יהודים, ואח"כ מימי הקיסר מיכאל VIII פאלאולוגוס ב-1261. מצב היהודים הוטב לאחר שעברה ג' ב-1354 לידי התורכים, ומספרם גדל אחרי כיבוש קושטא ב-1453. על יהודים רומאניוטים אלה נתוספו אחרי 1492—1497 מגרשי ספרד ופורטוגאל. באותה תקופה ישב בג' ר' דניאל בר חנניה, שהעתיק את פירוש המקרא של ר' לוי בן גרשם (ע"ע). 18 מרבני ג' נתייחסו למשפחת אבן חביב הפורטוגיזית; המפורסם שבהם היה ר' יעקב אבן חביב (ע"ע). גולי ספרד-פורטוגאל הקימו קהילה לעצמם, אולם היה ועד משהתאחדו לכל העדה לעניינים המשותפים, ובעיקר לעניינים הכספיים. ב-1576 פרץ סיכסוך בין הרומאניוטים והספרדים על חלוקת המס, שיושב בידי החכם ר' ישראל אסאיל. בסוף המאה ה-16 ובמחצית הראשונה של המאה ה-17 היו בין רבני ג' ר' יוסף ששון, גיסו של ר' יוסף מטרנני (ע"ע), רבה הראשי (חכם-באשי) של קושטא, ר' מאיר די בוטון ובנו ר' אברהם, ואחריו ר' נתן גוטה ור' ישי אלמולי. גיסו של ר' מאיר די בוטון. באותם הימים היה מצבם הכלכלי של יהודי ג' טוב בדרך-כלל. בימי התנועה השבתאית היתה ג' מרכז לפעילות, שכן היתה סמוכה לטירת אבידוס, היא „מגדל-עוז" שבו ישב שבת-צבי, שהשפיע מכלאו על בני-הקהילה. המחלוקת אחרי המרתו היו בין גורמי הירידה של קהילת-ג' החל בסוף המאה ה-17, שנמשכה אף במאה ה-18. אולם במאה ה-19 חל שינוי לטובה עם הפיכת העיר למרכז מסחרי; היהודים היו סוחרים, בעלי-מלאכה ופקידים (מהם רבים בשירות המדינה, בעיקר כמתורגמנים, בגלל ידיעותיהם בשפות). ב-1853 היה היהודי הספרדי חאגי הסדאי וארון, שידע כמה לשונות, טוכן קונסולארי בג' לכמה מדינות זרות. במאה ה-19 שימשו ברבנות בג' כמה מבני משפחת אבן חביב, וכן ר' אהרן אלפנדארי ור' חיים בן אברהם פרץ מקושטא, בעל „זכרנו לטובה".

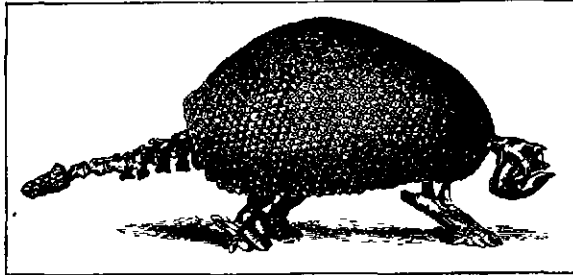

גליפטודון שיהזור השלר והשריון

יהודים בג'. ידיעה ברורה ראשונה על יהודים בג' יש בידינו 1170, כשמצא בנימין מטחלה בעיר כ-200 יהודים, ואח"כ מימי הקיסר מיכאל VIII פאלאולוגוס ב-1261. מצב היהודים הוטב לאחר שעברה ג' ב-1354 לידי התורכים, ומספרם גדל אחרי כיבוש קושטא ב-1453. על יהודים רומאניוטים אלה נתוספו אחרי 1492—1497 מגרשי ספרד ופורטוגאל. באותה תקופה ישב בג' ר' דניאל בר חנניה, שהעתיק את פירוש המקרא של ר' לוי בן גרשם (ע"ע). 18 מרבני ג' נתייחסו למשפחת אבן חביב הפורטוגיזית; המפורסם שבהם היה ר' יעקב אבן חביב (ע"ע). גולי ספרד-פורטוגאל הקימו קהילה לעצמם, אולם היה ועד משהתאחדו לכל העדה לעניינים המשותפים, ובעיקר לעניינים הכספיים. ב-1576 פרץ סיכסוך בין הרומאניוטים והספרדים על חלוקת המס, שיושב בידי החכם ר' ישראל אסאיל. בסוף המאה ה-16 ובמחצית הראשונה של המאה ה-17 היו בין רבני ג' ר' יוסף ששון, גיסו של ר' יוסף מטרנני (ע"ע), רבה הראשי (חכם-באשי) של קושטא, ר' מאיר די בוטון ובנו ר' אברהם, ואחריו ר' נתן גוטה ור' ישי אלמולי. גיסו של ר' מאיר די בוטון. באותם הימים היה מצבם הכלכלי של יהודי ג' טוב בדרך-כלל. בימי התנועה השבתאית היתה ג' מרכז לפעילות, שכן היתה סמוכה לטירת אבידוס, היא „מגדל-עוז" שבו ישב שבת-צבי, שהשפיע מכלאו על בני-הקהילה. המחלוקת אחרי המרתו היו בין גורמי הירידה של קהילת-ג' החל בסוף המאה ה-17, שנמשכה אף במאה ה-18. אולם במאה ה-19 חל שינוי לטובה עם הפיכת העיר למרכז מסחרי; היהודים היו סוחרים, בעלי-מלאכה ופקידים (מהם רבים בשירות המדינה, בעיקר כמתורגמנים, בגלל ידיעותיהם בשפות). ב-1853 היה היהודי הספרדי חאגי הסדאי וארון, שידע כמה לשונות, טוכן קונסולארי בג' לכמה מדינות זרות. במאה ה-19 שימשו ברבנות בג' כמה מבני משפחת אבן חביב, וכן ר' אהרן אלפנדארי ור' חיים בן אברהם פרץ מקושטא, בעל „זכרנו לטובה".

ב-1905 פתחה חברת כל-ישראל-חברים בג' בי"ס לבנים ובי"ס לבנות, שבהם למדו כ-350 ילדים וילדות. מספר היהודים בג' לפני הרעש של 1912 היה כ-2500. ברעש נהרס הרובע היהודי בעיר, אך קרבנות-אדם לא היו בין היהודים. בימי מלחמת-הבאלקאן (1912—1913) נהרו לג' פליטים, וביניהם גם יהודים; „ועד ההצלה", שנוסד אז, העניק עזרה לפליטים וגם לחיילים יהודים, יוצאי סוריה ועיראק. משנת 1933 כפופה קהילת ג' מבחינה דתית-מינהלית למרותה של רבנות העיר צ'אנאקקלעה. מחמת ההגירה לארצות אמריקה ולקושטא הלך ופחת מספר יהודי ג', וביה"ס של „אליאנס" נסגר. עם קום מדינת-ישראל עלו אליה גם יהודים מג'. מספר היהודים בג' היה ב-1948 כ-400, ב-1951 כ-200. המשפחות המועטות שנשארו בג' חיות ברובן על המסחר, והן מחזיקות בית-ספר ובית-כנסת אחד.

מ. ש.

גליפטא, חיים בן אברהם

גליפטא, חיים בן אברהם (בן) (בערך 1310, מונסון [ארגון] — 1380, פמפלונה [נאווארה]), מחכמי ישרא אל בספרד. שימש רב באואסקה ואח"כ בפמפלונה. מכתביו ידועים: א) „עמק רסאים", פירוש על מסכת שמחות, שהכיל תיאור של המגפה השחורה ושל הרדיפות שבאו בעקבותיה בקאטאלוניה ובפרובאנס בשנים 1347—1350. קטעים מתיאור זה הובאו ע"י ר' יוסף הכהן הרופא (ע"ע) בספריו „עמק הבכא" ו„דברי-הימים למלכי צרפת"; ב) „אגרת הגאולה", נזכרת ע"י ר' יוסף אלבו בספר „עיקרים" (ד', מ"ב); ג) עיר רוש ל„סדר עבודה" (מעמד ליום הכפורים) לר' יוסף בן יצחק

ד. קונפורטי, קורא הדרות, 1846; ש. א. רוזאנס, דברי ימי ישראל בתורגמה א' (2), ב', ג', 1930; ילקוט המזרח התיכון, שנה ב', 7-8, 19-20, 1950-1904; Bull. de l'All. Isr Univ., 1904-1950; Béné-Bérith, Bull. L'Univers. Israélite 60, No 10, 1904; Bull. du District XI d'Orient, 1911-1913. ק. ח. ב. / ש. מ.

גליפטודון (Glyptodon, מיוו ὄδών או ὄδούς = שן, γλυπτός = חטוב — חטוב-שן), סוג של מאובנים אמריקניים ענקיים מסדרת הדלשניים (ע"ע), דמויי הארמי

בגליציה מנזרים רבים והוקטן מספר הכמרים והכנסיות. תוקן מצב האיכרים ובוטל שיעבוד-גופם. ב1784 נוסדה בלבוב אוניברסיטה, ובכל הארץ הוקמו בתי-ספר יסודיים ותיכונים. תיקונים אלה הונהגו למרות התנגדותם הנמרצת של האצילים בעלי-האחוזות. ב1786 צורפה בוקובינה כמחוז מיוחד לג'. בחלוקת-פולין השלישית הורחב תחום השלטון האוסטרי צפונה וצפונה-מערבה. השטחים החדשים קיבלו את השם ג' מערבית. ב1803 אוחדו שתי הגליציות ליחידה אדמיניסטרטיבית, שבראשה העמד נציב; היא מנתה 4.9 מיליון תושבים — 3.6 מיליון במזרח ו-1.3 מיליון במערב.

בימי מלחמת-נאפוליון נקרעו לזבלין וסאנדז'מיר מתחום השלטון האוסטרי וסופחו לדוכסות-הגדולה וארשה, ורוסיה קיבלה את מחוז טארנופול. בקונגרס-וינה קיבלה אוסטריה בחזרה את טארנופול וסביבתה, וכל ג' אורגנה כ"ממלכת ג' ולודמריה" במסגרת האימפריה; רק קרקא הוכרזה כרפובליקה עצמאית וניטרלית.

בימי פראנץ II שוב כונס הסיים, והנציב הקיסרי השתדל לפעול בהתאם לדרישות האצולה. בימי המרד בפולין הרוסית ב1830—1831 קמה גם בג' תנועה לאומית-פולנית, שדוכאה ע"י השלטון. משטרן של מטרניך העיק על כל האוכלוסיה. ב1846 התרחשה במחוז טרנוב התפרצות איכרים ושחיתות אצילים. בעקבות המאורעות האלה סופחה קרקא לג' האוסטרית.

הדרות לפעולתה של קבוצת מדינאים ועסקנים פולנים הגיעה ג' לפני 1848 בשטח הכלכלי להתקדמות ניכרת, וכן פרחו בה הספרות הפולנית. גם בקרב הרוחנים קמה אינטליגנציה, שהתחילה לטפח את השפה האוקראינית ואת התרבות העממית. אך הניגודים הפוליטיים-לאומיים בין הרוחנים והפולנים טרם התבלטו בתקופה זו.

בימי מהפכת 1848 הוקמה בג' מרעצה לאומית, שבה התנגשו לראשונה שאיפותיהם של הפולנים והרוחנים. ג' השתתפה בבחירות לפארלאמנט הראשון בווינה. הפולני פראנצ'ישק סמולקה נבחר לסגן-נשיא הפארלאמנט ומילא תפקיד חשוב במהלך העניינים המדיניים באוסטריה. לנציב ג' נתמנה הפולני ואצלוב מיכאל זאלסקי, שעשה למען הכנסת השפה הפולנית כשפת-הוראה בבתי-הספר מכל הסוגים ולהכנסת פקידים פולנים למנגנון המינהלי. עם נצחון הרקציה בווינה דוכאה תנועת-החופש גם בג'.

הרוזן אנדור גולדוובסקי (ע"צ) שאף — כנציב-ג' וכשר-הפנים האוסטרי — לייצוב המצב במדינה ע"י פיתוח מתוכנן של המשק הארצי וביסוס המוסדות הארציים על יסודות אוטונומיים בהנהלת הפולנים. הוא ביצע את הפולוניזאציה של החינוך ושל האדמיניסטרציה, וכנגד זה חיסל את המוצע הרוחני, שתמכה בממשלה המרכזית בווינה במדיניותה נגד חיזוק מעמד הפולנים בג'. בשנים 1848—1870 חל מפנה גדול בהתפתחות הכלכלית של ג', בוטל שיעבוד האיכרים, נעשו שיפורים בחקלאות ופותחה התעשייה; ביהוד התפתחה תעשיית-הנפט בדרוהוביץ, בוריסלאו, סכודניצה.

ב1860 הוקם סים מיוחד בג', שחבריו היו בחלקם ממונים ובחלקם נבחרים ע"פ שיטת-בחירות שהבטיחה רוב לבעלי-האחוזות ולעירונים האמידים, ז. א. לפולנים. הסים יחד עם גולדוובסקי עשו את ג' למדינה פולנית במסגרת המונארכיה. הפולנים מג' נעשו מעמד-התווך של אוסטריה; ציריהם בפארלאמנט בווינה תמכו בממשלה. שבין חבריה היו תמיד

אבן אביתור (ע"צ). קטעים ממנו הובאו ב.קובץ מעשי ידי גאונים קדמונים" (ברלין 1856, חלק שני, ע' 120—122). כן מצויה בידינו איגרתו של ר' יצחק בן ששת (ע"צ) לג' (ריב"ש, שצ"ד), שממנה אנו למדים על דעותיו של ג' בהלכה. מקומו של ג' ביהדות הספרדית של זמנו נקבעת ע"י ההעזה המרובה שהראה הן במחשבתו והן בהלכה. לפי עדותו של ר"י אלבו (שם) טען ג', שכל נבואות-הגאולה של ישעיהו מוספות על הבית השני ושחזונו של דניאל בפרק ז' מוטב על תקופת-החשמונאים. ניכר, שג' נתכוון בחיבורו לבטל את האמונה בביאת-המשיח או עכ"פ להכחיש שיש לאמונה זו יסוד בתנ"ך. כן הראה ג' נטיה בולטת ביותר להקל בענייני הלכה. הוא טען, כי בזמן הזה אין צורך להעלים היתרים מחשש שמא ישלחו עמי-הארץ מתוך כך בדברים אסורים, כי כולם חכמים כולם נבונים כולם יודעים את התורה ובקיאים בדקדוקי מצוות ומלאים תורה כרימון" (ריב"ש, שם). מתוך פסקיו של ג' ראויה לתשומת לב הוראתו — בניגוד לדעת כל הפוסקים שלפניו — שאין כל איסור להסתרק בשבת, היתר שלביסוסו נזקק ג' לחיקון שרירותי של הטפסט התלמודי, וזה החריף ביותר את ההתנגדות אליו.

חיים מיכל, אור החיים, 390, 1891; ז. גרץ, דברי ימי ישראל, ה', 311—309, 1916; א. ה. ווייס, דור דור ודורשיו, ה', 151—152, תרס"ד.

י. ל.

גְּלִיִּצְיָה, איזור גאוגרפי-מדיני מצפון להרי-הקארפאטים, המקיף את מורדות-ההרים ואת אגני הדניסטר העילי והוויסלה העילית; יותר מ1,000 שנה איזור-ספר בין תחומי-הישוב הפולני במערב והרוסי (רוחני, אוקראיני) במזרח; יחידה אדמיניסטרטיבית-מדינית במסגרת אוסטריה-הונגאריה עד התפוררותה במלחמת-העולם I. — השם ג' בא מן הנסיכות האליץ, שהתקיימה בה ביה"ב.

ב981 כבש ולאדמיר הגדול מקייב את השטח רייסין (Червоная Русь, Ruś Czerwona) מדי הפולנים. במאה ה11 נכבשה רייסין ע"י פולין, אולם ב1087 הוחזרה שוב לנסיכים רוטניים, שניסיונותיהם לנכדו בראשית המאה ה13 לחטיבה מדינית אחת ע"י רומאן נסיך ולאדמיר-האליץ. בנו דניאל הוכתר למלך של האליץ-ולאדמיר או ולודומיר (מכאן השם השני לודמריה, שהיה נהוג בימי השלטון האוסטרי). ב1340 — אחרי מות האחרון מבית-הנסיכות הרוחנית — עברה ג' המורחית עם לבוב לידי מלכי-פולין, וב1370 — לידי לאיוש הגדול מלך הונגאריה. ע"י נישואי בתו יאדוויגה עם יאגיאלו נסיך-ליטה ומלך-פולין הוחזר כל השטח לפולין ונשאר בידיה עד 1772.

ג' ממערב לנהר סאן היתה תחום-ישוב פולני-קאתולי; בג' המזרחית היה עיקר האוכלוסיה רוטני-פראאוטלאווי, ועליו שכבה עירונית ושלטת פולנית. בכל רחבי ג' קם ישוב יהודי גדול, ובערים הגדולות — מיעוט גרמני ניכר. בלחץ השלטון הפולני נכפה במאה ה16 על המוני הרוחנים המשועבדים האיחוד (אוניה) עם הכנסיה הקאתולית ע"י הקמת הכנסיה היוונית-קאתולית.

בחלוקת-פולין הראשונה ב1772 רכשה אוסטריה את רובה של ג' המזרחית וחלק מן המערבית. במחוז הוקמה אדמיני-סטרציה שהתאמה לסדרי יתר מדינות אוסטריה. ב1782 העניק הקיסר יוזף II לג' תחוקה מעמדית עם סים שהתקיים עד 1803. במסגרת מדיניות-התיקונים של הקיסר חוסלו

ב"תקנות היהודים" 1776 הניחו השלטונות להנהלה היהודית העצמית להתקיים. הוקמה הנהלה עליונה של היהודים. בת 12 חברים, ובראשה רב-המדינה. מיסים מיוחדים שהוטלו על היהודים היו: מס חסות וסבילה — 4 גולדן למשפחה; מס הרכוש והתעסוקה — כנ"ל; מס נישואין — לפי מצב הרכוש של הזוג (מ עד 300 דוקאטים). היהודים הקבצנים גורשו מתחומי ג'.

הקיסר יוזף II (בתקנות 1785—1789) נהג ביהודי ג' לפי קווי מדיניותו הכללית, שנועדה לשנות בדרך "תינוכות" את אפיה ומעמדה המיוחדים של העדה היהודית בג' ולרוז את תהליך התבוללותה. השלטון העצמי וכוחו של בית-הדין הרבני בוטלו, והוחל בגירוש היהודים מהכפרים, באיסור פרנסות שונות שהיו קשורות במסחר, ברכלות ובחכירה, וכן בעידוד ההליכה לעבודת-האדמה. קרוב לשליש מהאוכלוסיה היהודית נתקפחו פרנסותיו על ידי צווים אלה. על היהודים הוטלה חובת גיוס לצבא, והם הוייבו בקבלת שמות משפחה גרמניים. נוסדו בתי-ספר ממשלתיים ליהודים והתנהגה חובת הלימוד בהם. הוטל מס מיוחד על הבשר הכשר, וב-1800 — ע"פ צעתו של הרץ הומברג (ע"צ) — גם על גרות שבת וחג. מס זה הטיל על האוכלוסיה היהודית הנאמנה עול כבד בכסף ובסבל נפשי עד 1848. חוקריו של מס זה — ה"לעכט פאכ-טער" — נודעו לשמצה בעם. המס מהבשר הפשר הכניס לאוצר בממוצע 500,000—700,000 גולדן, ומס הנרות כ-350,000 גולדן לשנה.

בראש רשת-החינוך הממשלתית ליהודים הועמד כמפקח ראשי ב-1787 הרץ הומברג. האוכלוסיה היהודית החרדית התנגדה התנגדות חריפה לבתי-ספר אלה והשתמשה בכל האמצעים כדי למנוע את ילדיהם מלבקר בהם. ב-1806 חוסלו כל בתי-הספר ליהודים בעטיף של הקונקורדאט עם האפיפיור, שהחזיר את הפיקוח על כל רשת-החינוך לידי הכמורה. תכנית יישובם של יהודים על קרקע ממשלתית, שבביצועה הוחל ב-1786, נכשלה גם היא, וב-1822 נפקדו בכל ג' רק 836 חקלאים יהודים. מפחינה חיובית יש לציין את השוואת זכויותיהם של הרופאים היהודיים לנוצריים (1782) ומתן רשות ליהודים ללמוד בבתי-ספר תיכוניים וגבוהים.

בשנות 1820—1827 היה מספר הגברים באוכלוסיה היהודית בג' כ-115,000, מהם כ-50,000 בגיל העבודה. בחקלאות היו עסוקים 724; במסחר ותחבורה — 13,340; עצמאיים 32,600; עוזרים, עגלונים, מלצרים ומשרתים; במלאכה ותעשייה — 7,200; עצמאיים, 3,800; שוליות; במקצועות חפשיים ואחרים — 1,200. בס"ה עבדו 28,524 גברים; נמצא שפחות מ-60% מבעלי כושר-עבודה היו בין המפרנסים; יותר מ-40% היו "אנשי-אוויר".

בשעה שהשלטונות האוסטריים עשו בסוף המאה ה-18 ובראשית המאה ה-19 לנישול כלכלי ולפירוד לאומי, דגו חברתי של היהודים, התקיימה ברחוב-היהודים בג' פעילות רוחנית וחברתית תוססת. לימודי-התורה נמשך בג' כמתפנותו ביהודת-פולין, וג' זכתה להעמיד עד סוף המאה ה-19 גדולי-תורה ופוסקים רבים. כגון: ר' יוסף שאול הלוי נתנון (ע"צ) מלבוב, ר' יעקב אורנשטיין (ע"צ) מלבוב, ר' שלמה קלוגר (ע"צ) מברודי, ר' אריה לייב הכהן (ע"צ) בעל "קצות החושן" מסטרי, ר' שלום מרדכי שבדרון (ע"צ) מבניצין, ר' יוסף אנגל, ועוד. הם הפיצו תורה והעמידו תלמידים, פסקו הלכה בתשובותיהם והורו את העם לפי דרכי הרבנות

פולנים. הוקם מיניסטרוני מיוחד לענייני ג', שבראשו עמד שר פולני.

בג' עצמה התלקח והחריף הסיכסוך הפולני-אוקראיני בקרב הרוחנים התגברה התנועה הלאומית, שאחד מפלגיה שאף לאוטונומיה רותנית במסגרת אוסטריה, והשני — לאיהוד עם רוסיה. נתפתחו ספרות ועיתונות רותנית, והאוקראינים החלו להתחרות בפולנים על עמדות בכלכלה ובתרבות בג' המזרחית. הניגוד הפולני-אוקראיני, שהיה ניגוד לאומי, דתי וסוציאלי כאחד, היה אחת מבעיות-היסוד של המדיניות הפנימית בתקופה האחרונה של קיומה של אוסטריה-הונגריה. היהודים לא הוכרו כאומה בפני עצמה ונפקדו בדרך-כלל כפולנים או כגרמנים.

בימי מלחמת-העולם I נדונה שאלת הענקת אוטונומיה שלמה לג' במסגרת המונארכיה בקשר לתכנית הקמת פולין עצמאית. האוקראינים הציעו הצעות נגדיות ודרשו את הסדרת ג' המזרחית. עם התמוטטות המונארכיה בנובמבר 1918 הכריזו האוקראינים על ג' המזרחית כרפובליקה האוקראינית המערבית. ג' המערבית נצטרפה לפולין המחודשת. פרצה מלחמה פולנית-אוקראינית, שנגמרה ב-1919 בכיבוש כל ג' ע"י הפולנים, שלא קיימו את הבטחתם להעניק לאוקראינים מידה מסוימת של שלטון עצמי.

בחלוקת-פולין לפי חוזה היטלר-סטאלין בסתיו 1939 נשר ארה ג' המערבית עד הנהר סאן בתחום השלטון הגרמני, וג' המזרחית סופחה לאוקראינה הסובייטית. קר-חלוקה זה נשאר (בשינויים קלים) קר-הגבול בין ס. ס. ר. ובין פולין אחרי 1945, ובין שני חלקי המדינה בוצעו הילופי-אוכלוסין של פולנים כנגד אוקראינים.

סטאטיסטיקה. הרכב האוכלוסיה בג' היה לפי המפקדים הממשלתיים:

שנה	קאטולים	יוריקאט'	יהודים	שונים	סה
1857	2,072,633	2,077,112	448,973	34,148	4,632,866
1869	2,509,105	2,315,782	575,918	43,974	5,958,907
1880	2,706,977	2,578,408	686,596	46,926	6,018,907
1890	2,999,716	2,790,894	768,845	48,361	6,607,816
1900	3,345,780	3,108,972	811,183	50,004	7,315,939
1910	3,731,569	3,379,613	871,895	42,598	8,025,675

האוקראינים ("יוריקאטולים") טענו שהסטאטיסטיקות סולפו לטובת הפולנים ("קאטולים").

ב-1910 היו מועסקים מכלל 4,504,000 מפרנסים: בחקלאות 3,545,000 איש (79%), בתעשייה 305,000 (6.8%), במסחר ובתחבורה 289,000 (6.4%), בשירות ציבורי ובמקצועות חפשיים 365,000 (8.1%). חלוקת המקצועות לפי הלאומיות היתה כדלקמן:

	חקלאות	תעשייה	מסחר	שאר מקצועות
פולנים	41.1%	58.3%	28.8%	59.5%
אוקראינים	52.3%	14.7%	10.2%	11.8%
יהודים	1.3%	25.8%	60.5%	26.9%
גרמנים	0.3%	1.1%	0.4%	1.6%

ג. מ. ג.

היהודים. בשעת סיפוח ג' לאוסטריה היו בה 224,981 יהודים (כ-9.6% מן האוכלוסיה), שישבו ב-187 ערים, 93 עיירות ו-5,467 כפרים ואחוזות. קיבוץ גדול זה של יהודים היה בעל דמות מקצועית-חברתית מסוימת, שנתגבשה במלכות-פולין: בכפרים — חוכרי אחוזות-האצילים וסוחרים בתוצרתם; בערים — מעוסם סיחורים-סיטונים ורובם קמעונים ורוכלים, וכן מספר ניכר של בעלי-מלאכה. היהודים היו רגילים בשיטת הנהלה העצמית המקומית והאיזורית של הקהילה והועדדים.

עשיריהם לקחו חלק בבנקאות, בסחר היצוא והיבוא, בהתי-
פתחות התעשייה ובניצול מעיינות-הנפט. אבל לגבי המוני-
העם העניים היה השיפור רק מועט. החל מ-1867 התרבו
בעלי-אחוזות יהודים; יהודים הועסקו בפקידות הממשלתית
ובשירות השיפוט (ב-1897 58% מכלל הפקידים והשופטים).
הגסיון למשך יהודים להתיישבות חקלאית נתקל בהתנגדותם
העזה של רוב היהודים ונדון לכשלון. בראשית המאה ה-20
היתה ניכרת עליה במספר היהודים בעלי אחוזות ותוכריהן,
כי סוחרים ותעשיינים יהודים החלו להשקיע מרווחיהם
בקניית אחוזות או חכירתן; כן גדל מספר היהודים בפקידות
שבחקלאות. בין השאר נוסדו גם בית-ספר חקלאי ותורה
חקלאית ליהודים.

ב-1874 היו ליהודים נציגים ב-261 מועצות עירוניות, וב-45
עיריות היה ליהודים רוב מכריע; ב-10 ערים נבחרו יהודים
לראשהן. ב-71 מועצות מחוזיות ישבו 98 נציגים יהודים.
בסיים הגליצאי היו 5 צירים יהודים (מכלל 155).

מ-1867 ואילך התנגשו בציבוריות היהודית בג' הפיון של
התבוללות בפולנים (אירגון „אגודת-אחים” של הפולנים בני
דת משה) והקו הישן של התבוללות גרמנית (אגודת „שומר-
ישראל”). בבחירות לפארלאמנט ב-1873 כרתו חברי „שומר-
ישראל” בג' המזרחית ברית עם הרוחנים נגד הפולנים
והעבירו בבחירות 4 צירים יהודים; הציר היהודי שנבחר
בקרקא הצטרף לסיעה הפולנית.

החרדים התארגנו באגודת „מחזיקי-הדת”, שבראשה עמדו
הרב מקרקא ר' שמעון שרייבר (בנו של „חתם סופר”) והרבי
מבלז. בבחירות לפארלאמנט ב-1879 הצטרפה האורתודוקסיה
לפולנים, והרב שרייבר, הציר היהודי היחיד שנבחר בקול-
מיה בבחירות ישירות, הצטרף לסיעה הפולנית.

במאה ה-19 היתה ג' אחד המרכזים של פעילות ספרו-
תית ערה בעברית, שהקיפה תחומים רבים: היצירה הפולו-
סופית של ר' נתמן קרוכמל (ע"ע), כתבי הפולמוס והסאטירה
נגד החסידות ו„מורדיהאור” של יוסף פרל (ע"ע) ויצחק
ארטר (ע"ע), מחקריהם של רש"ל הכהן רפפורט (ע"ע)
ושל שלמה באבר בחכמת-ישראל, הרומאנים החברתיים של
ר. א. ברודס (ע"ע), מ. ד. ברנדשטר (ע"ע), ד. י. זילברבוש
ועוד. השפעתה של ספרות זו היתה ניכרת גם מעבר לגבולות-
ג' ומחוץ לאספה החברתי והמחשבת. על ברכיה גדלו חונכו
מגדולי היוצרים בספרות העברית החדשה, כגון ש"י עגנון
וא. צ. גרינברג.

בג' יצאו לאור ירחונים ושבועונים בשפה העברית:
„מבשר”, „נשר”, „מגדיריתים”, „אוצר-חכמה”, „החלוץ” של
י. ה. שור, „ישרון” של ד"ר יוסף קובאק, „העברי” של ברוך
ויעקב ורבר. בין 1860 ו-1880 נראו גילויים ראשונים של חוגי
משכילים לאומיים-יהודיים, שהושפעו הרבה מן „חשתי”
של פרץ סמולנסקין (ע"ע). ב-1875 נוסדה בפשמישל האגודה
הראשונה ליישוב ארץ-ישראל. בשנות ה-80 גברו בקרב היהודים
דים בג' התנועה הלאומית ומגמת „חיבת-ציון”. להתפשטותה
סייעה עליית הנחשול האנטישמי בין הפולנים. ב-1884 הפסיק
בטאון „אגודת-אחים” את הופעתו וקבע במאמר-הפרידה,
שליהודי-ג' נשאה הברירה „להגר לארץ-ישראל או להתי-
נצר”. בלבוב ובערי-השדה נוסדו האגודות הציוניות הראשונות
נות. אגודת הסטודנטים הציונים בלבוב „ציון” הוציאה לאור
את העיתון הציוני הראשון בשפה הפולנית „Przyszłość”
(„עתיד”, 1892).

הפולנית. מסביבם התלכדו „המתנגדים” שבג', ואף חסידי-ג'
כיבדו את תורתם ועפ"ר קיבלו את מרותם. אך לא בכל
נשמרו בג' דפוסי החיים הישנים. ויפוז סוּער ומאבק מר
היה נטוש בין השקפות ודעות שונות וארחי-חיים שונים:
תחילה מלחמה הריסה בין מתנגדים וחסידיים, אח"כ — בין
החסידיים והמשכילים.

אחרי ההתנגדות הנמרצת שבה נתקלה החסידות בג',
גברה השפעתה מראשית המאה ה-19, עד שהגיעה לשלטון
בשכבות הרחבות של העם, למרות התנגדותם של הרבנים
הגדולים (פרט למעטים יוצאים מן הכלל, כגון ר' חיים
מצאנז). החסידות בג' היתה ביחוד נחלתן של הקהילות
הקטנות, שרכניהן נאלצו מתמה דחקם הכלכלי ומפני רדיפות
החסידיים לכוף את ראשם בפני ה„צדיקים”. תצרות ה„צדי-
קים” בעיירות הקטנות שבג' היו לדינאסטיות ממלכתיות,
שמחיצה הוקמה ביניהן לבין העולם החיצוני והמונים מלאי
להט של אמונת „צדיקים” דבוק בהן. המרכזים הגדולים של
החסידות הגליצאית שנוסדו במאה ה-19 היו בית בלוז, שנוסד
ע"י ר' שלום רוקח ב-1816, בית צאנז (גוי-סנדק), שנוסד
ע"י ר' חיים קלברשטם ב-1830, והצרותיהם של בני ר' ישראל
פרידמן, ביחוד בסדגורה (ב-1855 בערך) ובצ'ורטקוב (1860).
המאבק שבין החסידיים והמתנגדים שעמד בתקפו בראשית
המאה ה-19 הסתיים עם ליכודם במלחמה נגד ההשכלה. גם
הקטנות בין הכיתות והחצרות השונות שבחסידות ג' נש-
תתקו עם פרוץ ההשכלה ומלחמת התרדים לשמירת הדת.
בשנות ה-70 התחילה חסידות בלוז גם להתערב בענייני פולי-
טיקה. — אף משכילי-ג' ישבו בתוך עמם, ורבים מהם היו
ידעית-תורה, אבל הם ראו במעשי הממשלה טובה לבני-דתם
ותמכו בהם ובמגמותיהם, לפעמים עד כדי הלשנה „לשם
שמים”. בשנות ה-30 וה-40 של המאה ה-19 גדל מספר המש-
פילים בערים הגדולות וכוחם — כאנשי ההון והמקצועות
החפשיים — גדל. החל מאבק מלא מריית ומעשים קשים
על השלטון בקהילות, בלבוב קיבלו ראשי-הקהל ב-1838 רב
פורמי (אברהם כהן), שקנאים הרעילוהו ב-1848.

הדור השני במשכילי-ג', 1848—1867, פעל בגלוי למען
התבוללות בהרבות הגרמנית. בשנות ה-60 וה-70 של המאה
ה-19 גברה בקרב המשכילים האוריינטאציה התרבותית הפו-
לנית, ואף החרדים הקיצונים נעשו שותפים למגמה של
הישענות על הפולנים בתכסיסהם המדיניים.

הפארלאמנט האוסטרי של 1848, אשר עם ציריו נמנו גם
3 יהודים מג', ביטל את מיסי היהודים. בחוקת מארס 1849
ניתן ליהודים שוויון-זכויות, אולם בסוף 1851 ביטלה הממ-
שלה את החוקה ותזרה וצימצמה כמה מזכויות-האזרח לגבי
היהודים. אחר המהפכה העדיפה הממשלה את האורתודוקסים,
שנחשבו נאמנים למונארכיה, על המשכילים. אולם למרות
התקשרות האורתודוקסיה עם המשטר הראקציוני נמשך
תהליך ההשכלה. מספר התלמידים היהודים בבה"ס התיכו-
ניים (ב-1856 — 301, ב-1867 — 703), וגם באוניברסיטות,
הלך ורב; הוקמה גם רשת בתי-ספר יהודיים מיוחדים.
ב-1859—1860 בוטלו רוב ההגבלות, וכן ניתנה ליהודים זכות-
בחירה לסיים הגאליצאי, שלף נשתייכו ב-1861—1873 4 צירים
יהודים. ב-1867 בחר הסים ביהודי כציר לפארלאמנט בווינה.
החוקה האוסטרית מ-1867 העניקה גם ליהודי-ג' שוויון-זכויות
מלא.

באותה תקופה חל שיפור במצב הכלכלי של יהודי ג'.

ערכו הפולנים, אחרי כיבוש לבוב, פרעות שבהן נהרגו 72 יהודים ונפצעו 443. בקיץ 1919 כבשו צבאות-פולין את כל ג. המגמות המיוחדות שטופחו ביהדות-ג' נתנו את אותותיהן גם כשהתמזגה עם יהדות פולין בתקופה שבין שתי מלחמות-העולם. הורמים וגדולים של המוני חסידיה, של תנועה הציונית, של משכיליה הרבים בעלי השכלה פולנית וגרמנית ובעלי מסורת של שיתוף פעולה עם הפולנים, — היו גורמים מצצבים ביחסי פנים וחץ של יהדות-פולין בשנים 1919—1939.

א. ברור, יוסף השני ויהודי גליציה (השלח, 1910); מ. לבן, יהודי פולין ומלחמת העולם (התקופה, י"ד—ט"ו); ש. אנסקי, דער יודישער חורבן פון פוילען, גאליציע אין באקאווינע, 1922—1921; ג. באדר, מדינה וחכמיה, 1934; הנ"ל, מיינע זכרונות, 1953; ר. מאהלר, דער קאמף צווישן השכלה און חסידות אין גאליציע אין דער ערשטער העלפט פון 19טן יאהרהונדערט, 1942; ג. מ. גלבר, קורות היהודים בפולין מראשית חלוקתה ועד סלהמת העולם השניה (בית ישראל בטולין, א'), תש"ח; י. טענענבוים, גאליציע מין אלטע היים, 1952. J. Rohrer, Versuch über die jüdische Bevölkerung der österreichischen Monarchie, 1801; M. Stoger, Darstellung der gesetzlichen Verfassung der galizischen Juden, 1833; M. Weissberg, Die neuhebraische Aufklärungsliteratur in Galizien (MGWJ., 71), 1898, J. Buzek, Wpływ polityki żydowskiej rządu austriackiego w latach 1772—1778 na wzrost zaludnienia żydowskiego w Galicji, 1903, A. J. Brawer, Galizien wie es an Österreich kam, 1910, S. Gruzinski, Materiały do kwestji żydowskiej w Galicji, 1910; M. Bałaban, Dzieje Żydów w Galicji i w Rxpł. Krakowskiej 1772—1868, 1910; J. Tenenbaum, Żydowskie problemy gospodarcze w Galicji, 1918; I. Schipper, Die galizische Judenschaft in den Jahren 1772—1828 in wirtschaftsstatistischer Beleuchtung (Neue jüdische Monatshefte, 1918); N. M. Gelber, Szkice do historii Żydów w Rzeczypospolitej Krakowskiej, 1924; id., Aus Zwei Jahrhunderten, 1924; F. Friedmann, Die galizischen Juden im Kampfe um ihre Gleichberechtigung in den Jahren 1848—1868, 1929.

ג. מ. ג.

גליצין או גליקוקול (glycine, glycocoll), הפשוטה שבחומצות אמיניות (ע"ע): חומצת-ח'ומץ אמינית, $H_2N \cdot CH_2 \cdot COOH$. גבישים חסרי-צבע ובעלי טעם מתוק (מכאן השם), נמסים הרבה במים ומעט בכוחל; ניתכים ב-232°. ככל החומצות האמיניות, קיים הג' בתמיסתו המימית בצורת יון אנדרווגני

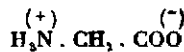

הוא מסיק מלחים גם עם חומצות וגם עם בסיסים. — ג' הוא אחד ממוצרי ההידרוליזה של רוב הפרוטאונים (ע"ע) מעולם-הצומח ומעולם-החי כאחד; הוא מצוי בשיעורים גדולים ביחד בגליצינה (ע"ע; כ-25%) ובפיברואין-המשי (כ-43%). אין הוא מן החומצות האמיניות ההכרחיות (אסני-ציאליות) לאדם ולרוב בע"ח. פרט לעופות (ע"ע אמיניות, המצות, עמ' 973). בחלוף-החמרים (ע"ע) משמש הג' גורם לגליקוגנוזה, כאב-חומר לגליקוגן (ע"ע) ולסופר. הוא מגביר את חילוף-החמרים על-ידי פעולה ספציפית-דינאמית נמרצת. הג' כלול במבנה מולקולת הגלוקתיין (ע"ע); הוא מופיע בהפרשות הגוף; בשתן של אוכלי-עשב, ובמידה מצומצמת גם בשתן האדם — קשור לחומצה ג'נוזאית בצורת החומצה ההיפורית (חומצת-הסוסים), $C_2H_5 \cdot CO \cdot HN \cdot CH_2 \cdot COOH$. במרה — קשור לחומצות המרה (ע"ע).

תולדות של הג', שהם חמרי-כבוע חשובים, הם: 1) התר-פובת המילית סארקוין, $CH_3 \cdot HN \cdot CH_2 \cdot COOH$, שהיא

אעפ"כ המשיכו המתבללים לשלוט בקהילות, ובעזרת הפולנים העבירו ע"י טרור אכזרי בבחירות לפארלאמנט עד 1907 את מועמדיהם, שהצטרפו לקלוב הפולני ותמכו בכל תביעות הפולנים, גם כשהיו בניגוד לאינטרסים של היהודים. על הסטאטיסטיקה הדמוגרפית של הישוב היהודי בג' ר' לעיל, עמ' 883. החלוקה המקצועית של יהודי ג' משתקפת בסטאטיסטיקה ממשלתית מראשית המאה ה-20:

מקצוע	נשואת	%
קלאות ומשק-היערות	93.471	10.7
תעשייה ומלאכה	214.184	24.6
מסחר, מזיגה ותחבורה	462.004	53.5
מקצועות חפשיים, שירות ציבורי, צבא	102.145	11.4

1893 הכריז כינוס קאתולי בקרקא חרם כלכלי על היהודים, והחל מ-1900 התחילו הפולנים והאוקראינים לדחוק את היהודים מסחר התוצרת החקלאית ע"י הקמת רשת ענפה של קואופראטיוויים חקלאיים וע"י העמולה בין האיכרים שלא למכור ליהודים ולא לקנות מהם. גם אירגוני בעלי-האחוזה אירגנו תברות מכירה וקניה משלהם. ב-1910 הוצא מידי היהודים סחר-המשקאות; 15,000 משפחות נושלו מפרנסתן. החרם הנישול הכלכלי דילדלו את המוני היהודים בג' והזיקום לעזרת אחיהם בחרל. ב-1908 נמנו 689 קופות-מלווה קואופראטיוויות, רובן מיסודן של קרנות בחרל. בין 1881 ו-1910 היגרו 236,000 יהודים מגבולות ג'.

המצב הכלכלי הירוד הניע גם את התנועה הציונית, שגולה התרחבה בימי הרצל, להיזקק לצרכי-השעה המקומיים. ב-1906 קבעה ועידה ציונית בקרקא תכנית לעבודת-ההוזה, ובפעם הראשונה הופיעה רשימה ציונית בבחירות לפארלאמנט (בברודי). בבחירות הכלליות ב-1907 נבחרו 3 צירים ציוניים, שיחד עם הציר הציוני מבוקובינה היו, הקלוב היהודי הראשון בפארלאמנט האוסטרי. בבחירות 1911 נכ" שלה רשימת הציונים בגלל הטרור של השלטונות המקומיים (בדוהוביץ' נהרגו 20 יהודים), שתמכו בהתנגדות הפולנים להתארגנות היהודים כגוף פוליטי עצמאי.

בסוף המאה ה-19 ובראשית ה-20 התארגנה גם תנועת-פועלים יהודית בג'. ראשיתה היתה באגודות ליד P. P. S. הפולנית; אח"כ קמה גם תנועת-פועלים ציונית, שהכינוס הראשון של אגודותיה התקיים ב-1903 בקרקא, ובכינוסה השני ב-1904 נוסדה מפלגת "פועלי-ציון" בג'. מ. פ. ס. פרשו מספר אגודות יהודיות ויסדו ב-1906 את המפלגה הסוציאל-דמוקרטית היהודית (Z. P. S.). מ. פ. ס. מצדה הקימה "סקציה היהודית", שהתקיימה שנים אחדות והתפוררה לפני 1914; מקצת חבריה הצטרפו ל-Z. P. S.

בתקופה שמ-1857 עד 1890 עלה אחוז-היהודים בכלל-האוכלוסין של ג' מ-9.6% ל-11.7%. ב-1890 ואילך ניכרת ירידה באחוז-היהודים, שהועמד לפני מלחמת-העולם I על 10.9%. בפרץ מלחמת-העולם I נמלטו רבבות יהודים להונגאריה, בוהמיה וזיגה. בימי הכיבוש הרוסי סבלו היהודים שנשארו במקומות מגוריהם סבל רב. אחרי התמוטטות המונארכיה ההאבסבורגית בנובמבר 1918 נפגעו היהודים במלחמת פו' לין-אוקראינה. השלטונות המרכזיים של הרפובליקה האוקראינית המערבית (ג' המזרחית) היו מוכנים לתת ליהודים אוטונומיה לאומית; אך הפקידות והצבא דיכאו את היהודים וקיפחו אותם בכל דרכי-הפרנסה. ב-22—23 בנובמבר 1918

מצויה בתמצית-הבשר; (2) התרכובת הטרי-מתילית בסאין, שבה מיוצבת צורת היון האנדרוגני,

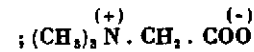

היא מצויה בסלק-הסופר ומצטברת במלאסה בתהליך ייצור-הסוכר; (3) החשוב שבכולם — הקראטין (ע"ע), שהפוס-פאט שלו הוא אחד הפוספוגנים, הפעילים במכאניזם הכימי של התכווצות השריר (ע"ע), ושהאנהידריד שלו, הקראטינין, מופיע בשתן. — הג' מנוצל בגוף החי בסינתזה של הפורינים (למשל חומצת-השתן) ושל ההימין שבחומר-הצבע של הדם. — ברפואה משתמשים בג' כחומר דיאורטי וכמגביר טונוס-השרירים, וכן הוא משמש כמפתח בצלום (ע"ע).

מ.

גליצנשטיין, חנוך העניך (פולי, הנריק, איטלי, אנריקו)

— Henryk (Enrico) Glicenstein — (1870, טורק [פולין]—1942, ניו-יורק), פסל וגראפיקן יהודי. בערותו קיבל חינוך מסרתי ולמד בישיבה; עוד בבית-הוריו התחיל לעסוק בחיטוב בעץ. ב1887 נסע ללודז' על מנת ללמוד באקאדמיה לאמנות, ושם עשה אבני-שאה מגראפיט. אח"כ למד באקאדמיה של מינכן, וזה בפרס-רומא, התיישב ברומא ב1897 ושהה שם עד 1911. הוא הציג בתערוכות באיטליה, בפאריס (ב1906 עפ"י הזמנת רוזן) ובגרמניה וזכה לאותות-הצטיינות ותארי-כבוד. ב1911—1912 שימש מורה באקא-דמיה של וארשה; אח"כ חזר לאיטליה. ב1926 בא להשתקע בניו-יורק, ושם המשיך בעבודתו. גם באמריקה הרצגו יציי-רחתו בתערוכות רבות. כשנקט השלטון הפאשיסטי באיטליה קו אנטישמי בעקבות היטלר, החזיר ג' למלך איטליה את אותות-ההצטיינות שהוענקו לו. ג' נספה בתאונת-דרכים. ג' השתמש בטכניקות שונות ובחמרים שונים, בעיקר בעץ, בברונזה ובטראקוטה. החשובה שביצירותיו הראשונות היתה פסל „המשיח". אחרי-כך עד לפרוץ מלחמת-העולם I

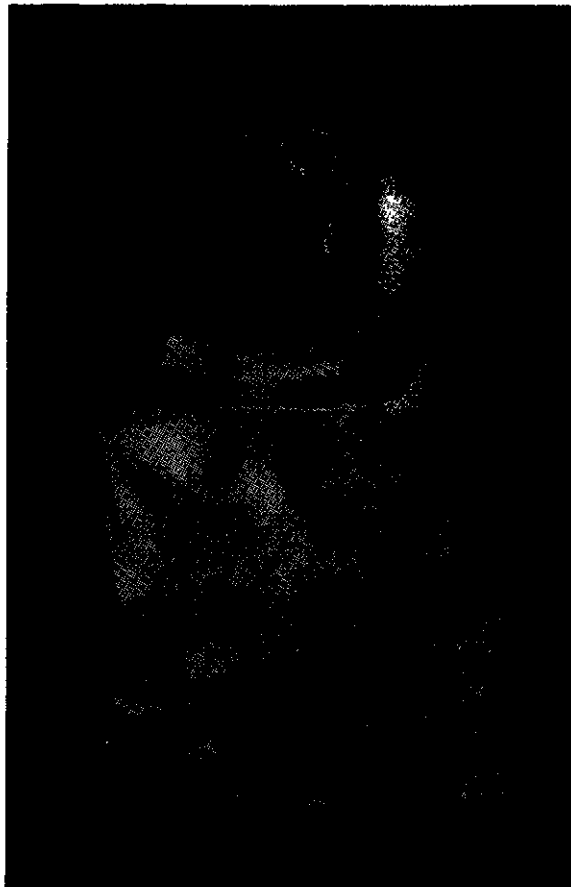

ח גליצנשטיין: המשיח (1906)

בקירוב, יצר בעיקר דמויות-נשים — רובן בעלות תוכן סמלי — וכן דמויות-גברים — רְאִלִיסְטִיות, מיתולוגיות ונוצריות; בשעתו זכה לפירסום רב פסל של סְבֵל איטליקי צעיר, הנקרא „סטורנלו". ג' הירבה לעסוק בפיסול דיוקנות, כגון דיוקנות עצמו, אשתו ובנו ודיוקנות של אנשי-שם מבני דורו: של הצייר שמואל הירשנברג, המשורר ד'אנונציו ובתו, פאדרוסקי, לורד באלמור, סר אלפרד מונד, ויטוריו אַמְנוֹ-אלה III מלך איטליה, האפיפיור פיוס XI, מוסוליני, הינדנ-בורג. על אלה יש להוסיף מספר רב של רישומים ותחריטים-יבשים.

ג' היה מן המצויינים שבאמנים היהודים בני מזרח-אירופה, שהלכו ביצירתם בדרך אמנות-המערב. רישומו של הנאטור-ראליזם הפוזיטיביסטי של ימי-נעוריו בפולין היהודית ניכר אף ביצירותיו האנספרסיוניסטיות המאוחרות. סיגנונו הת-פתח מפיסול-הצנזר של שלהי המאה ה19, אולם ג' הוסיף חיים לשטחן החיצוני של דמויותיו ברוח האימפרסיוניזם נוסח רוזן. מצד אחר נתחזקה באיטליה נטייתו למאנומיסטי-ליות, שהיתה ניכרת כבר ב„משיח". לאחר מכן נעשתה יצירתו מכוננת יותר לדרישות החומר, ויחד עם זה אַנספרסטי-יוניסטי יותר. צורות הפנים והגופים נתלכדו לגושים מעוקבים גדולים. אחד הקווים האפייניים ליצירות של תקופתו המאו-חרת הוא המתח הדרמאטי שבין ההתרגשות הניכרת בפרטים והשלווה היחסית של הדמות בכללה. המאורעות של מלחמת-העולם II באו לידי ביטוי לא רק בצורת יצירותיו, אלא גם במבחר נושאייהן, כגון ב„הנגנת המולדת" (1940/42) וב„מעמקים" (1942).



ח גליצנשטיין: על פתח החמטוי (ציור סריח)

יצירות-פיסול וגראפיקה של ג' מצויות במוזיאונים באירופה (ברמן, קראקא), באה"ב, וגם בישראל. כאן רופזו ב.מוזיאון ע"ש ג', שנוסד ב-1952 בצפת ושבו עמנואל רומנו הוא מנהל.

S. Schneur, H. Gl. als Zeichner (Ost u. West, 543 ff., 1917/18); Fr. Orestano, E. Gl. e la sua arte, 1926; Gl., Sculptures (préface de Jean Cassou), 1948; ג' (חוברת) המכילה תרגום מאמרו של קאסו ותאמר תחת עמנואל רומנו, תשי"ג.

ד.ש.

גליצ'רין או גליצ'רול (מיוו γλυκερός, מתוק), C₃H₈O₃, תרכובת אורגאנית, שהיא הכוהל התלת-ערכי 1, 2, 3-טריהידרוקסי-פרופאן (1) (ע"ע כהלים). — ג' הוא

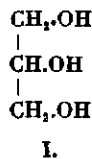

נוזל חסר צבע וריח, שמנוני-צמיג, בעל טעם מתוק מאד (מכאן שמו); צפיפות: 1.265 (15°), מספר-השבירה (12.5°): 1.4758; n_D = 17°; ניתך ב-17° ורותח אגב פירוד קל ב-290° או בלי פירוד ב-182°/20 mm; נידף עם אדי-מים; נערב במים ובכהל בכל שיעור, גמס מעט באהר ולא גמס בכלורופורם; היגרוסקופי מאד — סופג אדי-מים כ-50% ממשקל עצמו. כמויות קטנות של מים מנמיכות במידה רבה את נקודת-היתכו. הג' הוא ממוסס מצויין להרבה מלחים אנהאורגאניים ותרכובות אורגאניות. — ג' נתגלה ב-1776 בידי שלה (ע"ע) אגב פירוד שמן-זית בעזרת חמוצת-עופרת. שברוי (ע"ע) הראה ב-1811—1823 שהשומנים האנימאליים הם תערובות של גופים מוגדרים, שכל אחד מהם מורכב מ"מותק-השמן" של שלה ומחומצה אורגאנית; הוא אף טבע את השם ג'. ברתלו (ע"ע), וירץ (ע"ע) ואחרים קבעו את מבנהו ב-1853/57.

החמרים השומניים של רקמות בעלי-חיים וצמחים הם בעיקרם אסטרים (ע"ע) של הג' — גליצ'רידים: השמנים (ע"ע) הניטראליים הם תערובות של גליצ'רידים מעורבים של החומצות הסטארית, הפאלמיטית, האולאית וחומצות שומן רוזיות ולא רוזיות אחרות, והם מחזיקים כ-8—9% ג' (ע"ע שמן); בוספסטידים (ע"ע) הג' מאוסטר גם בחומצה הזרחנית. בכמה שמנים טבעיים, כגון בשמן-דקלים, נמצא הג' גם כהווייתו. — כמויות קטנות של ג' (1—2%) נוצרות כחומר-לוואי בתסיסה הכהלית של הסוכר; לפיכך הוא מצוי בשיעורים קטנים ביין (ע"ע), והוא בנותן טעם לשבחה, וכן בבירה (ע"ע). ע"י הוספת סולפיטים או ביסולפיטים לתמי-סה התוססת אפשר לשנות את מהלך התסיסה בכיוון הפיכת הג' למוצר ראשי, בשיעור 30—50% מן הסוכר המתוסס (ע"ע תסיסה). שיטה זו פותחה מבחינה כימית-מדעית ע"י ק. גויברג (ע"ע) במלחמת-העולם I בגרמניה, שהיתה זקוקה לג' לצרכי תעשיית חמרי-נפץ והיתה עניה בשומנים; השיטה הוכנסה לשימוש תעשייתי ע"י קונשטיין ולידקה במפעלי Badische Anilin u. Soda-Fabrik.

ג' מיוצר בטכניקה ב-3 שיטות: (1) ההידרוליזה (סיבן) של שמנים וחלבנים טבעיים בתעשיות הסבון (ע"ע) והגרות. התמיסות המשתירות בתהליכי הסיבון האלקאלי אחרי הר-

קת הסבון מכילות 8—5% ג' והן מעורבות במלחים ושיירי סבון. בדרך ההפרדה הריכוז מתקבלת תמיסה מרוכזת של ג' גלמי (טכני, מסחרי), המכילה כ-85% ג'. לצרכים סארי-מאצוטיים, קוסמטיים ואחרים מוככים את החומר הגלמי בפחם ומרכוים אותו בדרך היוקוק בלחץ מזפחה, עד שמת-קבל מוצר נקי עד כדי 99.9% ג'. כיוצא בו נושר ג' כמוצר-לוואי בשיעורים כאלה בייצור נרות (ע"ע) של סטארין ע"י סיבון שומן באדי-מים מחוממים. — (2) התסיסה הכהלית של סוכר בנוכחות סולפיט. — (3) הסינתזה מפרופילן (אלילן), CH₂=CH-CH₃, שהוא מצר-לוואי של פיצוח הנפט (ע"ע). לשם כך הופכים את האלילן לטריכלור-פרופאן, CH₂Cl-CHCl-CH₂Cl, שע"י ההידרוליזה במים או באל-קאלי הוא נהפך לג'. ע"י נטילת מים מג' באמצעות קא-טאליזאטור חומצי נוצר אקרולאין (ע"ע).

שימושי הג', גם כמות שהוא וגם בתרכבותיו, הם מרוי-בים. כהווייתו הוא משמש בקוסמטיקה, למשל, לייצור סבון של ג', משחות-עור וכד'. בתעשיית מזונות ומשקאות חרי-פים (ליקרים) הוא משמש כממתק או כמשמר. מרובים גם שימושי הטכניים במיתקנים מכאניים כנוזל שאינו נוח לקפוא ולהתאדות. אבל רובו משמש לייצור אסטרים של חומצות לא-אורגאניות ואורגאניות: אצטינים — שהם אס-טרים של ג' וחומצת-חומץ (11) ומשמים כממוססים של

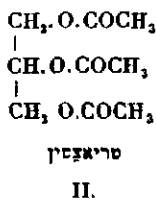

צבענים ושרפים שונים; כלורהידרינים (ע"ע); וביחוד לני-טרוגליצ'רין (ע"ע דינמיט). הג' משמש גלם חשוב לייצור שרפים סינתטיים מסויימים; וכן חשוב שימשו בייצור צלולוזה אצטאטית (ע"ע פלסטיים, חמרים).

היצור השנתי של ג' בשנים האחרונות הגיע באה"ב בלבד ל-120,000 טון. מחירו בשוק העולמי הוא כ-400—500 דולאר לטון.

מ. ה. ב.

גליק, גלסון (נו' 1900, סינסינאטי [אה"ב]). ארכאולוג יהודי. למד בביה"מ לרבנים רפורמיים בעיר-מולדתו והוסמך לרב ב-1923; ב-1923—1926 המשיך את לימודיו בגרמניה. ב-1928—1929 היה תלמיד-מחקר בביה"מ האמריקני לחקר המזרח בירושלים, ב-1929—1931 — מדריך ב Hebrew Union College, מ-1932 פרופסור, ומ-1947 — ראש מוסד זה. מ-1949 הוא נשיא ה"מכון לדת ישראל" (Jewish Institute of Religion) בסינסינאטי. בו בזמן שימש ג' זמנים קצובים פרופסור ומנהל בבתי-הספר האמריקניים לחקירת המזרח בבגדאד ובירושלים (1932—1933, 1936—1940, 1943—1947). מ-1943 עד 1947 היה מנהל חפירות מטעם ביה"מ הבגדאדי. בא"י ביצע ג' את הסקן הארכאולוגי השלם של עבר-הירדן המזרחי, מאילת ועד לירמוך. הוא ביקר באלפי חרבות, רשם שמות, צייר תכניות, ליקט חרסים וקבע את תקופת ההתיישבות בכל מקום. ע"י מחקריו הוכרו התמורות ההתי-יישבותיות בעבר-הירדן בצורת גלים של יישוב, שפשט

לבנון, שרק פרקים אחדים ממנו נתפרסמו בדפוס, ורובו עדיין מונח בכ"י. — יתר כתבי ג' הם דיונים בסילוסוסיה דתית, איצטגנינות, ענייני המסורת הדתית ודינים, וכן פירושי שים על ספרי אסטרונומים קדמונים.

מן החוקרים החדשים היו שזיהו את ג' עם המומר קאמילו גל, שנתמנה ב 1611 לצנזור מטעם שלטונות האינקוויזיציה. זיהוי זה הוכח כמוטעה, מאחר שחיבורים שחיבר ג' גם לאחר 1617 מעידים, שצדיין היה נאמן ליהדות.

S. Maybaum, *Abraham Jagel's Katechismus Lekach-tob*, 1892, U. Cassuto, E. J., VII. 70-71, 1931.

מ.

גליקוֹגן, ר' אֱלִישֶׁע בֶּן־נְבִיאָל, מחכמי צפת במחציתה השניה של המאה ה 16, תלמודי ומקובל. תלמידו של ר' יוסף קארו (ע"ע) וחבר בית-דינו, ולאחר פטירתו של ר' קארו חבר בית-דינו של ר' משה מטראני. שמו של ר' החום — פעם יחד עם שאר גדולי-צפת — על כמה תשובות (ב"אבקת רוכל" לר"י קארו ועוד). אחרי פטירתו של ר' קארו התרים ג' — בהתאם להוראות שהניח רבו אחריו — את הספר "מאור עינים" לר' עזריה מן האדומים. קובץ-תשובותיו של ג' אבד, אולם אחדות מהן מובאות בספר "כנסת הגדולה" ובשרית "בעי חיי" לר' חיים בנבנשתי. — ג' חיבר פירושים על כל המגילות בדרך הדרוש והקבלה. מהם נדפסו הפירושים על קהלת (ויניציאה, של"ח). אסתר (ויניציאה, שמ"ג) ושיר השירים (ויניציאה, שמ"ז).

בסוף ימיו היה ג' ראשי-שיבה בצפת ומת שם סמוך לשנת שמ"ג (1583).

י. ל. צונץ, כרם חמד, 5, 141, 1841; חיים מיכל, אור החיים, 1891, 223.

גליקוֹגן, ג'וֹן רֶשְׁוֹרְת, רוֹזֵן ג' — John Rushworth — Jellicoe, Viscount of Scapa, Earl J. (1859—

1935). אדמיראל בריטי, שירת מנעוריו בצי הבריטי. במלחמת-העולם I נתמנה מפקד ה"צי הגדול", שפעל מהבסיס שבסקאפה נגד הגרמנים. ב 31 במאי 1916 ניהל את קרב יוטלנד (ע"ע) נגד הצי הגרמני המלא, עם תום הקרב הצליחו הגרמנים, אחרי אבידות גדולות לשני הצדדים, להתחמק לבסיסהם. רבים האשימו את ג', שבגלל זהירות מופרזת מנע את השמדתו של הצי הגרמני. היום מחייבים בדרך-כלל את תכסיסיו, שבהם השיג במלואה את משימתו העיקרית — כליאת הצי הגרמני בנמליו. מ 1916 עד סוף המלחמה היה ג' לורד ימי ראשון (= מפקד עליון של הצי) ואירגן את ההגנה נגד הסכנה שנשקפה לדרכי-התחבורה הימיות של בריטניה מצד הצוללות הגרמניות. אחרי המלחמה הועלה לדרגת רוֹזֵן (Earl), והפארלאמנט העניק לו פרס של 50,000 ל"ש. מ 1920 עד 1924 שימש מושל כללי (נציב) בניו-זילנד. הוא חיבר ספרים על תולדות המאבק הימי במלחמת-העולם.

T. G. Frothingham, *The Naval History of the World War*, 1926; R. H. S. Bacon, *The Life of J. R., Earl J.*, 1936

גליקוֹגֵן (glycogen), פוליסכריד ממוצא אנימאלי, המשמש צורת-איחסון לפחמימות (ע"ע) וחומר-מלאי לצרכי הגוף, בדומה לֶעִמִּילֵן (ע"ע) ברקמה הצמחית. הג' — $(C_6H_{10}O_5)_n$ — בנוי שירי גלוקוזה (ע"ע), הקשורים זה לזה בקשרי 1-4-α (קשרי מלטוזה [ע"ע]) בשרשרות של 12—25 חוליות; השרשרות מצורפות יחד (ע"ע קשרי-1,6)

בספר-המדבר בתנאים מדיניים נוחים (התקופה הישראלית, הנבטית, המאה ה 19) ונסוג כומנים של ירידה מדינית; עד כה זהו שלושה גלים כאלה. ג' ביצע גם הפירות בעציון-גבר (תל חליפה) על שפת מפרץ-אילת, וגילה שם בית-היהוד מיימי שלמה. ב 1953—1954 החל ג' בסקר מקביל בנגב.

כתביו כוללים: Explorations in Eastern Palestine, I—IV (AASOR XIV, XV, XVIII—XIX, XXV—XXVIII), 1934—54; The Other Side of the Jordan, 1940; The River Jordan, 1946 (תש"ו).

גליקוֹ או גליקוֹ (Gallico, Gallichi), משפחה יהודית באיטליה הצפונית, כנראה ממוצא צרפתי, שהעמידה רבנים וחכמים במאות ה 16—18; מבניה נמצאו בעיקר במני טובה, מוֹדֵנָה, סייגה — מלאכי (אנג'לו) ג', רופא ורבה של קהילת צ'רי (Ceri) במדינת האפיפיור, היה מנהיגה של קהילה זו ב 1565, כאשר ביקשה להתארגן לעליה לטבריה בחסותו של דון יוסף נשיא. — שמואל ג', רב ומקובל, הוציא לאור ליקוטים מ"פרדס רימונים" של ר' משה קורדר-בירו בשם "עסיס רימונים" (ויניציאה 1601); הוא היה ממוריו של הרמ"ע מפאנו. — אפרים בן יוסף ג', מתל-מידיו של ר' ישמעאל כהן, חכם תורני במודנה במחצית השניה של המאה ה 18. — ר' אלישע ג' (ע"ע) מצפת היה, כנראה, אף הוא בן המשפחה הזאת.

ח. ניפטי-מ. גירונדי, תולדות גדולי ישראל, 2, 201, 252, 339, 1853; ב. רות, בית נשיא, 189—184, תשי"ג; M. Mor-tara, *Mascheret Chachme Italiya*, 256, 1886

גליקוֹ, או גליקוֹ, אַבְרָהָם יג"ל בֶּן־חַנְנִיָּה (סְמוֹנְצִילִיִּין), חכם ומחבר יהודי איטלקי במאות ה 16—17.

ג' שהה בפרארה, בוויניציאה ובסאסואולו ושימש, כנראה, מורה פרטי במשפחות יהודיות עשירות. ג' היה בעל ידיעות מרובות גם בלימודי-חול ואף בספרות הנוצרית; מבחינה זו ראוי הוא לציון בצדו של ר' עזריה מן האדמים (ע"ע) ואברהם בן דוד משער אריה (ע"ע). בעיקר נתפרסם ג' בשל חיבורו "לקח טוב" (נדפס לראשונה בוויניציאה ב 1595 בקירוב), שהופיע במהדורות רבות ואף בתרגומים שונים: ללאטינית (1679, 1687, 1691, 1704; תורגם בין השאר גם ע"י בּוֹכְסְטוֹרְף, אך תרגום זה לא נדפס), ליידיש (לראשונה ב 1675, תרגום חדש חפשי ביותר ב 1884), ולגרמנית (1694, 1759). "לקח טוב" הוא ספר לימוד והדרכה לחיים דתיים, שנודע מעיקרו לבני-הנעורים, כתוב בצורת דו-שיח בין רב לתלמיד ומתכוון "להעמיד כללי התורה עבודה וגמילות חסדים ודרך ארץ" — על כללים קטני הפמות ורבי האיכות, כיסודות ראשיים של החיים הדתיים מציין ג' את "האמונה", "הבטחון" ו"האהבה"; האמונה והבטחון נתפסים אצלו — בדומה לדרך הנצרות — כ"מתנה הנחיל אלהים בנפשותינו"; האהבה כוללת את אהבת-ה' ואהבת-הבריות. הוא דן בחטא ובתשובה וקובע שבעה "גופי עבירות ראשיים" וכנגדם שבע מעלות עיקריות. בסידורו ובתכנון הושפע חיבור זה מן הקטכיזמים (ע"ע) הנוצריים בדורו, ביחוד מחיבוריו של קאניזיוס. במיון עיקרי-האמונה הולך ג' בעקבות הרמב"ם, שמחיבורו הוא גם מרבה להעתיק, אך ללא הבנה, דבריו על אהבת הבריות מובאים בפרוטרוט ע"י ר' ישעיהו הורוויץ בן-דורו (שלי"ה, שער האותיות, ע' "בריות"). — ג' חיבר גם מעין אַנְצִיקְלוֹפֵדִיה למדעים בארבעה חלקים בשם "בית יצר

או — ביתר דיוק — אצטאלי (ע"ע אֶלְדֵּהידים, עמ' 429): קשר הנוצר על-ידי גטילת מולקולת-מים מן ההידרוכסיל הגליקוזידי (C₁ של אֶלְדוזה או C₆ של קטוזה) של הסוכר ומהידרוכסיל של האגליקון; לשון אחרת: ג' הוא סוכר שבו הזמר ההידרוכסיל הגליקוזידי בראדיקאל פְּהֵלִי, פְּנֹלִי וכד'. השייר הסוכרי שבג' הוא עפ"ר גלוקוזה (ע"ע) ולפעמים גלקטוזה (ע"ע). לפעמים ראמנוזה או סופר־דסאופסי אחר, כסילוזה או ריבוזה מן הפנטוזות, חומצה אורונית (ע"ע). ולעתים קרובות — דיסאכאריד בנוי משתי הכסוזות או מהקטוזה ופנטוזה; בהתאם לכך מביינים בין גלוקוזידים (1), גאלאקטוזידים, ראמנוזידים, גנטיפיוזידים, וכו', האגלי- קוֹן יכול להשתייך כמעט לכל קבוצה של תרכובות כימיות, מן המתאנול הפשוט (11) עד סטרול או אלקאלואיד מסופך. במשמעות רחבה יותר אף כל הסוכרים המורכבים, מן הדיסאכארידים עד הפוליסאכארידים, יכולים להחשב כג' — כסופרים שבהם החולף ההידרוכסיל הגליקוזידי בשייר-סוכר שני (111).

ג' נפוצים ביותר בעולם הצומח, וכמה מאות מהם כבר בודדו מצמחים שונים; מהם בעלי תפוצה נרחבה ומהם המוגי- בלים באופן ספציפי לסוגים, למינים, ואפילו לזנים מסויימים. בין האגליקונים של הג' מצויים חמרי-צבע וחמרי-ריח, וכן

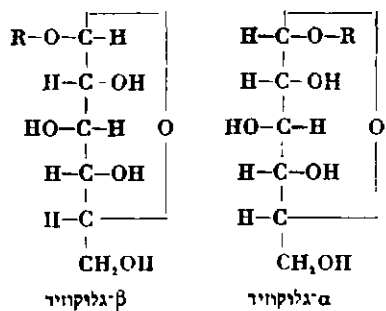

I.

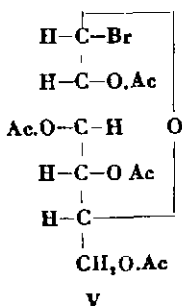
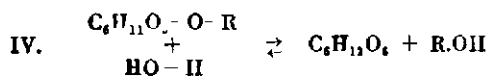
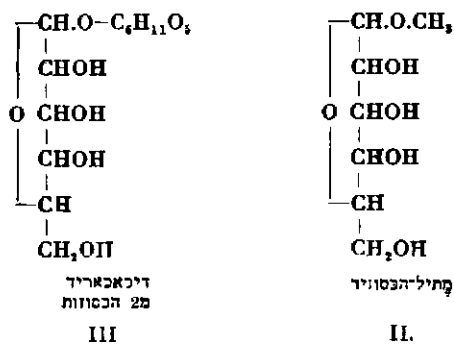

למולקולות-ענק מסועפות, שמשקלן המולקולארי הוא סדר- הגודל של 1 מיליון. בתכנית-המבנה ובהרבה תכונות כימיות דומה הג' לַצִּמְלֹפֶקְטִין של העמילן, אולם הוא נבדל ממנו בתכונותיו הפיסיקאליות. הג' הוא אבקה אמורפית, הנמסה במים בתמיסה קולואידית בלי יצירת דבק ומצטבעת בידו בצבע חום-סגול; סיבובה האופטי: $[\alpha]_D = 216^\circ$; על-ידי חומצות היא ניתנת להידרוליזה שלמה לגלוקוזה.

קלוד ברנר (ע"ע) ניחש ב1855 את דבר מציאותו של חומר בכבד, המשמש מקור לסוכר, וב1857 גילה את הג'. הג' מצוי בכבד בשיעורים שונים, עד 10%; בשרירים ובלב עד 1%; בכמויות ניכרות בשליה וברקמות אחרות. הכבד מייצר ואוגר ג' מחמרי-מזון המובאים לו עם הדם — בעיקר מן הסוכר, אולם גם מחמרי-פירוק של הסוכר, כגון חומצת- החלב והחומצה הפירובית, וכן מגליצין (ע"ע) וחומצות אמיניות (ע"ע) אחרות; בשרירים מיוצר הג' מסופר-הדם. אחסנת סוכר בצורת ג' בכבד ובשרירים (= גליקוגנזה) מת- רחשת במצבים של הזנה טובה ומנוחת-הגוף, ואילו בצום ובשעת עבודה — כשהגוף צורך את הסוכר שבדמו — פחת זה מתמלא מפירוק הג' (= גליקוגנוליזה) לסוכר הזרמת הסוכר אל הדם:

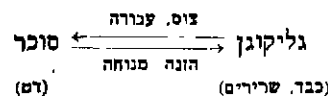

בשתי דרכים כימיות קשורים הג' והסוכר זה בזה: (1) בתאי הכבד והשרירים פועל האנזים (ע"ע) פוספורילאזה, החופף ג' בסיוע חומצה זרחנית לאסטר הפוספאטי של הגל- קוזה, אסטר-קורי (ע"ע תסיסה; גליקוליזה); תהליך זה הוא הפיך. (2) האנזים עמילאזה מבצע הידרוליזה לא-הפיכה של הפוליסאכאריד לדיסאכאריד מְלִטוזה (ע"ע סוכר). הסינתזה של ג' מאסטר-קורי ניתנת לביצוע גם מחוץ לגוף החי בסיוע הפוספורילאזה.

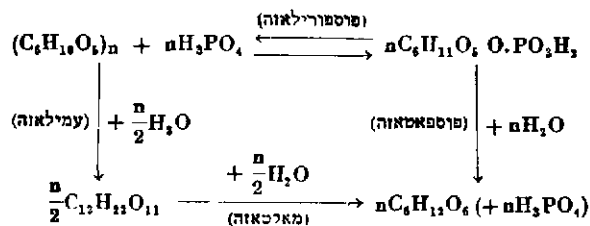

תהליכי הגְּלִיקוֹגֵנְזָה והגְּלִיקוֹגֵנְלִיזָה בגוף החי מוכוונים ומוסדרים ע"י גורמים הורמונאליים (ע"ע הורמונים), שהם הקובעים את שיווי-המשקל ואת האיזון בין שני התהליכים בהתאם למצב ההזנה והפעולה של הגוף. האינסולין (ע"ע) הוא המפעיל את צבירת הג' בכבד ובשרירים מן הסוכר שבדם, האדרֶנָלִין (ע"ע) — את פירוק הג' לסוכר; בהסדר משתתפים גם הורמוני ההיפופיזה (ע"ע) וקליפת יתרת- הכליה (ע"ע). הפרעת הסדר זה כרוכה בליקויים קשים בחילוף-החמרים; עיכוב הגליקוגנזה או מניעתה מחמת מחסור באינסולין או העדרו הם היסודות של מחלת הסכרת (ע"ע). ל.

גְּלִיקוֹזִידִים (glycosides), בכימיה וביזימיה — קבוצה גדולה של חמרי-צבע ושל חמרים סינתטיים, הנית- נים להידרוליזה לסוכר (ע"ע) וללא-סוכר (אגליקון [ע"ע]). הקשר בין שני המרכיבים הוא מעין קשר אַתְרִי (ע"ע אַתְרִים)

ה 30 וה 40 הביאו לידי הניסוח הבא של תהליכי-הביניים של הג'י

סכמה של המלך-הגליקוליזה בשרירים

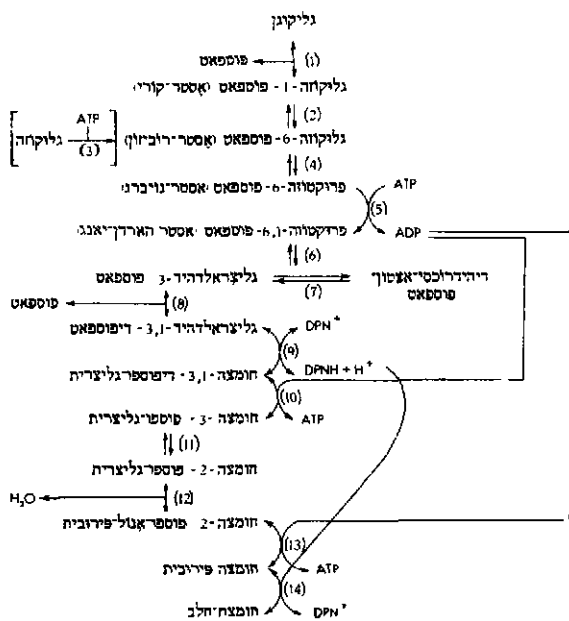

מאן שרשרת-הראקציות

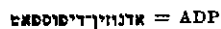
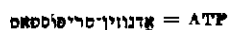
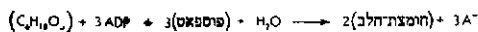

בשרירים הגליקוגן הוא נקודת-המוצא של שרשרת-הראקציות של הג'י. בראקציה (1), המופעלת ע"י האנזים פוספורילאזה, אין הפוליסאכאריד מתפרק לסוכר על-ידי הידרוליזה אלא מתפרק ע"י פוספאט פירוק ישיר לתרכובת זרחנית של הסוכר, ורק התרכובות הזרחניות – ולא הסוכר החפשי – מותקפות ע"י האנזימים הממשיכים בפירוק. במוח, בכליות ובכבד מפורק סוכר ולא גליקוגן, אולם כאן נדרש אנזים מיוחד – הקסוקינאזה – לשם חיבור הגלוקוזה עם פוספט (ראקציה [3]): מקור הפוספט הוא ATP.

- ראקציה (2) מופעלת ע"י פוספו-גלוקו-מוטאזה.
- פוספו-הפסו-איוזפראזה, (4)
- פוספו-הפסוקינאזה, (5)
- אלדולאזה, ובה מתפרקת התרכובת בת 6 פחמנים לשתי מולקולות בנות 3 פחמנים, (6)
- ראקציה (7) מופעלת ע"י איוזמראזה.
- כנראה, אינה דורשת אנזים, (8)
- מופעלת ע"י קרויזה-פוספאט-דהידרוזן-נאזה, והיא הראקציה הראשונה בשרשרת שבה חל חימצון של התרכובת. חימצון זה נעשה ע"י מסירת מימנים לקרו-דהידרוגנאזה (DPN), מימנים אלה נמסרים בשלב מאוחר יותר (ראקציה [14]) לחומצה הפירובית; נמצא שהקרו-אנזים משמש כאן מתווך בין שתי מערכות אנזימאטיות ומעביר מימן מאחת לשנייה.

ישר בין כמות העבודה שנעשתה בתנאים אנאירוביים ובין כמות חומצת-החלב שנוצרה. הם הניחו, כי האנרגיה המושקעת בעבודת ההתכווצות מקורה בפירוק האנאירובי של הגליקוגן לחומצת-החלב, כלומר בג', וכי כתקופת המנוחה מאפשר החמצן את סילוק חומצת-החלב שהצטברה – ע"י שריפתה הגמורה ל CO₂ ומים וע"י קטינתה לגליקוגן; עם סילוק חומצת-החלב מוכן השריר להתכווצויות נוספות.

בתאוריה זו נתחייב שינוי מכריע בעקבות תגליתו של לונדסגארד (Lundsgaard) ב 1929, כי השריר מסוגל להמשיך בעבודה גם אחרי הפסקה מוחלטת של התהליך הגליקוליטי ע"י הרעלה בחומצה מונו-יד-אצטית (I): בזה הוכח, כי ליצירתה של חומצת-החלב אין קשר ישיר להתכווצות-השריר. באותו זמן נמצא, כי התכווצות-השריר מלווה בפירוקו של חומר אחר המצוי בשרירים – הפוספאטן – שהוא קראטין-פוספאט (II) בבעלי-חוליות וארגינין-פוספאט (III) בחסרי-חוליות. חומר זה מתפרק בשעת ההתכווצות לחומצה זרחנית ולקראטין (או לאר-גינין [ע'ע]), ופירוק הקשר האקסרי הזה הוא המספק את האנרגיה לעבודת-השריר. תפקידו של פירוק הסוכר – ובכללו הג' – אינו אלא אספקת האנרגיה לחידוש בניינו של הפוספאטן; לשון אחרת: מקומה של הג' בתהליך הביולוגי הוא בהחזרת השריר למצבו המקורי והכשרתו להתכווצויות נוספות.

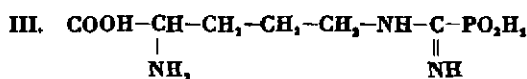
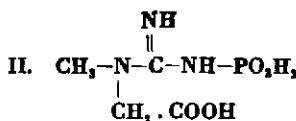

עבודה מרובה הושקעה במחקר המנגנון של הג' ובאופן העברת האנרגיה המשתחררת בשעת הג' לבניין הפוספאטן. כבר ב 1925 הכין מיארהוף תמציות של שריר, חסרות תאים, אשר הכילו את כל מערכת אנזימי הג'. מערכת האנזימים של הג' דומה כמעט בכל למערכת אנזימי התסיסה הכהלית (ע'ע) שבודדו מתמציות השמרים, ואין הבדל בין שתי מערכות אלו אלא בשלבים הסופיים של הפירוק בלבד. שתי המערכות דורשות לשם פעילותן גם מרכיבים קלוי-אידיים הנגרסים בחום וגם מרכיבים בלתי-קלואידיים היציבים כלפי חום; האחרונים הם שווים בשתי המערכות. המרכיבים הקלואידיים הם חמרים חלבוניים – אפוא-אנזימים, שאינם פועלים אלא באמצעות המרכיבים הבלתי-קלוי-אידיים – הקרו-אנזימים, שהם: הקרו-דהידרוגנאזה (ע'ע חמצון; נשימה), האדנוזין-טריפוספאט (ע'ע אדנוזין), ויוני מאגנזיום, אשלגן ופוספאט. בשעת הג' מצטברות בתמציות השריר אותן התרכובות הזרחניות שנמצאו גם בשעת התסיסה הכהלית. המחקרים בשדה הג' והתסיסה הכהלית הפכו מחקר אחד, וידיעות שנקנו מהמחקר בתהליך אחד קידמו את הידיעות גם בתהליך השני. מחקריהם של אוילר, פראנס, גויקרג, אקמפן, מיארהוף, קורי ואחרים בשנות

בפראנקפורט ע"מ ולמד פילוסופיה באוניברסיטאות קרבורג (כאן היה מתלמידי הרמן כהן) וקרן. במערב-אירופה התחילה פעילותו הציונית בין הסטודנטים ובעיתונות היהודית. השי-תתף כציר בקונגרס הציוני הששי (1903) ובקונגרסים רבים שאחריו. הצטרף ל„ציוני-ציון“ ולחם בטרטוריאליזם. מתרס"ח עד תרע"ד שימש כמזכיר ועד חובבי-ציון באודסה. בתרע"ז החל לפרסם מאמרים בעברית („העולם“ ואח"כ גם „השלוח“), ומיד כבש לו מקום נכבד בפובליציסטיקה העברית. במלחמת-העולם הראשונה טייר בשליחות הוועד לעזרת הפליטים את מקומות הפורענות הסמוכים לחזית ואסף חומר על הנעשה. אחרי מהפכת-פברואר ב 1917 ערך ג' את העיתון היומי „העם“, שיצא במוסקווא והיה העיתון העברי היחידי ברוסיה באותה שעה. אחרי השתלטות הבולשוויקים יצא ג' בהודמנות הראשונה שניתנה לכך (בסתיו תר"פ) דרך אודסה לא"י. מתרפ"ג עד תרצ"ח היה עורך „הארץ“. הוא העלה את העיתון לרמה גבוהה ועשה אותו לבמה של חופש המחשבה והדיבור ולכלי-הביטוי של הציונות הפרוגרסיבית, של רעיון הסולידריות הלאומית, השותפות בעבודה והאחריות. ההערכה הטיפוח של ערכי-התרבות היהודיים. — ג' עסק גם בעבודה ספרותית-מדעית. כתב מזונגראפיות על אחד-העם (תרפ"ז) ועל הרמב"ם (תרצ"ה); תירגם את „תולדות הפילוסופיה החדשה“ של וינדל-בנדר, את „מבוא לפילוסופיה החדשה“ של ק. פיישר, וערך את תרגומו העברי של „חכמי יוון“ לת. גומפרץ. — בפעולתו הציבורית שימש ג' יו"ר התאחדות הציונים הכלליים בא"י, חבר הוועד הפועל הציוני הגדול, חבר ועד הלשון מתרצ"ח וחבר ועד הפועל של האוניברסיטה. — על שמו נקרא „כפר-גליקסון“ בשומרון. — מכתביו המקובצים יצאו בסוף חייו שני כרכים: „עם חלופי משמרת“; „אישים בציונות“ ו„אישים במדע ובספרות“ יצאו אחרי מותו (ת"ש—תש"א).

„העולם“, תרצ"ח, גל' כ"ב; „הארץ“, גל' 5805, כ"ט באב תרצ"ח; מ. גליקסון, בדרך הקוצים של העתונאי, שם, גל' 6022, י"ד סיון תרצ"ט; י. וולפסברג, לדמותו של הד"ר ג', העולם, תרצ"ט, גל' ל"ה; ד. שמעוני-ביץ, איש הרצון הטוב, „הארץ“, גל' 6319, ז' סיון ת"ש; ש. ה. ברגמן, עם זכרו של מ. ג', שם, גל' 7250, כ"ט סיון תש"ג.

ב. ש.

גלית, ע"צ קוֹד; פִּלְסָטִימִים.

גלית (Gaelic), לשון, במשמעותה המקורית והרחבה — הלשון הקלטית (ע"צ) הגוידלית (Goidelic), שהיתה מדוברת לפני באירלנד, בסקוטלנד ובאי מן. עם מעבר הגוידלית הקדומה לג' המשותפת (במאות 5 ו-6) חלו בה שינויים חשובים — ריפוי" העיצורים; קיצור התנועות הארוכות בהברה בלתי-מוטעמת; ביטול הברות טופיות; שינויים בתנועות בלתי-מוטעמות; מעתק qu ל c; צימצומים בקבוצות-עיצורים מסיימות הארכת התנועות הקצרות שלפניהן; ביטול תנועות בתוך ההברות. באותה תקופה נכנסו לג' כמה מלים לאטיניות-בריטיות. ג' קדומה זו היתה תחילה לשונה של אירלנד, משם הובאה במאה 5 ע"י מתיישבים או פולשים איריים („סקוטים“) לחוף המערבי של סקוטלנד, ובעקבות כיבושים, שנעשו בדרכי-מלחמה או בדרכי-שלום, נתפשטו הלשון והתרבות הג' על פני מרבית שטחה של הארץ. אחדותן הלשונית של שתי הארצות התמידה עד למאה 13; לאחר מכן נתגלו הבדלים ניכרים בין המזרח ובין המערב, שהלכו וגדלו, עד שנתפצלה הג' המשותפת לג' סקוטית,

Les Libertés de l'Église Gallicane („חירויות הכנסייה הצרפתית“) — שבו קבע: שאין האפיפיורים רשאים לצוות לגבי צרפת שום דבר בעניינים חילוניים, ושאר בעניינים הקשורים בדת כוחם מוגבל בצרפת ע"י החלטות האספות הכנסייתיות. מלבד זה טען הג', שההגמונים קיבלו את סמכותם במישרין מישו, והם השופטים בענייני אמונה באינסטאנציה הראשונה, ואין על האפיפיור לנהוג שיפוט במישרין בתוך המחוזות הכנסייתיים; שאין דנים את ההגמונים אלא חגריהם ההגמונים.

בשעת הסיכסוך בין המלך לואי xiv והאפיפיור 1682 נתפרסם „גילוי-דעת של הכמורה הצרפתית“, שנתחבר ע"י בוטיאה (ע"צ) והיה לתעודה העיקרית של הג', הוא כולל 4 סעיפים: א) לאפיפיור נמסרה על-פי אלהים הסמכות בענייני הדת בלבד ולא בעניינים החילוניים; איך האפיפיורים מוסמכים להסיר שליטים ומלכים; ב) אפילו בענייני הדת צומצם כוחו של האפיפיור ע"י האספות הכנסייתיות הכלליות ג) סמכותו מצומצמת גם ע"י חוקי-הכנסייה, וביחוד על-ידי חירויות הכנסייה הצרפתית; ד) כוחן של החלטות האפיפיור בענייני האמונה יפות רק לאחר הסכמת הכנסייה. המלך הפך גילוי-דעת זה לחוק-המדינה; האפיפיור אלכסנדר VIII פסל אותו ב 1690. אעפ"י שהמלך חזר בו ב 1693 והתפייס עם האפיפיור, לא ביטל את הרישום של גילוי-דעת זה בין תעודות הפארלאמנט. — לג' היו מהלכים רבים בכמורה הצרפתית במאה 18, ומצרפת אף השפיע על תנועות ספאראטיסטיות בארצות אחרות; השפעתו ניכרת בנסיונות הרפורמות של הקיסר יוזף II (ע"צ) באוסטריה, המהפכה הצרפתית ניצלה את הג' כדי לצמצם את השפעת האפיפיור. בימי נאפוליון דגלו בני ההגמונים והכמורה, ובקונקורדאט מ 1801 ניתנה לו מעין הכרה רשמית. אולם במאה 19 נשתנה הלך-הרוח בקאתוליות הצרפתית, בעיקר בעקבות פעולותיהם של למנה (ע"צ), הישועים ויוזף דה מטר (ע"צ), כשנתכנסו ב 1869 הקונציל הוואטיקאני לא נמצאו לג' אלא חסידיים מעטים בלבד. החלטתו של הקונציל, שבענייני אמונה ומוסר אין האפיפיור טועה לעולם ושהוא בעל סמכות שיפוטית מלאה על כל הכנסייה, דחתה לחלוטין את הסעיפים ב' וד' של „גילוי-הדעת“ מ 1682. החלטת הקונציל היתה מכה ניצחת לג'; אעפ"כ שמרו חוגים מסויימים בקאתוליציות הצרפתית עד היום על גימה גאליקאנית, ביחוד אלה המאחדים אמונה קאתולית עם לאומניות צרפתית קיצונית. — בימינו משתדלות הדמוקראטיות העממיות, שהשתלטו על איזורים קאתוליים, להסדיר את יחסיהן עם הכנסייה הקאתולית על סמך העקרון הגאליקאני שאין לאפיפיור סמכות אלא בעניינים הקשורים באמונה בלבד.

F. Vigener, G. u. episkopalistische Strömungen im deutschen Katholizismus, 1913; V. Martin, Le G. et la réforme catholique, 1919; id., Les origines du G., I-II, 1939; P. Mourret, Le mouvement catholique en France 1830-1850, 1927; G. Constant, L'église en France sous le Consulat et l'Empire, 1928; J. Wilhelm, Das Fortleben des G. in der französischen Literatur der Gegenwart, 1933; K. Schleyer, Die Anfänge des G. in 13. Jahrb., 1937; G. Mollat, Les origines du G. parlementaire (Rev. hist. ecclésiast. 43), 1944.

ד. ש.

גליקסון, משה יוסף (1878), הוליקה שלידי סובלסקי [רוסיה] — 1939, תל-אביב), פובליציסטן ועסקן ציוני. התחנך בישיבות גורדנו ולומז'ה ובבי"ס תיכון

להתרחק מהדפוסים המקובלים השחוקים כלשהו; כך, למשל, מצויה בשירי כמה משוררים סקוטיים צעירים השפעתם של און ואליוט.

החיבור הפרוזאי הראשון שנדפס בסקוטלנד הוא תרגום ספר-התפילות של קאלווין, שנעשה בידי ג'ון קארסול (1567), אלא שתרגום זה כתוב בג' המשותפת-הקלאסית. תרגום ס' התהילים של רוברט קרק (Kirke), שנדפס ב-1684, כתוב אף הוא באותה השפה, אעפ"י שנראות בו פה ושם תופעות של הלשון העממית. במאה ה-18 ניתרגמו מאנגלית ספרים דתיים לרוב, ואילו במאה ה-19 נתחברו ספרים עממיים רבים על נושאים היסטוריים ועל חיי ההרריים.

הספרות-שבעל-פה היתה נפוצה מזמן קדום באיזורים שבהם נשתמרה הלשון הג' ועם הופעת ספרו של ג' פ. קמפלד „סיפורי-עם של הרי-המערב“ (Popular Tales of the West Highlands) (1862), הוחל באיסוף שיטתי של החומר (סיפורים, שירים, זמרים ופתגמים).

N. M. Alpine, *A Pronouncing G. Dictionary*, 1832 £; A. Maclain, *An Etymological Dictionary of the G. Language*, 1911; G. Calder, *A G. Grammar*, 1923; M. MacLennan, *A Pronouncing and Etymological Dictionary of the G. Language*, 1925, W. J. Watson, *Rosg Gaidhlig*, 1925; C. Bergstrom, *De Dialect of Barra* (Norsk. Fidskr. for Sprogvid. VIII), 1935, N. Holmer, *Studies on Agryllshire G.*, 1938; K. Jackson, *Common G.*, 1951. J. Reid, *Bibliotheca Scoto-Celtica*, 1832, *The Dean of Lismore's Book* (ed. E. C. Quiggin - J. Fraser), 1937, A. Camron, *Reliquiae Celticae* (ed. A. Macbain - J. Kennedy), I-II, 1892-1894; A. Carmichael, *Carmina Gadelica*, 5 vols., 1900-1954; M. Maclean, *The Literature of the Highlands*, 1904; G. Dolan, *La littérature gaélique d'Ecosse* (Revue de synthèse historique, VIII), 1904; L. Chr. Stern, *Die schottisch-gaelische Literatur* (Kultur der Gegenwart, I, XI, 1), 1909, D. Maclean, *Typographia Scoto-Gadelica*, 1915; A. Carmichael - W. J. Watson, *Gaelic Songs of Mary Macleod*, 1934, John G. McKay, *More West Highland Tales*, 1940

(2) ג' - אירית או ארס (Erse). האירית הקדומה (תחילת המאה ה-8 — המאה ה-10). בין המאה ה-8 וסוף המאה ה-9 חלו בג' שינויים פונולוגיים ומורפולוגיים נוספים. הלשון שנתפתחה משינויים אלה היתה עשירה בצורות-נטיה ובצורת מורכבות. באירית הקדומה חל טעם-החוק המלא בהברה הראשונה של המלה (חוץ מבכמה פעלים מורכבים). תכונה שהיתה משותפת לשפה זו ולשפות קלטיות-בריטיות אחרות (כגון הולשית) היא המוטאציה, ז. א. שינויים שונים בהגה הראשון של המלה, שנגרמו מעיקרם ע"י ההגה האחרון שבמלה הקודמת. באירית היו שלושה מינים דיקדוקיים, חמישה יחסים ושני סוגים של נטיית-השם. דרך-המקווה (האינדיקאטיו) כללה 5 זמנים, דרך-התלוי (הסובינקט-טיו) — 2 זמנים. להבעת הזמנים והדרכים השונים שימשו 5 גזעי-פעל שונים. — האירית הבינונית (סוף המאה ה-10 — המאה ה-13) פשוטה במבנה הרבה יותר; בה נתבטל המין הדיקדוקי הסתמי (הנוטרום) ופחתו צורות הנטיה של שמות-העצם; צורות הפועל הנפרדות נתרבו, וכן גדל מספר הפעלים הנגזרים משמות-פעולה. — באירית החדשה (החל בסוף המאה ה-13) גברו הנטיות, שהיו מצויות בתקופה הקדומה. כן נכנסו לאירית כמה מלים זרות: לאטיניות (בעיקר בביטויים דתיים), נורדיות, צרפתיות, ובתקופה מאוחרת יותר — אף אנגליות. — תכונות השפה הג' המשותפת נשתמרו בפרוזה המשכילית עד למאה ה-17.

במאות ה-13 וה-14 התחילה הלשון להתפלג לניבים איזוריםיים, ובמאה ה-16 נתגבשו שתי קבוצות ניבים: דרוםית

ג'אירית ומנסית של היום. במשמעות מצומצמת משמש היום השם ג' סתם לציון הסקוטית.

(1) ג' - סקוטית. כמו בג'אירית כן גם בג'סקוטית חל טעם-החוק בהברה הראשונה של המלה, אלא שבניגוד לאירית נתקצרו בה כל התנועות הארוכות בהברות בלתי-מוטעמות. מספר יחסות-השם (casus) נצטמצם, וסיום הריבוי an- נעשה כללי. רוב צורות-הנטיה של הפועל נתבטלו ולא נתקיימו אלא בדרך הציווי והצתיד-התלוי (סובינקטיו); צורת הצתיד הובלעה בצורת ההווה, וצורת התנאי בצורת העבר-הבלתי-מושלם (אימפרפקט). בניגוד לאירית החדשה נשתמרו בג'סקוטית כמה תכונות פונטיות קדומות, למשל: מלים בנות שתי הברות, שחל בהן טעם מלא, לא נתחוצצו — אך לעומת זה מצויים בה חידושים חשובים, ביחד אבדן קוליותם של b, d, g והתפתחות התסמיים במקום העיצורים השפתיים, השינויים והחייכים בראשי המלים בהשפעת ההנאים הסופיים של המלים הקדמות. מבחינה לביסקאלית מצויות בג'סקוטית מלים רבות שאינן ידועות באירית, או מלים שנתיישנו או נתבטלו בוו האחרונה, וכן נשתמרו בה כמה הוראות-מלים קדומות. כן נכנסו לג'סקוטית יסודות לשוניים רבים מנורדית, בריטנית (ע"צ) ואנגלית.

שטח תפוצתה של הג'סקוטית הלך ונצטמצם במידה ניכרת במשך הדורות. גבולה הדרומי נסוג צפונה-מערבה; והיום הוא יוצא מחצי-האי קינטיר בדרום-מערב, חוצה את המחוזות ארגיל ופרת המערבית ומגיע לאינוורנס, אולם בצפון-מזרח, בקיתנס, שוב אין מדברים ג'. רובם של דוברי ג' היום יושבים בצפון-מערב הארץ, וכן באיים המערביים. מספרם של דוברי ג' בסקוטלנד מוסיף להצטמצם גם במאה זו: ב-1901 היה מספרם 239,000, ב-1931 — 136,000 (מהם 6,229 שלא דיברו שפה אחרת). בעקבות התיישבותם של מהגרים מסקוטלנד באלסטר, הושפע גם הניב האירי של אותו מחוז מן הג'סקוטית השפעה מרובה. מלבד זה עדיין שגורה שפה זו בפי הזקנים צאצאי המהגרים הסקוטיים בנובה סקוטיה ובאי קיפ ברטון שבקאנאדה.

השימוש בג' המשותפת בספרות התמיד בסקוטלנד עד למאה ה-18; אולם כבר במאה ה-17 הפכה לשון זו, בסקוטלנד כבאירלנד, ללשון מלאכותית וארקאית, שהיתה מרוחקת משפת דיבורם היומיומית של בני-העם. בשתי הארצות שימשה למשוררים-האמנים (הבארדים) בשירי-התהילה לפט-רוניהם, הערוכים בצורות מטריות מסובכות; כן היתה זו לשון הפרוזה „המשכילית“. לאחר שנתפרדה האחדות התרבותית והחברתית בין אירלנד וסקוטלנד, באו — במקום הלשון המשותפת המסורתית של הספרות הקדומה המקובלת — השפות העממיות של אירלנד וסקוטלנד, ובעקבות כך קמה ספרות חדשה.

המקורות הספרותיים הראשונים בסקוטלנד הם רשימות מועטות על הענקת קרקעות ותרגומי צ'ארטרים, הכלולות בספר-אוראנגליון שנכתב במאה ה-9 (Book of Deer). שירים שנתחברו ע"י הבארדים בשפה הג' המשותפת נשתמרו לרוב בכ"י. מאמצע המאה ה-17 עד אמצע המאה ה-19 נכתבו שירים רבים בשפה העממית. בסוף המאה ה-17 ובמשך כל המאה ה-18 חידשו משוררים כפריים — כגון מרי מק-לאוד (Mary McLeod) וג'ון מק-דונלד (איאן לום — Iain Lom) — ברובם חסרי-השכלה, את השימוש בשפה העממית כאמצעי-ביטוי ספרותי. המאורעות הכרוכים במרד היעקובים ב-1745 סיפקו למשוררים חומר חדש. בשנים האחרונות ניכרת הנטיה

וצפונית, שהגבול ביניהן הוא בערך הקו העובר מִדְּבִלִין לגולִין.

מלבד השמות הנזכרים בגאוגרפיה של פטולִמְיוס, אין עדות לספרות כתובה בג'־אירית לפני סוף המאה ה-4; מאז ועד המאה ה-7 נכתבו כתובות רבות בכתב אוֹם (Ogham, Ogam), שאותיותיו מורכבות מקווים סדורים בצורות שונות. על לחות עץ ואבן; מאלה לא נשתמרו אלא למעלה מ-300 — רובן מן המאות ה-5 וה-6 — בעיקר בדרום-מערב הארץ. בתקופה מאוחרת יותר בא במקום הכתב הזה, שלא היה נוח לכתבה, האלפבית הלאטיני. צורות-לשון קדומות נשתמרו גם בטכסטים של המאות ה-7 וה-8 — על התפתחות הספרות הג'־אירית ע"ע אירלנד, ע' 230—232.

הלשון היתה נפוצה ברחבי אירלנד עד למאה ה-16; האנגלית היתה מצומצמת בערים אחדות ובתחום שמסביב לִדְבִלִין. רדיפות האירים במאות ה-16 וה-17 פגעו במשוררים העממיים (הבארדים), וכתביהם הושמדו, מה שגרם לירידת הלשון והספרות האירית. הירידה במספר דוברי-ארס חלה בעיקר במאה השנים האחרונות. לפי האומדן דיברו בה בתחילת המאה ה-19 כ-2 מיליון נפש (מתוך אוכלוסייה כללית של למעלה מ-4 מיליון). ב-1851 מנו דוברי-אירית 1½ מיליון (שהיו כ-23% של האוכלוסייה הכללית); ב-1891 ירד מספרם ל-700,000, ב-1911 ל-580,000, ב-1936 ל-238,000, ב-1946 ל-193,000. מספר הדוברים אָרַס בלבד לא עלה ב-1926 על 13,000.

התנועה להחיאת הג' קמה ב-1876 עם ייסוד "החברה לשמירת הלשון האירית". תנועה זו היתה משולבת בתנועה הלאומית המתעוררת הגיעה לשיאה ב"ליגה הג'", שנוסדה ב-1893. ב-1893 נלמדה הלשון רק 50 בתי-ספר, וב-1910 נלמדה ב-1,821 בתי-ספר. ב-1897 נערך פסטיואל גלִי-לאומי. ב-1905 ואילך נוסדו קולג'ים גלִיים, וב-1910 הפך לימוד השפה ללימוד-חובה בקולג' האוניברסיטאי בדבלין. מאז הקמת הרפובליקה האירית ב-1922 נקבע לג' מקום נכבד בתכנית הלימודים בכל בתי-הספר הנתמכים ע"י הממשלה, ובחוקת 1937 הופר בה כבשפה הרשמית.

על-אף התמיכה הרשמית, שזכתה לה הג' האירית ב-33 השנים האחרונות, ועל-אף תחיה ספרותית מצומצמת, לא נכנסה לשון זו לשימוש כללי אלא בטכסים רשמיים מסויימים ובאותם האיזורים, שבה היתה מדוברת עוד קודם לכן. מעמדה של האירית מוסיף להתערער בשל הגירה וקשיים כלכליים, וכן בהשפעת הלשון האנגלית (שהיא שפת הראדיו, הקולנוע והעיתונים). לפי האומדן האחרון משתמשים בלשון זו כרגיל 35,000 אנשים, ובה בלבד — 3,000.

J. C. Zeuss—H. Ebel, *Grammatica Celtica*, 1871²; F. N. Finck, *Die Araner Mundart*, 1899; W. Stokes—J. Strachan, *Thesaurus Palaeohibernicus*, I—II, 1901—1903; E. C. Quiggin, *A Dialect of Donegal*, 1906; J. Vendryes, *Grammaire du vieil irlandais*, 1907; A. Sommerfelt, *The Dialect of Torr Co. Donegal*, 1922; L. S. D. nneen, *An Irish-English Dictionary*, 1927; T. F. O'Rahilly, *Irish Dialects, Past and Present*, 1932; G. O'Nolan, *The New-era Grammar of Modern Irish*, 1934; M. L. Sjoestedt, *Phonétique et Description d'un parler irlandais de Kerry*, I, II, 1931, 1938; R. A. S. Macalister, *Corpus Inscriptionum Celicarum insularum*, 1945; R. Thurneisen, *Handbuch des Alt-irischen* (Engl. A Grammar of Old Irish, 1946); B. Ó'Cuív, *Irish Dialects and Irish-speaking Districts*, 1951; K. H. Jackson, *Common G.*, 1951.

א. ל. ב.

גִלְם, בריה, ובפרט אדם, שנוצרה שלא בדרך הטבע אלא בכוח פעולה מאגית, ע"י שמות קדושים. הרעיון שאפשר ליצור בריות בדרך זו נפוץ במאגיה של עמים רבים, ובפרט ידועים פסלים וצלמים שהקדמונים התפארו בהכנסת כוח-הדיבור בהם. אצל היוונים והערבים קשורות פעולות אלו לפעמים בדעות אסטרולוגיות על האפשרות של "הורדת הרוחניות של הכוכבים" אל הנבראים התחתונים (ע"ע אצטנגנינות). התפתחות רעיון הג' ביהדות רחוקה מתחום האסטרולוגיה; היא קשורה בפירוש מאגי של "ספר יצירה" (ע"ע) ובהשקפות על כוחם היוצר של הדיבור ושל האותיות. המלה ג' נמצאת רק פעם אחת במקרא (תה' קלט, טז), ומשמם נבע שימוש-הלשון התלמודי — דבר בלתי-מעובד ובלתי-מתוקן, וכן הפילוסופי — חומר בלי צורה. אדם הראי שון נקרא ג' (גוף בלי נפש) באגדה על י"ב שעותיו הראי שונות (סנה' לת, ע"ב); אולם כבר במצבו זה מיוחסת לו ראיית כל הדורות (ב"ר כ"ד, ב'), כאילו היה בג' כוח נעלם של השגה או ראייה, הקשור ביסוד-האדמה שממנו נלקח. עניין הג' באגדות יה"ב מוצאו באגדה התלמודית (סנה' סה, ע"ב): רבא ברא אדם [גבר] ושלחו לרב זירא, דיבר עמו ולא השיב תשובה. אמר: מן החברים אתה? שוב לעפרך. וכן מסופר, ששני אמוראים עסקו כל ערב-שבת בספר יצירה (נ"א: בהלכות יצירה) ובראו להם עגל ואכלהו. אגדות אלו באות להוכיח, ש"אילו רצו הצדיקים, היו בוראים עולם"; הן קשורות, כנראה, באמונה בכוח היוצר של אותיות השם המפורש ושל אותיות התורה בכלל (בר' נה, ע"א; מדר' תה' ג'). חלוקת הדעות בשאלה אם "ספר יצירה" או "הלכות יצירה" שבכאן הוא הספר הנקרא בשני שמות אלו והנמצא בידינו, עיקר תכנו של ספר זה הוא עיוני, אבל קירבתו להשקפה המאגית על דבר בריאה בכוח האותיות היא בולטת, ומה שנאמר בגוף הספר על פעולת האל בשעת הבריאה הועבר בסוף הספר ברמו לאברהם עצמו. צירופי האותיות, גילגוליהן ותמורותיהן מהווים ידיעה מסתורית על פנימיות מעשה בראשית. "ס' יצירה" נתפרש ביה"ב בחוגים מסויימים בצרפת ובגרמניה כמורה-דרך לשימוש מאגי. אגדות מאות-רות בכיוון זה נמצאו לראשונה בסוף פירוש "ס' יצירה" לר' יהודה בן ברזילי (תחילת המאה ה-12). אגדות התלמוד נתבארו שם באופן חדש: בסיום הלימוד המעמיק של סודות "ס' יצירה" על בניין העולם קנו החכמים (או גם אברהם אבינו) את הכוח לברוא יצורים; אבל תכלית בריאה כזו היא סמלית והסתכלותית בלבד, וכאשר רצו החכמים לאכול את העגל, שנוצר מכוח "צפייתם" בספר, שכחו כל לימודם. מאגדות מאוחרות אלו נתפתח אצל חסידי אשכנז במאות ה-12—13 עניין יצירת הג' כטכס מסתורי, הבא, כנראה, לסמל את מדרגת השגתם בסיום לימודיהם. בחוג זה נמצא לראי שונה גם המונח ג' במשמעות קבועה כמורה על בריה כזו, בכל המקורות הקדומים אין זכר לכל תועלת מעשית שג' כזה משמש לה. לדעת בעלי-הסוד עצמם לא היתה ליצירתו משמעות ראלית אלא סמלית בלבד; ו. א.: היא היתה חויה אַקסטטית, הבאה בעקבות טכס חגיגי. הער-סקים ב"פעולת-היצירה" לוקחים עפר מקרקע בתולה ועושים ממנו ג' (לפי מקור אחד: קוברים ג' זה בקרקע), הולכים סביב הג' "כמו במחול" ומגלגלים את האלפא-ביתות וצירופי שם-המפורש ע"פ הוראות מדוייקות (שכמה מהן נשתמרו). מתוך מלאכת-צירוף זו קם הג' לחיים, וכשהולכים בכיוון

„נפלאות המהר"ל עם הגולם" (1909). שנתפרסם ע"י יהודה רוזנברג ככ"י קדום, אך לא חובר לאמיתו של דבר אלא אחרי משפטי עלילת-הדם של שנות ה-90 של המאה ה-19. הקשר בין הגולם והמלחמה בעלילת-הדם הוא כולו חידוש ספרותי מודרני. בספרות זו נדונו שאלות, שלא תפסו מקום באגדות העממיות (אהבת הג' לאשה), או הועלו ביאורים סמליים של מהות הג' (האדם הגלמי הבלתי-נגאל; עמ"ש-שאל; מעמד-הפועלים השואף לשיתרו). ביחוד נתפרסמו הרומאן האוקליטיסטי של גוסטאו מירינק *Der Golem* (1915) והדראמה של לייניק „הגולם" (1921).

Ch Bloch, *Der Prager G.*, 1920; H. L. Held, *Das Gespenst des G.*, 1927; B. Rosenfeld, *Die G. sage und ihre Verwertung in der deutschen Literatur*, 1934; G. Scholem, *Die Vorstellung vom G.* (Eranos-Jahrbuch 22), 1954.

ג. ש.

גֵּלְמֵי־רָגֵן, ע"ע וִילָן.

גֵּלְן, אַנְטוּאַן — Antoine Galland — (1715—1646), מורחן ואוסף-עתיקות צרפתי, הראשון שהביא את ספר „אלף לילה ולילה" (ע"ע) לידיעת הציבור המערבי. ג' נתייתם בהיותו ילד, הלך לפאריס ולמד שם בגימנסיה ובאוניברסיטה, כשהוא מפרנס את עצמו. אח"כ נעשה למוזיקאי השגריר הצרפתי בתורכיה וליווה אותו לקושטא. שם למד יוונית מודרנית וכינס אוסף יקר של מטבעות יווניות שהביאן לפאריס. ב-1679 נשלח ע"י קולבר שנית למזרח כדי לרכוש כתבי-יד ערביים ועתיקות. ב-1709 נתמנה לפרופסור Collège de France, מ-1704 ואילך פירסם בשנים-עשר כרכים (האחר רונים הפיעו אחרי מותו) את התרגום האירופי הראשון של „אלף לילה ולילה", המכיל גם סיפורים — מהם מן הפופור-לאריים היום ביותר (כגון עלי באבא ו-40 השודדים, עלאדין ומנורת-הקסם) — שאינם נמצאים בכתבי-היד שבידינו או בדפוסים המזרחיים; מסתבר, שג' קיבלם מפי מספרי-סיפורים בעל-פה. הוא חיבר עוד: *Paroles remarquables, bon-mots et maximes des Orientaux* („אמרות, חידודים ופיתגמים של בני-המזרח"), 1694; *Café* („ראשיתו ותולדותיו של הקפה"), 1699; וכן יומן נסיעות בתורכיה, שפורסם ב-1881. כמה חיבורים נוספים משלו נשארו בכתובים ונמצאים בספרייה הלאומית בפאריס.

גֵּלְנָה או נְצִיץ־הָעוֹפֶרֶת (*Bleiglianz, galena*), עופרת גפרייתית מינראלית, הבצר השכיח ביותר של העופרת (ע"ע). עיקרה PbS (עד 86% עופרת), עפ"ר בתערובת עם כמויות קטנות (1%—0.1) של כסף סולפידי ועם עקבות Sb, As, Cu, Au, Sc. הג' מתגבשת במערכה הקובית ומופיעה לפעמים בגבישים גדולים, אך על-פי רוב באגרגאטים גרגריים או רסיסיים שהם בעלי פצילות קובית מושלמת. צבעה אפור עם ברק מתכתי גבוה; קשיחותה 2.5 ומשקלה הסגולי 7.5.

הג' ידועה מימי-קדם, ושמה כבר נזכר ע"י פליניוס. במרבציה הטבעיים היא מופיעה — עפ"ר יחד עם ספּלֵרִיט (SnS ; ע"ע אבץ) — בצורת עורקים אפּי־תרמאליים או באופן מטאסומתי. הג' היא המקור העיקרי להפקת העופרת. המרבצים הראויים לניצול מכילים 2%—12 עופרת. המרב-צים הגדולים ביותר נמצאים באה"ב, קאנאדה, אוסטרליה, מפסיקו; כמויות קטנות יותר — בברית-המועצות, גרמניה, בורמה, יוגוסלאוויה, פרו, איטליה, ספרד, ארגנטינה. הג' היא גם המקור העיקרי להפקת כסף (ע"ע), ומרוב מרבציה מופק

הפוך ואומרים אותם צירופי-אותיות בסדר הפוך, מתבטלת החיות שבג', וחוא שוקע או נופל תחתיו. לפי אגדות אחרות כתבו את מלת „אמת" („חיתמו של הקב"ה" [שבת נה, ע"א; סנה' סד, ע"ב]) על מצחו, ובמחיקת האל"ף נשאר „מת". יש אגדות על יצירת ג' כזה ע"י ירמיהו הנביא ובן-סירא „בנ" ועל תלמידי ר' ישמעאל, גיבור ספרות-ההיכלות. ההוראות הטכניות על דרך אמירת הצירופים וכל הכרוך בטכס מוכיחות, שיצירת הג' קשורה כאן בחוויות נפשיות אקסטאטיביות (סוף פי"ט, ס' יצירה" לר' אלעזר מוזרמס; ס' „עמק המלך" [1648] ב„שער שעשועי המלך"; פי"ט, ס' יציר-רה" המיוחס לרס"ג). באגדות על הג' של בן-סירא יש גם הקבלה לאגדות על הצלמים של עבודה זרה והחיתום על-ידי שם: הג' מביע אזהרה עליה ודורש את המתת עצמו. בכמה מקורות נאמר, שאין לג' נפש משפלת, ועל כן אין לו כוח-הדיבור; אבל מצויות גם דעות הפוכות המיחסות לו כוח זה. דעות בעלי-הקבלה על טבע יצירת הג' שונות. קורדובירו סבר, שיש באדם כוח למשוך לג' „חיות" בלבד, אבל לא נפש, רוח או נשמה ממש.

באגדה העממית, שקישה את דמיות גיבורי התנועה של „חסידי אשכנז" בעטרת פלאים, הפך הג' לבריה ראלית, המשרתת את בעליה וממלאה תפקידים שמטילים עליה. אגדות כאלו התחילו להתהלך בין יהודי גרמניה במאה ה-15 והתפשטו הרבה, ובמאה ה-17 היו שם „בפי כולם" (לדברי יוסף שלמה דילמדגי). בהתפתחות אגדת הג' המאוחרת (בולטות 3 נקודות: א) היא מתקשרת באגדות קדומות יותר על החיאת מתים ע"י שימת שם-המפורש בפהם או על זרועם והמתתם ע"י הרחקת הקלף המכיל את השם; אגדות כאלו נפוצו באיטליה מן המאה ה-10 ואילך (ב„מגילת אחי-מעץ"). ב) היא מתקשרת ברעיונות של חוגים לא-יהודיים על יצירת אדם אלכימי (ה„הומוקולוס" של פֶּרְצֵלְסוֹס [ע"ע]). ג) הג', שהוא משרתו של יצורה, מפתח כוחות-טבע מסוכנים; הוא גדל והולך מיום ליום, וכדי שלא יגבר בכוחו על כל בני-הבית יש להחזירו לעפרו ע"י הוצאת השם או מחיקת האל"ף ממצחו. כאן מצטרף לעניין הג' המוטיוו החדש של כוח-היסודות הבלתי-מרוסן, המתעורר ביצירה כזו ועלול להביא לידי הרס חורבן. אגדות ממין זה התהלכו ראשונה על ר' אליהו, רב בחלם (נפטר 1583). „החכם צבי" ובנו ר' יעקב אמדין, שהיו מצאצאיו, דנו בשו"ת שלהם בשאלה, אם מותר לצרף גולם כזה למנין (ואסרו). הגאון מווילנא סיפר לתלמידו ר' חיים מוולוז'ין, שבימי ילדותו ניסה גם הוא לברוא ג', אך ראה „תמונה" שגרמה לו לחדול ממלאכה זו. הצורה האחרונה המפורסמת ביותר של האגדה העממית קשורה במהר"ל (ע"ע יהודה ליווא בן בצלאל) מפראג. אין לאגדה זו כל אחיזה היסטורית בחיי המהר"ל או בדורות הקרובים לימנו. היא הועברה מר' אליהו מהלם אל המהר"ל רק בזמן מאוחר מאד, כנראה במחצית השנייה של המאה ה-18. כאגדה מקומית של פראג היא קשורה בביהכ"נ אֶלְטֵר נוישול ובמתן טעם למנהגי-תפילה מיוחדים של ק"ק פראג. לפי אגדות אלו יצר המהר"ל את הג' כדי להשתמש בכוח-עבודתו, אולם נאלץ להחזירו לעפרו כשהתחיל הג' להשי תולל ולסכן את שלום הבריות.

האגדות על הג', בעיקר בצורתן המאוחרת, שימשו נושא ספרותי חביב, תחילה בספרות הגרמנית — של יהודים ולא-יהודים — במאה ה-19, ואח"כ בספרות העברית והיידיית המודרנית. לתחום היצירות הבלטריסטייות שייך גם הספר

סכים, הן משום מחלוקת האסכולות — האמפירית, הדוגמא-סיה, המתודית —, הן משום התחרות אישית חריפה. בידעו-תיו התאורטיות הרחבות, בהבנתו הפסיכולוגית לנפש החולה ובטיפולים מוצלחים בכמה אישים חשובים רכש לו ג' ברומא פירסום רב וזכה לשם „עושה־נפלאות“ (καταδοξοποιός). הוא נתבקש ע"י החוגים הגבוהים ברומא לערוך הרצאות באנאטומיה ופיסיולוגיה, והוא הדגים את ההרצאות בניסויים בבעלי־חיים. הקונסול בואָטוס שלח סטנוגראפים להרצאות אלו, ורשימותיהם נצטרפו לחיבורים אחרים באנאטומיה. ב166 — כשפירסומו של ג' היה ברום פסגתו — עזב את רומא וחזר לפרגאמון: לפי דבריו — משום קנאת הרופאים האחרים; לפי סברת היסטוריונים אחרים נמלט מפני מגפה שפרצה אז בעיר. ב169 קרא אותו מארקוס אורליוס קיסר חזרה לרומא ומינה אותו לרופא־החצר. הוא נשאר ברומא עד סוף ימיו המשיך בהנהגתו כרופא הצר־המלכות גם אחרי מות מארקוס אורליוס. תקופת־חיי האחרונה היתה מלאה עבודה קדחתנית: טיפול בחולים, חיבורים רפואיים, עבודות ספרותיות אחרות, כתבי־פולמוס, הרצאות. שנת מותו איננה ידועה אל נכון (199 עד 201).

פעילותו המדעית של ג' היא רחבה, עמוקה ומגוונת ביותר. הוא חיבר יותר מ400 חיבורים: במתמאטיקה, דיק־דוק, פילוסופיה, וביחוד ברפואה. ג' השאיר אחריו רשימה של כתביו; לפיכך אפשר להבחין בין הכתבים השייכים לו בפועל ובין כתבים שאינם משלו ושייחסו לו בזדון או בשגגה ביה"ב, ביחוד בשטח האסטרולוגיה. 175 מספריו שייכים לתחום הפילוסופיה. 76 דגים בדיקדוק, למעלה מ110 הם כתבים רפואיים, שחלק מהם נשמר בתרגומים ערביים בלבד וחלק רק בצורה מקוטעת. כתביו הרפואיים של ג' מהווים כמחצית מכל המורשה הספרותית של הרפואה היוונית. אבל הכמות העצומה של יצירתו הספרותית אינה מסבירה כשהיא לעצמה את השפעתו של ג' על הדורות שאחריו. השפעה זו מתבארת מעמדתו כמספמו של המדע העתיק, כמחבר שבו משתלבות הידיעות המקיפות בשיטתיות גאונית. בהגיון פילוסופי ובסידור מושלם של החומר שנצטבר במשך שש מאות השנה המפרידות בינו ובין היפוקרטס. ג' היה מחונן במידה רבה בסגולות־הרופא: כיוון ניסויי ואנליטי ברפואה, כשרון התצפית והביקורת, אולם ביותר קסמה לאנשי יה"ב הפילוסופיה שלאורה ראה והסביר ג' את הביולוגיה והרפואה: דרך חשיבה טלאולוגית, המנסה להסביר כי כל איבר בגוף האדם מותאם על־ידי הבורא לתפקיד מסוים. אידיאלוגיה נפסדת זו, המשמשת מכשול למחקר המדעי הטהור, סיפקה לרופאים שבאו אחרי ג' שיטח שלמה להבנת פעולתם ברוחה של השקפת־העולם ששלטה בתקופתם. תורת ג' נתקדשה כמצט קדושה דתית.

השפעתו העצומה של ג' כפוסק אחרון ברפואה להלכה ולמעשה נמשכה עד המאה ה16 הן במזרח הן במערב (ע"י תרגומי כתביו מיוונית לערבית וללאטינית). הוא שלט בתחום הרפואה באותה המידה כמו אריסטו בפילוסופיה. רק בימי הרנסאנס קמו מערערים על תורתו, ביחוד עם התחדשות האנטומיה (ע"ע). החקירה ההיסטורית החדשה הביטחה בביקורת חריפה את הצדדים השליליים שבג' — את שגיאו־תיו, את התנהגותו הלא־הוגנת בפולמוס, את התרברבותו, וביחוד את העובדה שההוקרה המופרות שנודעה לו ביה"ב עינבה את מהלך החקירה העצמית במשך של 1,500 שנה. אעפ"כ אין לזלזל בגדולתו המדעית של ג', ויש להבדיל

גם אבץ (מן הספאלריטי). התפוקה העולמית השנתית של עופרת מתוך ג' היא כ1.4 מיליון טון.

גָלְנוּל, רַנּוּלְף דֶה (Ranulf de Glanvill), משפטן ומדי-נאי בריטי במאה ה12. במלכותו של הנרי II היה ג' שרף של יורקשיר, ואח"כ היה עוזרו הראשי של המלך בשלטון, לחם את מלחמותיו בסקוטים וביצע, ואולי אף יום, כמה מהתיקונים שהנהיג המלך במערכות המינהל המשפטי. בסוף ימיו נלווה למלך ריצ'רד I במסע־הצלב השלישי ומת בעת המצור על עכו ב1190.

ג' נחשב עם מניחי־היסוד של „המשפט המקובל“ (Com-mon Law) הבריטי (ע"ע בריטניה, משפט). המסורת מייחסת לו את הספר *De legibus et consuetudinibus regni Angliae* („על חוקיה ומנהגיה של מלכות־אנגליה“), אשר נכתב בין השנים 1181 ו1190; אך יש אומרים, כי הספר נכתב בהשפעתו על־ידי אחיינו ומוכירו יוברט וולטר (Hubert Walter), שהיה אחריכך ארכיהגמון של קנטרברי. עכ"פ אין ספק, שהיה לג' יד בחיבור זה, שהוא הספר העתיק ביותר על המשפט האנגלי המקובל, ודורות הרבה של משפטים התחנכו עליו. הספר נכתב בצורת פירושים על כתבי־הדין המלכותיים (royal writs) השונים, אשר שימשו יסוד לתביעות שהובאו לפני בית־המשפט של המלך. הספר מחולק ל14 חלקים, וניכרת בו השפעתם של שלושה יסודות משפטיים שונים: (א) הכללים שהיו נוהגים בבית־המשפט של המלך; (ב) העקרונות של המשפט הרומאי, כפי שהותאמו למערכת המשפט האנגלי; (ג) מקורות המשפט שבמנהג שימוש נרחב נעשה באנגליה בספרו של ג', וכמקור היסטורי רב ערכו עד היום. הספר נדפס לראשונה ב1554, ותרגום אנגלי הופיע לראשונה ב1812; מהדורה מדעית חדשה הופיעה ב1932.

W. S. Holdsworth, *A History of English Law*, II, 146-150, 161-164, 432-434, 1909.

גָלְנוּס — Galenus, Γαληνός — (129—200? לסה"נ), גדול הרופאים של העולם העתיק אחרי היפוקרטס (ע"ע). ג' נולד בפרגמון (ע"ע) כבנו של המהנדס ניקון, איש מלומד במתמאטיקה, מדעי־הטבע ופילוסופיה. אביו קרא לו בשם ג', שהוא המונח המציין את הים השקט, חסר הגלים (השור: נח, זה נחמנו ממצעו ומעצבו ידינו [בר' ה, כט]); במקורות לאטיניים מאוחרים הוא נקרא קלודיוס ג' (כט); חוספת־שם שמקורה, כנראה, בשגיאה: בהחלפת משמעותן של האותיות Cl. (= clarissimus, הנאור, המפורסם) בקיצורו של השם קלודיוס. — ג' קיבל את תחילת השכלתו בפילוסופיה ובמדעי־הטבע מפי אביו; אחריכך למד רפואה בעיר־מולדתו, שהיתה אז המרכז השני (אחרי אלכסנדריה) למדע בעולם ההלניסטי, והמשיך את לימודיו בסמירנה (באנאטומיה), בקורנתוס ובאלפסנדריה; הוא ביקר גם בסוריה ובאי. הוא מספר, שבאלפסנדריה נהדמן לו שלד־אדם, שעל פיו יכול היה להרחיב את ידיעותיו בתורת העצמות. עם שובו לפרגאמון ב157 נתמנה לרופא בבית־הספר לגלאדיאטורים וקנה לו נסיון בשדה הכירורגיה, וכן בדיאטטיקה והיגיינה כללית, ואף במקצוע של רפואת־הספורט. יחד עם זה התחיל בכתיבת חיבורים פילוסופיים. ב162 עבר לרומא, שהיתה מלאה רופאים זרים, רובם יוונים אסיאתיים, מאחר שהרומאים עצמם לא עסקו ברפואה. ג' נקלע לתוך תבורת הרופאים היווניים, שהיו מפולגים ומסוכ-

במשנתו בין מדעו המתאר ובין הפילוסופיה של מדעו. האחרונה נמצאת בספרו „על תועלת החלקים בגוף האדם“, הרואה את מבנה הגוף באטפקלריה של הסיבות התכליתיות: (1) הטבע אינו עושה שום דבר לריק; (2) אפשר לקבוע מלכתחילה, לשם מה משמשים כל החלקים בגופו של בעל-חיים, ואפשר להוכיח כי שום חלק לא יכול היה להיות בנוי אחרת מכפי שהוא נב-נה; (3) קיים קשר הכרחי בין התפקיד והמבנה של האיבר-ים; (4) המבנה משקף את חכמת הטבע או הבורא. — כל ממצא אנאטומי נבדק ומתואר על-ידי ג' מבחינת התועלת לתיפקודו של איבר פלוני או אלמוני, לפעמים על סמך הסברים לא-מציאותיים. כיסוד לשיטתו הרפואית של ג' שימש היפוקראטס. כיסוד לצורת הרצאתו הסי-ברתו — אריסטו. ג' לא היה שייך אף לאחת מן האסכולות לזות היריבות. עם האסכולה האמפירית הוא מכבד את הנסיון, ומן האסכולה המתו-דית הוא לוקח את הביטוס העיוני, עם כל הכבוד להי-פוקראטס אין הוא מסתפק בתורתיו אלא מוסיף עליהן, ואף חולק עליו בעיקרים. בניגוד להיפוקראטס, אין הוא רואה את מהות המחלה כדיסקראסיה בלבד (כסתי-רת ההארמוניה הכללית של הגוף), כי אם גם כתהליך מקומי, כשינוי באיברים מסויימים — דבר המקרב את ג' לפאנתולוגיה החדשה. אין ג' סומך על ה„כוח המרפא של הטבע“ בלבד, אלא מדריך את הרופא לפעי-לזת לשם הדברת התופעות החולניות. את התורות ההי-פוקראטיות על ארבע הליחות

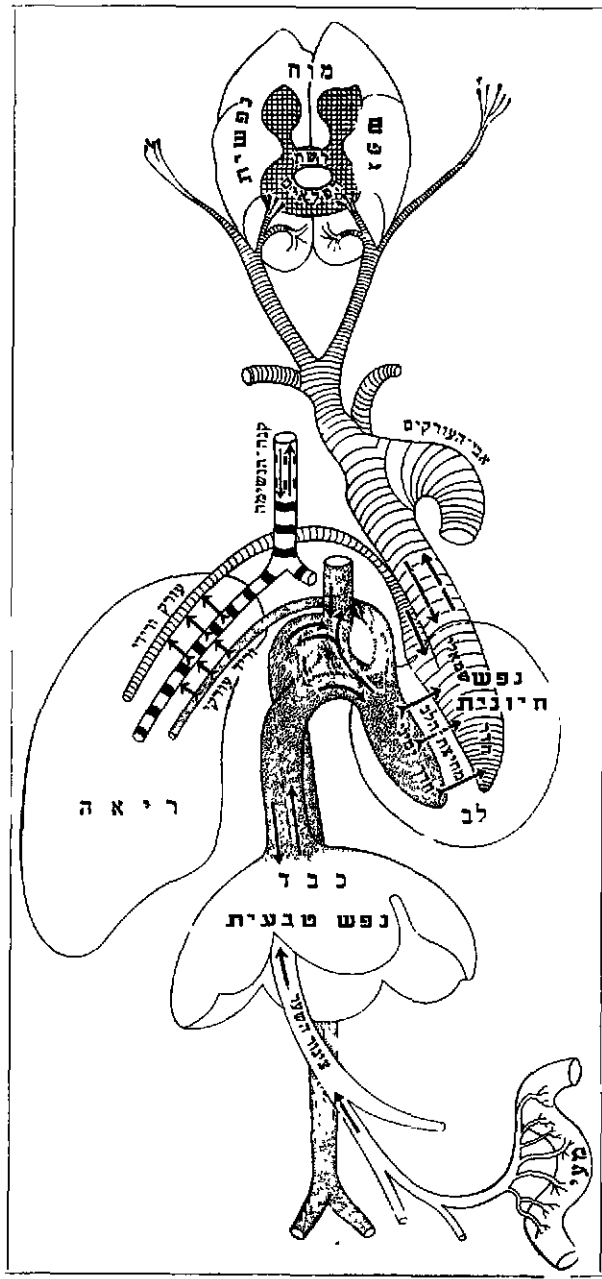

הפיסיולוגיה של גלגוס

מתוך הנחת הפנומה כיסוד ביולוגי וממיקומה האנאטומי בכבד, בלב ובמוח בתור שלושת המרכזים שבגוף מצטיירת השיטה הפיסיולוגית של ג' כדלקמן: המזון העובר את מערכת-העיכול נספג בתור „כילוס“ מן המעינים, נאסף על-ידי ורידי-הסיליה לתוך ורידי-השער ומגיע לכבד. הכבד הופך את הכילוס לדם ורידי ומקנה לו את הרוח הטבעית. ספוג רוח טבעית מן הכבד עם החומר המזין שמקורו מן המזון, נכנס הדם למחזור ע"י הווריד הנבוב העובר לאורך הגוף, והוורי-דים מוסרים את הרוח הטב-עית ואת המזון לכל חלקי-הגוף. מן הווריד הנבוב נכנס הדם לתדר הימני של הלב. שם נשאר רוב הדם, המכיל את המותרות שהובאו מן האיברים והמובלים אח"כ על-ידי עורק הריאה לריאה לשם פליטתם לאויר החיצון; כך מזדכך הדם. אבל חלק קטן מן הדם הווריד, שנכנס לתדר הימני של הלב, מסתנן דרך נקוביות במחיצה שבין שני התדרים לתוך התדר השמאלי. שם נפגש הדם הווריד באויר הבא מן הריאה דרך ורידי-הריאה, ועי"כ נהפכת הרוח הטבעית לרוח החיונית, העוברת דרך העורקים לכל חלקי-הגוף. הדם הנשא את הרוח החיו-נית עולה למוח דרך עורקי-הצוואר. עורקים גדולים אלה מתפצלים לעורקים דקים המצטרפים יחד ל„רשת הפלאים“. כאן מתעלה הדם לדרגה שלישית, הרוח הנפי-שית, שהיא תדרת לחדר הרביעי של המוח ומתפשטת משם דרך העצבים לכל הגוף, ובעיקר לשרירים.

השגיאות החמורות ביותר מבחינה אנאטומית שבשיטה זו הן: הכבד כמוצא הוורידים — טעות שעליה עדיין חוזר ונלויס (ע"צ) במאה 16; הנקבו-ביות במחיצת-הלב — המופיעות גם בציור של לאונרדו דה וינצ'י (ע"צ), ושהאמונה במציאותן לא בטלה אלא עם גילוי מחזור-הדם; רשת-הפלאים המחית, שאינה במציאות באדם (כאשר הכיר לראשונה וזאליוס) ושג' לא ראה אותה אלא בניחתו; בעגל. המקור העיקרי לשגיאותיו של ג' באנאטו-מיה היה שנמצע מלעטוק בפתחת גופות-אדם והסתמך על ניתוחים בבע"ח (בכללם קופים), שמהם הקיש — לפעמים לפעמים שלא בצדק — על האדם. באנאטומיה השלים ג' את פיתוח תורת-העצמות; הוא

ותכונותיהן ועל הפנומה הרחיב ג' ונתן להן סיסטמטיזאציה. לפי תורתו של ג', הפנומה (= הרוח) — שהיא יסוד-החיים — נפרדת לשלוש „נפשות“: (1) הנפש הטבעית (πνεύμα φυσικόν), יסוד התהליכים הוגטאטיוויים, מרופזת בכבד; (2) הנפש החיונית (π. ζωοτικόν) מקננת בלב ומת-גלה בדופק; (3) הנפש הנפשית (π. ψυχικόν) מושבה במוח, מרכז ההרגש והתנועה. החיים הטבעיים, החיוניים והנפשיים נבדלים בתפקידיהם ונשמעים לשלטון הנשמה. תורה זו כו-ללת נתונים אנאטומיים ופיסיולוגיים גם יחד, ברוחו של ג' אשר לא אהב את האנאטומיה הטהורה, באמרו כי בעל-חיים אינו סכום של חלקים. כי אם יחידה אחת.

השגיאות החמורות ביותר מבחינה אנאטומית שבשיטה זו הן: הכבד כמוצא הוורידים — טעות שעליה עדיין חוזר ונלויס (ע"צ) במאה 16; הנקבו-ביות במחיצת-הלב — המופיעות גם בציור של לאונרדו דה וינצ'י (ע"צ), ושהאמונה במציאותן לא בטלה אלא עם גילוי מחזור-הדם; רשת-הפלאים המחית, שאינה במציאות באדם (כאשר הכיר לראשונה וזאליוס) ושג' לא ראה אותה אלא בניחתו; בעגל. המקור העיקרי לשגיאותיו של ג' באנאטו-מיה היה שנמצע מלעטוק בפתחת גופות-אדם והסתמך על ניתוחים בבע"ח (בכללם קופים), שמהם הקיש — לפעמים לפעמים שלא בצדק — על האדם. באנאטומיה השלים ג' את פיתוח תורת-העצמות; הוא

ג' והעולם הערבי. בתקופת כיבוש מצרים וסוריה בידי הערבים כבר נעשו כתבי ג' מעין כתבים קלאסיים, ותורתו נתפרשו כתורות הוגה שיטתי. כתבי שימשו חלק של מערכת הלימודים הגבוהים בכנסיות הנוצריות היוונית והסורית. במאה ה-9 ניתרגמו כמעט כל כתבי לערבית, הוא נתקבל בעולם האיסלאמי לא רק כסמכות עליונה ברפואה, אלא אף כהוגה-דעות. אנשי יה"ב הושפעו מהשקפתו של ג', שיש לבסס את המחקר הרפואי ואת דרכי-הרפוי על הנחות ושיקולים פילוסופיים. ספרו הגדול בתורת המופת המדעי-הגיוני $\text{De } \alpha\epsilon\rho\iota \alpha\pi\omicron\delta\epsilon\iota\kappa\epsilon\iota\varsigma$ = „על המופת“, לאט' De demonstratione, ערב' فی البرهان) היה ידוע לערבים הרבה יותר משהוא ידוע לנו, והיום נעשים נסיונות לשחזר את תכנו וצורתו המקוריים על-פי טכסטים ערביים שנתגלו בזמן האחרון. אולם ג' שאף גם לקביעת אורח-חיינו והתנהגותו המוסרית של הרופא על-פי עקרונות פילוסופיים. ורבים מחיבוריו נכתבו לשם מטרה חינוכית זו. מסתבר, שרופאים מוסלמים גדולים, כגון אלראזי ואבן סינא, הושפעו מדוגמתו של ג' בנסיונם לשלב רפואה ומחקר פילוסופי בדרך-חייהם. מספר עצום של חיבוריו הגדולים והקטנים של ג' היו ידועים לערבים כמעט בשלמותם. חנן אבן אסחאק (ע"ע) מעיד, שיותר מ-100 מפתבי ג' תורגמו לערבית ולסורית על-ידיו וע"י תלמידיו וחיבריו לעבודה — וזאת בתקופה שרק חיבורים בודדים של ג' היו ידועים למערב במקורם או בתרגום לאטיני.

מספר רב מחיבוריו של ג' בפילוסופיה וברפואה לא נודעו לנו אלא ממקורות ערביים, כגון: הספרים 9 (חלק ב') — 15 מהאנאטומיה; קונטרס הילוד בן שבעת החדשים; תורת-המידות (בתקציר); הקונטרס על הנסיון הרפואי; פארא-פראזה על „טימאיוס“ לאפלטון, התמצית השלמה היחידה של הדיאלוג, שהגיעה אלינו מן התקופה העתיקה. גם חקירת תרגומי חיבוריו הידועים לנו במקורם יש בה משום עניין רב ותועלת רבה לביסוס הטכסט היווני המקורי, וכן לצרכי עריכת מילון משווה של מונחי-רפואה.

ג' היה בין הראשונים בסופרי התקופה העתיקה, שהיו מסוגלים למידת-מה של אונייטיקטיוויות בגישתם הביקורתית לאמונה היהודית ולדת הנוצרית החדשה. עדויות לכך לא נשתמרו אף הן ברוכזן אלא במסורת הערבית, אולם אין ספק שהן עדיפות-אמת, המשקפות את דעתו השקולה של ג'. הוא מוצא פגם בעובדה — שלפי דברי פאולוס עצמו נראתה תמיד בעיני היוונים כאיוולת, — כי היהדות והנצרות סמוכות על האמונה ועל אמת שנתגלתה להן מפי הגבורה ושאינה נזקקת לא למופת מדעי ולא לשיטה משוכללת של תאולוגיה טבעית. לעומת זה הכיר ג' בערכו של המיתוס הנוצרי לקביעת התנהגותם המופתית של חסידי הדת החדשה.

M. Simon, *Sieben Bucher Anatomie des G.*, 1906; G. Bergsträsser, *Humain ibn Ishāq. Über d. syr. u. arab. G.-Übersetzungen*, 1925; M. Meyerhof, -J. Schacht, G., *Über d. medizinischen Namen*, 1931; R. Walzer, G., *On Medical Experience*, 1944, id., *New Light on G's Moral Philosophy* (The Class. Quart. VLIII), 1949, id., *G on Jews and Christians*, 1949; P. Kraus-R. Walzer, G., *Compendium Timaei Platonis*, 1951; S. Pines, *Razi critique de G* (Actes du 7e Congr. Intern. d'Hist. des Sciences), 1953.

ר. ול.

ג' בספרות העברית. כבר ר' יהודה הלוי ב„כוזרי“ מזכיר את ג' כמה פעמים (ד', ל"א; ה', ח'; ו, ובחתימת הספר) בין השאר הוא מזכיר את ס' „תועלת האיברים“, שנתגלה

קבע את המספר הנכון של חוליות עמוד-השדרה ותיאר את עצמות-הגולגולת וקווי-התחבורות. בתורת-השרירים תיאר ג' שרירים רבים לראשונה ונתן להם שמות, אשר רבים מהם נשארו בשימוש עד היום. — ג' נעשה אחד מאבות הפיסיו-לוגיה הניסויית ע"י ניסוייו בבהמות חיות; הוא ערך את ניסוייו בטומבי לפני קהל-מאזיניו ונתן בספריו תיאורים מדויקים של ניתוחיו. ג' היה הראשון שהוכיח, כי העורקים מובילים דם ולא אויר. הוא ניחש מציאות מעבר בין התי-פצלויות העורקים והוורידים („הם מעבירים אלה לאלה את הדם ואת הרוחות ע"י מעבר דק מאד שאינו נראה לעין“) וטבע בשבילו את המונח אנטומוזה; משום כך ראה הר"י (ע"ע) בג' את חלוץ ההכרה במחזור-הדם, לפחות במה שנוגע למחזור הקטן. עיקר תגליותיו של ג' בפיסיו-לוגיה שייכות למערכת-העצבים; הוא הבחין בין עצבי-תנועה ועצבי-תחושה והוכיח את איתור מרכזי התנועה והחישה בגוף-המוח עצמו. ולא בקרום-המוח, כפי שסבר אריסטו; הוא חקר את תוצאות כריתת חוט-השדרה במקומותיו השונים לאורך ולרוחב, כריתת שלמה וכריתת חדי-צדדית.

בכירורגיה עסק ג' רק בצעירותו, אבל הוא מזכיר את הטכניקה החשובה של קשירת כלי-הדם למניעת דמם, ואף דן בפרטים טכניים: הוא ממליץ על שימוש בחוטי פשתן קלטי הנמכרים בחנות מסוימת ברחוב מסויים ברומא. במיילדות לא עסק הרבה, ואף גרס את הדעה המשוב-שת, כי רחם-האשה מכיל שני חללים — הימני לעובר-זכר והשמאלי לעובר-נקבה. ג' הירבה לחדש ברפואה הסיסטמא-טית. תורת-התרופות שלו אינה מקורית, אבל מכילה חומר עצום. על שמו נקראים ברפואה התכשירים המופקים מעולם-הצמחים „תכשירים גאלניים“.

כתבי ג' לא הגיעו בבת-אחת לידיעת העולם הרפואי המער-בי. דווקא החשובים שבהם לא תורגמו ללאטינית אלא בתקופה מאוחרת. הספר הגדול והחשוב ביותר, „על תועלת חלקי גוף האדם“, תורגם רק בתחילת המאה ה-14 (ע"י ניקולאוס מ'רג'א, 1322); עם כל ליקויי מסמנת הופעת החיבור הזה בתר-גומו הלאטיני את התחלת הרפואה המדעית החדשה במערב.

הוצאה ראשונה של כתבי ג' בלאטינית הופיעה ב-1490 בוויניציאה, הוצאה ראשונה של הכתבים במקורם היווני — אף היא בוויניציאה ב-1525. ההוצאה השלמה (ביוונית ובת-ג' גם לאטיני) החשובה ביותר היא זו של קין (Kuhn) 22 כרכים, 1821—1833. תרגום צרפתי של הכתבים האנאטומיים והפיסיו-לוגיים ניתן ע"י דארנבר (Daremberg), 1854—1856. בהוצאה ביקורתית חדישה הוחל ב-1914 ע"י האקאדמיה הפרוסית למדעים (באו"ספ Corpus medicorum graecorum), אף היא לא הושלמה עד היום.

J. G. Ackermann (הקדמה להוצאת קין), 1821; L. Choulant *Handbuch der Bucherkunde für die ältere Medizin*, 1841; Ch. Daremberg, *Histoire des sciences médicales*, I, 207 ff., 1870; J. Zimmermann, *Material zur Würdigung G's*, 1902; Th. Meyer-Steinberg, *Ein Tag im Leben des G.*, 1913; F. Ullrich, *Die anatomische und vivisektionische Technik des G.*, 1919; M. Meyerhof, *Über echte und unechte Schriften G's* (Ber. d. Pr. Ak. d. Wiss. XXVIII), 1928; G. Bilancioni, *G.*, 1930; F. J. Cole, *A History of Comparative Anatomy*, 42 ff., 1944; Ch. Singer-C. Rabin, *A Prelude to Modern Science*, XXXVII ff., 1946; W. L. H. Duckworth, *Some Notes on G's Anatomy*, 1949; G. Sartori, *G. of Pergamon*, 1953; Ch. Singer, *G. on Anatomical Procedures* (Publ. of the Wellcome Historical Medical Museum, No. 7), in the press.

י. ה.

גלגלים, משפחה יהודית מסועפת, שמוצאה מספרד ושפניה ידועים מן המאה ה-15 ואילך באיטליה, תורכיה, סוריה וא"י. אחדים מבניה בלטו במאות ה-16 וה-17 בא"י כרבנים וכמחברים:

1. ר' אברהם ב"ר מרדכי ג', מחכמי הקבלה בצפת במחציתה השנייה של המאה ה-16; אחיו של (3), וכנראה למד תורה מפיו; תלמידו המובהק של ר' משה קורדובירו (ע"ע) בקבלה. ג' היה ידוע כמופלג בחסידות ובענווה וזכה לכינוי "הקדוש". ספריו הם: (א) ירח יקר, פירוש לזוהר (מצוי בכ"י עד שמות, פ' תרומה ק"מ, ב'); קיצור ממנו בשם "זהרי תמה" נעשה ע"י ר"א אזולאי ונדפס (ויניציאה ת"ט), פיוטר-קוב (תרמ"א). (ב) קינת סתרים, פירוש על מגילת איכה בדרך הקבלה (נדפס ע"י ר' יצחק גרשון בתוך הספר "קול בוכים", ויניציאה שמ"ט). (ג) זכות אבות, פירוש קבלי למסכת אבות (בתוך הספר בית אבות, בילגורי תרע"א). (ד) מנהגי חסידות, נתפרסם ע"י ש. שכטר, 1908. — חיד"א מוסר מפי השמעה, שג' בנה את הצר מירון, שבה ציון קברו של רשב"י ובנו ר' אלעזר.

ג. שלום, כתבי יד בקבלה, 102—104, 1930, S. Schech-ter, *Studies in Judaism*, II, 208—209, 273—275, 294—297, 1908, G. Scholem, *Bibliographia Kabbalistica*, 187—188, 1933.

2. ר' משה ב"ר יונתן ג' (1620/1), צפת — 1689, ירושלים), ראש רבני ירושלים בדורו, נתכנה בקיצור בשם "הרב המגן", ע"ש ספרו העיקרי "אלף המגן", שכולל אלף תשובות ועניינים (לא נדפס). נכדו של (3). למד תורה בצפת מפ"י ר' ברוך ברזילי, עבר לירושלים, היה לראש-הרבנים ועמד בראש "ישיבת בית יעקב"; ר' חזקיה די סילוה, בעל "פרי חדש", ר' ישראל יעקב האגני חתנו (אביו של ר' משה האגני) ור' אברהם יצחקי, רבה של ירושלים, היו מתלמידיו. הוא התקין תקנה בירושלים, ביחד עם שאר החכמים, שלא ישתמשו חכמי ירושלים בתואר רב (כדי שלא תהא שררה לת"ח אחד על חברו). בשנות תכ"ז—תכ"ח (1667—1668) יצא בשליחותה של ירושלים לערי תורכיה והונגאריה, ושהה בדרכו בקושטא, שאלוניקי, בלגראד ובודון. בתל"ג (1673) שוב נמצא בירושלים.

בשעת גאותה של התנועה השבתאית, נגרף ג' עמה. בשנת תכ"ח בא — יחד עם רבנים אחרים מירושלים — לעזה כדי לבקש את תיקון נפשו מנתן העזתי. בעניין יחסו לשבתי צבי העיד עליו תלמידו ר' אברהם יצחקי, שאמר: "אני לא הייתי מבזה לש"ץ אע"פ שלא הייתי מאמין בו, רק אחר שראיתי כתב-ידו שכתב לכאן לאחד שהיה מאמין בו וחתם עצמו אני הו"ה אלהיכם, היינו שכתב שם-הקדוש בכתביתו, אח"ז אני מתרים אותו בכל יום ויום".

מתיביריו נדפסו: "זבת השלמים", פשטים על התורה עם הגהות נכדו ר' משה האגני (אמשטרדאם, תס"ח); "קרנן חגיגה", דרשות לג' רגלים וחידושים על מסכת חגיגה ועל היד החזקה לרמב"ם (ויניציאה, תס"ד, תס"ט).

א. ל. פרומקין, תולדות חכמי ירושלים, ב', 56—60, 150, תרס"ח; א. מ. הברמן, קובץ על יד, ג', חוב' ב', 19, תש"א; א. יערי, שלחי ארץ-ישראל, 290—291, תשי"א; י. חשבי, ציצת נובל צבי לר' יעקב ששפורטש, 74—75, 1954.

3. ר' משה ב"ר מרדכי ג', תלמודי ומקובל. מגדולי החכמים המוסמכים בצפת במחציתה השנייה של המאה ה-16. נולד ברומא. אחיו של 1 (ע"י שם); היה מקורב לבני החבורה

לאירושה הנוצרית רק במאה ה-14. בספר "סדר הקבלה" להראב"ד (ע"ע אבן דאוד), שעומד בפתח ההיסטוריוגרפיה העברית (1161), נזכר ג' — בהתאם למציאות ההיסטורית — כבן-דורו של ר' יהודה הנשיא. מלבדו ומלבד היפוקראטס אין שום רופאים אחרים נזכרים ב"סדר הקבלה", ומכאן ראייה לחשיבות המיוחדת שייחס כותב-ההיסטוריה הקדום לג'. על ההתעניינות הרבה בג' מעידות גם האגדות והבדותות על ג' הנמצאות — על-יד ידיעות נכונות — בספרות העברית של יה"ב, למשל: שג' היה מזרע-ישראל (בפירוש עתיק על ס' יצירה, מועתק ע"י יעקב בן נסים). חכמי יה"ב היהודים עסקו הרבה בג' ולפעמים מתחו עליו ביקורת על אריכות-לשונו (פירוש ס' יצירה הנ"ל; "המבקש" לפאלקירה). אולם בין הרופאים היהודים של יה"ב זכה ג' לכבוד גדול. הרמב"ם אסף את דבריו. בספרי הקיצורים בהיותי מביא בו דברי גאלינוס בלשוננו (הקדמתו ל"פרקי משה"); ואילו על "פרקי משה" עצמם הוא אומר: "לקסטים מדבריו שהביא על דרך החיבורים ומדבריו שהיבר בפירושו כשפירש דברי אפוקרט". יחד עם זה היה הרמב"ם אחד מן המעטים בין רופאי-יה"ב שהעזו לחלוק על ג' בכמה פרטים רפואיים ולעמוד על שגיאותיו ("פרקי משה", פ' כ"ה), וכן עירער על דבריו על קדמות-העו"ל ועל משה רבנו. גם עמנואל הרומי מקנא את קנאת משה רבנו וקובע את מקומו של ג' בגיהנום: "שם גליאנוס ראש הרופאים, על אשר שלח יד לשונו לדבר במשה אדון הנביאים". עמדה דומה כלפי ג' נוקט ר' ידעיה הפניני (ע"ע) בכתב-ההתנצלות אשר שלח לרשב"א. אבל למרות הביקורת הנמתחת על ג' בענייני אמונות ודעות ע"י כמה מן המחברים היהודים של יה"ב, שולטת תורת ג' בכל הספרות הרפואית היהודית של תקופה זו עד כדי כך, שיריעת-מה במשנתו הרפואית של ג' היא תנאי הכרחי להבנת ספרות זו. המחברים היהודים בעיקרם לא שאבו את תורת ג' מן המקור היווני, כי אם מן התרגום הערבי של חנין אבן אסחאק (ע"ע).

התרגומים של חיבורי ג' לעברית תוארו ע"י שטיינשניידר: 1) פירוש מלאכה קטנה לפי חונין, תירגמו ר' שמואל אבן תיבון ב-1199; אותו הספר תורגם מן התרגום הלאטיני של ג' גרודוס מקרמונה ע"י הלל בן שמואל (סוף המאה ה-13) בשם ספר הטיגני. 2) ספר החללים והמקרים (= סימפטום-מים), מתרגומו של חונין, ע"י זרחיה בן שאלתיאל מלומא (סוף המאה ה-13). 3) על התרופות המורכבות (קאטאגני), גם הוא ע"י זרחיה. 4) ספר בחראן (על המשברים = קריסטיס), ע"י בוגיראק שלמה מברצלונה (המאה ה-14). 5) על הקזה, ע"י קלונימוס בן קלונימוס מארל (1308); תרגום שני ע"י אלמוני: ספר ההקזה של גידים. 6) בחקנא ובקולנג, גם הוא ע"י קלונימוס בן קלונימוס (1308); מתרגום עברי זה תורגם החיבור אח"כ ללאטינית. 7) ספר בהנהגת הנער הנכפה (אפ"ר לפסיה), ע"י אלמוני. 8) רוע מזג מתחלף, כנראה ע"י דוד בן אברהם קאשלארי מנרבונר ומזנפליר (1280—1337). 9) ספר הקצורים לאלפסנדריים, קובץ של 16 חיבורים קטנים של ג', התרגום מיוחס לקלונימוס בן קלונימוס, אך בכתבים אחרים נזכר שם המתרגם שמשון בן שלמה; התרגום הושלם ב-1322. — לעברית תורגמו גם כמה מן הספרים המיוחסים לג'.

D Kaufmann, *Die Sinne*, 1884, M. Steinschneider, *Die hebräischen Uebersetzungen des Mittelalters*, 650—657, 1893, J. Schacht—M. Meyerhof, *Maimonides against Galen on Philosophy and Cosmogony* (Bull. Faculty of Arts Univ. of Cairo, V, 1), 1939; על גלינוס; על גלגלים, 201, 1952. ורגליו העבריים: גלגלים ("הרפואה", מ"ג, 201, 1952).

יה. ל.

גֶ'לְסִיּוֹס (Gelasius), שם של שני אפיפיורים. (1) ג' א. אפיפיור ב-492—496. כיוצאו של קודמו פליכס III, ואחר-כך כאפיפיור, היה ממארגניה ומבססיה של הכנסייה הרומית-קתולית. ג' דגל בוכותה של הכנסייה הרומית להיות הפוסקת והקובעת בכל העניינים הנוגעים לדוגמאטיקה הנוצרית ונלחם נגד כיתות הפלגיאנים, הנסטוריאנים והמונר-פיסיטים (ע"ע). ג' שינה גם את חגיגת העדרים האלילי (Luper-calia) לחגה של מרים הקדושה (Candelora). — לג' מיחסים את ה-Sacramentarium Gelasianum — טעין תקנון על תפילות-הכנסייה שיש לאמרן בכל ימות-השנה, ואת "ההצהרה הגלסיאנית" (Decretum Gelasianum), שבה נקבעו הספריים של הברית הישנה והחדשה השייכים לקאנון של הכנסייה הנוצרית ובה נרשמו ספרים האסורים בקריאה למאמין. באותה ההצהרה מנוסחות גם ההשקפה על ריבונותה של הכנסייה הרומית על שאר הכנסיות, וכן התורה המדינית של שתי הרשויות הנפרדות, החילונית והדתית: לפי תורה זו האפיפיור כפוף למלך בעניינים חילוניים והמלך כפוף לאפיפיור בעניינים דתיים, ושתי הרשויות מקבלות את סמכותן ישיר מן האל, שקבע לכל אחת שטח-פעולה מסוים ונבדל מחברתה בהנהלת ענייני העולם הזה — תורה שהיתה רבת-השפעה ביה"ב.

Migne, *Patr. Lat.*, LXXIV, co. 1055-1244; *Liber Pontificalis* (éd. L. Duchesne), I, 1886; E. von Dobschütz, *Texte u. Untersuchungen*, IV, No. 38, 1912; *Histoire de L'Eglise*, IV, 304-305, 1945; מ. ה. בן-שמאי, ספר-האדם, תש"ט, 427-416.

(2) ג' 11 (ג'לְבִּי גֵ'אָטְנוֹ), אפיפיור ב-1118—גורש מרומא מיד אחרי שנבחר לאפיפיור, בשל המהומות שעוררה נגדו משפחת פראנגיפאני, ששלטה בעיר בתמיכתו של הקיסר הינריך V. ג' נמלט לצרפת ומת ב-1119 בקליני.

גֶ'לְפָגוֹס, אֵי-יִי (Galápagos), קבוצת איים וולקאניים בא-י קיינזס השקט, השייכת לאַקְוָדוֹר (ע"ע). הם נמצאים כ-1,100 ק"מ מערבית לחוף-אֶקוּאדוֹר, וקרה-משווה חוצה את קבוצת-האיים. הקבוצה מורכבת מאי גדול אחד — אֶלְבֶּמְרֵל (Albemarle) —, כ-17 איים בינוניים ומאות איים קטנים; הם מתרוממים עד לגובה של 1,700 מ'. השטח הכללי כ-7,600



א גלפגואלס — נקמת יוקאהינן (פוזיאון סורקו)

של ר' חיים ויטאל. ג' היה תלמידו של ר' יוסף קארו ונסמך על-ידו להוראה בהיותו בן כ"ב שנה (שרית ר"מ גאלנט, סי' קכ"ד). משנת ש"מ ואילך שימש אב"ד בצפת, כממלא-מקומו של ר' משה מטראני. ג' חי למעלה מ-90 שנה ומת. כנראה אחרי ש"ב (1612).

ספריו: א. תשובות, נדפסו רק בתלם (קכ"ד סימנים) ע"י בנו ר' ידיה, בצירוף חידושי (ויניציאה, שס"ח). ב. מפתח הזהר, מפתח על פסוקי-המקרא הגדרשים בזהר (לא שלם), ונכללו בו מקומות מהזהר שלא נדפסו (ויניציאה, שכ"ו). ג. קהלת יעקב, פירוש על קהלת על דרך הקבלה (קושטא, ש"ל; צפת, של"ח). מדרשותיו נדפסו בתוך הפירוש למגילת רות לעובדיה המון מברטנורא (ויניציאה, שמה).

מ. בניהו, "סיני", י"ז, ס"א, תשי"ד; G. Scholem, *Bibliothica kabbalistica*, 195, 1953.

ד. ת.

גֶ'לְנִיטִי, אֶבְרָהָם (נו' 1873, בודרום [אנאטוליה]), מלומד ומדינאי תורכיה-יהודי. תחילה שימש כמורה ומפקח בבתי-ספר יהודיים ותורכיים ברודוס ובאיזמיר, אח"כ יצא למצרים וערך שם בשנות 1905—1908 את העיתון הספאנולי "לה בארה" (La Vara) והשתתף בעיתונים וכתבי-עת ערביים, צרפתיים ותורכיים. הוא לחם בעריצותו של עבד אל-חמיד II ולמען הסתגלותה של היהדות התורכית למולדתה, תוך שמירה על זכויות עמו. בין השאר ניהל תעמולה נמרצת לשימוש בשפה התורכית ע"י היהודים, הוא עצמו כתב כמה מחקרים בתורכית, וביניהם גם אחדים העוסקים בתולדות היהודים. אחרי מהפכת התורכים הצעירים חזר ג' לקושטא ותמנה שם ב-1914 לפרופסור לשפות שמיות, ואח"כ לתולדות המזרח הקדמון, באוניברסיטה. ג' היה ציר באספה הלאומית התורכית הראשונה אחרי מלחמת-העולם I, וכן בבית-הנבחרים שנחננס בשנת 1943. פעולתו המדעית העיקרית היא בחקירת תולדות-היהודים בתורכיה. מחיבוריו: Don Joseph Nassi, 1913; Esther Kyra, 1926 (ע"י אלמליח), "תעודות רשמיות תורכיות", Documents officiels turcs concernant les Juifs de Turquie (תעודות רשמיות תורכיות), 1931—1953; Nouveaux documents sur Sabbetai Sevi (תעודות חדשות על שבתאי), 1935; Histoire des Juifs d'Anatolie (תולדות היהודים באנאטוליה), 1937—1948; Histoire Juifs d'Istanbul (תולדות יהודי קושטא), 1941.

א. אלמאליח, המרופסור אברהם גלנטי, תשי"ד ועם גיבליך גראפיה שלכה).

גֶ'לְוִי-קֶלְלֵה, אֶקְסֵלִי — Akseli Gallén-Kallela — (1865—1931), צייר וגראפיקן פיני. מ-1884 עד 1889 למד בפאריס. ג' הוא החשוב בנציגי הציור הפיני הלאומי. דרכו באמנות מוליכה מן הנאטוראליזם אל אימפרסיוניזם נאמן לטבע. דמויות-האדם שבתמונותיו, השאובות מן הספרות הפינית העממית והמסוגגנות בקווים רחבים, מזכירות לעתים קרובות את יצירותיו של הודלר (ע"ע). ג' צייר: דיוקנות, תמונות-הווי, פסקות, תהריטי אבן ועץ, רישומים לאריגים ועוד.

W. Hagelstam, A. G. K., 1904; O. Okkonen, *Die finnische Kunst*, 1943.

עלילת-דם ב-1796 נערכו פרעות-דמים ביהודי-ג'; עד 1810 ירד מספרם 12 בתי-אב. ב-1846 הֶעָנְקָה לקהילה היהודית הזכות לגבות מן הסוחרים היהודים מס בשיעור 1/100 מערך מהזורה-הסחורות שלהם. ב-1859 שוב אירעו פרעות בג', שבהן נשדדו בתים ונהרגו יהודים רבים. ב-1867 טבעו כדונבה ליד ג' אחדים מאלפי היהודים משוללי האזרחות מטעם הממשלה הרומנית, שגורשו מהארץ; המאורע עורר סערת-מחאות באירופה. ב-1893 גורשו האופים היהודים מג', לאחר שסירבו להפר את שביתה בני-אומנותם וחבריהם למפלגה. ב-1894 היה מספר היהודים בג' 14,500, ב-1910 — 14,000 (22% מכלל-האוכלוסייה), ב-1930 — 20,000 (19.7% מכלל-האוכלוסייה), בשנת 1942 — 13,000.

לפני מלחמת-העולם II היו בג' בית-כנסת גדול אחד, 23 בתי-כנסיות קטנים, גימנסיה, 2 בתי-ספר יסודיים לבנות ובית-ספר למלאכה, חברות-צדקה, בית יתומי-מלחמה. כן היו שם אגודה תרבותית-דתית ע"ש הרמב"ם, אגודה ציונית ע"ש תאודור הרצל, אירגון-הגוער „צעירי ציון", אגודת „תרבות"; בעיר היתה תנועה ציונית ערה. יהודי-ג' נרדפו קשה ע"י המשטר האנטישמי-פרו-נאצי בתקופת מלחמת-העולם II. היום אין בג', כנראה, יותר מ-6,000 יהודים.

Monografia Comunității Israelite din Galați, 1908; N. Iorga, Istoria comerțului rom., I-II, 1915—1925.

ק. ח. ב.

גַלְקְטוֹזָה (galactose), אחד הסכרים (ע"ש) הפשוטים, **הַכְסוֹזָה** ($C_6H_{12}O_6$), סטראואיזומר של הגלוקוזה (ע"ש). חג' מתגבשת מתמיסתה עם מולקולה אחת מיגבש, ניתכת ב-164°; מסיסותה במים כ-60% (ב-20°); פחות מתוקה מגלוקוזת. הסיבוב האופטי (עם מוטארטאציה ע"ש אופטית, פעילות): $(\alpha) +145^\circ \rightarrow +81^\circ \rightarrow (\beta) +54^\circ$. חג' החפשית אינה מצויה בטבע, אולם היא נפוצה מאד בתרכובותיה הסאכארידיות והגליקוזידיות. חג' היא אחת מאבני-הבניין של ספרי-החלב (ע"ש), של הטריאסאכאריד רא-פינוזה ושל הטטראסאכאריד סטאכיוזה ושל הרבה גליקוזידים (ע"ש) צמחיים; מג' בלבד בנויים פוליסאכארידים שונים (גאלאקטאנים), וכן היא משתתפת בבניין כמה פולי-סאכארידים מעורבים, בדרך-כלל מופיעה חג' בטבע רק בצורת-ים שלה; יוצא מכלל זה הוא האגראג'ר (ע"ש), שבו השרשרות הפוליסאכארידיות של שיירי-D-ג' (המאוסטרים בחומצה גפרייתית) מסתיימות בחוליה שהיא שייר של L-ג', עניין מיוחד יש במציאותה של חג' בתרכובות סופריות שומניות — צרברוזידים — ברקמת בעה"ח, בטחול וברקי-מת העצבים (ע"ש) — במעטה המיאלני של סיבי העצבים ההקפיים וביחוד במוח (מכאן שמם [cerebrum = מוח]). הצרברוזידים הם תרכובות גליקוזידיות של ג' עם הבסיס האורגאני ספינגוזין ועם חומצות-שומן; שיעורם במוח מגיע עד 2%. בהפרעות מסוימות של חילוף-החמרים (מחלת-גוֹשָׁה [Gaucher]) שיעור הצרברוזידים בגוף גדל, והם מצ-טברים בטחול.

ע"י חימצון נמרץ בחומצה חנקנית הופכת חג' לחומצת-הריר (חומצה מצוית, II), שהיא — שלא כחומצות הדו-קארבוֹכְסִיליות האנאלוגיות של שאר כל הסוכרים — מעוטת המסיסות במים. — בין השמרים מתסיסי הסוכרים יש מינים שאינם תוקפים את חג', אולם אורגאניזמי בעה"ח והאדם מנצלים אותה כחומר-מזון. בלוטת-החלב ביונקים מייצרת

קמ"ר; כ-1,300 תושבים (1950). האיים הזעירים אינם אלא ראשי הריגועש כביים, המתבלטים על פני שטח המים; בכמה מן האיים הגדולים יותר נמצאים 2—6 לועות וולקאני-ניים. רק באחדים מהם הורגשה פעילות וולקאנית בדורות האחרונים. מחמת זרם-פרו הקר, העובר בקירבתם, אקלימם של האיים הוא ממוגז ונוטה ליובש. החופים עניים בצמחיה, ורק צברים ושיחים קוצניים מכסים אותם. במורדות ההרים המקבלים גשמים מרובים יותר, התפתחה צמחית של אֶחוֹים ושל יער טרופי.

איירג' נתגלו ב-1535 ע"י הספן הספרדי תומאס דה בְּרֶלֶבֶרְגֵר, שמצא אותם לא-מיושבים. במאות ה-17—18 שימשו משפן ובסיס לשודדי-הים הבוקנירים (ע"ש), ומכאן השמות האנגרי-ליים של רוב האיים. ב-1832 סופחה קבוצת-האיים לאַקוואדור, שניסתה ליישבה, אולם מחמת חוסר מים ואדמה פורייה לא נתרבה הישוב. הערך הכלכלי של האיים הוא מועט; יצואם כולל קפה, עורות, גפרית.

איירג' קבעו פרק לעצמם בתלדות-הפילוגיה משום האופי המיוחד של עולם-החי שבהם, שהוא לא רק שונה מזה של היבשת המרוחקת אלא אף מיוחד לכל אי ואי. באירג' נמצאים צְבִירֵי-בשה ענקיים (שעל שמם הספרדי נקראים האיים), מינים אחרים של צבים, לטאות ענקיות, אריות-ים, 300 מינים של עופות-מים ועופות-יבשה אַנְדִימיים, מיני חרקים אַנְדִימיים. ייחודה של הסאונה של איירג' הופר על-ידי דְרִיִן (ע"ש), שביקר אותם במסעו ב-Beagle, ומהכרה זו החל עיסוקו בבעיית מוצא-המינים.

Ch. Darwin, *Voyage on the Beagle*, 1839; C. W. Beebe, *G.: World's End*, 1924; L. J. Chubb, *Geology of G.*, 1933.

ב.

גַלְצֵי (Galatz, Galați), עיר ברומניה הדרומית-מזרחית על הדנובה התחתית, בקירבת הגבול הסובייטי. 81,000 תושבים (1948); לפני מלחמת-העולם II היו בה כ-110,000 תושבים. העיר יושבת על הגדה השמאלית של הנהר, והיא נמל פנימי וממלדינג חשוב והבסיס העיקרי של צי-הדנובה הרומני. מיתקני-הנמל רבים ומשוכללים, הם כוללים רציפים, מזחים, ממגורות-תבואה ומחסני-קירור. העיר משמשת מרכז לשיווק של עצי-יער וחיטה במורד-הדנובה דרך הים השחור. בדרך האחרון נתפתחה בה גם תעשייה קלה. הכוללת מפעלי טַכְסִטִיל, נעליים, כלי-בית, כימיקאליים ומכו-נות, וכן בתי-זיקוק לגפס.

ג', שהיתה מעיקרה כפר-דייגים, נזכרת בסוף המאה 15 כעיר-שדה. במאה 17 היו בה כ-15,000 תושבים בני עמים שונים, והיא התחילה להתפתח כמרכז מסחרי. מ-1775 ואילך גברה בה השפעת אוסטריה ונתיישבו בה רבים מיוצאי גליציה ובוקובינה. ב-1836 הפך אותה מיהאי סטורזה נסיך מולדאוויה לנמל חפשי ודאג לפיתוחה. ב-1873 היו 60% מסחר-החוף של רומניה מרוכזים בג', אולם אחרי סיפוח דוברוג'ה לרד-מניה ב-1878 והתפתחותה של קונסטאנצה ירדה חשיבותה של ג'. במלחמת-העולם II, כשנסוגו הגרמנים מג' מפני הרוסים בקיץ 1944, העלו באש את הרובע המסחרי ואת מיתקני-הנמל.

לעלייתה הכלכלית והמסחרית של ג' תרמו הרבה בעל-מלאכה וסוחרים יהודים. קהילה יהודית בג' כבר היתה קיימת ב-1740. למתיישבים היהודים שהגיעו אליה מפולין והונגאריה ניתן מעמד של „נתינים ורים", בעקבותיה של

ב1352 מרדו בהם בני-ג' ונצטרפו לברית השוויצית, וע"י נצחונם בקרב-נפֶלס (Näfels) ב1388 השיגו את אי-תלותם בבית-האבסבורג וב1395— ע"י תשלום פיצויים כספיים— גם את אי-תלותם במנזר זקינגן. עבר רוב האוכלוסייה לרפורמאציה של צווינגלי; למיעוט הקאתולי הובטחו זכויות מינהל עצמי, ומעמד מיוחד זה נתקיים עד 1814. בתחילת המאה ה18 הונהגה בקאנטון תעשיית הכותנה, המעסיקה עד היום חלק גדול של האוכלוסייה.

החוקה הקיימת בג' ניתנה ב1887. קאנטון קטן זה שמר על צורת הדמוקרטיה הישירה ואינו מכיר מוסד מחוקק נבחר. סמכות החקיקה נמצאת בידי אספת כל קהל-האזרחים (Landgemeinde), המתכנסים אחת לשנה בכיכר-השוק של בירת הקאנטון, מצביעים על חוקים ובחרים את ממשלתם.

G. Heer, *Geschichte d Landes G.*, 1898—1903; *Neuere Glarner Geschichte*, 1903—1912, G. Turer, *Kultur d. alten Landes G.*, 1936; M. Jenny-Kappers, *Der Kanton G.*, 1939; E. F. J. Muller, *Das Simultaneum an d Kirche in G.*, 1945; B. Becher, *Die Glarner Landgemeinde*, 1952.

גֶלְרֵט, פְּרִיסְמִין פִּירְכְּמֵנְט — Christian Furchtegott — Gellert (1715, איניכן, סאכסוניה — 1769, ליפציג), משורר גרמני. מ1751 היה פרופסור לתורת-השיר ולקטוריקה באוניברסיטה של ליפציג, ובין תלמידיו היה גתה. ג' היה מושרש ברעיונות המוסריים של תקופת-ההשכלה; הדתיות שלו, שהיה בה משום צירוף של פיתום עם שכלתנות, באה לידי ביטוי גם בקומדיה Die Betschwestern («האחיות הצלייניות»), 1745. סיפוריו ומשליו (Fabeln und Erzählungen, 1748), בחרוזים, היו אהובים על כל שכבות האוכ-

את הג', כנראה, מסוכר-הדם שהוא גלוקוזה, וסוכר-החלב הנקלט כמזון חוזר ונהפך באורגאניזם לגלוקוזה בדם.

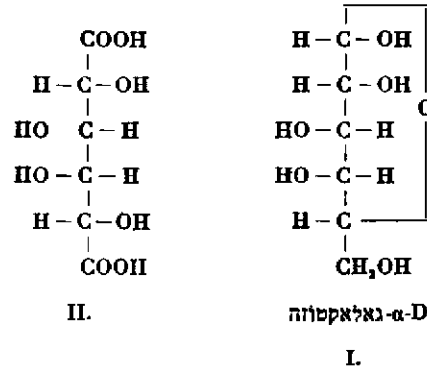

ל .

גֶלְקָטִיזֶן, גֶלְהָ — Gala Galaction — (נר' 1879), שמו דוכסי וסופר רומני, מחסידי אה"ע. חיבר נובלות וסיפורים על מוטיומים מוסריים; סגנון הפרוזה שלו מזכיר את לשון המקרא. ב1927 תירגם לרומנית את התנ"ך ואת הברית החד-שה מעברית ומיוונית; ב1934 פירסם את שיר השירים בתרגום חדש. ג' היה קשור בקשרי ידידות עם רבנים ומש-כילים יהודים והירצה הרצאות על נושאים היסטוריים וספ-רותיים באגודות-תרבות יהודיות ובתי-כנסיות. שנים רבות השתתף בכה"ע הציוני "Mântuirea" («הגאולה»), שבו פירסם מאמרים על מוסדות, הגים ומנהגים עבריים וכן סיפורים על נושאים דתיים-מוסריים. על יחסו החיובי ליהודים שמר אף בימי המש-טר הפאשיסטי של שנות 1940—1944.

גֶלְרוֹס (Glarus), קאנטון במרכז המזרחי של שניץ (ע"ע). 676 קמ"ר, 37,700 תושבים (1950), דוברי גרמנית, 68% פר-טסטאנטים. הקאנטון נמצא בעמק מוקף הרים משלושה צדדים ופתוח רק לצד צפון; דרכו זורם נהר לינת (Linth). שיאי ההרים, העוטרים את העמק ומתרוממים עד לגובה של 3,600 מ', מכוסים קרחונים. בהתאם לאופי ההררי של הקאנטון, אין החקלאות בו מפותחת, והיא מצטמצמת בגידול-בקר בשטחי-המרעה שבמורדות-ההרים. הכל-פלה מתרכזת בתעשיות של כותנה, משי, צמר ובירה.

בירת הקאנטון, גֶלְרוֹס, יושבת על הלינת לרגלי ההר פֹּרְדֶּרְגֶּלְנִיש (2,330 מ'); 6,000 תושבים. בעיר כנסיה גותית, בנייני ממשלה ומוזיאון.

היסטוריה. תחומה של ג' היה בתקופה העתיקה מיושב רטו-רומנים והשתייך לפרו-בינציה הרומאית רטיה. במאה ה6 הת-יישבו שם האלמנים וקיבלו את הנצרות. עד המאה ה13 היה העמק כפוף למרותו של מנזר-זקינגן. מ1288 ניהלו ההאבס-בורגים את השיפוט והאדמיניסטרציה.



מסכה קהל-האזרחים (Landgemeinde) בנלארוס ברסע — הירפורקנלאריניש

אחת מכילה מספר קשקשים (חפים) שבחיקם יושב פרח. כל פרח עשוי 3 אבקנים ועלי אחד בעל 3 עמודי-עלי. הפריחה חלה בעיקר בקיץ, וההאבקה נעשית ע"י הרוח. הפרי הוא גרגר זעיר. ג'הפאפירוס דורש לקימו הצפה של מים במשך חדשים אחדים. גידולו מהיר, ומתוך קנה-שורש אחד צומחים

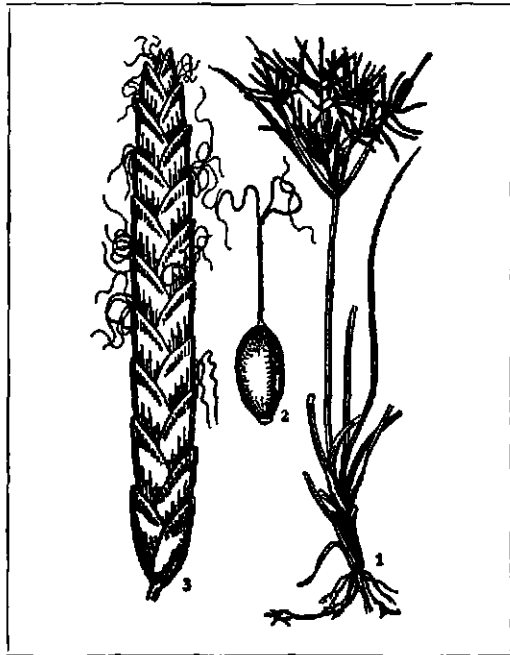

1. פראה כפלי; 2. עלי בעל עמודי-עלי ארוך ושלוש עלקות; 3. שיבלית

עשרות קנים במשך שנה אחת. שרשיו מגיעים לאורך של 40—60 ס"מ. קניו מכילים רקמת-איורור רחבה מאד, המעבירה חמצן מהחלקים שמעל לפני האדמה לחלקים השקועים במים או בביצה. בביצת-החולה היו הערבים משתמשים בקניו לתעשיית מחצלאות, סלים וחבלים; שימוש זה ידוע לנו גם מן הקדמונים. בזמן האחרון מנסים לנצל את הצמח לתעשיית-נייר.

הג' התרבותי (*C. alternifolius*) מגודל בברכות ובשפוח מקואות-מים בשל תפוחתו היפה. ג'הפאקעים (*C. rotundus*) גדל כעשב רע במים בשדות-השלחין; הוא אחד



נוסאיהפפירוס כביצת-החולה (במים) — הניספיה הלכנה

לוסיה הגרמנית; הם קלים, מבדחים ופשוטים בצורתם. הוא היה המשורר הגרמני היחיד שפרידריך הגדול החשיבו. הרומאן שלו *Die schwedische Gräfin von G.* (הרוזנת השוודית פון ג.) הוא סיפור-המשפחה הראשון בשפה הגרמנית. כמה משיריו הדתיים (*Geistliche Oden und Lie-* der, 1757) שימשו טכסטים לשירים של בטהובן. ג' בא בחילוף-מכתבים עם אנשים רבים, ומכתבים אלה יש בהם חשיבות גדולה להכרת המצב הרוחני בזמנו. — כל כתביו הופיעו אחרי מותו ב10 כרכים (1769—1774); הוצאות חדשות של כתבים נבחרים יצאו ב1890 ו1910, מכתביו — ב1921.

E. Michael, *Chr. F. G.*, 1917; K. May, *Das Weltbild in G.'s Dichtung*, 1928; M. Durach, *Chr. F. G.*, 1938.

גלריום, גלריוס ולריוס מקסימינוס — Gaius Galerius

— Valerius Maximianus — קיסר רומאי (305—311). יליד סארדיקה (היא סופיה) שבתראקיה, היה בצעירותו רוזה ואחר-כך חייל. ב293 לסה"ג נתמנה „קיסר“, דא סגן של דיוקלטינוס (ע"ע), יחד עם מינויו של קונסטאנטיוס כסגנו („קיסר“) של מאכסימיאנוס; ג' נשא את בתו של דיוקלטיאנוס, ואלריה, וקיבל את השלטון על איליריה וצפון אסיה הקטנה. כשרונו היה בעיקר צבאי; הוא הדף את התקפות הגרמנים על קורהנובה והיכה את נארטס מלך פרס, שפלש לתחומי האימפריה במזרח, התחזר לשלטון רומא את ארם-נהריים ואת ארמניה (298). ב305, כשהתפטר דיוקלטיאנוס מכהונתו, עלה ג' להיות „אוגוסטוס“ במזרח, ובו בזמן בא קונסטאנטיוס במקום מאכסימיאנוס במערב; ג' הצליח להשיג את מינוים של מועמדיו לתפקידי „קיסרים“, אולם ב306 אחרי מות קונסטאנטיוס הועלה בנו קונסטנטינוס (ע"ע) לקיסר-המערב על-ידי הצבא שבבריטניה, וג' נאלץ להכיר בו. מכאן ואילך היה ג' מסובך במאבק הפוליטי והצבאי עם הטוענים לכסא הקיסרות; הוא מת ב311 מבלי שהצליח להביא לידי הכרעה במאבק על השלטון. — ג' היה אריב מובהק של הנצרות, והשפעתו על דיוקלטיאנוס היתה מן הגורמים לחידוש הרדיפות על הגוצרים, שג' המשיך בהן במזרח גם לאחר שהוסקו במערב ב306. אולם זמן מועט לפני מותו נאלץ לתת את הסכמתו לצו-הסובלנות, שהוצא ב311 בשמו ובשם שוחפיו לשלטון, קונסטאנטיוס וליקיי-ניוס. — הסופרים הנוצרים מרבים לספר בגנותו.

גמא (Cyperus), סוג של צמחים ממשפחת

הגמאיים (ע"ע); כ400 מינים, הגדלים בעיקר בבת-גידול לחים באיזורים חמים וחת-טרופיים. המין ג'הפפירוס (*C. papyrus*) חשוב מבחינה היסטורית כמקור הראשון לחומר מעין הנייר בתקופה העתיקה (ע"ע פפירוס). צמח זה נפוץ מאד בביצות ובגדות-נהרות של אפריקה הטרופית. בא"י תופס הוא שטח של אלפי דונאמים בביצת-החולה; הוא מצוי גם בסיציליה המזרחית. יש סבורים, שכל הגידולי לים שמחוץ לאפריקה הטרופית הם גידולים מלאכותיים, שהובאו ע"י האדם. ג'הפאפירוס הוא עשב רב-שנתי גבוה (עד 4—5 מ'), בעל קנה עבה וירוק, המסתיים בתפרחת דמויית-סוכך. הפרחים ערוכים שבלילית, וכל

הצמחים הטרדניים ביותר בארצות הטרופיות התת-טרופיות, גם בא"י; עדיין לא נמצאו אמצעים יעילים להדברתו. מ. ז.

צִיפֵּרָאִים (Cyperaceae), משפחת צמחים חד-פסיגיים מסדרת הגמאניים. עשבים חדי או רבי-שנתיים, בעלי גבעול לים אטומים; העלים דמויי-סרגל ערוכים לרוב בשלושה טורים; הפרחים ירוקים, זעירים וערוכים בסוככים מרובים או בקרקפות; הפרחים אנדרוגיניים או חד-מיניים; מספר האבקנים עפ"ר 3. עטיף-הפרח מנוון מאד ועשוי בצורת קשקשים או זיפים. הפרי גרגיר בעל זרע אחד, וקליפת הזרע אינה מעורה בקליפת הפרי; העובר קטן וצמוד לבסיס האנדוז-ספרם. הג' דומים במראם החיצוני לדגניים (ע"ע), אולם קרובים יותר לזששניים (ע"ע).

משפחת הג' גדולה: היא מונה כ-70 סוגים וקרוב ל-3,200 מינים, שהם נפוצים בכל העולם, ובעיקר באזורים הממוזגים-חמים של שני חצי-הכדור. הג' גדלים לרוב בבתי-גידול לחים (ביצות, גדות-נחלים) ותופסים מקום חשוב בצומח של הקנה והסוף. מחלקים אותם ל-3 תת-משפחות: 1) אגמוניים, 2) Rhynchosporaceae, 3) כריכיים; מבחינת המבנה התפ-רחת הראשונה היא הפרימיטיבית והאחרונה המפותחת ביותר. — מבחינה כלכלית אין לג' ערך רב. עם הסוגים החשובים ביותר של הג' נמנים: הגמא (ע"ע), האגמון (ע"ע), הכריד (ע"ע).

ג'מאל אלרין אלפנאני, קהמד אן צפדר — جمال الدين الافغاني — 1839, אסעדאבאד [אפגאניסטאן] — 1897, קושטא. ממניחי היסוד לתנועות-השיחרור בארצות האיסלאם ומחולל רעיון הפאנאיסלאמיות. נתחנך בפאבול ובפרס; בתזו רכש לו השכלה אירופית וידיעת האנגלית. אחרי עליה-לרגל למכה חזר לאפגאניסטאן ונעשה ראש-הממשלה של מחמד אעזם. עם עליית שיר עלי לכסא-המלוכה, עזב (1869) ג' את הארץ ועבר דרך מצרים לקושטא (1870); שם הרצה על דעותיו במסגדים הגדולים. לאחר שגורש מתורכיה, חזר לקאהיר והלהיב את הדור הצעיר למלחמה בעריצות ובשלטון הזרים; השפעתו ניכרת במרידת עראבי פאשא ב-1881. ג' עצמו גורש ממצרים כבר ב-1879 וחי חיי גולה בהודו. ומ-1882 בפאריס, שם הוציא לאור את השבועון האנטי-בריטי "אלעזרה אלוקא" ("הקשר האמיתי"). שעורר רושם רב בעולם האיסלאם. מאמריו בעיתונות הצרפתית וויכוחו עם ארנסט רנן (ע"ע) על כשרו של האיסלאם לסגל לעצמו את המדע המודרני עשו אותו לדובר האיסלאם בפני הממשלות והחברה באירופה. מפאריס הלך לרוסיה ובילה שם 4 שנים במוסקוה ובפטרבורג עד שחזר ב-1889 לפאריס. משם הוזמן ע"י השאה לפרס; אולם דעותיו המהפכניות הביאו לידי גירושו מן הארץ (1891). מלונדון התחיל בהעמולה נמרצת נגד מסירת זכויות בכלכלה הפרסית לידי הברי-טים — מצד אחד, ונגד העריצות של הממשלה הפרסית — מצד שני. אחד מתלמידיו רצח את השאה ב-1896, והשפעתו של ג' הביאה לידי המהפכה הפרסית ב-1906—1909. ב-1892 הוזמן שנית לקושטא ע"י עבד אלחמיד II; שם ישב עד מותו, ושם יצאה השראתו על תנועת התורפים הצעירים. פעולתו הפוליטית והחינוכית באה לידי ביטוי נמרץ בספרו "אלרד על אלדהריין" ("סתירת דברי המאטריאליסטים" — נכתב פרסית; תורגם לערבית ב-1885, לצרפתית

(1942). בחיבורו ההיסטורי "פתאב תהמת אלביאן פי תאריח' אלפנאן" ("ספר השלמת ההסברה בתולדות האפגאנים", 1901), במאמריו ובנאומיו הרבים, ואולי עוד יותר באישיותו. תכניתו היתה לרחות את ההשפעה האירופית בכל הדרכים, אפילו תוך שימוש ברצח הפוליטי, לעורר את הכרתם הלא-מית והדתית של המוסלמים ע"י הרחבת החינוך, טישטוש הניגודים בין הסונים והשיעים הסתגלות האיסלאם, הדת הנבונה ביותר, למסיבות הזמן, ולנצל את ההתעוררות לשם איחוד מדיני של ארצות האיסלאם תחת הליפה אחד. רעיו-נות אלה הם שמשכו אל ג' את לב עבד אלחמיד. — תלמידיו של ג' מחמד עבדה ומחמד רשיד רדא המשיכו במפעלו עד היום.

E. G. Browne, *The Persian Revolution*, 1910; C. C. Adams, *Islam and Modernism in Egypt*, 1933. H. A. R. Gibb, *Modern Trends in Islam*, 1947; J. M. Landau, *Al-A's Pan-Islamic Project* (Islamic Culture, XXVI), 1952; id., *Parliaments and Parties in Egypt*, 1953. י. ס. ל. - ס. ב.

ג'מאל פאשא, אַחְמֵד — احمد جمال پاشا, Ahmed Cemal Pasa — 1872, קושטא — 1922, טיפליס), מצביא ומדינאי תורכי. למד באקאדמיה הצבאית בקושטא, שירת בתורכיה האירופית הצטרף לתנועת "אחדות וקידמה", שחוללה את מהפכת 1908—1909. נתמנה למושל סקוטארי ואח"כ למושל כללי של אדנה ושל בגדאד. במלחמת-הנבאלקאן הראשונה (1912) השתתף כמפקד-דייוויזיה. אחרי ההפיכה שחוללה מפלגת "אחדות וקידמה" ביאנואר 1913, קיבל עליו את התפקיד של מושל צבאי בקושטא ודיכא כל אופוזיציה פוליטית ביד חזקה. יחד עם טלעת בי (ע"ע) ואנוך פאשא (ע"ע) היה מן השלישיה ששלטה למעשה שלטון דיקטטורי במשך שש השנים האחרונות של קיום האימפריה העותמאנית. זמן מה שימש מפקד הגייס הראשון ומיניסטר העבודות הציבוריות; בראשית 1914 קיבל את תיק הצי בממשלה. אחרי כניסת תורכיה למלחמת-העולם I נתמנה למפקד הגייס הרביעי בסוריה. מסעו הנחפו נגד תעלת-סואץ בראשית 1915 נסתיים בכשלון חרוץ. כשלוש שנים שלט בסוריה ובא"י כמושל עצמאי כמעט; מפקדתו היתה למשך תקופה מסוימת בירושלים. באוכלוסיה הבלתי-תורפית — יהודים וערבים, שחשד בהם בבגידה ובאירגון תנועות-מתחרת לאומיות — נהג באכזריות רבה; רבים הוצאו להורג, נכלאו או הוגלו. עם זאת ניסה ג', בעזרת מומחים אירופיים, לשפר את התחבורה ע"י בניית רכבות וסלילת כבישים, להרחיב את רשת החינוך ולבצע כמה מפעלים חקלאיים ואחרים (וע"ע ארץ-ישראל, היסטוריה). בעקבות מפלות התורפים בא"י החזר ג' לקושטא (סוף 1917). אחרי מפלת תורכיה ברח לאירופה. ב-1920 יצא בראש משלחת תורפית לאפגאניסטאן לשם אירגון הצבא האפגאני. בקאבול רכש השפעה גדולה. אך ב-1922 נאלץ לעזוב את הארץ. זמן קצר עשה בפאריס ובברלין; משם נסע לרוסיה ונרצח בטיפליס ע"י אלמוני.

A. Dj Pasha, *Memories of a Turkish Statesman*, 1913—1919, 1922; H. Morgenthau, *Secrets of the Bosphorus*, 1919; Liman von Sanders, *Fünf Jahre Türkei*, 1920; Fahih Rifki Atay, *Zeytindagi*, 1938. א. הד

ג'מבולוגיה — Giambologna — או ג'ובני דה בולוגניה Giovanni da Bologna — 1529, דואה [פלאנדריה] — 1608, פירנצה), פסל פלאמיאטלקי. למד תחילה



לאון גמבטה

משפטים בפאריס ונעשה שם בשנת 1859 עורך-דין. נתקרב למנהיגי האופוזיציה הליבראלית, ביניהם לאדולף פּרמיה (ע"ע), ונתפרסם ע"י הופעותיו כסניגור על נאשמים מטעמים פוליטיים. במאי 1869 נבחר כציר לאסיפה המחוקקת, ושם התקיף את המשטר הקיסרי שנוא-נפשו ופעל למען איחודו של השמאל הרפובליקאני. כאשר נידונה ב-1870 שאלת המלחמה עם פרוסיה היה ג' בין המוהירים מפני צעדים נחפזים, אולם משהוכרזה המלחמה הצביע בעד אישור התקציב ופעל במסירות וקנאות למען הניצחון. אחרי מסלת סדאן היה זה ג' אשר הכריז על הקמת הרפובליקה, ובממשלת ההגנה הלאומית נתמנה למיניסטר לענייני-פנים. ב-7 באוקי-טובר 1870 עזב ג' בכדור-מעופף את פאריס המוקפת גרמנים, הצטרף לוועדה הממשלתית שישבה בטור ונטל לידיו גם את תיק-המלחמה, ג', הצעיר בחברי הממשלה הזמנית, נעשה מושלה-בפועל של צרפת; יריביו הפוליטיים האשימוהו את"כ — ללא הצדקה — בממשל דיקטטורי. ג' עשה מאמץ אדיר להגנתה ולהצלתה של המולדת השרוייה בסכנה. הוא הפיח בעם אכול-היאוש תקווה חדשה ורצון להלחם, הכריז על גיוס כללי וכיצע אותה, אירגן גייסות חדשים מדרום, מצפון וממערב לפאריס, ציידם ושלח אותם לבוא לעזרת הבירה הנצורה, על מנת לפרוץ את ההסגר וגרמני תוך פעולה מתואמת עם חיל-המצב אשר בעיר. מאמצים אלה נסתיימו בכשלון, אולם מאבקי-הגבורה שניהל ג' הציל את כבודה ואת גאוותה של צרפת. ג' התנגד למר"מ עם ביסמארק בדבר כניעה ושבתת-נשק, ומשלא הצליח בזאת — התפטר מן הממשלה. כציר לאסיפה הלאומית בבורדו התנגד למסירת אלזאס ולורן לגרמניה וכאות-מחאה התפטר מן הפארלאמנט ויצא לספרד. כשחזר אחרי חדשים מספר נבחר שנית לאסיפה הלאומית ולחם בה ומחוצה לה למען ביסוס הרפובליקה, והחוקה הרפובליקאנית נתקבלה ב-1875 בעיקר הודות לפעור-לחו. אח"כ המשיך ג' במאמציו לאיחוד כל מפלגות השמאל כדי להבטיח לארץ משטר דמוקרטי וכדי לסכל את תכניו-תיהם של המונארכיסטים והקלריקאלים להפיכת המשטר;

מאמני מולדתו; ב-1554 נסע לרומא; ב-1556 היה בפירנצה וב-1559 נכנס לשירותם של הדוכסים לבית-מדיצי' המשויך בתפקיד זה עד מותו, אך פעל גם עפ"י הזמנות מטעם הצרות-נסיכים איטלקיות אחרות, שהיו קופצות על יצירי-תיו; הקיסר רודולף II העלה אותו ב-1588 למעמד אציל.

ג' עבד בברונזה ובשיש. בשנות-חייו המאוחרות נעזר בעבודתו ע"י תלמידים רבים, שהיו לעתים קרובות המשלי-מים את עבודותיו, ומכל מקום היתה יציקת הברונזה נעשית כמעט תמיד על ידיהם. ג' יצר פסלים מרובים, גדולים, וביחוד — בהתאם ל-
טעם דורו — זעירים; הם מתארים בעיקר דמויות מן המיתולוגיה גיה וההיסטוריה העתיקה ורק מעט דמויות נוצריות ומראות-הווה. המפורסמת שבעבודתו תיו אלו היא מר-קוריוס שליח-האגלים (ברונזה), 1564 או 1567.



ג'מבולוניה: מרקוריוס פסל-ברונזה בארטוביארניו בפירנצה (1564 או 1567)

יצירתו של ג' היא בבחינת מעבר בין אמנות-הרנסאנס ואמנות-הבארוק, ככל בני-דורו היה אף הוא מושפע ממיקל-אנג'לו; בכמה מפסליו, בעיקר בפסלי-הברונזה והזעירים, נעשית אמנותו מאג'ריסטית. היסוד הרנסאנסי בייצירתו בא לידי ביטוי ברושם הסטאטי שער שות דמויותיו, עם כל התנועה שבאבריהן (אפילו מרקוריוס הפורח), ובליכוד הקומפוזיציה שבקבוצות הפסלים. היסוד הבארוקי ניכר בתנועות הנרגשות שבדמויותיו ובהבעתן התיאטראלית. — ג' הפלאמי נסתגל במהרה לרוח אמנותה של ארץ-מגוריו; הרעיון להפוך סלע בגני-מדיצי' בפראטור-לינו, המתנוסס מעל לברכה בגובה של 32 מ', לפסל „אפנינוס" או „יופיטר פלוביוס", אפייני הוא לרוח האיטלקית של המאה ה-16. אולם מצויים ביצירתו אף קווים ראליסטיים, בעיקר בפסליו הזעירים, שהם אפייניים לאמנות של ארץ מולדתו.

A. Desjardins, *Vie et œuvre de J. B.*, 1901/2; P. Patrizi, *H. G.*, 1905; P. de Bouchaud, *J. de B.*, 1906; W. Bode, *G. B. und seine Thätigkeit als Bildner von Kleinbronzen*, (Kunst und Künstler, IX/XII), 1921; W. Gramberg, *G. da B.*, 1936.

פ. ש.

גמבטה, לאון — Léon Gambetta — (1838, קאור [Cahors], דרום-צרפת — 1882, פאריס), מדינאי צרפתי. בן לחנווני יליד ג'ובנה האיטלקית ולאם צרפתיה (לדעה על מוצא יהודי של המשפחה אין הוכחות). בילדותו איבד את עינו הימנית, ומחלה קשה מוטטה את בריאותו לכל ימי חייו; אולם במרצו התגבר על מכשולים אלה. הוא למד

הכלכלה מושתתת בעיקר על גידול אגוזי-אדמה, שהם מהווים כ-80% מן היצוא; יתר סחורות-היצוא — זרעי דקל-השמן, עורות, דונגידבורים, תבואות-המזון המקומיות הן דוחן, אורז ותיירס. השלטונות מטפחים גידול אגוזי-אדמה, שלשמו באים מדי שנה בשנה בעונת העבודה רבבות פועלים מן השטחים הצרפתיים והפורטוגיזיים הסמוכים, וכן נתיישובו בג' אלפי אריסים וחוכרים משם. סחר-החוץ (1952): יבוא 3.9 מיליון ל"ש; יצוא 4.2 מיליון ל"ש. — התושבים הם כושים סודאניים משבטי מאנדינגו, פולה וג'לוף; ריבם מוסלמים ומיעוטם עובדי-אלילים. הישוב האירופי מונה כ-300 איש, בעיקר פקידים ומנהלי-עבודה. עיר-הבירה היא צאת-הרסט (Bathurst); כ-27,000 תושבים.

חופה של ג' ושפך-הנהר נתגלו ע"י הפורטוגיזים ב-1455. ב-1588 הקימו האנגלים בשפך-הנהר תחנת-מסחר. באתחורסט נוסדה ב-1816. איזור החוף היה מושבה בריטית מ-1843. איזור מעלה-הנהר — ארץ-חסות, שגבולותיה כלפי תחום-השלטון הצרפתי נקבעו ב-1902. מ-1946 אוחדו שני השטחים בידיהם של מושל אחד ואדמיניסטרציה אחת.

R. Hardinge, *G. and Beyond*, 1934; J. M. Gray, *A History of the G.*, 1940; Lady Southorn, *The G.*, 1952.

גִּמְבּוּמְיָה, הפרעתי-דיבור, שבה הדובר נעצר ונעכב בשטף-דיבורו בביטויין של הברות מסוימות, או חוזר על-כרחו כמה פעמים על הברה אחת; מן השכיחות הידועות ביותר בהפרעות-הדיבור. — מספר המגממים בארצות שונות נאמד ב-2%—1. ליקוי זה נפוץ בעיקר במין הזכר: היחס בין זכרים לנקבות במבוגרים הוא כ-4 ל-1. בין ילדים — כ-8 ל-10. ב-85% מן המגממים מתפתח הליקוי בתקופת הילדות, לפני גיל 8. — לא כל הפרעה בשטף-הדיבור היא ג'. כ-80% הילדים בגיל של 3—5 מגלים סימנים של חזרה על הברות ושל הפסקות וקצב פגום בדיבור, ואין זה מביא להתפתחות של ג' ממש. חלקו של הגורם התורשתי בהתפתחות הג' עדיין שנוי במחלוקת; לפי נתונים סטטיסטיים נמצאו ל-33% מבין הילדים המגממים בני-משפחה שלקו באותה הפרעה. את הדעות בדבר מהות הג' והסיבות להתפתחותו אפשר לגבש בשלוש מגמות עיקריות:

1) הג' נגרם ע"י סיבה אורגנית — אי-קביעת הצד השולט במוח (ע"ע אֶפְסִיָה). לפי דעה זו מתפתח הג' ברוב המקרים באיטרים, אשר כמו עליהם את השימוש בדי-ימין, או בבני-אדם שלא הצליחו לקבוע לעצמם עדיפות של צד אחד. יש סבורים, כי הג' נגרם ע"י אי-סדירות באותו חלק של מערכת-העצבים המרכזית שהוא המזרים את האימפולסים העצביים אל שרירי איברי-הדיבור.

2) הג' כפסיכו־נורוזה, המתפתחת בילדים בעלי נטיה לרגשנות יתרה ואי-יציבות נפשית. מצדדי התורה „הנפשית“ רואים את הג' כתופעת-פחד, המביאה לידי תגובה של יתר-מתח חששנית, מתוך צפייה לדיבור מופרע ומאמץ להימנע מתוצאותיו הבלתי-רצויות. מסתבר, שכל דיבור בראשיתו איננו שוטף, ושגם בילד הנורמאלי בגיל של 2—6 מופיעים על כל 1,000 מלים בממוצע כ-45 מקרים של חזרות, של היסוסים והפסקות בדיבור. הג' עלול להיקבע בילד כנזוג נלמד מחמת התגובות המזיקות של הסביבה. תשומת-לבו של הילד מופנית אל אי-השטף שבדיבורו כאל תופעה בלתי רצויה ופגומה בעיני הוריו, חבריו למשחק וכו', ועי"כ מושרות דאגה ומעקה בנפשו לאורך-ימים. הקצדה מצד ההורים לשלמות

את האויב הראשי ראה בקלריקאליום. לזכותו יש לוקוף את הכשלת נסיון הרֶאָקציה להחזיר את המלוכה על כנה בשנת 1877.

אחרי שהתפטר מאק־מאון מן הנשיאות (1879), סירב ג' להיות מועמד לתפקיד זה, ותמך יחד עם כל המחנה הרפובליקאני בג'וי (ע"ע); ג' עצמו נבחר לנשיא בית-הנבחרים וירר ועדת-הכספים. במדיניות-הפנים לחם ג' על חינוך-חובה חילוני וחפשי. במדיניות-החוץ היתה מגמתו ההכנה וההכשרה הנהירה והמאופקת של צרפת לחידוש ההתמחדות עם גרמניה („לחשוב על כך תדיר, ולא לדבר על כך כלל“). — על אף ההערצה שהעריצוהו ההמונים קמו לו מתנגדים אף בחוגי מקורביו; מהם שהתרעמו עליו על שונח את אורה-הייו העממי-הפשטני ונגרר אחרי חיי-מותרות; מהם שהאשימוהו באופורטוניזם פוליטי, מהם שראו בו דיק-סאטור-רכות או מי שמושך בחוטי השלטון מאחורי הקלעים. כאשר התייצב לבסוף בראש הממשלה (בנובמבר 1881) לא הצליח להתגבר על התנגדות זו ונאלץ להתפטר אחרי פחות מרבע-שנה (ביאנואר 1882). זמן מועט אח"כ נספה בתאונה, והוא אז בן 44 שנים בלבד. לויתו, שנערכה מטעם המדינה, הפכה להפגנת הערצה ואבל מצד העם הצרפתי.

ג' היה אישיות שופעת מרץ ומהוננת בתבונה מדינית בלתי-רגילה. עם היותו בעל מזג להט ידע את סוד כיבוש-היצר, וה„אופורטוניזם“ שלו היה ביטוי לכשרונו לוותר בעת הצורך בעניינים שאינם עקרוניים. — חייו האישיים בעשור האחרון שלהם הושפעו השפעה מכרעת מקשרי הידידות והאהבה בינו ובין לאוני לאון (Léonic Léon), בתו של קצין-צבא גבוה ומכובד. הם לא נישאו כדת וכדין, כי ג' סירב לערוך טכס דתי, ואילו הצעירה האדוקה בקאתוליות סירבה להכיר בטכס אורחי. מצב זה גרם לג' קשיים רציניים בחייו הציבוריים, אך הוא נמשך עד מותו.

L. G.: *Discours et plaidoyers politiques*, I-XI, 1880-1885; *Dépêches, circulaires, décrets, proclamations*, I-II, 1886-1891; C. von der Goltz, *L. G. u. seine Armeen*, 1877, J. Reinach, L. G., 1884; Neucastel, G., *sa vie et ses idées politiques*, 1885; L. G. Laborde, L. G., *biographie psychologique*, 1898; Z. Laur, *Le cœur de G.*, 1907, P. Deschanel, G., 1919; H. Stannard, *G and the Foundation of the Third Republic*, 1921; J. P. T. Bury, *G and the National Defence*, 1936; J. M. Thompson, *Louis Napoleon and the Second Empire*, 1954.

של. ה.

גִּמְבִּיָּה (Gambia). 1) נהר באפריקה המערבית. מקורו ברמת פוטה גאלון שבגינאה הצרפתית; זורם תחילה צפונה-מזרחה, אח"כ צפונה-מערבה ומערבה לארכה של ג' הבריטית ומשתפך אל האוקיינוס האטלנטי. ארכו כ-1,600 ק"מ; חלקו התחתני הוא כעין משפך ארוך וצר, שרחבו מגיע ל-30 ק"מ והוא ראוי לשיט של ספינותיים עד 200 ק"מ; ספינות-נהר עולות בו כ-400 ק"מ.

2) מושבה בריטית על שני גדות נהר-ג'; כ-10,600 קמ"ר, כ-280,000 תושבים (1952). ג' משתרעת בצורת טריז בסנגאל הצרפתית — פס שארכו כ-400 ק"מ ורחבו אינו עולה על 20 ק"מ משני עברי הנהר. האקלים טרופי ולא-נזח לבריאות. רק ליד החוף האקלים נוח בעונה היבשה (דצמבר-מאי), אך קשה יותר בעונה הגשומה (יוני-אוקטובר); במעלה-הנהר חם הרבה יותר מאשר בחוף; המשקעים השנתיים מ-750 עד 1,300 מ"מ.

לפי סברה אחרת, יש לכוון את שיטת-הריפוי להקניית הדיבור השוטף ע"י ריבוי בדוגמות של שטף-דיבור נורמאלי. ככל שמצליח המגמגם להתמיד בהמרת הדיבור המופרע בדיבור שוטף ותקין, בטחוננו הולך ורב וההפרעה הרגשנית הכרוכה בביצוע הדיבור הולכת ונחלשת. לפי שיטת-ריפוי זו מבטלים תחילה את ההסתגלות המותנית לפתח-הדיבור, ואח"כ מביאים להסתגלות מותנית חדשה לדיבור שוטף. אף כי האילוף בדרך זו הוא סכאני בעיקרו, הרי עם שיפור בביצוע-הדיבור הולך הבטחון העצמי וגובר וחולפות כל תופעות-הלוואי המפריעות (רע"ע אפסיה; דבור).

W. Johnson, *Speech-handicapped School-children*, 1948; E. Froeschels, *Speech & Voice Correction*, 1948; Eugene F. Hahn, *Stuttering, Significant Theories and Therapies*, 1950; A. B. Gottlob, *Understanding Stuttering*, 1953; A. Zaliouk, *Une méthode de traitement de la Dysphémie* (Encéphale, No 4, 337-346, 1954).

א. ז.

גַמָּה, גַמְסָרָה (1440—1510?), נוסע יהודי, יליד פוזנאן (פולניה); שמו המקורי אינו ידוע. הגיע במסעו לירושלים ולארכיסנדריה, נלקח בשבי ונמכר כעבד להודו; שם השתחרר ונכנס לשירותו של מושל גואה. כשהגיע וסקו דה גמָה (רע"ע) לאי אַנְגְ'דִיָה, נתקבל בברכה ובכידוד ע"י אירופי זה ארוך-הזקן. הפורטוגזים שבוהו בערמה ואילצוהו להתנצר, וכינוהו בשם שבו נתפרסם; עתה היה ג' לנוש מורה-הדרך של השייטת במימי-הודו. לאחר-מכן הובא לפורטוגאל, וליווה את קברל (רע"ע) במסעו למזרח ב1500; קאבראל קיבל הוראות להישמע בכל לעצתו של ג'. בחזרתו נפגש ג' ליד כף-יֶרְדֵה באמריגו וספוצי (רע"ע), שביקש גם הוא את עצתו. ג' חזר להודו ב1502—1505, ולאחרונה השתתף במשלחת הפורטוגזית שיצאה נגד קאליקוט ב1510, וייתכן מאד שבמסע זה מצא את מותו.

D. de Goes, *Crónica de D. Manoel*, 1790, M. Kayserling, *Christoph Columbus*, p. 100, 1894; L. Herman, *Jews in South Africa*, p. 22, 1927.

גַמָּה, גַמְסָרָה — Vasco da Gama — (אמצע המאה ה15, סינס [פורטוגאל] — 1524, קוצ'ין [הודו]). יורדיים פורטוגזי, מגלה דרך-הים מאירופה להודו. על ימי-נעוריו אין לנו ידיעות ברורות, אולם מסתבר שלקח חלק במלחמות פורטוגאל באפריקה, ושהמלך ז'ואניו 11 נתן בו אימון ושלח אותו בכמה שליחויות חשובות. המלך מנואל הפקיד בידו צי על מנת לגלות את הדרך להודו. ב7 ביולי 1497 הפליג ג' מליסבון עם 160 איש ב4 אניות; אחת מהן היתה טעונה, בין השאר, נשק, תחמושת, צרכי-מזון, תכשיטים, זהב, משי, תבלין וסמירפואה. ג' נסע לאורך החוף המערבי של אפריקה, בדרך שהלכו בה קודמיו שלא הגיעו למטרתם. לאחר שהיה קצרה במפרץ סאנטה אֶלְנָה (שלשם הגיע ב8 בנובמבר) המשיך ג' בדרכו דרומה, הקיף ב22 בנובמבר את כף התקווה הטובה וב25 בדצמבר הגיע לחוף נאטאל (שנקרא כך ע"ש חגי-המולד). מעבר לגבול הקיצוני של תגליותיו של ברטולומֶה דִיאָז (רע"ע); אח"כ המשיך ג' בדרכו צפונה, גילה את שֶדְך הזאמבִּזִי, עבר על פני זאנזיבאר ומומבאסה, וב15 באפריל הגיע לקלינדי. משם יצא ב27 בו, חצה את האוקיינוס ההודי המערבי בסיוע ספן ערבי, וב20 במאי 1498 — כ11 חדשים אחרי הפלגתו מאירופה — הגיע לקאליקוט שעל חוף מאלאבאר בהודו, שהיתה אחד המרכזים החשובים למסחר

ביצועו המילולי של הילד יכולה להקיף גם שטחים אחרים בהתנהגותו. בדרך זו אפשר להסביר כהשפעה מזיקה לדיבורו גם את תקיפות ההורים להחלפת השימוש ביד משמאל לימין, אע"פ ששינוי זה כשלעצמו אין בו משום גרימה לג'.

3) בזמן האחרון גוברת תפיסת הג' כהפרעה פסיכו-סומטית, שהיא מותנית בהשפעת-גומלין של הנפש והגוף. דרך ההפעלה האוטומאטית של המנגנון המסובך של איברי הדיבור איננה סגולה הנרכשת מלידה, אלא היא תהליך ממושך של התמחות הפלח השליט במוח והסתגלות מותנית של הילד לצלילי-דיבור שהוא קולט דרך השמיעה, במצבים שמקנים להם משמעות של מושגים ברורים. בדרך זו הולכת ומתפתחת בצד השלים של המוח אוטומטיזציה של התחרות והתנועות הקשורות למושגים, והיא התופעה המכרעת בהתפתחות הדיבור. כבכל תגובה מותנית, עלולים שינויים בתנאי-הביצוע לשבש את הפעולה התקינה של מערכת-העצבים המרכזית. הג' היא הפרה של שיווי-המשקל הטיפיקודי בדיבור — עיכוב ההשתרשות של ההסתגלות המותנית הנורמאלית בילד, או שיבוש ההרגלים המותנים שכבר נקבעו במבוגר.

ניסויים חדישים בשעת ניתוחים במוח-האדם הוכיחו, כי גירוי חזק באיזורים מסויימים של קליפת-המוח יכול להביא לידי תופעות-ג' בצורת חזרה, אי-שטף, או הפסקה בדיבור. יתכן, אפוא, כי מצביי-פחד הקשורים בדיבור והפועלים על המוח עלולים במשך הזמן להביא לידי הסתגלות מותנית פאתולוגית, המתבטאת בגירוי מעכב חזק בשעת ביצוע הדיבור.

ריבוי ההשקפות במהות הג' הוליד שיטות רבות ומנוגדות לריפוי. רק ביחס לטיפול בילד המגמגם בשלב ההתחלתי של הליקוי קיימת אחדות-דעות: הטיפול דורש הסברה וחינוך להורים, למורים ולסביבה; אין הילד צריך להיחשב כמגמגם רק משום שדיבורו הססני או רצוף חזרתי, ואסור לסביבתו להטביע בו חותם מפורש של מגמגם, כל עוד אין הוא עצמו מראה סימנים של מתיחות וחזרה לדיבורו. יש לחפש את הסיבות המונעות את התפתחות תהליך ההסתגלות המותנית הנורמאלית לדיבור ולטלקן, למשל ע"י סיוע לילד הסובל מאי-התאמה בין הצורך להכעו עצמית ובין דלות אוצרו המילולי, ע"י הרחבת אפקיו הרחובים של הילד ושימוש בחומר מילולי עשיר ומותאם לצרכיו. רק כשהג' נהפך לתופעת-קבע, מלווה ריבוי התכווצויות המפסיקות את שטף-הדיבור ושימוש בתחבולות לשם הסחת-הדעת וההתייגברות על העווית, כגון תנועות-לואי בגפיים, מיצמוץ בעינים, הפרעות בקצב-הנשימה וכו', — יש לפנות בהקדם לעזרתו הריפויית של מומחה.

יש סבורים, כי המטרה הראשונה בשלב זה היא הפחתת המתיחות במגמגם: אין לכפות עליו את ההימנעות מג' אלא להקל עליו את הג'; יש להנכו שיגמגם כאוּת־נפשו, אך בקצב איטי יותר. כשאין הוא נתון בבהלה מתמדת להימנעות מג', פוחתת מתיחותו הנפשית ונפתחות אפשרויות לטיפול פסיכו־רפואי. — מתוך הכרת זוהות של תהליכי הלעיסה והדיבור, שבשניהם מופעלים אותם האיברים עצמם, יש המשתמשים ב"שיטת-הלעיסה": מלמדים את המגמגם "ללעוס את דיבורו"; במידה שהוא מתרגל לזהות את האכ"י לה הדיבור כתופעות דומות, הולכים ופוחתים המתיחות והפחד בפני הדיבור.

את מסעו באפוס הלאומי של פורטוגאל. — ג' הניח את היסוד לאימפריה הקולוניאלית של פורטוגאל במזרח. מסעיו גילו לבני-אירופה את צורת חופי-אפריקה ויצרו מגע ישיר בין המערב ובין המזרח הרחוק.

מבניו של ג' נתמנה האחד — פראנסיסקו — ל„אדמיראל של ים-הודו“, והשני — אַסְטְבָּאן — היה מושלה של הודו מ-1540 עד 1542.

M. Stanley, *The Three Voyages of V. d. G.*, 1869; E. Ravenstein, *A Journal of the First Voyage of V. d. G.* (Hakluyt Soc. 99), 1898; F. Hümmelre ch, *V d G u d. Entdeckung d. Seewegs nach Ostindien*, 1898; S. Ruge, *Die Entdeckung d. Seewegs nach Ostindien durch V. d. G.*, 1898; A. C. Tixeira de Arago, *V. d. G. e a Vidigueira*, 1898; D. M. Telles da Gama, *Le contre-amiral V. d. G.*, 1902; H. Plischke, *V d. G. Der Weg nach Ostindien*, 1926²; E. Micard, *L'héroïque enquête de V. d. G.*, 1930; C. v. Rohr, *Neue Quellen zur zweiten Indienfahrt V. d. G.*, 1939

ט.

גְמִי, עַ"ע קְאוֹצ'וֹק; צְמֵנ.

גְמִילוֹת-הַסְּדִים, עַ"ע צְרָקָה.

גְמִינְיָנִי, פְּרַנְצ'ֶסְקוֹ — Francesco Gemiani (1687 — לוקה — 1762, דְּבֵלִין), כנר, קומפוזיטור וסופר בתורת-המוסיקה. בין מוריו היו קורלי (ע"ע), ואולי גם סקרלטי (ע"ע). תחילה היה מנגן ומנצח בתזמורת בעיר-מולדתו ובנאפולי, מ-1714 ואילך ישב עפ"ר בלונדון, אולם בילה גם כמה שנים בֶּדְבֵלִין ובפאריס. חיבורו *The Art of Playing the Violin* („אמנות הנגינה בכינור“, 1740) הוא הספר הראשון שנתפרסם על שיטת הנגינה בכינור בכלל. — חיבר גם „כללים לנגינה בחליל הגרמני, בצ'לו ובצ'מבאלו“ וספר על „אמנות הליווי“. כקומפוזיטור נופל ג' מְקוֹרְלִי בשגב היצירה, אך מצטיין ברוח חדישה יותר. בעיקר חיבר קומפוזיציות לכינור, אולם כתב גם סונאטות לצ'לו, שלי-שיות, קטעים לצ'מבאלו, ועוד.

גְמִיִּסְמוֹס פְּלָתוֹן, גְּאוֹרְגִיּוֹס — Georius Gemistus Pletho (1355, קוֹשֶׁטָא — 1450, מיסטרסאס [פלופונסוס]), פילוסוף ביזאנטי. התחנך, כנראה, אצל מורה יהודי (אלישע?), שהכניס אותו לעולמם של הקבלה ושל גאופלטוניזם אֶמְנִיסְטִי. ב-1415 בערך ניסה ג' לייסד תנועה דתית מהפכנית, שכוונתה היתה להקים מעין רפובליקה אפלטונית חדשה, שבה לא יהיו הבדלים דתיים, ושאת עקרי-גותיה תשאב מן הרחוניות של התקופה הקלאסית על-ידי רסטורציה סמלית של המיתולוגיה היוונית. בשל דעות אלה, שהיו עירבוב של גאופלטוניזם, של תורות אֶמְנִיסְטִיות ושל הפנתאיזם של הסטואה (ע"ע), נכנס ג' במחלוקת עם הכנסייה; בפקודתה נשרף חיבורו העיקרי, ששרידי נפרסמו רק במאה ה-19. ב-1439 בא ג' לפירנצה עם המשלחת היוונית, שדנה עם נציגי האפיפיור על דבר איחוד הכנסייה היוונית עם הכנסייה הרומית. ג' התקשר עם חוג ההומאניסטים הפלורנטיניים, ובהשפעתו נוסדה ה„אקאדמיה האפלטונית“. בפירנצה חיבר ג' את הספר „במה נבדלת הפילוסופיה של אפלטון מזו של אריסטו“ (נדפס ב-1532), שהיה מן הגורמים להתפשטותן של התורות הגאופלטוניות ושל הנבואות הכלליות (= שיטות מאגיות-מיסטיות) במערב ונתן דחיפה לביקורת העקרונית ולפולמוס החריף של הגוי-הדעות של ההומאניזם נגד האסכולאסטיקה האריסטוטלית. רישומי



וסקו דה גמיה

בתבלין. הסוחרים הערביים היושבים בעיר ראו בפורטוגזים מתחרים מסוכנים והסיתו את הראג'ה נגדם. ג' הצליח להתגבר על תכניהם והפליג ב-29 באוגוסט 1498 לאירופה. אויבו רדפו אחריו פעמיים, אולם נהדפו. לאחר תלאות רבות הגיע ב-20 במארס 1499 שוב לכף התקווה הטובה. על-יד כף-וֶרְדֵה נתפרד הצי מסיבות שאינן ידועות לנו; מכל מקום הגיע עוזרו של ג', ניקולאס קואלו, הראשון לליסבון (ביולי), ואילו ג' עצמו לא בא לשם אלא בספטמבר. המלך מנואל קיבל אותו בכבוד גדול והקציב 300,000 רְאָלִים לשנה לו וליורשיו, העלה אותו ל„אדמיראל של ים-הודו“, והעניק לו תואר-אצילות וזכות לסחור על השבן-עצמו. קברל (ע"ע), שיצא בעקבות ג' ופנה עפ"י הוראותיו דרומה-מערבה, גילה את בראזיל. ג' עצמו יצא ב-10 בסברואר 1502 למסע-כיבוש להודו בראש 20 אניות ולמעלה מ-1,000 שכירים. בדרך ייסד מושבות פורטוגזיות במזאמביקה ובסואלה על החוף המזרחי של אפריקה; הוא הפציץ את קילוייה, שמלכה פגע בקאבראל, והטיל עליו מס. כן העלה באש אניה שהובילה עולי-רגל ערבים למכה והמית את נוסעיה; בזה התחיל המאבק בין הערבים הפורטוגזים על השלטון באוקיינוס ההודי. ב-2 בנובמבר הגיע ג' לקאליקוט. הוא דחה את הצעתו של המושל לבוא במרימ אתו. הפציץ את העיר ועשה בתו-שביה מעשי-אכזריות. בגלל מורת-הרוח שעוררו מעשים אלה בליסבון, או בגלל תכני יריבו בתצריה-המלך, לא נתמנה ג' למשנה-המלך בהודו, אלא נקרא ב-1505 לחזור לפורטוגאל. שם ישב, עזוב ונרדף, כ-20 שנה. אולם ב-1524 נתמנה מטעם המלך ז'ואניו III למשנה-המלך בהודו. הוא החל בפעולה נמרצת להסדרת המינהל באימפריה הקולוניאלית במזרח הרחוק, אולם מת כעבור זמן מועט. עצמותיו, שנטמנו תחילה בקוצ'ין, הועברו ב-1539 לפורטוגאל ולאחר כמה טיולטולים נקברו ב-1854 בכנסיית ג'רנימוס דה בְּלֵם בליסבון — מול קברו של קמאנט (ע"ע). שיצא בעקבותיו של ג' ושפיאר



דעותיו של ג' על קיום מסורת דתית-פילוסופית עתיקה אחידה מנביאי-המזרח, גדולי הוגי-הדעות ואנשי-החוק הקלאסיים עד ימיו, הערכת היוונים הקדמונים כ"ערכים לאמיתות אוניברסליות" וראיית האל העולם כדבר אחד שכולו רוח-ניות וממנו נובעים כל העצמים — ניכרים ביצירותיהם של מרטיליוס פיצינוס (ע"ע) ושל סיקו דלה מינדולה (ע"ע), ובתקופה מאוחרת יותר — בפילוסופיית-הטבע של ג'ורדנו ברונו (ע"ע).

F. Schultze, *G. G. P. und seine reformatorischen Bestrebungen*, 1874; J. W. Taylor, *P.'s Criticism of Plato and Aristotle*, 1927; B. Kieszkowski, *Studi sul Platonismo del Rinascimento in Italia*, 1936.

י. ב. ס.

וצברים, וכן עצים המספקים עצה-בניין ועצה צבעוני משופה. אולם רוב השטח מיושב ישוב צפוף, נתון לעיבוד חקלאי אינטנסיבי ומכוסה מטעים טרופיים. ענפי-המשק העיקריים של ג' הם גידול קנה-הסוכר וגידול באנאנות; הקפה של ג' הוא מן המין המשופה שבעולם; תוצרות השוכות אחרות הן: קאקאו, אגוזי-קוקוס, פירות-הדר, טאבאק. סחר-חוץ (1952): יבוא — 35.3 מיליון ל"ש (קמח, אורז, טפטטילים, מכונות, מכונות, דלק, נייר וכו'), בעיקר מבריטניה ומאה"ב; יצוא: 18.0 מיליון ל"ש (סוכר, באנאנות, רום, סיגאריות וכו'), בעיקר לבריטניה ולקנאדה. — בזכות נופה ואקלימה נעשה ג' מרכז-תיירות והתפתח בה ענף המלונאות.

מאוכלוסייתה של ג' רק כ-2% הם לבנים אירופיים, כ-18% "צבעוניים", ז. א. בני-תערובת, כ-77% כושים וכ-3% הודים וסינים. הצבעונים והשחורים הגיעו לשיווי-זכויות מלא הן מבחינה פוליטית והן מבחינה כלכלית, והם מצויים בכל המקצועות והתפקידים החברתיים. רובו הגדול של הישוב הוא חקלאי ומורכב מאיכרים זעירים ופועלים חקלאיים. לחץ האוכלוסייה, שאינו מוצא לו מוצא בתיעוש המועט של האי, גורם לתנועת הגירה, המכוונת בעיקר לבריטניה. — מערכות המשפט והחינוך מסודרות לפי המתכונת הבריטית; כל הישוב דובר אנגלית.

ג' היא מושבה בריטית, שכבר הגיעה לרמה גבוהה של שלטון עצמי. בצדו של המושל קיימים בית-נבחרים — על בסיס של בחירות כלליות — מועצה מחוקקת וממשלה, שראשה מתמנה על-ידי המושל בהסכמת בית-הנבחרים.



מלון בנוף ההררי של מרכזה של ג'מייקה

ג'מייקה (Jamaica; אינדיאנית-אראוואקית: Xaymaca — "איהמעינות"), אי בהודו המערבית (ע"ע), אחד מאיי האנטילים (ע"ע) הגדולים; מושבה בריטית, 11,520 קמ"ר, 1,472,500 תושבים (אומדן 1952). האי נמצא בים הקאריבי, דרומית לקובה ומערבית להאיטי; קו-הרוחב הצפוני 18° וקו-האורך המערביים 77° ו-78° חוצים אותו. פני ג' הרריים הם. שרשרת-הרים עוברת ממזרח האי עד מערב, וחלקה הגבוה ביותר בקצה-האי המזרחי — "ההרים הכחולים" (Blue Mountains) — מתנשא עד לשיא של 2,240 מ'. השרשרת המרכזית מוקפת רמה שבורה ומבותרת ע"י נהרות רבים, שמפרקים אותה לגוף רבגוני של גבעות וגבנונים. שולי הרמה יורדים במתלולים ומצוקים אל רצועת שפלת-החוף הצרה. נופה של ג', על הרריו, רמותיו, עמקיו, מערותיו ומעיינותיו, מפורסם ביפיו. מאות הנהרות, הנחלים והפלגים היורדים מההרים אל הים, ברובם אינם ראויים לשיט וגורמים לשטפונות בזמן גאותם, אולם הם חשובים כמספקים כוח-חשמל. פעילות געשית בכמה מקומות גורמת לנביעת מעיינות חמים ומעיינות-מרפא.

מבחינה גאולוגית ג' היא חלק של קשת-האנטילים השבורה. יסודו של האי בנוי סלעי-משקע של פצלות, קונגלומראטים, רובדי גיר שישי וטופים וסלעים חלקאניים מן הקרטיקון, שנתקמטו קימוט חזק וחרוף בשלישון. על גבי יסוד זה מונחות באי-התאמה שכבות גיר מן האיאוקן והאולי-גוקן, ועליהן גיר, חוואר וקונגלומראטים מתקופות מאוחרות יותר. סלעים מאגמטיים, שחדרו לתוך סלעי-המשקע בזמן

הקימוט, הם המקור למרבצי-הבצר המצויים בכמויות לא-גדולות באי (נחושת, מאנגאן, ברזל, ואף זהב).

אקלימה של ג' הוא טרופי-מתון. ליד החופים הטמפרטורה גבוהה והאוויר רטוב, אבל בחבלים ההרריים האקלים נוח ומעוט תנודות. הטמפרטורה השנתית הממוצעת הקיצית היא כ-27°, החרפית — כ-24°. כמות המשקעים השנתית בשפלת-החוף, השוכנת בצל הגשם, היא 750—1,000 מ"מ; במקור מות גבוהים יותר ופתוחים לרוחות-הים — עד כדי 3,000 מ"מ. ג' נמצאת בתחום הפא-סאט הצפוני-מזרחי, והיא נפגעת לפעמים קשה ע"י הריקינים.

חלק ניכר של ג' עדיין מכוסה יערות טרופיים, שבהם גדלים דקלים, שחלביים

המושבות וע"י פעולתם של מושלים נאורים, שביצעו תיקונים במינהל, בחינוך ובשירותים הציבוריים, הנהיגו את גידול הבאנאנות וסייעו לכניסת פועלים מהגרים מהודו.

מ-1884 הולך ומתרחב השלטון העצמי בג', והחוקה החדשה שנכנסה לתקפה ב-1953 מקרבת את המושבה למעמד של דומיניון — שהוא היום המגמה המוצהרת של המדיניות הבריטית לגבי ג'.

J. Annual Report (שנתון), *Handbook of J.* (שנתון); W. J. Gardner, *History of J.*, 1909; Lord Olivier, *J.: The Blessed Island*, 1936, W. Gerling, *Wirtschaftsentwicklung u. Landschaftswandel auf d. westindischen Inseln J., Haiti u. Puerto Rico*, 1938; A. M. Whiston — L. F. Horsfall, *Britain and the West Indies*, 1948; H. Luke, *Caribbean Circuit*, 1949; F. Morales Padron, *J. española*, 1952; F. Henriques, *Family and Colors in J.*, 1953.

מ. זי.

יהודים בג'. יתכן שכבר היו באי כמה מאנסי-פורטוגאל בזמן שנכבש ע"י האנגלים מידי הספרדים, כיוון שהאינקוויזיציה לא השתלטה על האי מעולם. אחרי הכיבוש הבריטי התיישבו בג' הרבה ספרדים מבני-האנוסים. ב-1671 וב-1681 ביקשו הסוחרים האנגלים מהשלטון לגרש את היהודים, אך לא נענו. במאה ה-18, כשכלכלת האי היתה בפריחתה, גדל היישוב היהודי. אנוסים מפורטוגאל ויהודים מאירופה (במיוחד מאנגליה), ספרדים ואשכנזים, היגרו לג'. בקינגסטון היו שני בתי-כנסת, אשכנזי וספרדי; קהילות ספרדיות היו גם בכמה ערים אחרות. החכם הראשון בישוב היה יהושע פרדו מאמסטרדאם; בין האנוסים הפליטים באי היה דניאל ישראל לופז לאגונא (Lopez Laguna), שהיגר בג' את ס' תהילים לספרדית חרוזה (לונדון 1720). מבחינה הוקית הופלו היהודים בג' לרעה: לא היתה להם זכות-הצבעה, לא ניתן להם לתפוס משרות ציבוריות, הוטלו עליהם מיסים מיוחדים. אולם ב-1831 בוטלו כל ההפלות, ויהודי ג' היו הראשונים באימפריה הבריטית שזכו בשוויון-זכויות מלא. מאז היו היהודים פעילים בחיים הציבוריים והפוליטיים של האי. עם ירידת עשרו של האי כולו במאה ה-19 ירדה גם הקהילה היהודית; אך ממנה באו כמה משפחות יהודיות מפורסמות באנגליה (כגון משפחת הנריקו [Henriques]). הקהילה היחידה הקיימת היום באי היא בקינגסטון, שבה נתאחדו ב-1900 בתי-הכנסת הספרדי והאשכנזי. האוכלוסיה היהודית בג' נאמדת היום ב-1,600—2,000 נפש, אך מועטה הפעילות היהודית שבה.

R. Hill, *History of J.*: *The Settlement of the Jews*, 1868; M. Kayserling, *The Jews in J. and Daniel J. Lopez Laguna* (JQR XIII, 569), 1901; Public. Amer. Jew. Hist. Soc., II, 1894, III, 1895, V, 1897, IX, 1901, XVIII, 1909, XXIII, 1915, XXIX, 1925, J.A.P.M. Andrade, *A Record of the Jews in J.*, 1941.

ב. ר.

ג'מייקות (elasticity, מיון *ἐλαστικότητα* [= נהוג, הניע]). במשמעות מילולית — תכונתו של חומר להיכנע לכוחות הפועלים עליו; גרימת שינויים בחומר מבחינת הנפח והצורה בהשפעות כוחות אלה. במשמעות מדעית מורה



פארט אנטוניו על חופה הצפוני-מזרחי של נאמאיקה

האיגודים המקצועיים ומפלגת-העבודה הם הכוחות המכריעים בחיים הפוליטיים ובבית-הנבחרים בג'. מבחינה מינהלית מסונפות לג' קבוצות אחדות של איים קטנים שברשות בריטניה: איי-קיימן (Cayman) בים הקאריבי, 140 קמ"ר, כ-8,000 תושבים; איי טרק (Turk) וקיקוס (Caicos), מדרום לאיי-בהימה, 430 קמ"ר, כ-7,000 תושבים. עיר-הבירה, הכרך הגדול היחיד ונמלה של ג' היא קינגסטון (ע"ע). שאר היישובים העירוניים הם מעוטי חשיבות; הגדול שבהם הוא ספניש טאון (Spanish Town), כ-13 אלף תושבים.

מ.

היסטוריה. קולומבוס גילה את ג' במסעו השני ב-1494; הוא מצא אותו מיושב אינדיאנים משבט אראוואק. מושל ספרדי נתמנה ב-1509. הספרדים קראו לאי סאנטיאגו; הבירה וליה דה לה ונה (היום ספניש טאון) נוסדה ב-1523. הכובשים הספרדים השמידו את היישוב האראוואקי והביאו לאי עבדים כושים מאפריקה. אולם בדרך-כלל הונחת השלטון הספרדי את האי, שקרקעותיו חולקו בין 8 משפחות-אצילים ספרדיות, והיישוב כולו — הלבן והשחור — לא מנה באמצע המאה ה-17 אלא כ-3,000 נפשות. ב-1655—1658 נכבשה ג' על-ידי האנגלים. תחילה נעשה האי בסיס של הבוקנירים (ע"ע), אולם בחוזה-מאדריד ב-1670 הוכרה בעלות בריטניה על ג', והיא חזרה ואושרה בחוזה-אטרכט ב-1713. נסיבותיהם של הספרדים הצרפתים במאה ה-18 עד ימי נאפוליון לחזור ולהוציא את האי מידי האנגלים נכשלו. האנגלים עשו את ג' איזור-מטעים ומרכז לסחר-העבדים לכל אמריקה התיכונה. בכוח-העבודה של הכושים נעשתה ג' אחד הספקים הראשיים של סוכר, קאקאו, אינדיגו וכו' לשוקי-העולם. לעשרם ופארם של בעלי-המטעים של ג' יצא שם בעולם. בראשית המאה ה-19 היו בג' כ-300,000 עבדים כושים. סחר-העבדים נאסר ב-1807. ב-1831 פרץ מרד-עבדים, שדוכא ע"י השלטון. אולם ב-1833 בוטלה העבדות, ודבר זה — יחד עם ההזלה העצומה של מחיר הסוכר בעקבות ביטול מכסי-המגן על מוצרי-המושבות באנגליה ב-1846 — עידר את יסודות המשק של האי ורושש את בעלי-המטעים הלבנים. המשבר הכלכלי, הדלות וחוסר-העבודה גרמו ב-1865 למרד של הכושים, שדיכוי האכזרי עודר סערה בדעת-הקהל באנגליה. מכאן ואילך חל שיפור במצבה של ג' ע"י שינוי במדיניות משרד-

במאזני-קפיץ) תיתכן התארכות אלאסטית של כמה מאות אחוז — זהו עיוות-מקרו; אעפ"כ אין עיוות-מיקרו של חלקיו אלא קטן ביותר כי אין הוא אלא העיוות הגמיש של הפלדה.

בשעת מתיחת קפיץ מסתובב כל חלקיק של הקפיץ במידה קטנה סביב ארכו; ההתארכות הכללית הגדולה היא התוצאה מסכום כל הסיבובים של כל חלקיקי-הקפיץ. במגרר-שחקים בגובה של עשר קומות מורגשות בשעת סערה בקומות העל-ינות תנודות רחביות גדולות למדי — ואילו העיוות של חלקי שלד-הפלדה של הבניין קטן מאד ואין כל סכנה נשקפת לשלמות הבניין. עיוות-מאקרו כשלעצמו אינו מעיד על בעל ג' גדולה, ועד היום לא הוברר לאיזה סוג שייכת גמישותו.

כמחל של גוף בעל מבנה נקבוכי יכול לשמש הספוג, שעיוות-מקרו שלו גדול מאד. כאשר מעמיסים משקל על ספוג יבש — הוא מתכווץ מיד. כאשר חוזרים על העמסה זו בספוג רווי-מים — צורתו הסופית היא, אמנם, כזו של הספוג היבש, אך הדפורמאציה אינה מיידית והספוג אינו מגיע לצורתו הסופית אלא אחרי סחיטת כל המים מנקבוכי-ביתו. עיוות מן הסוג הראשון מגדיר את הג' המיידית או האקוסטית (שהיא קרויה כך על שום שהיא נעשית במהירות מסדר-הגודל של מהירות-הקול); הספוג הרווי הוא בעל ג' מפגרת. אם לאחר הסרת ההעמסה החומר חוזר לחלוטין למצבו הקודם — נקראת הג' מושלמת. ג' מפגרת, אף היא יכולה להיות מושלמת. ג' של פלדה היא מיידית, של ביטומן מנופח — מפגרת.

גוף מעונת בעל ג' פוטנציאלית שומר על האנרגיה הפוטנציאלית שרכש, והיא מוחזרת כשהוא חוזר לצורתו ההתחלתית; אולם שימור האנרגיה אינו מחלט מחמת הפי-סדים הגובעים מהתנודות התרמיות של חלקיקי-הגוף. תנודה גדולה עלולה לגרום להפסקת הקשר האלאסטי בין מספר חלקיקים, והגוף מפסיד אנרגיה פוטנציאלית הנהפכת לחום; לפיכך אין הוא חוזר למצבו הקודם, ונשארת דפורמאציה מתמדת. תופעה זו קרויה הרפיה (relaxation) של האלאסטי-טיות. במשך הזמן מתווספות הדפורמאציות המתמידות זו על זו עד שנוצר מצב גזילות. מכסל (ע"ע) תיאר בצורה זו את צמיגות הנזלים.

מידת-ח' היא היחס בין הכוח החיצוני ובין השינוי היחסי, בנפח או בצורה, הנגרם ע"י כוח זה; יחס מספרי זה נקרא מקדם-הג'. לפי צורת הגוף ופעולת הכוחות יש להבחין בין מינים שונים של מקדמים כאלה.

חוט מחומר בעל ג' פוטנציאלית, התלוי בקצהו האחד, מתארך התארכות מסויימת כשהוא נושא משקל בקצהו השני. אם בלא העמסה ארכו הוא l_0 ושטח-חתכו A , ואם ההעמסה היא P , נמצא שיעור-התארכות Δl , שהוא

$$(1) \quad \frac{\Delta l}{l} = \frac{P}{A} / E$$

(1) Δl נמדדים בס"מ, A בס"מ², P בק"ג.

היחס $\frac{\Delta l}{l}$ הוא ההתארכות היחסית. והוא מציין את העיוות; e_1 מציין את העיוות הארכי (לונגיטודינאלי). היחס $\sigma = \frac{P}{A}$ הוא הכוח הסגולי; הוא חיובי כשהוא מסמן מתיחה ושילי כשהוא מסמן לחץ. נמצא:

המונח ג' גם על כוח מזויר: גם חמרים פלסטיים (ע"ע) נתונים לשינויי-צורה בפעולת כוחות, אך אין בהם הכושר לחזור לצורתם המקורית אחרי הפסקת פעולת הכוח — ולכן אין הם גמישים. השימוש הראשון במונח ג' במובנו המדעי נמצא בתיאור שנתן בויל (ע"ע) לניסוייו על התנהגותה של כמות-אור בלחץ (1660): „באור שאנו חיים בו קיים כוח קפיצי או אלאסטי. באותה שנה ערך הוק (ע"ע) ניסויים בהתארכות של קפיצי-ברזל, וב1676 פירסם את הכלל הנקרא על שמו — שההתארכות היחסית של קפיץ פרופורציונית לכוח הפועל עליו. שתי דוגמות אלו מתארות שני סוגי ג', שהם שונים לגמרי זה מזה מבחינת המבנה הפנימי של החומר שהוא הגורם לג'. בויל חשב שמקור הג' של אור הוא בכוחות הפועלים בין חלקיקי-האור — בדומה לקפיצים הנתונים לחץ —. שהם שואפים להרחיק את החלקיקים זה מזה. לאמיתו של דבר אין מקור הג' של ג' (ע"ע) אלא באנרגיה הקינטית של החלקיקים, ולחץ-הגאז הוא התוצאה מן המכות שחלקיקים מתנועעים אלה מכים על קירות הכלי המגביל את תנועתם: ג' זו היא ג' קינטית. מקור הג' של קפיץ-ברזל — ושל הרבה גופים מוצקים אחרים — הוא בכוחות משיכה ודחיה הדיימ הפועלים בין חלקיקי-היסוד של החומר (מולקולות, אטומים, יונים). כרגיל נמצאים כוחות אלה בשיווי-משקל, ולכן הגוף הוא בעל צפיפות וצורה מסויימים; כוחות אלה מתנגדים לפעולתם של כוחות חיצוניים העלולים לגרום שינוי בצפיפות ובצורה. על-ידי גרימת שינויים כאלה מבצעים הכוחות החיצוניים עבודה, שהיא נשמרת באנרגיה פוטנציאלית. עם סילוקם של הכוחות אנרגיה פוטנציאלית זו מופקת חזרה; לכן אפשר לקרוא לג' ממין זה ג' פוטנציאלי.

אולם יש גם חמרים מוצקים שגמישותם היא מסוג הג' הקינטית. כגון צמג (ע"ע) וחמרים צמיגיים אחרים. חמרים אלה מורכבים ממולקולות חזיות ארוכות מאד, היוצרות רשת מרחבית, שצורתה המסתברת ביותר היא זו של פקעת סבוכה. כשהיא נמתחת, היא מתארכת ומקבלת צורה של חוט מתוח, שהיא צורה ודאית פחות; מבחינת התרמודינמיקה (ע"ע) נמצא כי האנטרופיה (ע"ע) פוחתת. לתהליך זה מתנגדת ג' החומר; מקור ההתנגדות הוא בתנועה התרמית של חלקיקי-היסוד של החומר — משום כך הג' כאן היא מהסוג הקינטית. יש הבדל עצום בין ג' זו ובין גמישותו של חוט-פלדה מבחינת מידת ההתארכות האפשרית. חוט-פלדה בעל חתך-רוחב של 1 מ"מ מתארך בפעולת כוח-מתיחה של 1 ק"ג ב0.005% מארכו ההתחלתי; כשהעמסה מגדילה את ההתארכות למעלה מ0.12% פוסקת היא מלהיות אלאסטית בלבד ומכריע בה חלקה הפלאסטי. כנגד זה מסוגלים חמרים צמיגיים להתארך התארכות אלאסטית בשיעור של כמה מאות אחוז.

גוף הבנוי בצורת רשת מרחבית, העשויה חלקיקי-חומר בעל ג' פוטנציאלית, עלול בכל זאת לעמוד בדפורמאציות (= שינויי-צורה) אלאסטיות גדולות, אם הוא רב-נקבוכי. דפורמאציה החוזרת לאחר הפסקת פעולת הכוחות הגורמים לה — והיא משום כך דפורמאציה גמישית — נקראת עיוות. עיוות כתוצאה מג' קינטית עלול להיות גדול מאד. בגוף בעל מבנה נקבוכי יכול לחול עיוות גדול בשלמותו, ואילו עיוות החלקים המרכיבים אותו נשאר קטן. משום כך יש להבדיל בין עיוות-מקרו ובין עיוות-מיקרו. בקפיץ-פלדה רגיל (כגון

לזמן האחרון שורות של שלדי-ג', שנמשכו לפעמים קילו- מטרים.

ייחומו של הג' חל בסוף התורף. בעונה זו הזכר נעשה תוקפני ומסוכן אפילו לבעליו ונהגיו שהוא רגיל בהם. הוא נושך, יורק ובוועט; שלפוחיות ריריות מלאות אויר, הנמצאות משני צדדי הפה, נשלפות מן הפה אגב השמעת הירחור עז. הנאקה (=נקבת הג') הרה 12-14 חדשים וממליטה אחת לשנתיים ולד אחד (בכר), שהיא מניקה אותו שנה. הג' חי חיים חברותיים בעדרים גדולים; הצעירים נשארים בעדרים עד גיל 2-3, כשהם נעשים ראויים לעבודה; ההתבגרות המינית חלה בגיל 5-6. הג' מאריך ימים עד 40-50 שנה. (2) הג' הדו-דבשתי נמצא בערבות ובמדבריות של



נמל דו-דבשתי

מזרח אסיה התיכונה. מקצתו עוד קיים כחיית-בר, אולם ברובו בויית גם הוא. עיקר ההבדל בינו ובין (1) הוא בדבשת הכפולה, שבין שני גבנוניה מפריד אוכף טבעי. הג' הדו-דבשתי כבד וגס יותר במבנה-גופו מן הג' החד-דבשתי. צבעו כהה יותר, עפר' חום-אפור; השער הכסכה כל גופו ארוך וצפוף יותר. בדרך-כלל הוא מותאם לתנאי הקור ותנודות-הטמפרטורה של האקלים היבשתי הקיצוני של איזור-תפוצתו, כשם ש(1) מותאם לתנאי החום של מקומו. — באיראן ותורכסטאן מצויים שני מיני הג' זה בצד זה, והם ניתנים להכלאה ולהקמת צאצאים בני-תערובת.

לפי אומדן גס בראשית שנות ה-50 מגיע מספר הג' המבויתים בעולם ל-9-10 מיליון גולגולות. מהם כ-5 מיליון באפריקה הצפונית, ביחוד בסודאן ובסומאלי, כ-2 מיליון בערב ובארצות הסהרן הפורה, כמיליון בפאקיסטאן והודו, כמיליון בתורכיסטאן ובמזגוליה של ברית-המועצות ושל סין, וכר.

הג' כבר היה ידוע למצרים מתחילת התקופה השושלתית, והעדויות הספרותיות והציוריות עליו ועל שימושו כבהמת-בית מתרבות ביותר מן המאה ה-14 לפסה"נ ואילך. היהודים של תקופת הרגודה עדיין לא הכירו אותו. בארם-נהריים נמצא ציור הג' תחילה בתבליטים אשוריים מן המאה ה-9. בתנ"ך נזכר הג' לראשונה בין הבהמות שקיבל אברהם מפרעה (בר' יב, טז). עניין זה היה זמן רב אנאכרוניזם בעיני הארכאולוגים וההיסטוריו-נים, שהניחו שלא היה הג' מצוי במצרים לפני המאה ה-14, עד שנמצאו בזמן האחרון הוכחות למציאותו שם בתקופה קדומה הרבה יותר. בעולם היווני היה הג' ידוע בימי ארכילוכוס (המאה ה-7).

בשעת הרביצה. מזונותיו של הג' הם צמחייהמדבר, כגון שיחי השיטה הקוצנית ודומיהם, ששפתיו העבות וחפו הקשה מאפשרים לו ללעוס אותם. צווארו הארוך מאפשר לו להגיע

לעלים וענפים צעירים גבו-הים. בדרך-כלל מוצא לו ג' את מזונותיו בעצמו, ורק בשעת עבודה מאומצת יש צורך להוסיף לו מזון מן המוכן. הג' מסוגל להתקיים זמן ניכר בלא מזון ואף בלא מים, הודות לכשרו לאגור בגופו בצורה מרוכזת את ערפי המזון המגיעים אליו בעזרת השפץ; הוא תופסם לשומן המצטבר בדבשת, ובעיתות הרעב והצמא הוא

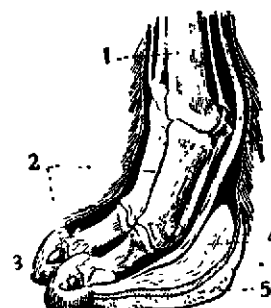

רגל הג' הנמל
1. עצמות כפיהרג' 2-3. עצמות האצבעות ופרסותיהן; 4. כרית; 5. סוליה

מנצל לשבירת רעבונג, וע"י חימצונג — גם לרוויית צמאונג; בתנאים אלה הדבשת הולכת ופוחתת.

קיימים גזעים מרובים של הג', מהם גזעים אצילים, מהיי-רים בריצתם, המשמשים בעיקר לרכיבה, ומהם גזעים של בהמות משא ועבודה, המסוגלות לשאת עד 250 ק"ג משא ולעבור עמו עד 100 ק"מ ליום. — הג' הוא רכושו העיקרי של תושבי המדבר הערבה ואמצעי-המחיה העיקרי של שבטים נוודים באיזורים אלה. רק הוא מאפשר להם מסעות והובלה בשטחים חרבים ושוממים אלה, וממנו האדם מקבל שם את רוב צרכיו: שער לטוויית חבלים ולאריגת לבד לאהלים ובגדים; עור לאוכפים ויריעות-אהלים; בשר, שומן, חלב ותוצרות-חלב; אפילו גלליו המיובשים משמשים כחומר-דלק, שהמדבר הערבה עניים בו. הג' תופס מקום מרכזי בחייו ובמחשבתו של בן-המדבר. בערבית מצויים עשרות שמות נרדפים לג', וחשיבות עצומה נודעת לו בשירה הערבית ובפולקלור הבדני. מספר הג' השייכים לשבט קובע את חשיבותו ודרגת-עשרו. גם הבדני העובר להתיישבות-למחצה או להתיישבות ממש מוסיף להשתמש בג' בעבודות חקלאיות, כגון חריש, דיש, הנעת-משאבות, ובעבודות בניין, כגון העברת אבנים, שקי סיד ומלט וכר.

עד לתקופה האחרונה היה הג' אמצעי-תעבורה עיקרי באיזורים מדבריים („ספינת-המדבר" של הערבים). דרכי-המסחר במזרח התיכון היו דרכי שיירות-ג', שלצרכן הותקנו מקומות-חניה צמודים לבורות-מים או למעינות, דרכים ותחנות אלו התקיימו במשך אלפי שנים, ולארכם נמצאו עד



שיירת נמלים דו-דבשתיים
פחאובליסק השחור של שלמנאסר השלישי מלך אשור

באמריקה הצפונית, אע"פ שהיום אין הג' מצוי שם, ואין קבוצת הגמליים מיוצגת ביבשת אמריקה אלא ע"י הליאמות בלבד.

א. שו. - י. ל.

גַמְלָא, עיר עתיקה בגולן התחתון, מול טריכאי; נקראה כך משום שישבה על הר שצורתו דמתה לדבשת-גמל. המשנה (ערכ' ט, ר) מייחסת את ביצוריה לימות יהושע בן נון. ג' נכבשה ע"י אלכסנדר ינאי, והיא נשארה מאוכלסת יהודים גם לאחר שיצאה מתחת השלטון היהודי (מלח' א, ז, ח; קדמ' י"ג, ט"ז, ג). יוסף בן מתתיהו ביצר אותה בשעת המרד, ומחמת חוק מצבה וביצוריה עמדה במצור ממושך בשנת 67 ולא נכבשה אלא אחרי קרבות קשים ביותר, אספסיינוס הוציא את רוב תושביה להורג (מלח' ד, א). — השם נשתמר בכפר הערבי ג'מלה, על נהר אַרְקָד, 18 ק"מ מורחית לים-תימן; החקרה של ג' היתה בתל אל-אהדיב הסמוך.

גַמְלִיָאֵל, רַבָּן (ר"ג), שםם ותארים של ששה נשיאים בא"י משושלת הלל (ע"צ).

1) ר"ג הזקן, נכדו של הלל. חי במחצית הראשונה של המאה הראשונה, ובתור-נשיא הסנהדרין עמד בקשרי-מכתבים הדוקים לא רק עם יהודי ארץ-ישראל אלא גם עם יהודי התפוצות. בתלמוד נשתמרו שלוש איגרות במקורן, שהכתיב ר"ג ליוחנן הסופר בשבתו בחברת זקנים, על גב מעלות בהר-הבית". באיגרות אלה פנה, לאחינו בני הגליל העליון ולבני הגליל התחתון, "לאחינו בני דרום העליון ולבני הדרום התחתון" ו, לאחינו בני הגלות שבבבל ולבני הגלות שבמדי ולשאר כל הגלויות של ישראל" (תוספ' סנה' ב, ר; יר' שם א, ב; בבלי שם י"א, ע"ב); תכנן של האיגרות — תזכורות על זמני הפרשת-מעשרות והודעה על עיבור-השנה.

כסבו הלל תיקן גם ר"ג תקנות הרבה; המשנה נוהגת לתאר את המצב שמלפני התקנה, כדי להבליט את ערכה. ר"ג התיר לעדים, שבאו ממרחקים בשבת להעיד עדות-החדשה, "שהיהו מהלכין אלפים אמה לכל רוח", והרחיב תקנה זו על מי שמותר לו לצאת מתחום-עירו ולחלל את השבת, כגון הבא להציל מן הדליקה, מן המפולת וכו' (משנ' ר"ה ב, ה').

חשיבות מיוחדת נודעת להתר שהתיר ר"ג להשיא אשה על פי עד אחד המעיד על מות בעלה (משנ' יב, ט"ז, ז). לכמה מתקנותיו נוסף הנימוק — מפני תיקון העולם" (משנ' גיטין ד, ב'). נשמרו סיפורים המעידים על קשריו של ר"ג עם בית-המלכות — כנראה עם אגריפס I (פסח' פ"ח ע"ב). — מתלמידיו של ר"ג ידועים בשמותיהם: שמעון איש המצפה, יעזר איש הבירה, נחמיה איש בית צלי, שמעון בן גודע (פאה ב, ר; ערלה ב, י"ב; יבמ' ט"ז, ז; תוספ' ע"ז, ד, ט). לפי "מעשי-השליחים" (כ"ב, ג') היה גם פאולוס תלמידו של ר"ג, ולפי אותו מקור התייחס ר"ג בסובלנות כלפי הנוצרים הראשונים. מבניו של ר"ג ידוע שמעון, שמילא את מקום אביו, ובת אחת שהשיאה ר"ג לשמעון בן נתנאל הכהן (תוספ' ע"ז, ג, י). — את יחסם לר"ג ביטאו חז"ל באמרים: "משמת רבן גמליאל הזקן בטל כבוד התורה" (סוטה מ"ט, ע"א).

א. ה. ווייס, דור דוד ודורשי, א, 188, תרפ"ד.

הרומאים ראו את הג' בפעם הראשונה כבהמת-קרב בצבאו של אנטיוכוס III בקרב-מאגנסייה (190 לפסה"ג). על השימוש בג' לצרכי-צבא מסופר לראשונה ע"י הרודוטוס בקשר למלחמה בין כורש מלך פרס וקרויסוס מלך ליריה (546 לפסה"ג). ואח"כ במסעו של פֶּטְרִיָס ליוון (481 לפסה"ג). גם בימינו עדיין נמצאו פלוגות של רוכבי-ג' בצבא הכריטי שפעל במזרח התיכון ובצבא הצרפתי באפריקה הצפונית. כוח משטרת רכוב על ג' קיים בכמה ממדינות-ערב. גם בצה"ל הורכבה היחידה של רוכבי-ג'.

אע"פ שהג' הוא מעלה-גרה ומבחינת מבנה שלד-הרגל אף שוסע-פרסה מובהק, הוא מוגדר בתורה כבהמה טמאה (ויק' יא, ד; דב' יד, ז) מתוך התחשבות במראה החיצוני של הרגל, שהיא עטופה כריות ואינה מראה סימני פרסה כלפי חוץ.

הג' הוא אחת החיות שהשתלשלותן הפילוגנטית (ע"ע התפתחות) הובהרה בפלאונטולוגיה (ע"ע) ע"י שורה רציפה של מאובנים מן האוליגוקן — ואולי אפילו מן האיאווקן — עד הפלייסטוקן. ראשיתה של שורה זו ב *Protylepus* מן האיאווקן העליון, שגדלו בגודל כלב ואין בו אלא מעט מסימני הגמלים. *Poebrotherium* מן האוליגוקן גדול ככבש, בעל צוואר וגפיים מארכים מטיפוס גמלי ודאי, אלא שמערכת שיניו עדיין שלמה. אחרי כמה דרגות-ביניים נוספות במיוקן, שבהן נמשך הגידול ומתחילה הפחתה במספר השיניים החותכות העליונות, מופיעים בפליוקן *Paracamelus* ו *Megatylopus*, שגודלם כג' שלנו ובהם נעלמה בשתי הלסתות השן הטוחנת הקטנה השנייה; ב *Camelopus* מן הפלייסטוקן נעלמו הטוחנות הקטנות השניות בשתי הלסתות והטוחנת הקטנה השלישית בלסת התחתונה. רוב מאובנים אלה של אבות הג' נמצאו

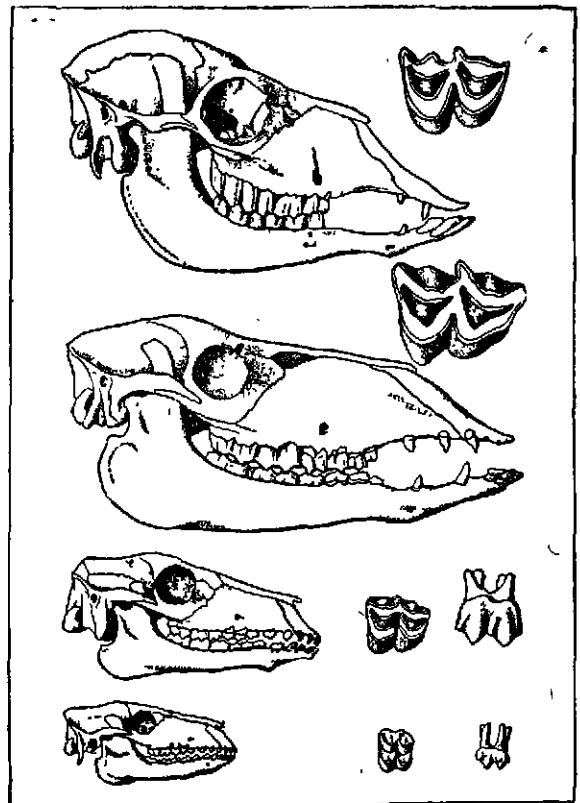

התפתחות הנוולולח והטוחנות בנמליים
מלמטה למעלה: *Protylepus* מן האיאווקן; *Poebrotherium* מן האוליגוקן; *Paracamelus* מן הפליוקן; הנמל

שר"ג היה קרוב גם לתרבות ולהשכלה הכלליות של ימיו. הוא התיר ללמוד יוונית (תוספ' סוטה ט"ו, ח'); בנו ר' שמעון מעיד, שבבית אביו היו "ילדים" רבים לומדים חכמה יוונית (סוטה מ"ט, ע"ב). דבר זה נראה תמורה בעיני החכמים, והוא הוסיב אח"כ כקשור בפעולתו המדינית של הנשיא ובצורך בקיום מגע עם המלכות. ר"ג לא נמנע מלרחוק במרחץ של אפרודיטי בטבריה, מאחר שהפסל לא היה בעיניו אלא עניין של גוף (משנ' ע"ז ג', ד'). בנו ר' חנינא אף העיד, שבבית-אביו נהגו לחתום בחותמות שהיו עליהם צורות בולטות (יר' ע"ז ג', א'). ר"ג הכיר, כנראה, גם את יסודות המדע היווני; מסופר עליו, שלצרכי חקירת עדיה-החדש השתמש בציורים אסטרונומיים (משנ' ר"ה ב', ז'), וכן שהכין שפופרת למדידת מרחקים (עיר' מג, ע"ב).

ר"ג היה לא רק ראש ההוראה בישראל אלא אף המנהיג הלאומי-המדיני המוכר. מסתבר, שגם השלטון הרומאי הכיר בו כנציג היהודים. עכ"פ ידוע על נסיעות שערך — לבדו או בלוחית חכמים אחרים — אל "הגמוך" (הנציב?) בסוריה לשם קבלת "רשות" (עד' ז', ז'; סנה' י"א, ע"ב), וכן לרומא לצרכי שתדלנות (יר' סנה' ז', י"ט; דב"ר ב', ט"ו). במגעו עם הגויים הופיע ר"ג גם כדובריה של היהדות במלחמתה הרעיונית בעולם האלילות המינות (משנ' ע"ז ג', ד'; שם שם ד', ז'; ב' ב"ק ל"ח, ע"א; ב"ר כ', ר'; שמ"ר ל', ו'). בשמו של ר"ג קשורה גם התקנת ברכת-המינים ב"שמונה-עשרה", שמגמתה היתה הרחקת הנוצרים מכללי-ישראל (ברכ' כ"ה, ע"ב; מג' י"ו, ע"ב).

שנת מותו של ר"ג אינה ידועה; מסתבר, שלא ראה את המרד הגדול בימי טריינוס. — האגדה קישטה הן את חייו והן את מותו של הנשיא הגדול. המסורת מייחסת לו את התקנה הגדולה — שנועדה לטובת העניים — של ביטול טכסי הקבורה המפוארים והיקרים ושל הנהגת קבורת מתים בכלי-פשתן פשוטים; בהתאם לרצונו, הוחל בנוהג זה בו בעצמו (מ"ק כ"ז, ע"ב; כתוב' ח', ע"ב). חכמי-ישראל עשו לו אבל כבוד (תוספ' שבת ז', ח'; י"ח; בבלי ע"ז י"א, ע"א; מ"ק כ"ז, ע"א; במקורות אחדים כתוב בטעות "ר"ג הזקן במקום "ר"ג דיבנה").

א. ה. וייס, דור דור ודודשין, ב', 71, תרפ"ד; י. א. הלוי, דורות הראשונים, חלק א', כרך ה', 21, 1918; ז. בכר, אגדות התנאים, 54, תר"פ; ג. אלון, תולדות היהודים בא"י בתקופת המשנה והתלמוד, 115, השי"ג; א. אורבך, בחינות, ד', 66, תשי"ג.

3) ר"ג השלישי או ר"ג בר ב"י, בנו של ר' יהודה הנשיא (ע"ע), באמצע המאה ה-3. הוא נתמנה לנשיאות בהתאם לצוואת אביו, שהורה לו לנהוג נשיאותו בתקיפות (כת' ק"ג; ע"ב); באותה צוואה נתמנה אחיו ר' שמעון כ"חכמ". — בדבריו של ר"ג, המובאים במשנה אבות (ב', ב'), באות לידי ביטוי שלילה של ההשקפה הקיצונית של פרישה מענייני העולם, הערכה חיובית של "דרך-ארץ" ו"מלאכה" ואזהרה לעוסקים בצרכי-ציבור לפעול לשם-שמים ולא להנאתם ולכבודם. הוא מיעץ לנהוג בזהירות ובחדשנות כלפי "הרשות" (השלטון הרומאי), אף כשהיא נראית מסבירת-פנים; ניכר, שעצה זו היא פרי נסיונו האישי. — על ר"ג ובית-דינו נמסר, שנמנו ואסרו את שחיטתם של השימורנים (חולין ה', ב', עפ"י רש"י). — מאמריו של ר"ג בהלכה אינם מרובים, אבל גדולי האמוראים של הדור הראשון — שמואל,

2) ר"ג השני, המכונה גם ר"ג דיבנה; נכדו של (1). קיבל את הנשיאות אחרי ריב"ז, כ-10 שנים אחרי החורבן. ראה את תפקיד חייו בביצורו של המרכז החדש ביבנה ובליכודו ואיחודו של העם מסביב לסמכות דתית-תורנית. שתהיה מסוגלת למלא את מקום המקדש והסנהדרין שבלשכת הגזית. לשם כך פעל במרץ להרמת קרנה של הנשיאות ולקביעתה של הלכה פסוקה אחידה. מסתבר, שהדברים על בתיקול "שיצאה ביבנה" וקבעה הלכה כבית-הלל (יר' בר' א', ד'; שם יב' א', ג'; בבלי עיר' י"ג, ע"ב) מכוונים לפעולתו של ר"ג. הוא עצמו הטעים, שמאבקו ותקיפותו לא היו מכוונים להגדלת כבודו וכבוד ביתו אלא להצלת אחדותו ואחיי דותן של האומה ושל התורה (ב"מ נ"ט, ע"ב); בחייו הפרטיים וביחסיו האישיים היה עניו ונוח לבריות ונוהג חיבה וכבוד בתלמידיו, מקורביו, ואפילו עבדו, ובסובלנות בנכריים (ספרי דב' ל"ח; תוספ' כלא', ג'; שם מ"ק ב', ט"ו; שם ב"ק ט"ו, ל'; משנ' בר' ב', ז'; סוכ' ב', א'; יר' ב"ק ח' י', בבלי קיד' ל"ב, ע"ב; נזיר כ"ט, ע"ב; סנה' ק"ד, ע"ב); בדינים ואיסורים יש שהיה מקל על אחרים ומחמיר על עצמו (משנ' ברכ' ב', ו'; יר' שם א', ב'). אעפ"כ עוררו תקיפותו כנשיא ומאמציו לריבוי כוחו של המרכז החדש התנגדות חזקה של חכמים מזקני-דורו וגרמו למאבק קשה. ר"ג לא נמנע מלנדות אף את גיטו ר' אליעזר בן הורקנוס (ע"ע; ב"מ נ"ט, ע"ב). תוצאות המורות ביותר היו לסיכסוכו עם ר' יהושע בן חנניה (ע"ע) בעניין קידוש-החדש (ע"ע לוח). ר"ג ראה בעניין זה מבחן לסמכות בית-דינו ונתכוון להכריח את ר' יהושע להפגין קבל עם ועדה שהוא מקבל על עצמו את מרות הנשיא: "גזרני עליך שתבוא אלי במקלך ובמעוטיך כיהו"כ שחל להיות בחשבונך". לפי עצת חבריו, ר' עקיבא ר' דוסא בן הרכינס, נכנע ר' יהושע, וכשבא לפני ר"ג עמד זה, נשקו על ראשו ואמר לו: "בוא בשלום רבי ותלמידי — רבי בחכמה, ותלמידי שקבלת את דברי" (משנ' ר"ה, ב', י"א—י"ב). אולם ההתנגשויות בין ר"ג ובין ר"י לא פסקו במעשה זה, ותקיפותו של ר"ג נראתה לרוב החכמים כפגיעה בכבודו של ר"י הביאה להתקוממות נגד נשיאותו, שנסתיימה בהעברתו מן הנשיאות ובמינויו של ר' אלעזר בן עזריה במקומו (ברכ' כ"ז, ע"ב — כ"ה, ע"א). טוהר אפיו של ר"ג הוכח, כשלא מנע עצמו מביית-המדרש ומעיסוק בקביעת הלכה גם בהנהלתו של הנשיא החדש; לסוף אף פייס ר"ג את ר"י, והחכמים נתפשרו עם ר"ג. מפני כבוד בית-אביו והחזירתו לנשיאות: לפי הירושלמי (בר' ד', א') — כנשיא יחיד, עם ר' אלעזר בן עזריה כסגנו (אב-בית-דין); לפי הבבלי (שם שם) — נשאר ר' אלעזר בן עזריה שתופו של ר"ג בנשיאות.

ר"ג היה מוכר כאחד מגדולי החכמים בדורו, הן על-ידי חבריו והן ע"י תלמידיו המרובים ואפילו ע"י מתנגדיו. מספר מאמריו בהלכה המובאים במשנה ובבריתות רב מאד, מהן מסורות מאביו ומזקנו. פעולתו, עם זו של חבריו ותלמידיו ביבנה, הניחה את היסוד למשנה. בשמו של ר"ג קשורות תקנות חשובות ביותר בדת ובפולחן, שבאו להסדיר את המציאות החדשה שלאחר חורבן הבית עם המגמה להעתיק מנהגים ומצוות כ"זכר למקדש". רב חלקו של ר"ג בתיקון סדר ליל-פסח לאחר החורבן (פס' י', ה'), בקביעת הנוסח הסופי של "שמונה-עשרה", בהטלת חובת-התפילה על היחיד, ובהכרעת הכף לזכות הנהוג של שלוש תפילות ליום, ניכר,

נה ריתמית ומלודית בהתאם לקשרו ולאפשרויות הניתנות בכלי שהוא מנגן בו.

הג' נהוג מזה מאות בשנים בחצרות הנסיכים; לפעמים מצויות תזמורות רבות בחצר אחת. תזמורותי' מצויות אף בשכונות עירוניות וכמעט בכל הכפרים. הן מלוות הצגות-צללים, ובעיקר דרמות ריקודיות, וכן מופיעות הן בפני עצמן בהזדמנויות חגיגיות. הבניינים (עפ"ר בתי-קפה), שבהם מתכנסים חברי הג' יומיים לחזרותיהם, משמשים מרכזים

ר' הושעיה, ר' חנינא ור' יהושע בן לוי — קיבלו ממנו והחשיבו את הוראותיו.

בחפירות בית-שערים נתגלו ב-1954, בין השאר, שני כוכים מקושטים, סמוכים זה לזה, הנושאים את הכתובות (עברית ויוונית) "רבי גמליאל" ו"רבי שמעון". סבורים שאלה הם קברי הנשיא ואחיו.

א. היימן, תולדות תנאים ואמוראים, א', 318, 1910; א. ה. וייס, דור דור ודורשיו, ג', 42, תרס"ד; י. א. הלוי, דורות הראשונים, חלק ג', 19, 1923.

4) ר"ג הרביעי (המחצית השנייה של המאה ה-3), בן ר' יהודה נשיאה; 5) ר"ג החמישי (המחצית השנייה של המאה ה-4), בן הלל השני — על שני הנשיאים האלה יש ידיעות מעטות בלבד.

6) ר"ג השישי, אחרון הנשיאים. נשתמרה פקודה מטעם הקיסרים הונוריוס ותאודוסיוס מ-415, השוללת ממנו את עמדת הנשיא ואת תארי-הכבוד, שניתנו מטעם השלטון לנשיאים; עונש זה הוטל עליו על שבנה בתי-כנסת בלא רשות הגן על יהודים נגד הנוצרים. עם מותו ב-426 בטלה הנשיאות לחלוטין. — מתוך רמז שבכתבי הסופר הרפואי מארצ'לוס (המאה ה-5) מסתבר, שר"ג זה היה רופא. וע"ע נשיאות, נשיאים.

מ.



כלי הנמלן

- 1. בונאנג; 2. נאמבאנג; 3. סולוינג; 4. רבאנג; 5. נאנגים שונים; 6. קרדאנג; 7. נאנגסח (מין כסילולו); 8. סארונ; 9. ק'טונג; 9 ק'טונג (נונג בודר); 10. ק'טור; 11. ק'צ'ר

לחיים התרבותיים-המוסיקאליים של תושבי השכונה או הכפר. כל שנה נערכות תחרויות בין תזמורות שונות. — בני יאווה ובאלי רואים בג' לא רק מוסד ציבורי, אלא מעין גוף חי, ולפיכך מייחדים הם לכל תזמורת שם משלה (כגון "המנחם", "הגותן שלוות-נפש" או "המפתח לחיוך"), הבא תמיד בתוספת תואר "הארון" או "הגברת".

C. McPhee, *A House in Bali*, 1946; id., *The Five-Tone Music in Bali* (Musical Quarterly, 1949); J. Kunst, *Music in Java*, I-II, 1949.

ה. ש.מ.

גמל-שלמה (Mantis), משפחת חרקים מסדרת החגבניים (ע"ע). מינייה חיים בכל העולם, פרט לאזורים הקרים. רוב המינים — טורפים, שמבנה-גופם מותאם לאורח חייהם. סימנם המובהק — הרגליים הקדמיות, שהן רגלי-טרף: קולית הזרועה שתי שורות מקבילות של קוצים, ושוק המסתיימת בקוץ והעשויה להתכופף; יחד הן יוצרות מעין מלקחיים המהדקים את הטרף. הראש של הג' קטן, מסוגל לנוע לצדדים ונושא שני מחושים ארוכים, זוג עיניים מור-פבית גדולות 31 עיניים פשוטות, מסדרות כעין הסגול

גמלין, לאופולד — Leopold Gmelin — (1788, גטינגן —

1853, הידלברג), כימאי ופיזיולוג גרמני. בן למשפחת חוקרי-טבע; שימש כפרופסור לכימיה ולרפואה בהידלברג בשנים 1814—1851. פירסם הרבה מחקרים חשובים בכימיה ובפיזיולוגיה. בין השאר גילה את המלח האדום של הדם (אשלגן פריציאני, ע"ע ציאן) והורה שיטה כימית להבחנת מציאותו של צבע-המרה בשתן ובנסיוב-הדם (בחנית-ג', ע"ע מרה). יותר מכל נתפרסם ע"י הוצאת "אוצר הכימיה הלא-אורגאנית" (Handbuch der anorganischen Chemie), שיצא תחילה ב-3 כרכים ב-1817/19 וזכה למהדורות רבות, מורחבות ומושלמות, גם אחרי מותו. העריכה וההוצאה של ספר זה בהוצאות מושלמות ומתוקנות מפרק לפרק נעשו מפעל מדעיים-פרותי עצום, שמטפל בו מוסד מיוחד מטעם החברה הכימית הגרמנית; ההוצאה האחרונה (השמינית) היא משנות 1926—1943.

גמלן (gamelan), תזמורת בארצות אסיה הדרומית-מזרחית.

ביחד באיי יאווה ובאלי. — לפי תפקידיהם מת-חלקים כלי הג' לשתי קבוצות: א. כלים נושאי המלודיה, שהם: גאמבאנג — פסילופון; ג'נד'ר, סארונ וד'מונג — מטאלוד-פונים עשויים מארד; אנקלונג — מערכת של צינורות-באמ-בוק מארכים שונים; בונאנג — מערכת של גונגים מונחים; ק'באב — כינור, עפ"ר בעל שני מיתרים; צ'למפונג — כלי-מיתרים לפריטה באצבעות; סולוינג — חליל. ב. כלים נושאי תפקידים ריתמיים: גונגים בודדים (שלא כגונגים של הבו-נאנג), הבאים להדגיש את סיומי הקטעים השונים שבמלודיה; קנדאנג — תופים, וק'צ'ר — מצילתים, המדריכים את המלודיה עם שינוי המהירות. — לפי כיוונם נחלקים כלי הג' זוגות-זוגות, בהתאם לשתי צורות הפנטאטוניקה, המקובלות במוסיקה של ארצות אסיה הדרומית-המזרחית.

הגנינה בג' היא הטרופנית: כל המשתתפים עוקבים אחרי קו מלודי יסודי, אולם כל אחד מהם משנה אותו מבחי-

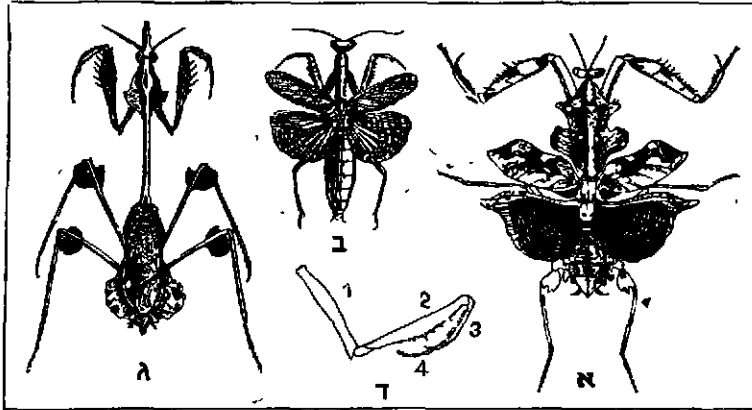

מיני נטלי-שלמה

א נ' המסווה (*Deroplatys sarawaca*), בורנאו; כ איריס כעלת-תפילה (*Iris oratoria*);
 ג. *Gongylus gongyloides*, הורו; ד. גוף קדמית של סוסתיהשר (*Empusa fasciata*);
 1 ירד, 2 קולית, 3 שוק, 4 פיסה

מסלמים מאמינים, שהחרק מתפלל כשפניו מופנים למטה.

לאמיתו של דבר ג' הוא טורף מסוכן, המתנפל על כל יצור קטן בעל גוף רך (זבובים, חגבים וכו'). המינים הגדול-לים שבאמריקה הדרומית תוקפים אפילו צפרדעים קטנות, לטאות וציפורים. הם אינם נמנעים מלטרוף גם את בני-מינם: נקבות את הזכרים וחולים את אחיהם. סכנתם מרובה ביותר מחמת תכונת ההסוואה המפותחת שלהם. צורתם וצבעם של מיני ג' טרופיים דומים להפליא לעצמים שבסביבתם — לפרחים, לעלים ולגבעולים. במין האפריקני *Idolum diabo-* licum ובמין ההודי *Gongylus gongyloides* נמצאות הת-רחביות דמויות-עלים בחזה הקדמי וברגליים.

ג' מטילים את ביציהם על ענפים, קירות וכו' בצורה פקעת רירית, האפיינית לכל מין ומין. מן הביצים שבפקעות יוצאים לאחר חודש ולדות הדומים ככל להוריהם, אלא שהם חסרי-כנפיים ועוברים בגילגולם 3-12 נשלים. מחזור חי ג' נמשך כשנה.

בא"י מצויים 15 מינים. מהם: ג' הירוק (*Sphodro-* *mantis viridis*), המצוי על עצים ושיחים; סוסת-השד (*Em-* *pusa fasciata*), שזחליה חומים ובוגריה ירוקים; ג' המשובץ (*Blepharopsis mendica*), ירוק-לבן — השניים האחרונים

מצויים על צמחים נמוכים ועשבים; ג' המדברי (*Eremiphila jacra*), אשר קשה מאד להבחין בו על רקע אדמה צחיחה. א. שו.

ג'מנה (*Jumna*), נהר בהודו הצפונית-מרכזית, גדול היובלים של הנגס (ע"ע). מקורו בהימלאיה, בגובה של 3,600 מ' מעל פני-הים, בקירבת הגבול שבין הודו הצפונית-מערבית ובין טיבט, לא רחוק ממקורותיהם של הגאנגס והאינדוס (ע"ע). הוא פורץ מן ההימלאיה דרומה וזורם אחיכ במישור הצפוני של הודו דרומה-מזרחה ומזרחה, בכיוון המקביל לזה של הגאנגס ובריחוק של 50-100 ק"מ ממנו, עובר על פני דלהי ואגרה ומשתפך אל הגאנגס על-יד אללהאבד, חלק גדול מממיו



נקבת נטל-שלמה בשעת הטלת ביציה

החזה הקדמי ארוך וחפשי דומה לצוואר; הראש הקטן, הצוואר הארוך והרגליים הארוכות משוות לו דמות כעין הגמל — ומכאן שמו העממי בעברית.

ג' אינו מיטיב לעוף. כשהוא אורב לטרפו הוא נראה יושב במנוחה, כשרק ראשו מתנועע ורגליה-טרף שלו זקופות — כעין ידיו של אדם הפרושות בתפילה. עמידה זו עוררה תשומת-לב, ובפולקלור של עמים רבים ניתנו לה פירושים שונים. היוונים הקדמונים ייחסו לג' כוחות מיוחדים חשבוים לקדושים ולמגידי-עחידות: מכאן השם *Mantis* (μάντις), נביא (חזה). על אמונות דומות מעידים השמות בלשונות האירופיות החדשות: אנג' *praying mantis*, גרמ' *Gottes-* *ambeteria*, צרפ' *Mante religieuse* או *Prie-Dieu*, רוסי



נהרות-גמנה על-יד אגרה

התושבים ולהנאתם בעונה החמה. לג' המשמשים לאספקה עצמית של תושבי-עיר בקרבת השטח הבנוי קוראים גינות שָׂרְבֵר.

הגננות (גנ') היא התעסקות בצמחי-ג' הטיפול בהם ואחד משלושת הענפים של גידול-הצמחים בכלל, שהם: יער, חקלאות וגנ', בארצות דלות-האוכלוסיה של האיזורים הלחים מכריע עפ"ר היעור, בארצות המאוכלסות בצפיפות כינונית מכריעה החקלאות, ובתנאי צפיפות גדולה — הגנ'.

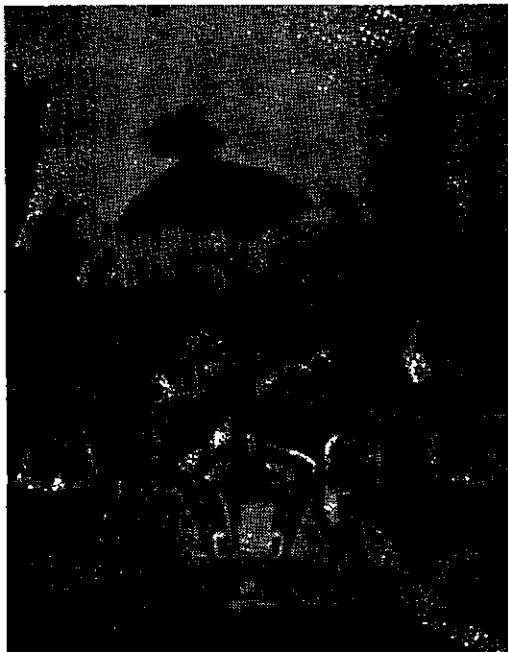

גן רומאי (צויריקיר בכית רוסולום (רומוס בפלפי))

עם ארצות מן הסוג האחרון נמנות הולאנד, בלגיה, אנגליה החדשה שבמזרח אה"ב, האוארטות (מחוזות של ג') בספרד ובארצות אחרות באגן היס-תיכוני, אף בישראל מביאים הצטופות האוכלוסיה ופיתוח אוצרות-המים בהכרח לידי התפתחות חשובה מאד של הגנ' על כל סעיפיה, שהם גידול פירות, ירקות, פרחים, זרעים, שתילים (שתלנות) ופטריות-מאכל, הטעונים כל אחד דיון לחד.

הגנ' במובנו המצומצם של המושג היא גידול צמחים לשם הנאה אסתטית, קורת-רוח והבראה — גנני-ג' או גנ' אמנותית. שטח-הפעולה של מקצוע זה הוא בעיקר בסביבת מיבנים, כגון בניינים ציבוריים, ארמונות, בתי-תפילה, וכן על-ידי בתי-מגורים פרטיים וגם בתוכם (בגוזזראות, על אצטבאות או על אדני-חלונות) — בארגזים ובעציצים; יש גם ג' פים על גגות-בתים, צמחים רגישים לקור מגדלים בארצות קרות בבתי-צמיחה בעלי גגות-זכוכית או בארגזי עץ, בטון או זכוכית המכוסים שמשות. ממתקנים אלה, שבהם נשמרים הצמחים בחורף, הם מוצאים החוצה עם פרוט העונה החמה לשם קישוט הג' בצמחי איזורים חמים יותר. גם הטיפול בפארקים, בכיכרות ופסי-הירק בשרדות, ברחובות ובבתי-קברות הוא מתפקידי גנני-הגנ'. עבודת הגנן-האמן נחשבת בימינו לחלק חיוני של תיכנון הערים השכונות.

בגנ' האמנותית קיימות שתי מגמות ראשיות, שהן מנגד-דלת זו לזו: המגמה הגאומטרית-ארכיטקטונית וגנני-הנוף החסנית והבלתי-פורמאלית. מאחר שהג' אינו אלא קטע מן

מוצאים ע"י תעלות-ג' המורחית המערבית ותעלת-אגרה להשקאת שטחים נרחבים באוטר פראדש ובפאנג'אב. ארכו של הג' כ-1,400 ק"מ ושטח אגנו כ-300,000 קמ"ר. — הג' הוא הוא נהר קדוש להינדואים; ביהוד מקדוש מקום מפגשו עם הגאנגס, שאליו עולים לרגל המוני צליינים.

גֶמְר, ע"ע קימרים.

גֶמְרָא, ע"ע תלמוד.

גֶמְשֶׁדְּפּוּר (Jamshedpur), עיר במדינת ביהר שבהודו; כ-248,000 תושבים (1951). ג' היא המרכז הגדול ביותר לתעשיית ברזל ופלדה בהודו, ובמזרח בכלל. עורק-הברזל, הנמצאים כ-70 ק"מ מדרום לעיר, הם בעלי איכות גבוהה ומכילים 60% המאטיט טהור; כ-320 ק"מ מצפון לעיר נמצאים מכרות-סחם. מן התעשיות הקלות בג' מסופחת ביותר תעשיית מכונות ומכשירים חקלאיים. התעשייה מעסיקה מספר גדול של פועלים הבאים מאיזור עמק-הגאנגס. — עד 1907 הייתה ג' כפר קטן; המקום התחיל להתפתח עם הקמת הבניינים והכבשנים למפעלי הברזל והפלדה של חברת תאחה. הברזל הופק לראשונה ב-1911, והתפוקה השנתית מגיעה היום ליותר מ-2 מיליון טון ברזל-ציקה ומיליון טון סלדה.

גֶן, גֶנְנוֹת. גן הוא שטח מוגבל, וכרגיל גדור, לגידול צמחים — להבדיל מן שדה, המהווה שטח פתוח ורחבי-ידיים. המונח העברי „גן“ כשלעצמו פירושו — מוגן; בשפות אחרות (כגון: לאט' hortus, אנג' garden) מציין השם ג' שטח-אדמה המוקף גדר או חומה. — הטיפול בצמח בג' אינטנסיבי יותר ודורש מסירות, מרץ וריכוז גדול יותר של עובדים מאשר השדה. הג' מתלווה למשכנות האדם כג'ירק, ג'ינה או ג' עציפרי. ג'יני קטן נקרא גינה; ג'יני גדול, שבו מצויים בעיקר עצי-סרק ושיחים, מדשאות, ולפ-עמים מקומות-שעשועים, ידוע בשם פארק.

הג' הכפרי מצטיין בפשטות צורתו, ברעננות הצבעים של פרחיו ובריחות צמחי-הבושם המגודלים בו לצרכי המט-בח הבית. הג' העירוני מחייב טיפול מקצועי ואמנותי ע"י גננים, כלומר מומחים לטיפול בצמחי-ג'. בגידול צמחי-ג' לשם הספקת תוצרת לשוק קשה לקבוע תחומים בין הג', השדה והמטע. ג'ירק גדול ופתוח, אשר בו מטפלים בכלים חקלאיים, ראוי להקרא שדה של תפוחי-אדמה, של כרוב, של בצל, של עגבניות וכד'; ג' עציפרי — תפוחים, זיתים, או חרובים — הנטוע לשם פרנסה, נקרא גם כרם או מטע. לג' עציפרי מושקה קוראים פרדס. צורות מיוחדות של ג' הם גני-סלעים, שבהם מגדלים עשבים פורחים רבי-שנתיים ושיחים, וגני-בשרניים, שבהם מגדלים צברים, חלבלובים בשרניים, סטאפיליות, קלינידה וכד', בני איזורים ומקומות יבשים למחצה. ג' מפורסם מן הטיפוס השני נמצא במזנאקו. כמו כן מצויים ג' לצרכי-מדע, כגון ג' בוטניים (ע"ע), גני איקלום, שבהם בוחנים את התאמתם של צמחי-איזורים זרים לתנאי-הארץ, ביניהם — ג' קולוניאליים לבחינת צמחי ארצות חמות (כגון הג' המפורסם של פאלרמו), וגני בתי-ספר. לפי בעלות הג' מבחינים בין ג' פרטי ובין ג' ציבורי. גני-אספקה מקיפים כרגיל את הערים הגדולות; כמרכזן זקוקות הערים לשטחים ירוקים כפנים לשמירה על בריאות

ומשטר כלכלי של "laissez-faire" (חופש הפעולה) נוחים לקידום הסיגנון החפשי בגן. תולדות הגן ואמצעייה. הגן המצויים הקדומים היו, כנראה, הצרות מרובעות, ובהן שורות ישרות של עצים, כגון דקלים. בתי-הגנים של המלכים היו מוקפים גני עצים ופרחים. הסיגנון הגאומטרי שלט בהם, ואמצעי הקישוט היו סר כות-גפנים, ברכות-מים, ערוגות-פרחים. גני אשור הצטיינו בשימוש במדרגים (טראסות), ומשום כך נראה שטח-הגן כולו על מודדות-הרים, כבגן המלכה האגדית שמירמית, שנחשב לאחד משבעת פלאי העולם הקדום. אך היו למלכי-אשור אף פארקים נרחבים לגידול חיות ולציד. הפרסים היו אמנים בהתקנת גני-נוף (פרדזס בפרסית פירושו — שטח מוקף חומה, ומכאן "פרדס" בעברית), שניטעו בסיגנון גאומטרי, כגן הפרסיים בא"י בימינו. גם בפרס היו מצויים פארקים לציד. בגן היווני ניכרת השפעתם של עמי אסיה הקדומים. ידועים גני-איצטדיות, חור-שות קדושות שהקיפו את המקדשים וגני הפילוסופים. ביוון שלט הסיגנון הארכיטקטוני בגן, בהתאם להתפתחות הארדיכלות הנהדרת בערי-הארץ. בגן הפרסיים הותקנו חצרות פנימיות בצורת מלבן המוקף שדות של צמודי-עץ (פריסטיל, peristylon); אדמת החצרות היתה בחלקה מרוצפת לחות-אבן, בתוך החצרות ניטעו עצים ונשתלו צמחים זרים בכלי-חרס. צורת-גן דומה היתה מקובלת גם בדרום-איטליה (פומפיי). — גני הרומאים היו מקר שטים פסלים, ברכות, מזרקות-מים ומערות. קיסרי-רומא העלו את הגן לדרגת אמנות של חיי-מותרות. בגניהם גדלו עצי-פרי ופרחי-גן, בעיקר ורדים. גן עם ברכות-דגים ניטעו אף על גגות. גני-נוף נרחבים הותקנו לאורך נהרות, ביחד בהרים,

שמהם אפשר היה להשקיף על עמקים, מישור וים. בגן נבנו טראסות ומיבנים אחרים משיש, ונוצלו מעיינות למפלי-מים. הסיגנון הארכיטקטוני שלט גם בגן של הערבים ויתר העמים המוסלמים, שהושפעו מן הפרסים ומן האמנות ההלניסטית. גני-חצרות פנימיים בארמונות ובמסגדים היו אפייניים גם לארדיכלות הערבית; הם הגיעו לתכלית השלמות ב-patios (חצרות) של ספרד הדרומית (כגון Patio de los Naranjos [חצר עצי-החושחש] בקורדובה, ארמונות אל-חמרא [ע"ע] וחנרליפה עלייד גראנאדה) תוך שימוש באמנות-מים וממטרות. הערבים השתמשו במדרכות-צל (per-gola), הסוככות במטפסים ובעצים, כגון אגוז, ברוש, תפוח-זהב, רימון, הדס וורד. סיגנון זה שולט גם בחלקה של הודו שהושפע מתרבות האיסלאם (כגון בגן של תאג' מקול עלייד-אגרה [ע"ע]); ברכות-מים וערוגות-פרחים מסובלות בגן בהודו בכל מקום.



גן פרסי. מתביר סצוויר מן המאה ה-15

הנוף הטבעי, ניתנת לאדם הבירה: להחליף את הנוף הטבעי ביצירה מלאכותית, שאינה דומה לנוף הטבעי של הסביבה אלא מותאמת לקוריהם ולצורותיהם של בני-הימים השולטים בשטח, או לערוך את תכנית הגן מתוך התאמה לצומח הטבעי ולצורותיו הבלתי-מוגדרות. הגן האמנותי נתפתח מזמנים קדומים בשני הכיוונים הללו: הכיוון הארכיטקטוני משגשג ביחוד באיזורי הים התיכון ואסיה הקדומים, שהם איזורים יבשים-למחצה, והכיוון החפשי — בארצות גשומות, הנוחות לגידול עצים ושיחים משטיח-עלים רעננים ומדשאות, ביחוד בסין, ביאפאן וארצות אירופה שמצפון להרי האלפים והפיירנאים. משטר מדיני-כלכלי עשיר חוזק, המתכנן ומארגן את פעולות החברה ושולט בשוק העבודה, נוח למפעלי הגן הארכיטקטוניים. המצריכה הוציא אות רבות וקבועות לשם שמירה על היציר המלאכותי; ואילו שלטון עממי, הדוגל בעקרון של הסכנויות ציבורית,



גו סיני: שר מקבל פני אורחיו בננו
(ציור של צ'וריינג, 1625)



נ'רדסורים בפקמסו (אישיקו)
 אחר משלושת הננים המפורסמים של יאפאן



גן במינגו; הרנסאנסי וילה (אמברוז)
 (עסק הארנז) ליד פירנצה

יפים: קריית-ענבים, שעה-העמקים, רמת-יחזן, אפיקים, דגניה א', גבע. גם מוסדות, כתי-ספר חיישים ובתי-חולים, מוקפים היום ג' יפים, המתקנים בסיגנון נאה ובתיכונן אמנותי, המחפש את דרכו בין הסיגנון הפורמאלי והחפשי. ממשלת-ישראל מקיימת מדור לשתלנות וג' וחוות-הדגמה בעמק-הפר. ב-1943 הוקמו אירגון-הגננים, המוציא ירחון מקצועי, ואגודת הארדיכלים-הגננים. בפתח-תקוה נוסד ב"ס לגנ' ושתלנות. יחס הציבור לבעיית הגנ' נשתנה לחלוטין, והוא דורש היום את הג' היפה למרגוע ולהנאה.

ה. או.

גן, ע"ע גנטיקה.

גן (جن), שם כולל לרוחות ושדים באיסלאם (יחיד: ג'ני): יתכן שהשם נגזר מלאט 'genius' בתקופה שלפני האיסלאם נחשבו הג' לשוכני-מדבר, המטרידים את האדם והמסוגלים להשתלט עליו כדרך דיבוק ע"י לחישת דברים באזנו, ואז נעשה אדם כזה "מג'נון" (= משוגע). הקוראן ודת-האיסלאם בכלל מקבלים את מציאות הג' כעובדה שאין עוררין עליה: לפי הקוראן נבראו הג' מאש ללא עשן, בניגוד לאדם שנוצר מחומר ובניגוד למלאכים שנוצרו מאור. נבואות מוחמד מכוונות גם אל הג'; גם הם יכולים לזכות בגן-עדן או לרשת גיהנום. ההלכה האיסלאמית דנה ביחסים בין הג' ובין בני-אדם, בעיקר מבחינת הנישואין והרכוש. הספרות הערבית מלאה סיפורים על ג' (למשל ב"אלף לילה ולילה"). באגרות האחים הנאמנים (ע"ע אח'ואן אל-אצפא) מובא סיפור גדול על משפט בין בעלי-החיים הזאדים לפני מלך הג'; סיפור זה תורגם ביה"ב לעברית בשם "אגרת בעלי-החיים" ויצא כמה פעמים בדפוס. — עוד היום תופסים הג' מקום נרחב בפולקלור של החברה האיסלאמית, ובעיקר במעשה-הכשפים.

י. גולדציגר, הרצאות על האיסלאם, תשי"א; J. Wellhausen, *Reste arabischen Heidentums*, 1897; E. W. Lane, *Manners and Customs of the Modern Egyptians*, E. Doutté, *Magie et religion dans l'Afrique du Nord*, 1908; D. B. Macdonald, *The Religious Attitude and Life in Islam*, 1909; T. Canaan, *Damonenglaube im Lande der Bibel* (Morgenland, vol. 21), 1928; P. A. Eschler, *Die Dschinn, Teufel u. Engel im Koran*, 1928; E. Littman, *Arabische Geisterbeschwörungen in Aegypten*, 1950.

גנאה, יזנה אבן, ע"ע אבן גנאה, יזנה.

גנאלוגיה (יוו' γένος, לאט 'genus = בית-אב, משפחה), מדע החוקר את מוצאם, תולדותיהם וקירבתם של משפחות, בתי-אב ושושלות; וכן גם שם נרדף לתולדות משפחה בחדת. לפי תכנה ושיטותיה הג' היא מדע-עזר להיסטוריה; אולם תוצאותיה משמשות גם בביוֹלוגיה, בסוציולוגיה, בפוליטיקה ובמשפט, הג' העיונית עוסקת בתופעות כלליות, בבעיות עקרוניות ובהכרת כללי-התפתחות; הג' המעשית עוסקת בתולדותיהן של משפחות בחדות.

היום יש המגדירים את הג' כ"תורת הקשרים שבין בני-אדם, המושגת על מוצא משותף". במאה ה-18 הגדירה אותה האסכולה הישנה של הגנאלוגים כ"מדע על מוצאן, תולדותיהן וגורלן של המשפחות, שהן מכובדות במדינה ומשפיעות השפעה ניכרת על החברה האנושית וה-אזרחית". משתי הגדרות קיצוניות אלו ניכר, מה בין המובן



נוהכנסת" כרשתנו.

במאה ה-20 התפתח סיגנון-ג' בין-לאומי, המצטיין בשאיפתו לפשטות-הקורים ולתכליתיות. היום מעדיפים את הטיפול הפורמאלי בשביל ג' שבסביבות הבתים ואת הסיגנון החפשי בשביל הסביבה הרחוקה והפארק הציבורי, המכיל מגרשי ספורט ומשחק, מסעדות, פינות-נופש שקטות, אגמים, ברכות-רחצה ומקומות-שעשועים לילדים, כלובים לחיות; וכן מתקיימים בהם או עליהם מקומות-חניה למכוניות. לפעמים מצויים בג' של ימינו גם בתי-נכות למוציגי טבע או אמנות, כגב' המלכותיים של קיו עליד לונדון או בוויניציה.

הגנ' בא"י. בתקופת השלטון התורפי הצטמצמה הגנ' האמנותית בארץ בחצרות המסגדים ומקומות דתיים אחרים, שבהן הרבו בנטיעת עצי תמר וברוש. בגני הערביים בערים צימצמו את השטח המושקה ע"י לוחות-אבן וגידלו צמחים ריחניים, כגון ורדים, הפלומריה המיוחדת וקסמין. גני הגר צרים במנזרים ויתר מוסדותיהם ערוכים בסיגנון ארצות-מוצאם איטליה וצרפת, ובהם מגדלים עצי-צל ופרחים. הישוב היהודי הישן היה מחוסר כל מסורת של גנ', אך גם העולים החדשים, שבאו במגמה של חי כפר ויצירה חקלאית, לא התפנו לנטיעת ג' יפים. גם בתל-אביב ובשכונות היהודיות של ערים אחרות, כגון הדרי-הכרמל בחיפה, לא מצאו גננים ארדיכלים הבנה בציבור. מידה מסוימת של תרבות-הגנ' הורגשה באם-המושבות פתח-תקוה, במושבות הגרמנים בחיפה, ירושלים ושרונה, וכן אצל אחדים בירושלים, בעיקר נוצרים (ערבים ויוונים) ואנשי הפקידות האנגלית הגבתה. כעין נאות-מדבר בארץ היו הגנים המפוארים של הכת הבהאית בעכו ובחיפה. "הגנדיב הידוע" העריך כראוי את חשיבות הגנ' לגבי פיתוח הארץ ושלה אליה מדריכים צרי פתיים למקצוע זה, שמהם למדו כמה צעירים יהודים.

שינוי לטובה חל מ-1920 ואילך, עם נטיעה של ג' בזכרון-יעקב, של שדרות-רוטשילד בתל-אביב, של גני בית-ההבראה בארזה והג' הציבורי בבית-הכרם עליד ירושלים; כמו כן ניטעו ג' פרטיים בתלפיות, ארגוני גננים יהודיים קיימים בירושלים ובמקומות אחרים מ-1930 ואילך. עם העליה ממערב-אירופה בשנות ה-30 חל מיפנה חשוב במראה תל-אביב, שחלקיה החדשים החלו להתקטט בג' יפים מסביב לבניינים המודרניים; נוספו שדרות הוקמו פארקים ציבוריים. רמת-גן נהפכה לעיר-ג' מובהקת, מרובת פארקים ציבוריים. ג' ציבוריים רבים קמו גם בעיר חיפה ועל הר-הכרמל. גם בקיבוצים ניכרת, החל בסוף שנות ה-30, המגמה לקישוט הישובים, החצרות בקיבוצים רבים הפכו לפארקים



ממראות הגנים הממלכתיים
בקפו עלייד לונדון

הפאגודה
(משירי „השלב המזרחי“, 1761)

בית-התמרים
(הוקם 1844—1848 עפ"י תכניתו
של ד. ברסון)

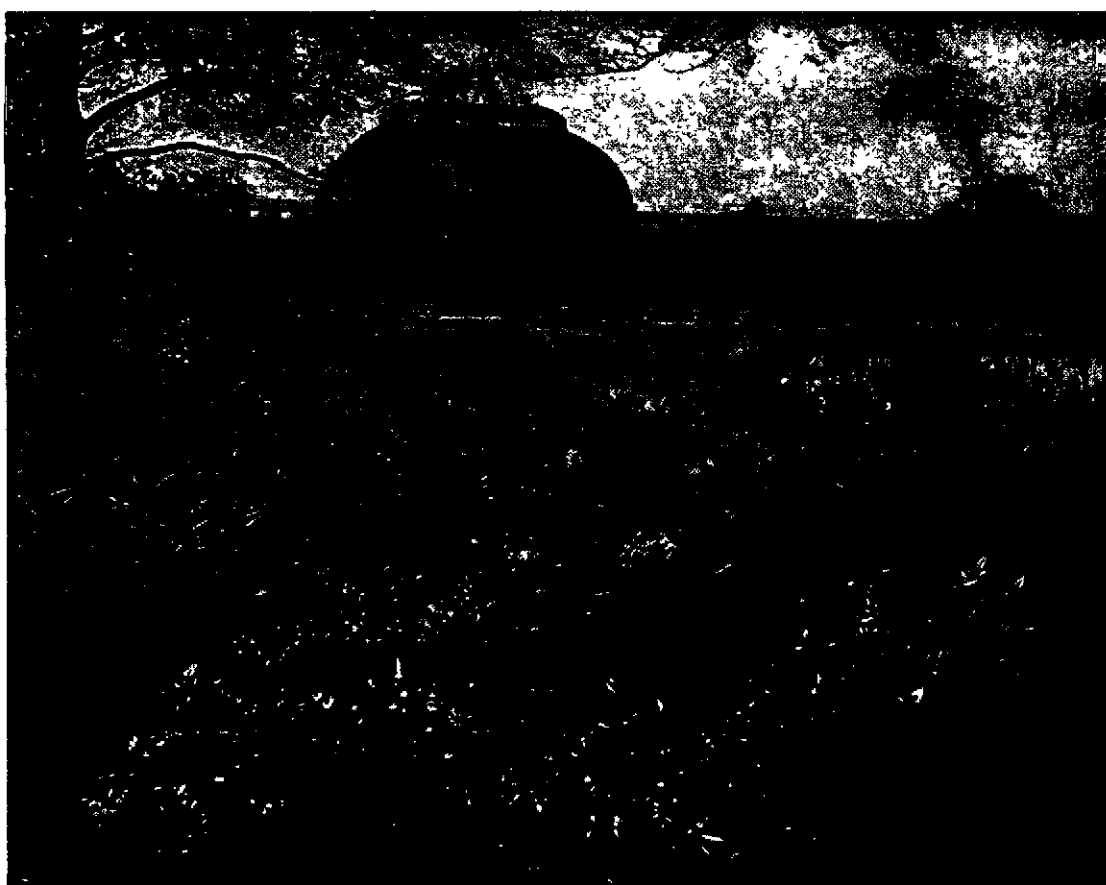

(ברשות האדיבה של מערכת Endeavour חברת I. C. I.)

הסוציולוגיה ומדעיהטבע. לורנץ מחזיר את הג' בראיות חותכות לבסיס מדעי ומטפל בפרוטרוט בשיטותיה; יחד עם זה תוחם הוא את חוגיפעולתה החדש וקובע את הקשרים שבינה ובין בעיותיהם ומשימותיהם של ההיסטוריה, החברה, המדינה, המשפט, ובעיקר של מדעיהטבע.

מקורות הג' זהים ברובם עם מקורות המחקר ההיסטורי הכללי, אולם על המחקר הגנאלוגי מוטל במקרים רבים לחפש גם אחרי מקורות אחרים, החשובים לגבי משימותיו המיוחדות. המסורת שב על-פה נחשבת למקור נאמן לגבי שלושה דורות של תולדותהמשפחות, שהרי אף תושבי חצרים, נטיליהמסורת, יודעים את שמותיהם ואת תאריכי-חיהם של אבות-אבותיהם ויכולים להציל מפי דודיהם ודודיהם נתונים על אבות-אבותיהם. בקרב הכפרים והאצילים, ואף עירוניים שיש להם ענין בהיסטוריה, מצויות ידיעות גנאלוגיות גם על דורות קדומים יותר. למקורות שבתעודות נחשבים כל החפצים, שיש בהם כתובות מעידות על עובדות גנאלוגיות. גביע שהוגש במתנה, ובו חקוקים שמות הנותנים והמקבלים עם ציון תאריכים — כגון „ליום הולדתו (הולדתה) השבעים" או „ליום חתונתם החמישים" — נעשים, שלא מדעת נותני-המתנה, מקור-שבתעודה, שיש בו משום הוכחה נאמנה ליחסיהמשפחה ולתאריכי הלידה והחתונה של מקבלי-המתנה. מקור חשוב עוד יותר הוא מטבע-זכרון שבו חקוקה, מלבד הכתובת המתאימה, אף דמות-דיקונו של התן-היובל עם ציון משלח-ידו ומעמדו בחברה. מקום מיוחד קובעות לעצמם מצבות-הקברים, שבתוכותיהן נזכרים שמות המתים, לעתים קרובות אף מוצאם, ועפ"ר אף תאריכי-חיהם. כתובות כאלה היו מצויות בכל דור החל בעת הקדומה ונימנו תמיד עם המקורות החשובים ביותר של המחקר הגנאלוגי. את התאריכים הנזכרים בהם יש לחשוב לאמיתיים ברוב המקרים; לעומת זה יש לנהוג מידה רבה של ביקורת כלפי דברי השבח המופרזים מצד בנייהמשפחה, ולא לקבלם אלא אם כן מתאשרים הם מצד אחר, שאינו נוגע בדבר.

המקורות שכתב בהן התעודות הכתובות, בעיקר נודע ערך רב לתעודות הלידה, הנישואין והמיתה, שנכתבו מטעם משרדיהממשלה או שלטונות אחרים. עריכת תעודות כאלו הפכה לחובה בכל הארצות הקאטוליות לאחר הכנסיה הטרנדטינית, והן הונחו כעבור זמן מועט אף בארצות פרוטסטאנטיות. בקהילות היהודיות שבאירופה לא הוחל בה אלא במאה ה-18, בעקבות דרישה מטעם המדינה; לפני כן צוינו בספרי המוהלים לידות בנים זכרים בלבד, בעוד שלידות הבנות לא הועלו על הכתב.

יותר מתעודות הלידה והמיתה חשובות תעודות-הנישואין, שבהן צוינו — אם נערכו כדין — מלבד שמותיהם, מקום מושבם, משלח-ידם וגילם של הבאים בברית הנישואין, אף שמות הוריהם.

מלבד תעודות שנערכו במיוחד לשם קביעת תאריכים ויחסים משפחתיים מצויות אף תעודות, המזכירות עובדות גנאלוגיות שלא מדעת הדרך-הגב, כגון ספרי-מקנה, המציינים לפעמים את מורישיו של המוכר לשם קביעת זכות-הבעלות, תעודות של מינוי אפיטרופסים למיניהם ושל משפטי-ירושה, תעודות של שלטונות-המינהל, פירוטי-מפקדים ורשימות תושבים ואנשי מקצועות שונים; אף תעודות על הקדשי-משפחות מכללות, רובן ככולן, חומר גנאלוגי לרוב.

המצמצם של הג' בתקופות הקדומות, שלא עסקה אלא בשכ"בות העליונות של החברה ובמשפחות „רמות-היחס" מתוך מגמה להחניף לשליטים, ובין הג' החדשה, שהיא מדע העוסק ללא פניות בקשרים המבוססים על יחוס-משפחה, באיסוף עובדות מוכחות ובנסיגות לפרשן. לפני לא היה לג' שום עניין במוצא כשהוא לעצמו, אלא במוצא אציל דווקא. ראשיתה של הג' בעמים רבים בתעודות תולדה של משפחות אלים, מלכים, גיבורים, כהנים ואבות-האומה. אולם גם בג' העתיקות ניכרת השאיפה להסביר את מקורן של קבוצות שונות, את חלוקת השושלות ואת ההרכב הרב-גוני של האוכלוסיה או אפילו של האנושות כולה. עם הג' העתיקה נמנות אלו שבתורה ובריה"ו: מתואמות להן הג' של הברית החדשה (כגון זו של יוסף, המקשרת את ישו עם בית-דוד), ג' משולבות באגדות על האלים והגיבורים היווניים והצפון-גרמניים. ביה"ב שימשה הג' למטרות משפטיות-מעשיות, כגון בדיקת הזכויות של האיש החפשי או בדיקת כשרותם של מועמדים למנורים או של אבירים לתחרויות. מהרנסאנס ואילך מתחילה ההתעסקות המדעית בג', שלא הביאה תחילה אלא תוצאות מזויפות מחמת חוסר ביקורת לגבי המקורות ומחמת חנופה או התרברבות. אחת הדוגמות המובהקות לזיוף ג' הוא „אילן-היחס של דוכסי לוטרנינגיה ובר" (1580) של פראנסואז דה רוז'ר (François de Ro-sières), שבו נגזרו תולדות בית ג' (ע"ע) מקארלוס הגדול. חיבור זה נועד לשמש בסיס לתביעתם של דוכסי בית-ג' לכסא-המלוכה; לפיכך נאסר המחבר הספר הזרם. הג' פורחה במאה ה-17 בצרפת (שיפלה [Chifflet], דישן [Du-chesne]), בגרמניה (אימהוף [Imhof], שפנר [Spener], ריטרסהאוזן [Rittershausen]) ובאנגליה (דגדיל [Dugdale]), 1674 פירסם פיר דה גיבור (Pierre de Guibours) חיבור גנאלוגי גדול: „היסטוריה גנאלוגית של בית-המלוכה של צרפת, של שריה, קציני הכתר ובית-המלך ואציליה הוותיקים של הממלכה". ספר זה זכה לשלוש מהדורות עד 1733 ואף למהדורה חדישה ב-1873. בראשית המאה ה-18 פורסמו ה„טבלות הגנאלוגיות" של יוה. היבנר (Joh. Hübner), הלכסיקון הגנאלוגי-היסטורי של האצולה של פר. גאס (Fr. Gauges) והאקספים הגנאלוגיים הגדולים של גאטרר (Gatterer).

במאה ה-18 אף היתה הג' למקצוע אקדמי ונלמדה באר-ברסיות. למרות הליקויים שבגישתם פעלו הגנאלוגים של התקופה ההיא רבות, הן בשטח העיוני והן במציאת חומר עצום, באיסוף ובעיבודו. אעפ"כ דבק בג' של הימים ההם אבק של גיחוך, והוגידעות ביקרתיים — כגון ולטר ואנשי-האנציקלופדיה — הירבו ללגלג עליה. המהפכה הצרפתית הביאה לידי התנגדות גלויה לג'. היא פסקה מלהיות אחד המקצועות הרשמיים באוניברסיטות; שוב לא ראו בה משום מדע, הטילו ספק במסקנותיה, זילזלו בשיטות-העבודה שלה, ואף דנו אותה לשכחה. זילזול וביטול זה במאה ה-19 באו לידי ביטוי בולט ביותר בעבודה, שב„דברי ימי העולם" של אונקן (ע"ע) — חיבור רפוןטאטיווי של המדע ההיסטורי של דורו — אין למצוא אף טבלה גנאלוגית אחת להב-הרת העניינים.

תמורה יסודית במצב זה חלה ב-1898, כשפירסם אוטו-קאר לורנץ את „ספר לימד הג' המדעית הכללית", העוסק ב„לוחות-יחוסין וטבלות-אבות ובערכם לגבי ההיסטוריה,

לוח 2

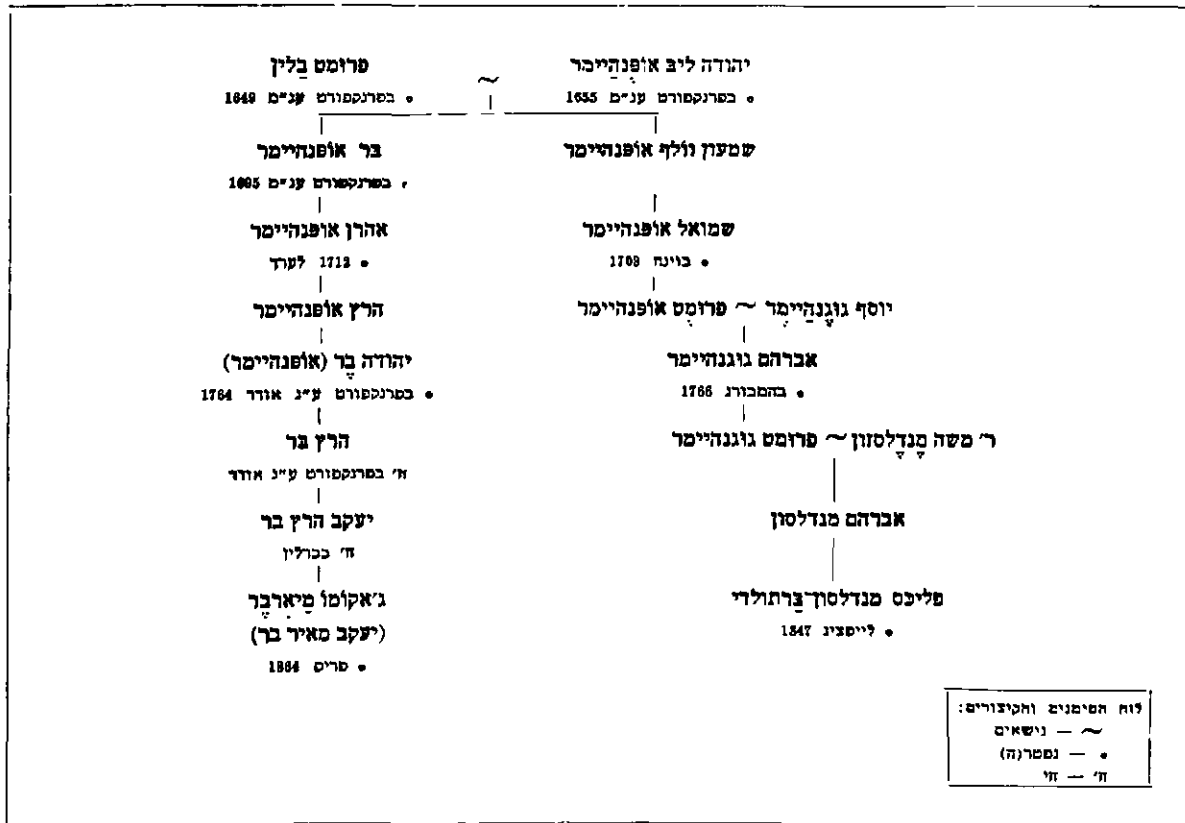

את מונח עצמת-התורשה (Erbintensität). הוא אף קבע בלוח-האבות מקומות-עדיפות וקווי-עדיפות לגבי התורשה, ולא לה קרא בשם קווי עצמת-התורשה (Erbkraftlinien).

לוח-הצאצאים אין לו ערך לגבי המחקר המדעי אלא אמין שלם הוא בקירוב, כלומר: אם כולל הוא גם את צאצאי הקווים הנקבים וכן את הצאצאים הבלתי-חוקיים. לפי לוחות שלמים כאלה ניתן לחקרים לברוק, אם חוקי-מנדל (ע"ע גנטיקה) נוהגים אף במין האנושי, ולקבוע באיזה אופן עוברים הכשרון הרוחני והדמות הגופנית בירושה; והוא הדין בתכונות רעות ובנטיה למחלות מסוימות. מעניין ביותר לחקור, באיזו צורה מתגלגלות תכונותיהם של אבות בעלי עצמת-תורשה לצאצאיהם. אבות כאלה הניחו במקרים רבים צאצאים במספר עצום. על קרולוס הגדול (ע"ע) אומרים, שמיליוני אנשים בקרב כל שכבות החברה בארצות אירופה המערבית והמרכזית מתייחסים עליו; והוא הדין בצאצאיו של ג'נגיז-חאן (ע"ע) שבארצות אירופה המזרחית ואסיה, מן האוראל עד פקין. — בקרב היהודים ניכרת כבר בזמן קדום הנטיה לחפש אחרי יחוס לדוד המלך. אמנם בדרך שאיפה זו עומד למכשול מיעוט המקורות המוסמכים; אעפ"כ באים המחקר וצירופי-חשובים שונים למלא את השאיפה הזאת במידה רבה.

הג' היא מדע בפני עצמו במסגרת הגדולה של המחקר ההיסטורי הכללי. היא נמנית עם מדעי-הרוח, אולם מוטל עליה לעסוק אף בנושאים ובבעיות שבתחום מדעי-הטבע. כמה ענפי-מדע חשובים, כגון ביולוגיה, סוציולוגיה, תורת-התורשה, ביוסטטיסטיקה ועוד, נזקקים לג' במידה רבה.

הוא קבוע ואינו משתנה, אלא אם כן מתמעט מספרם שוב בעקבות נישואים בין קרובים. מיעוט מספר האבות הולך וגדל במשך הדורות, עד שהמספר האסטרונומי, המחושב להלכה, מצטמצם למעשה למספר שהוא מתאים למציאות. ככל שהבעל והאשה מוצאם ממשפחות שונות, כן מצטמצם מיעוט-האבות; כנגד זה גדלה המידה של מיעוט-האבות או שיוויון-האבות, כשהבעל והאשה שייכים לשכבת-החברה בל-עדיית אחת, או שנמנים הם עם בני כפר אחד, בני עמק קטן אחד בין הרים או עם קטן אחד — שהם קבוצות שבמסגרתן שכיחים נישואי-קרובים.

בקרב היהודים חל מיעוט-האבות כבר בדורות הקרובים, שהרי מותרים להם הנישואים בין דודנים ובין דוד לבת-אחיו (או לבת-אחותו). כשנשא אדם את בת-אחיו או את בת-אחותו, חל שינוי במערכת-האבות, המתקרא קֶסֶט-האבות (Ahnenverschiebung): לגבי בניהם זהים הסבים מצד האב עם הוריי-הסבים מצד האם, וכן זהים הוריי-הסבים מצד האב עם הוריי-הוריי-הסבים מצד האם, וכיר"ב על זה הדרך. במקרה הראשון, "מוסטים" זוגות-האבות בדור השלישי הרביעי, במקרה השני — בדור הרביעי החמישי (כשהגבדק עצמו עולה במניין הדורות).

עצמת-התורשה וקווי עצמת-התורשה. מציאותו של אב אחד או של זוג-אבות אחד במקומות שונים שבלוח-האבות יש בה משום יתרון גדול, אם המדובר הוא באנשים בעלי נתונים רחניים וגופניים מעולים, העשויים לעבור לצאצאיהם במידה מוגברת ובעצמה גדולה הרבה יותר. תופעה זו, שנעלמה עד כאן מעיני כל החוקרים, נתגלתה בדור האחרון בידי אוטו פורסט נה באטאליה, שקבע בשבילה

את רכושו לאחר, שוב אינו זקוק להגנה ע"י האיסור שבדיני המשפט הפלילי. פירוש מצמצם זה פתח פרצה לאי-ישרם של משרתים, אשר — אם מעלו באמון מעבידיהם והסתלקו עם חפצים שנמסרו להם במהלך עבודתם — לא נמצאו עוברים כל עבירה. המשפט המקובל סתם פרצה זו על-ידי חלוקת ההחזקה לשתיים: ה-החזקה המשפטית, היא זכות השליטה בחפץ או הכוח לנהוג בו על-ידי מתן הוראות לאחרים; וה-החזקה בפועל, היא השליטה הממשית. כתוצאה מחלוקה זו נשללה ההחזקה מהמשרת ונשארה בידי המעביד, הגם שהחפץ גופו היה תחת ידו של הראשון. קונסטרוקציה זו, שלפיה נשארה ההחזקה בידי המעביד, איפשרה למשפט הפלילי להגן על המעביד: דין המשרת, אשר נטל או נשא עמו חפץ מחפצי מעבידו שהופקד בידו, היה לדין גנב, שכן לא רק נטל את החפץ בלא הסכמת בעליו — אלא גם "לקח" (תפס) אותו למן הרגע שבו חדל לנהוג בו כעובד למען מעבידו, מאחר ששלל ממעבידו את האפשרות לנהוג בחפץ באמצעותו. אך קונסטרוקציה זו לא הועילה במקרה שהחפץ לא נמסר למשרת ע"י מעבידו, אלא גיתן בידו ע"י אדם אחר, על מנת שיעבירו לידי מעבידו: אם מעל המשרת באימון שניתן בו וגזל את החפץ, לא עבר עבירה, שכן לא "לקח" אותו, כי לא הוציא אותו מחזקתו של אחר. אולם ב-1799 חוקק הפארלאמנט האנגלי חוק שיצר עבירה חדשה, ושמה embezzlement (כנראה מהשורש הצרפתי besillier, להחריב), הקובע עונש ל"פקיד ולמשרת המועל (embezzles) במרמה בחפץ שנמסר לו בשביל אדוניו". מקרה אחר, שבו אדם שנטל חפץ ומעל באימון, נמלט מעונשו, הוא המקרה של מועל בפקדון: מאחר שהשומר קיבל לידו את ההחזקה בחפץ, בהסכמת הבעלים, אפילו גזל אותו לאחר מכן, לא היה אשם בג'. האבחנה בין ג' מזה, שבה מוציא העבריין חפץ מהחזקתו של אחר ונטל אותו לידו, לבין מעילה מזה, שבה הגיע החפץ תחילה לידי העבריין באורח חוקי והעבירה בוצעה על-ידי נטילתו שלא כחוק, קיימת גם בשיטות-משפט קונטרי-נטאליות (Diebstahl לעומת Unterschlagung בגרמניה, vol לעומת détournement בצרפת).

החוק הפלילי הא"י חזר לעקרון המשפט הרומי, שבו נחשב כל "טיפול במרמה" לג', ואין הבדל בדבר, אם החפץ הגנוב הגיע לידי הגנב ברשות בעליו, או אם הוצא מהחזקתו בעל כרחו. סעיף 263 לפקודה הג'ל קובע, כי שומר פקדון של חפץ, "השולח בו יד במרמה לשימוש עצמו או לשימוש כל אדם אחר שאינו בעל החפץ", אשם בג', אע"פ שנחקים בו רק היסוד השני של העבירה, היינו, הנטילה, ולא נחקים בו היסוד הראשון, הלקיחה מן התחזקה של בעליו. סעיף 274 לאותה פקודה מחמיר בענשו של פקיד-הציבור הגונב דבר שבא "לרשותו (להחזקתו) של העבריין בעקב משרתו ושוריו עולה על חמשים לירות", למרות מה שגם במקרה זה קנה לו תחילה את החזקה בו בדרך חוקית.

מכוח ההגדרה הזאת שבחוק נחשבת ללקיחה, לעניין דין הג', גם רכישת החזקה באחת מארבע דרכים אלה: א. ע"י תחילת ערמה — כשאדם משיג את החזקה בהסכמת הבעלים, אך בדרכים בלתי-כשרות; הלכה פסוקה זו נוצרה ב-1779. ב. ע"י איום. ג. ע"י טעות-הבעלים — כשהלוקה יודע שרכש את החזקה מתוך טעות זו. ד. ע"י מציאה — אם האמין המוצא, בשעת המציאה, שאפשר לגלות את בעל-החפץ; לא האמין — אינו נחשב לגנב, שכן

תפקידה של הג' הוא לעודד ולקדם את ענפי-המדע האלה ולהעמיד לרשותם שיטות ואמצעי-עזר. — שימוש לרעה היה לג' בניצול-נסוציאליזם, שהשתמש במושגיה ושיטותיה של הג' בחקיקת חוקי-הגנוע ולהשגת מטרותיו בשטח הפוליטי. על ג' במקרא ובעת-ישראל ע"ע יח ס.

O. Lorenz, *Lehrbuch der gesamten wissenschaftlichen G.*, 1898; St. Kékulé v. Stradonitz, *Ausgewählte Aufsätze aus d. Gebiet d. Stämrechts u. d. G.*, 1905-1907; The Cambridge Modern History, vol. XIII: *Genealogical Tables and Lists*, 1911, 1934, O. Forst de Battaglia, G., 1913; id., *Le Mystère du Sang*, 1934, id., *Wissenschaftliche G.*, 1948; E. Heydenreich, *Handbuch d. praktischen G.*, 1913; E. Devrient, *Familienforschung*, 1919; E. Ritter, *Esquisse d'un Traité de G.*, 1923; O. Spohr, *Verwandtschafts- und Sippschaftstafel*, 1933; K. W. v. Isenburg, *Familienkunde*, 1933; id., *Historische G.*, 1940, id., *Sippen- u. Familienforschung*, 1943; id., *Stammtafeln zur Geschichte d. europäischen Staaten*, I, II, 1953, F. O. Stetson, *The Art of Ancestor Hunting*, 1936, E. Wasmannsdorf, *Die Stammtafel u. ihre Abarten*, 1936; id., *Die Ahnentafel*, 1939, F. Wecken, *Taschenbuch für Familienforschung*, 1941; A. de Maricourt, *Famille et G.*, 1943; E. L. Reed, *Ways of Identifying Ancestors*, 1947, F. v. Klocke, *Die Entwicklung d. G. von d. 19. bis zur Mitte d. 20. Jh s.*, 1950.

ס. י. ד.

גְּנֵבָה (larceny), במשפט הפלילי — הוצאת חפץ מרשות בעליו בלא הסכמתו. סעיף 263 לפקודת החוק הפלילי בא"י (1936) קובע: "אדם נחשב לגונב, כשהוא לוקח ונטל עמו במרמה, ובלי תביעת זכות בתום-לב, ובלא הסכמת הבעלים, דבר שאפשר לגנבו, כשהוא מתכוון בשעת הלקיחה לשלול את הדבר עולמית מאת הבעלים".

הגדרה זו של העבירה הועתקה ע"י המחוקק המאנדאטורי מלה במלה מחוק הג' האנגלי (1916), שבו הוגדרה עבירה זו לראשונה בחוק החוקק. אך מן המוסכמות היא, שהגדרת העבירה ב-1916 לא היה בה משום חידוש, כי המחוקק רק קיבץ באותה שנה את פרטי-העבירה כפי שנתגבשו במשפט המקובל, היינו בהלכה הפסוקה של השופטים האנגלים, אשר לפיה נהגו כבר זמן רב, ורשם אותם בספר-החוקים. כבר במאה ה-13 הוגדרה העבירה על-ידי הנרי דה ברקטון כך: "טיפול במרמה בחפץ של הזולת, ללא הסכמתו, ובכוונה לגנב". הגדרה זו נשאלה מהמשפט הרומי (Just. Inst. IV, 3. 1; Dig. XLVII, 2. I. 3), שבו נמנתה המרמה עם יסודות העבירה. למעשה לא התכוון המחוקק כאן למרמה במובנה המקובל של המלה (מעשה-תרמית), אלא לאי-ישרם סתם. משום כך פרט זה בהגדרה הניתנת בחוק הפלילי הא"י מיותר לגמרי, שכן אם נטל אדם חפץ, "בלי תביעת זכות בתום-לב ובלא הסכמת הבעלים", מן הנמנע שפעל ביושר.

היסודות העיקריים של העבירה במדינת-ישראל הם היום — כמו במשפט המקובל האנגלי — שלושה: (א) לקיחת החפץ, (ב) נטילתו ממקום הימצאו, (ג) העדר הסכמת הבעלים. לקיחת החפץ פירושה — תפיסתו, והיא מוגמרת כששם אדם את ידו על חפצו של הזולת. נטילה — פירושה העברת החפץ ממקום הימצאו למקום אחר, ועמה הושלמה הג', אפילו היה המקום שאליו הועבר החפץ בתוך רשות-הבעלים. התנאי של ביצוע המעשה בלא הסכמת הבעלים מתייחס לשני הפרטים הקדמים גם יחד: לפיכך, אם הפקיד אדם חפץ בידי משרתו, והלה מכרו כחפצו הוא, בלא הסכמת בעליו, אינו אשם בג', כיוון שהתפיסה היתה ברשות. החוק בא להגן על האיש המחויק בחפצו, ומשויתר מרצונו על ההחזקה ומסר

זנבות-סוסים לבנים. צבאו היה מאורגן אירגון מסרתי ומחולק לאלפים, למאות ולעשרות. את שומריראשו בחר מבין האצילים המונגולים שהיו משענתו העיקרית. ג' לא



ג'נג'יז האן. ציור סיני בסוש (מזוואו פקינג)

ידע מימיו קרוא וכתוב ואף לא שמע שום שפה הוצ משפת-מר לדתו; אעפ"כ היה לא רק מצביא גאוני אלא אף מנהיג מדיני ומי חוקק. דיני המונגולים נקבעו עפ"י פקודתו לספר חוקים — ה"א-סאק" — שהקנה לעם הנוודים אירגון חברי תי איתן, ועל-סיו נהג בכל חומרי-הדין.

בין 1211 1216 כבש ג' את סין הצפון-נית, שחלקה המער-

בי — שהיה מכונה אז ס'יהיה — היה שייך לטאנגוטים, ואילו מאנצ'וריה והנפות הצפוניות-מזרחיות של סין היו נתונות לשלטונה של שושלת-קין. תחילה התקיף ג' את ארץ הטאנגוטים ואת בירתם נינג'סיה על הנהר הצהוב, ומושל הארץ ראה לקבל את מרותו. אח"כ פלשו צבאותיו של ג' בשלושה ראשים לממלכת קין. האגף הימני, בפיקודם של ג'נג'י, צ'אטא-גי ואוג'טי (ע"ע) בני ג', התקדם לעבר הונאן; האגף השמאלי, בפיקודם של אחי ג', — לעבר ליאוא'סי; ואילו ג' עצמו עם בנו הצעיר טולי התקדמו במרכו בכיוון דרום-מזרחי עד הגיעם לקצה חצי-האי שאן-טונג. במשך שלוש שנים הושם כל האיזור שבין חומת-סין התיצונית והפנימית. לאחר מכן התחילו יחידות של צבא-קין, בעיקר מחיל המהנדסים והתפריים, להצטרף לג'; מהם למד את מלאכת המצור ואת כיבוש הערים הבצורות. ב-1215 נכנעה לו פקינג (או ינקינג), וצב-אוחיו שטטו על פני כל האיזור שמצפון לנהר הצהוב. לאחר שהפקיד מושל צבאי על השלמת הכיבוש, חזר ג' למונג'ליה ב-1216.

באותה שנה התמרדו נגדו השבטים הנוודים בצפון-מערב, שפרתו ברית עם השליטים בערבות קירגיזיה; במסע-מלחמה נמרץ השמיד ג' את המריקטיים כמעט כליל, וב-1218 כבש את כאשגאר, יארקאנד וחיטאן בשפלת טארים שבתורכסטאן המזרחית. ע"י כך בא תחום שלטונו במגע במלכות חוואריזם של מוחמד שאה. תחילה ניסה ג' לקשור קשרי-מסחר ידירי-תיים עם מושל זה, אולם ב-1218 הותקפה באוטראר שיירת-סוחרים מונגוליים שנשלחה מטעם ג' וכל אנשיה נרצחו. סירובו של מוחמד שאה לפצות את ג' על מעשה זה הביא לידי מלחמה. הפלישה לממלכת חוואריזם התחילה ב-1219. צבאות המונגולים בצפון בפיקודו של צ'אטאגאי פשטו על פני האיזור שמעבר לאמו-דריה; ב-1220 נכבשו והוחרבו כליל הערים הגדולות בוכארה וסמרקנד. ג' ואנשיו הנוודים היו חסרי הבנה לגבי הציוויליזציה העירונית והתועלת שיש להפיק ממנה לשלטונם; בכיבוש הערים לא ראו אלא הזדמנות לשוד, שהיה עפ"ר מלווה טבח כללי באוכלוסייה. בל"ה נכבשה ב-1222 וכל תושביה נפלו בחרב. בינתיים הניחילו ג' וטולי תבוסה ניצחת למוחמד שאה עצמו. שנמלט

לאי בים הכספי ומת שם. טולי עשה שמות בחוראסאן; מרן ונישאפור נכבשו וכל תושביהן נשחטו. הראת נכנעה לכו-בשים, ובזכות זו נמלטו תושביה מן ההשמדה באותה שנה. ב-1221 היו חוואריזם, חוראסאן ואפגאניסטאן כולן בידי המונגולים. במסע-בוק, שהוא מן המופלאים בתולדות המל-חמה, התקדם צבא-פרשים מונגולי בפיקודם של צ'בה וסא-בוטאי, שרי-צבאותיו של ג', דרך המחוזות המערביים של מלכות-חוואריזם, הקיף את הים הכספי מדרום, הגיע ב-1222 לקאווקאן, ניצח את הגאורגים ושאר שבטי-הקאווקאן, עבר את ההרים ופלש לרוסיה הדרומית. הנסיכים הרוסים שיצאו נגדם נחלו מפלה גמורה בקרב על נהר-קאלקה ב-1223. אולם בעמדם על סף אירופה חזרו המונגולים עמוטי שלל מורחה, באותו זמן רדף ג' בדרום-מזרח אחרי ג'לאל אלדין, בנו ויורשו של מוחמד שאה, וניצח אותו על גדות-האינדוס, וג'לאל אלדין הצליח להימלט לדלהי, אולם המונגולים ערכו פשיטות הרסניות בפאנג'אב. בשו בו דרך אפגאניסטאן ובג'וי צ'יסטאן החריב ג' כליל את הראת, שהיתה המרכז המסחרי והתרבותי הגדול ביותר בחלק זה של העולם, וטבח את תושביה. ב-1225 חזר ג' למונג'ליה החל במסע-מלחמה חדש נגד שרידי הטאנגוטים במערב-סין, ובמסע זה מת ב-1227. בשעת מותו השתרע תחום כיבושיו מימי סין עד הדינפר.

R. K. Douglas, *The History of J. K.*, 1877; H. Lamb, *G. K., Emperor of all Men*, 1927; W. Barthold, *Turkestan down to the Mongol Invasions*, 1928; B. Y. Vladimirtsov, *The Life of Ch-K.*, 1930; C. C. Walker, *J. K.*, 1939; R. Grousset, *L'Empire Mongol*, 1941.

ט. ק. ד.

גנגס (Ganges; סאנסקרט: גאנגה — "נהר"), הנהר הגדול של שפלת צפון-הודו ופאקיסטאן המזרחית. מקורו תינו נמצאים ברוכסי ההימלאיה בקרבת הגבול הצפון-מזרחי של הודו עם טיבט, בגובה של 3,400 מ' מעל פני-הים. מזרחה להארדוואר (Hardwar) הוא נכנס לשפלת צפון-הודו וממ-שיך בהילוכו בכיוון דרום-מזרחי. עלייד אלהאבאד הוא מקבל את יובלו הראשי, הג'מנה (ע"ע). משם ואילך זורם הג' מזרחה ומקבל את תיובלים גמטי (Gumti), גוגרה (Gogra) וסון (Son). בקרבת הגבעות ראג'מחל (Raj-mahal) הוא פונה דרומה, נכנס לשפלת-בנגאל, ובמרחק של 300 ק"מ משפכו למפרץ-בנגאל הוא מתחיל להסתעף למספר עצום של זרועות ויוצר יחד עם הברת-מאפוטרה (ע"ע) — את הדלתה הגדולה ביותר בעולם, ששטחה כ-75,000 קמ"ר; החשובה שבוזרועות הדלתה היא הווג'לי (Hoogli). כל מהלכו של הג' ממקורו עד ראשית הדלתה, וכן החלק המערבי של הדלתה, נמצאים בתחום הודו; החלק המזרחי של הדלתה נמצא בתחום פאקיסטאן. ממדי הג' עצומים הם: ארכו 2,600 ק"מ; גליל-מימיו כ-1,100,000 קמ"ר; רחבו של אפיקו בחלקו האמצעי כ-1/2 ק"מ בעונה היבשה 21-3 ק"מ בעונת הגאות, בקירבת שפכו — 30 ק"מ; משיכת המים הממוצעת כ-7,700 מ"מ לשנה; עומק-מימיו הממוצע בעונה היבשה 10 מ'. מי הג' עכורים וצהובים מחמת האדמה שהם גורסים עמם; אחרי השפכם לים עדיין ניכר זרמם עד למרחק של 100 ק"מ.

לפנים היה הג' עורק-תחבורה חשוב ועברו בו ספינות גדולות למדי. מ-1860 ואילך נתמעט השיט במימיו מחמת

גנגסטריזם, התאגדות אנשים לקבוצות או לכנופיות (gangs) לשם ביצוע מעשי פשע בדרך האלמות או האיום באלמות, במגמה להשיג רווחים כספיים; לשון אחרת — הפשע והאלמות כמקצוע מאורגן. תופעה זו נתגלתה בדור האחרון בעיקר בכרכים הגדולים של ארה"ב, והיא כרוכה בחוסר גורמים מייצבים בחברות-גבולין או בחולשת האירגון הסוציאלי או הפוליטי.

נהוג לחלק את הכנופיות לשני סוגים: כנופיית-צעירים וכנופיית פושעים מבוגרים. המניע הנפשי המכריע לגבי חברי-הכנופיה הצעיר, יותר מהשאיפה לבצע-כסף, הוא השאיפה להשתייך ל"חברה" ולהשתתף עם חבריו בחוויה חדשה, בעי-קר אם יש בה משום מתח שבהתרגשות. כנופיות-הצעירים, שיסודן ב"קבוצות-משחק", עוסקות כרגיל בביצוע עבירות קלות ובמעשי התגרות ותוקפנות לשמם. ההתאגדות לכנופיה בעלת מעשים חוויות משותפות באה כתחליף לפונקציות הסוציאליות של המשפחה. בית-הספר והדת, שפסקו להיות גורמים מסדירים בהייה-חברה של הצעירים. הכנופיות מורכבות בעיקר מנערים; הבנות הפורצות את גדר החברה התקינה נוטות יותר למעשי-פשע אינדיווידואליים. כנופיות הנערים מגיבים לעתים קרובות באיבה גלויה על "הפרעות" מצד הבחורות, ורואים בהן סכנה למבצעייהם המשותפים, שאינם סובלים הסחת-דעת ע"י רומאנטיקה מסוג אחר. איר-גוני הפושעים הצעירים מודרכים ונתמכים לעתים ע"י אנשי כנופיות-המבוגרים ומנוצלים על-ידיהם למטרותיהם.

התארגנות כנופיות של פושעים מבוגרים חלה במיוחד במרכזים התעשייתיים הגדולים, בקרב מהגרים שלא נקלטו בחברה החדשה; היסודות המאחדים אותם הם תלישותם התרבותית ואיי-ציבותם החמרית. התנגשותם בסביבה יוצרת ביניהם סולידאריות של איבה נגד החברה החוקית; מתוך אחדות זו צומח אירגון פנימי מושלם של הכנופיה: החל במנהיג שולט בכיפה, דרך החוג הפנימי הנבחר עד להמון החברים ולגוררות ומשתפי-הפעולה. בכנופיות אלו משתתפות לעתים קרובות גם נשים כחברות פעילות. קיימים שלבים שונים של אירגון: הכנופיה המקרית, שהרכבה בלתי-הומוגני ומתחלף; איגוד יציב ואחיד יותר; אירגון קבוע בצורת "מועדון". כנופיה כזאת מקיימת משמעת פנימית ע"י ענשים וגינאי — מזה. ועידוד וצינן לטובה — מזה, והיא אינה גרתעת מטרור פנימי; רצה אנשי-כנופיות ע"י חבריהם בגלל בגי-דה — או התנהגות הנערכת כבגידה — היא תופעה שכחה. הכנופיה יוצרת חיירות משלה: שפתה, שיריה, כינויי-חבריה והוי מועדוניה מצטרפים עם מנהגיה וכללי-מוסר פנימיים לתרבות יחידה במינה. ביצירת שפה מיוחדת לכנופיות פועלים גורמים שונים: הנטיה להבליט בדרך זו את סולידאריות הקבוצה — תופעה שהיא מצויה אף באיגודים אחרים; השאיפה ליצור אמצעי-הבנה שיהא נסתר מן הסביבה. משום כך — ואף בגלל הרכב הכנופיות מבני ארצות ומחוזות שונים — נקלטים בשפה זו יסודות זרים במידה ניכרת: מלים צועניות וטאטאיות — בשפת-הכנופיות ברוסיה; מלים עבריות-יידייות, איטלקיות וספרדיות בלהג הגנגסטרים באה"ב.

סיכון שלום החברה ע"י הג' באה"ב החמיר ביותר ברא-שית המאה ה-20, כשנתגלו סימנים של טישטוש התחומים של הפעילות הפושעת הרגילה של הכנופיות ובין גילויי שחיתות ציבורית במציאות הפוליטית, המינהלית והכלכלית.

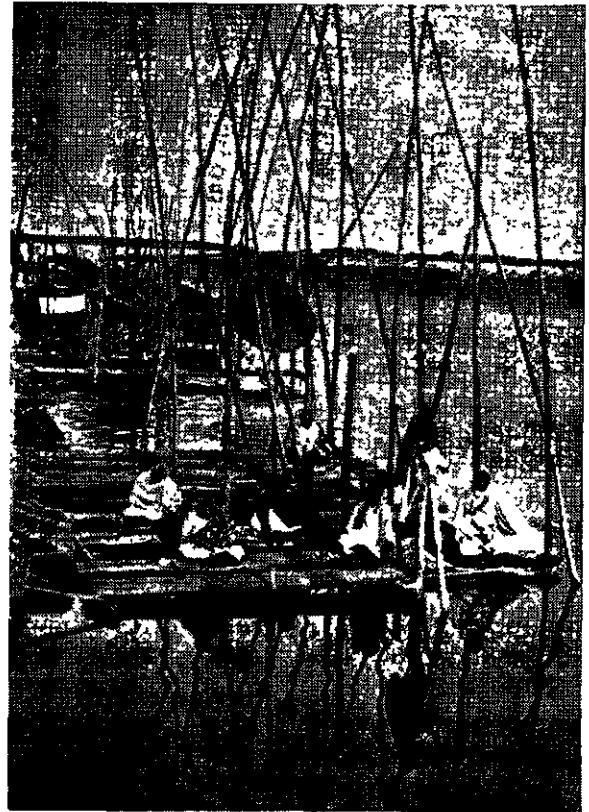

צליינים על הגאנס

השרטונים המרובים שהתהוו בתוך אפיקו ובגלל קווי מסילות-ברזל שנבנו לאורך עמקו. חשיבות יתרה נודעת לג' כמקור השקאה מלאכותית. מדי שנה בשנה בחודש מאי הוא עולה על גדותיו ומציף במימיו חלק ניכר מעמקו. בזמן גאותו הגדולה ביותר בחדשי אוגוסט-ספטמבר דומה כל איזור השפך לאגם רחבי-ידיים, שמתוכו מבצבצים עצים ובתים בלבד. שתי תעלות הקשורות לג', תעלת-ג' העילית ותעלת-ג' התחתית, מספקות מיה-השקאה לכל האיזור שבין הג' ובין הג'אמנה, המכונה דואב (Doab), מהארדואר עד אלהאבאד, והן — יחד עם שני הנהרות הגדולים — עשויה איזור של צמחיה סובטרופית עשירה ושל חקלאות אינטנסיבית ויתר המגדלת אורז, קנה-סוכר, חיטה, שעורה, דוחן, אינדיגו וכו'. על-ידי כך הפכה שפלת-הג' לאיזור המאוכלס וצפוף היישוב ביותר שבהודו ובפאקיסטאן. על גדות-הג' שוכנות הערים הגדולות: קונפור, אלהאבאד, בנארס, פאטנה, מוז' גיר; על ההוגלי יושבת פלפתה.

ההינדואיזם מקדש את מימי הג' קדושה יתרה ומייחס להם סגולה מיוחדת לכפרת עוונות, לריפוי חולים ולזיכוי בגאולה אחרי המוות. המוני צליינים מתאספים על גדות הנהר הקדוש, שופכים את מי הג' על חלקי גופם, שותים מהם, טובלים בנהר ונשארים עומדים בתוכו שקועים בתפלה שעות שלמות. רוב הערים שעל גדות הג' נחשבות כמקומות קדושים, ביניהם נודעת קדושה יתרה לבנג'ס (ע"ע). נהגים גם לשרוף את גוויח המתים על-ידי גדות הג'; את האפר זורים על פני המים, כדי שהגלים הקדושים יובילוהו לחיי נצח.

המוזייגים אשר הסתערו עליהם באלותיהם. ג' עצמו נאסר, והמוני מתנדבים המשיכו ללכת גל אחרי גל לקראת השוטרים ולתת את גוּם לַמְכִים ללא כל התנגדות, והמחזה נמשך יום אחרי יום; מאות אנשים נפצעו קשה, אלפים נאסרו, אך בסופו של דבר נאלץ המשנה-למלך לוותר. ג' שוחרר ממאסרו. ב-1931 השתתף ג' כנציגו היחיד של הקונגרס בוועידת השולחן העגול בלונדון, שנועדה למצוא פתרון לבעיית השלטון העצמי של הודו, אך נסתיימה ללא תוצאות. ב-1932 שוב נאסר ג' לזמן-מה. ב-1933 הכריז על צום „עד מוות“ כתגובה על כוונת הממשלה הבריטית להנהיג בכחירות קלפי מיוחדת לבני ה„כיתות הנדפאות“, נ. א. למנדטים ואסורים-במגע; הוא לא רצה שהמנדטים ישמשו כלי לשבירת האחדות ההודית. הלחץ המוסרי של צעדו זה הביא אחרי צום של 6 ימים לידי השגת הסכם בין בני הקאסטות המנדטים. באותה שנה קבע ג' את מרכזו תנועתו בִּסְוֶגְרַם עלייד וְרָדְהָ. כשהנהיג השלטון הבריטי ב-1935 שיטת-מינהל חדשה כהודו, שהיה בה משום הקמת מוסדות נבחרים והענקת מידה רבה של שלטון עצמי למחוזות, דחה ג' את התיקונים הללו כבלתי-מספיקים. אך לא התנגד להשתתפות הקונגרס בבחירות ולהרכבת ממשלות ע"י הברי-הקונגרס במחוזות שבהם ניצח הקונגרס בבחירות. אולם כשלא יכלו ממשלות-הקונגרס להגשים את כל תכניתיהן, הניע אותן ג' להתפטר ולהפסיק את שיתוף-הפעולה עם השלטון המרכזי הבריטי. עם פרוץ מלחמת-העולם 11 שלל ג' את זכותו של השלטון הבריטי לשלב את הודו שלא מדעתה במלחמה זו. למרות שאט-נפשו מן הפא-שיום והנאציזם לא ראה במלחמה זו את מלחמתה של הודו וסייב לתת לה את ידו. בעצם ימי המשבר המכריע במלחמה, בקיץ 1942, כשיאפאנים עמדו אחרי כיבוש פורמה בשערי הודו המזרחיים ורומל לחץ על המזרח הקרוב מן המערב, פניס ג' את הוועד הפועל של הקונגרס לקבלת החלטה על העמדת דרישה אולימפיאטיווית לבריטים להסתלק מהודו לאתגר ועל פתיחת מיבצע של אי-ציות אזרחי בכל רחבי הארץ. ג' והקונגרס דחו את הצעות-הפשרה שהובאו מטעם הממשלה הבריטית ע"י סר סטפורד קריפט, שבהן נדרשה הודו לסייע בידי המאמץ המלחמתי של בריטניה להגנת הארץ מפני היאפאנים, תמורת התחייבות בריטניה למתן עצמאות להודו אחרי המלחמה. השלטון הגיב במאסר ג' וכל ראשי תנועת הקונגרס. מאסרם הביא לידי התפרצויות המונים במקומות אחדים, שדוכאו ע"י הצבא המשטרה. אולם לא התרחשה תנועת אי-שיתוף ואי-ציות כללית, וכשני מיליון הודים שירתו כמתנדבים וכשכירים בצבא הבריטי. בבית-הסוהר צם ג' 3 שבועות כמחאה על הצהרת הממשלה, שהטילה עליו את האחריות למעשי-האלימות שבוצעו בשם תנועת הקונגרס ולהצטרפותם של אחדים ממנהיגי התנועה ליאפאנים. ב-1944, עם המפנה שחל במהלך המלחמה וחיסול הסכנה שנשקפה להודו, שוחרר ג' מן המאסר.

השנים שאחרי המלחמה הנחילו לג' את נצחון מפעל-חייו ויחד עם זה גרמו לו אכזבה ומפח-נפש עמוקים ביותר. למרות כל מאמציו אירע קרע מוחלט בין הקונגרס ובין המוסלמים. ועד מהרה נתברר שהשגת עצמאות מלאה מידית לא היתה אפשרית אלא במחיר חלוקת הארץ לשתי מדינות, שסכנת התחרות ואיבה הדדיות ארבה להן: הודו הינדואית ופאקיי סטאן מוסלמית. עם התקרבות החלוקה גבר המתח הבין-עמדי ופרצו מהומות בקנה-מידה גדול. ג' הקדיש את כל



נאנדהי בעבודתו בכישור

שבראשה עמד ג', נעשתה יחד עם זה לתנועת סיהור עצמי של העם מנגעים חברתיים, כגון עישון-אופיום, אלכהליזם, זנות וכו'. ביחוד השתדל ג' ליצור אחדות לאומית כללית ולהסיר את המחיצות בין העדות, ותחילה אף הצליח להביא את המוסלמים לידי שיתוף-פעולה עם ההינדואים. ג' ניהל מר"מ עם המשנה-למלך, היהודי לורד רְדִינג (ע"ע); שני האישים העריצו זה את זה, אך לא יכלו למצוא שפה משותפת בשאלה הפוליטית. בסוף 1921 מסר הקונגרס לג' את „הסמ-כות המבצעת היחידה“: ג' — שכבר זכה לכינוי „מאהאטמה“ (שניתן לו לראשונה, כנראה, ע"י טגור [ע"ע]) — נעשה למנהיג המופר של האומה. בלחץ דעת-הקהל החליט ג' — למרות היסוסיו — לעבור מן ההספה וההסברה אל המעשה והכריז על התחלת אי-הציות בפועל במחוז קטן בקרבת בומבי, גם במקרה זה נפרץ מיד ריסון האי-אלימות, ובמהר מות שפרצו נרצחו באופן אכזרי ביותר 22 שוטרים. ג' הפסיק מיד — בעצם שיא ההתעוררות הלאומית — את המיבצע, הטיל על עצמו צום של 5 ימים והכריז שעדיין אין האומה ראויה לשיחרורה. כשלא שקטו הרוחות בארץ, נאסר ג' והובא למשפט כאחראי למעשי-האלימות. הוא נידון ל-6 שנות מאסר, אך שוחרר כעבור 22 חדשים. בימי ישיבתו במאסר הוסיף לפעול כמורה ומחנך ע"י איגרות ומאמרים. בסוף 1924, כשראה בהתפרדות החבילה בין ההינדואים והמוסלמים, צם ג' במשך 21 יום, כדי להשפיע על הצדדים המסוכסכים ולהביאם לידי אחדות. אחרי שיחרורו מן המאסר התרחק ג' כמה שנים מפעולה פוליטית וריכז את מאמציו בנסיון לתיקון פגמים חמורים במציאות החברתית ההודית, ביחוד לביטול איסור המגע בין ה„מנדטים“ (= חסרי הקאסטה) ובין בני-הקאסטות ולהכללת מיליוני המנדטים במסגרת החיים החברתיים. עם התחדשות כוחה של תנועת-העצמאות בסוף שנות ה-20 שוב עמד ג' בראשה. הוא הדיע למשנה-למלך לורד אַרווין על מגמתו לשבור את שלטון החוק הבריטי בהודו על-ידי הפרה גלויה, אך לא-אלימה, של זכויות-המלח הממשלתית (מכירת המלח היתה מונופול ממשלתי, ואסור היה לאסוף מלח על שפת-הים). במאסר 1930 יצא ג' בראש המון גדול של תלמידיו וחסידיו אל שפת-הים בקרבת בומבי. הם החלו שם באיסוף מלח בלי לשעות להמוני השוטרים

כוחותיו למלחמה בעד מניעת הפילוג ולמאמץ נואש לשפך את גילויי השנאה ההדדית ולקיום שלום ואחדות; אולם הוא לא נסוג מדרישת העצמאות לאלתר, שהביאה בהכרח לידי החלוקה. ב-1946 חי ג' 4 חדשים בבנגאל המזרחית, במחוז שרובו מוסלמי, במאמץ לקרב את הלבבות. לסוף קיבל הקונגרס את הצעת החלוקה נגד דעתו של ג'. הצהרת העצמאות (15 באוגוסט 1947) וביצוע החלוקה הביאו לידי התפרצויות פראיות של שנאה בין-דתית במחוזות המערביים, שלבשו צורה של מלחמת-אזרחים; מאות אלפים נהרגו, ומיליונים נעקרו ממקומותיהם ונעשו גולים ופליטים. בעצם יום הכרזת העצמאות פתח ג' בצום בפלטה והביא אחרי 3 ימים את ההינדואים, המוסלמים והנוצרים שבעיר זו להישבע לפניו להדל מלהילחם אלה באלה. כשלא שכנעו המהומות בכל הארץ, בא ג' בן ה-79 ביאנואר 1948 לדלהי, פנה בקריאה אל "מצפון הכלל" הודיע על החלטתו לצום "עד מוות". צום זה נפסק אחרי 5 ימים, כשנציגי כל העדות נתחייבו חגיגת לקיים שלום ביניהם. ימים אחדים אחרי הפסקת הצום, ב-30 ביאנואר 1948, נורה ונהרג ג' בשעת תפילה בציבור בדלהי על-ידי חבר אירגון קנאים הינדואיים, שראו בפעולת הפיוס של ג' מעשה בגידה לאומית.

מאהאטמה ג' היה מהפכן שמרני, שלא שאף לחדש ערכים אלא להחזיר לישנה את עטרתם של ערכים מסרתיים. שנת-נוונו או שובשו בידי חסידיהם; את מגמות-התיקונים החדרי שות הכניס למסגרתה של השקפת-עולם ותורת-מידות החדית עתיקה. הוא היה אידיאליסט מעשי, שהעריך את תורתו רק במידה שהיא ניתנת להגשמה ועומדת במבחן הנסיון. כל חייו היו מעין "נפתולים עם האמת". מעולם לא הדגיש את הפירוש העיוני או הניתוח המחשבתי, אלא דווקא את החוויה הרוחנית של האדם, שהיא אחת ואינה ניתנת לחלוקה. הוא זיהה את האמת ואת האלוהים, והאמונה באמת היתה בעיניו האמונה באלהים. הוא היה ממעיט להגות ולדבר באלהים במושגים ובמונחים תאולוגיים ובנוסחות של שיטה דתית מסוימת. בהתאם למסורת ההודית האמין בריבוי של התגלמות של האלוהות (קרישנה וכו') ובריבוי של צורות התגלותה, ומן האיש המאמין דרש שהאלהים יתגלה בו אפילו במעשהו הקטן ביותר ובעיצוב דרך-חייו ואפילו בנסיי-נות של שורה בלתי-נפסקת של נביאים, קדושים וחכמים בכל העמים, הארצות והדתות ראה עדות להתגלות זו. מן ההינדואיזם האורתודוקסי קיבל את אמונת הגילגול ומנוס-חזתו לאורח-חיים — את הנטייה לסגפנות, את הערצת הפרה ואת האמונה ב"וארנה" — חלוקה טבעית של החברה על בסיס של הבדלי תפקיד, תעסוקה או עבודה, חלוקה שמשטר הקאסטות נראה לו כצורתה המנוונת והמסולפת.

שתי המידות העיקריות שדרש ג' מן האדם היו: אמיתות (סאטיה) ואי-אלימות (אהימסה). הוא העיד על עצמו, שלא הפר מעולם — עד כמה שהוא ידע — הבטחה שנתן, הן בחייו הציבוריים והן בחייו הפרטיים, ללא התחשבות בתוצאות של העמידה בדיבורו. כנגד זה הודה בקשיים שבמאבקו למען עקרון האי-אלימות, ביהוד לגבי בעלי-חיים. הוא הכיר שאין חברה חקלאית יכולה לסרב להרוג, ואילו בלי חקלאות אין חברה. "מתוך אימה וחרדה לקח חלק בעוול הנעשה לבעלי-חיים"; הוא האמין, "שנחשים וגמרים הם תשובת אלהים על מחשבותיהם הארסיות של בני-אדם", ושאלו היה לב בני-אדם מלא אהבה היו אף החיות הטורפות משלימות עמם.

מדיניותו של ג' נקבעה תמיד על-ידי אמתו הדתית באחדות הרוחנית של האדם וע"י השקפתו שאין להפריד בין חווייתו הדתית של האדם לבין שאר שטחי חייו הרוחניים, ושצריך "לחיות" את הדת בכל שטחי-החיים. האדם הדתי באמת הוא האדם שאמונותיו ודעותיו משתקפות באורח-חייו בקל שבפרטים החמריים כככללות שבאמיתות הרוחניות. נוסף על מידות האמיתות והאי-אלימות נדרשות מן האדם גם מידות-יסוד אחרות: צניעות; הסתפקות במועט ("אילו היה כל אדם מסתפק במה שהכרחי לו ממש, לא היה עוני קיים בעולם"); גבורה ("דרפו של אלהים היא לגיבוי-רים ולא למוגיליב"); עיסוק תמיד בעבודת-כפיים (ביחוד בטוהיה). את המידות הללו, שנחשבו בדברי ימי-עברה של הודו למידות הפרט, הפך ג' למידות חברתיות, שרק הן יכולות לשמש יסוד להי-ציבור בריאים ויוצרים. משום כך אי-אפשר להפריד בחייו של ג' בין הצדיק ובין המדינאי, בין מתקן-המוסר ובין לחם-החירות, בין איש-העם ובין גאון-ההשראה. אחדים מפני חסידי הנאמנים, שהיו אנשי המעשה הפוליטי וזרים לתחושה הדתית, כגון נהרו (ע"ע), נבוכו — ולפעמים אף רגזו — לנוכח פנייתו המתמדת של ג' אל הדת; אולם מאחר שהוא היטיב מאחרים להבין לנפשם של המוני האיכרים ההודים, הלכו אחריו ללא רתיצה גם בשעה שעמדו להכרעה עקרונות מדיניים וכלכליים יסודיים, שג' טיפל בהם לא לגופם אלא מבחינה דתית-מוסרית.

במדיניותו המעשית פתח ג' תמיד בטיפול בבעיות קטנות לערך וניצל אח"כ את הצלחתו לגבי בעיות גדולות הרבה יותר. כך התפתחה תנועת אי-השיתוף ללא אלימות, שהנחילה להודו את חירותה, מתוך הצלחת ההתנגדות הסבילה שאירגן בדרום-אפריקה. עקרון-היסוד שבכל פעולותיו, הן הפרטיות והן הציבוריות, היה שלא המטרה בלבד אלא אף האמצעים המשמשים להשגתה צריכים להיות טהורים מבחינה מוסרית. המטרה הנכספת חייבת להיות טובת-הכלל הגדולה ביותר ולא רק טובת הרבים. הדגשתו היתרה את חשיבות הטוהיה נבעה מתוך ההכרה, שמדיניות האימפריה הבריטית גרמה להרס התעשייה הביתית בכפרי-הודו, וזה הביא שוב לידי חוסר-עבודה בעונה השקטה בחקלאות, וכתוצאה מזה — לאזלת-יד ויאוש. חשדו העמוק לגבי הציזיליזאציה המכאנית נבע מראיית ההתעקרות הרוחנית הכלכלית של האיכר ההודי בדורות האחרונים. תנועת ה"סוהשי" (= תוצרת-הארץ) לא היתה אמצעי כלכלי בלבד המכוון נגד נטייתה של בריטניה לנצל את השוק ההודי; ג' ייחס לה גם משמעות מוסרית: עצמאות כלכלית אמיתית אינה אפשרית אלא אם היא מבוססת על ויתור מרצון; דברים רבים שתושבי-הודו היו חפצים בהם אינם נמצאים בהודו, לכן מהוייבים הם לזוהר עליהם. ביטוי לשאיפה לעצמאות כלכלית של הודו וסמל לחיים פשוטים וטהורים נעשה ה"קתדר" — האריג מתוצרת-בית, שבו התעטפו ג' ומיליוני חסידי, עניים כעשי-רים, משכילים עירוניים כהמוני איכרים שלא ידעו קרוא וכתוב. — אולם לעקרון ה"סווארשי" שיוה ג' אף משמעות דתית ממש: הוא חייב את האדם להיות נאמן לדת שבה ולתוכה נולד. בעיני ג' כל הדתות מצד עצמן שוות-ערך, מאחר שכולן מתפונות לדבר אחד ומכנות את אלהים רק בשמות שונים, לכל דת חסרונותיה, אבל חסרונות אלה יש לתקן מבפנים ואין להמיר דת בדת. לפיכך אף פסל ג' את הפעילות המיסיונרית של הנצרות, ויעץ למיסיונרים לעשות

